

Overzicht	Zoeken op afbeelding	
Veiligheid en beveiliging	Zorg ervoor dat u dit leest (Belangrijkste onderwerpen: kinderzitje, antidiefstalsysteem)	1
Voertuigstatus-informatie en controlelampjes	Lezen van rijgerelateerde informatie (Belangrijkste onderwerpen: tellers, multi-informatiedisplay)	2
Voordat u gaat rijden	Openen en sluiten van de portieren en ruiten, afstellen vóór het rijden (Belangrijkste onderwerpen: sleutels, portieren, stoelen, elektrisch bedienbare ruiten)	3
Rijden	Handelingen en adviezen die voor het rijden moeten worden opgevolgd (Belangrijkste onderwerpen: starten van het hybridesysteem, tanken)	4
Voorzieningen in het interieur	Gebruik van de voorzieningen in het interieur (Belangrijkste onderwerpen: airconditioning, opbergmogelijkheden)	5
Onderhoud en verzorging	De zorg voor uw auto en onderhoudsprocedures (Belangrijkste onderwerpen: interieur en exterieur, lampen)	6
Bij problemen	Informatie over wat u moet doen bij een storing en noodgeval (Belangrijkste onderwerpen: ontladen accu, lekke band)	7
Voertuig-specificaties	Voertuigspecificaties, systemen met mogelijkheden voor persoonlijke voorkeursinstellingen (Belangrijkste onderwerpen: brandstof, olie, bandenspanning)	8
Index	Zoeken op symptoom	
	Alfabetisch zoeken	

Ter informatie.....	6
Over deze handleiding	9
Zoekmethoden.....	10
Overzicht.....	11

1 Veiligheid en beveiliging

1-1. Voor een veilig gebruik	
Voordat u gaat rijden	36
Veilig rijden	37
Veiligheidsgordels.....	38
Airbags	42
Belangrijke voorzorgsmaatregelen in verband met uitlaatgassen.....	51
1-2. Veiligheidsvoorzieningen voor kinderen	
Aan/uit-schakelaar airbag.....	52
Rijden met kinderen in de auto.....	53
Baby- en kinderzitjes	54
1-3. Noodoproep	
ERA-GLONASS/EVAK	76
1-4. Hybridesysteem	
Kenmerken hybridesysteem.....	80
Vorzorgsmaatregelen hybridesysteem.....	83
1-5. Antidiefstalsysteem	
Startblokkering.....	87
Supervergrendeling.....	99
Alarm.....	100

2 Voertuigstatusinformatie en controlelampjes

2-1. Instrumentenpaneel	
Waarschuwinglampjes en controlelampjes.....	106
Meters en tellers.....	111
Multi-informatiedisplay.....	116
Head-up display	123
Energiemonitor/ verbruiksscherm.....	127

3 Voordat u gaat rijden

3-1. Informatie over sleutels	
Sleutels	134
3-2. Openen, sluiten en vergrendelen van de portieren	
Portieren	138
Achterklep.....	143
Elektrisch bedienbare achterklep..	146
Smart entry-systeem met startknop	159
3-3. Verstellen van de stoelen	
Voorstoelen	234
Achterstoelen	235
Ergonomisch geheugen.....	247
Hoofdsteunen.....	250
3-4. Verstellen van het stuurwiel en de spiegels	
Stuurwiel.....	253
Binnenspiegel	254
Buitenspiegels	255
3-5. Openen en sluiten van de ruit en het schuifdak	
Elektrisch bedienbare ruiten.....	258
Schuifdak	261
Panoramadak.....	264

4 Rijden

4-1. Voordat u gaat rijden

Rijden met de auto **270**
 Lading en bagage.....**276**
 Rijden met een aanhangwagen
 (auto's zonder
 trekhaakpakket).....**277**
 Rijden met een aanhangwagen
 (auto's met trekhaakpakket)..... **278**

4-2. Rijprocedures

Startknop **284**
 EV-modus.....**288**
 Hybridetransmissie.....**289**
 Richtingaanwijzerschakelaar**294**
 Parkeerrem**295**
 Brake Hold..... **298**

4-3. Bedienen van verlichting en ruitenwissers

Lichtschakelaar **300**
 AHS (Adaptive High
 Beam-systeem).....**302**
 AHB (Automatic High Beam)**306**
 Schakelaar mistlampen.....**308**
 Ruitenwissers en -sproeiers**309**
 Achterruitwisser en -sproeier.....**315**

4-4. Tanken

Openen van de tankdop**316**

4-5. Gebruik van de ondersteunende systemen

Lexus Safety System+..... **319**
 PCS (Pre-Crash
 Safety-systeem) **330**
 LTA (Lane Tracing Assist).....**338**
 RSA (Road Sign Assist)**348**
 Dynamic Radar Cruise Control
 met volledig snelheidsbereik **352**
 Cruise control.....**362**
 BSM (Blind Spot Monitor)**364**
 PKSA (Parking Support Alert).....**381**
 Lexus Parking Assist-sensor.....**383**
 RCTA (Rear Crossing
 Traffic Alert)**389**
 PKSB (Parking Support Brake).....**394**
 Parking Support Brake-functie
 (voor stilstaande objecten) **400**
 Parking Support Brake-functie
 (voor voertuigen die
 achterlangs rijden) **406**
 Rijmodusselectieschakelaar**410**
 GPF-systeem
 (benzinerofilter).....**412**
 Ondersteunende systemen **413**

4-6. Rijtips

Rijden met een hybrideauto **419**
 Rijden in de winter **421**
 Voorzorgsmaatregelen bij
 terreinauto's **424**

1

2

3

4

5

6

7

8

5 Voorzieningen in het interieur

- 5-1. Remote Touch/display
 Remote Touch **428**
 Centraal display **430**
- 5-2. Lexus-klimaatregeling
 Lexus-klimaatregeling **433**
- 5-3. Gebruik van de airconditioning en de achterrautverwarming
 Automatische airconditioning voor **434**
 Automatische airconditioning achter **445**
 Stuurwielverwarming/ stoelverwarming/ stoelventilatoren **448**
- 5-4. Gebruik van de interieurverlichting
 Overzicht interieurverlichting **452**
- 5-5. Gebruik van de opbergmogelijkheden
 Overzicht van opbergmogelijkheden **455**
 Voorzieningen in de bagageruimte **461**
- 5-6. Gebruik van de overige voorzieningen in het interieur
 Overige voorzieningen in het interieur **467**

6 Onderhoud en verzorging

- 6-1. Onderhoud en verzorging
 Reinigen en beschermen van het exterieur van uw auto **478**
 Reinigen en beschermen van het interieur van uw auto **481**
- 6-2. Onderhoud
 Onderhoud en reparatie (behalve India) **484**
 Onderhoud en reparatie (India) **485**
 Periodiek onderhoud (India) **487**
- 6-3. Zelf uit te voeren onderhoud
 Voorzorgsmaatregelen bij zelf uit te voeren onderhoud **492**
 Motorkap **495**
 Plaatsen van een garagekrik **495**
 Motorruimte **497**
 12V-accu **502**
 Banden **506**
 Bandenspanning **526**
 Velgen **527**
 Interieurfilter **529**
 Ruitenwisserrubbers voor **531**
 Batterij elektronische sleutel **532**
 Controleren en vervangen van zekeringen **534**
 Lampen **537**

7 Bij problemen

7-1. Belangrijke informatie
 Alarmknipperlichten **546**
 Als uw auto in geval van nood tot stilstand moet worden gebracht **546**
 Als de auto vastzit in stijgend water **547**

7-2. Stappen die genomen moeten worden in noodgevallen
 Als uw auto moet worden gesleept **549**
 Als u denkt dat er iets mis is **552**
 Als een waarschuwinglampje gaat branden of een waarschuwingszoemer klinkt **554**
 Als er een waarschuwing melding wordt weergegeven **563**
 Als uw auto een lekke band heeft (auto's zonder een reservewiel) **568**
 Als uw auto een lekke band heeft (auto's met een reservewiel) **578**
 Als het hybridesysteem niet kan worden gestart **594**
 Als u uw sleutels verliest **595**
 Als de tankdopklep niet kan worden geopend **596**
 Als de elektronische sleutel niet goed werkt **597**
 Als de 12V-accu is ontladen **599**
 Als de motor oververhit raakt **605**
 Als de auto vast komt te zitten **608**

8 Voertuigspecificaties

8-1. Specificaties
 Onderhoudsgegevens (brandstof, oliepeil, enz.) **612**
 Informatie over brandstof **621**

8-2. Persoonlijke voorkeursinstellingen
 Systemen met mogelijkheden voor persoonlijke voorkeursinstellingen **622**

8-3. Initialisatie
 Te initialiseren onderdelen **636**

Index

Wat moet u doen als... (Problemen oplossen) **638**
 Alfabetische index **641**

1

2

3

4

5

6

7

8

Ter informatie

Handleiding

Deze handleiding is bestemd voor alle uitvoeringen van dit type auto; alle mogelijke opties zijn in deze handleiding opgenomen. Er zullen dan ook ongetwijfeld onderwerpen worden beschreven die niet op uw auto van toepassing zijn.

Alle specificaties in deze handleiding waren actueel ten tijde van de druk. Lexus streeft er doorlopend naar haar producten te perfectioneren en wij behouden ons dan ook het recht voor tussentijdse wijzigingen in specificatie en uitvoering door te voeren zonder voorafgaande kennisgeving.

Afhankelijk van de specificaties kan de in de afbeeldingen getoonde auto afwijken van uw auto voor wat betreft kleur en uitrusting.

Euraziatische Economische Unie: de informatie in het Engels over de procedure voor het veilige gebruik van de auto en zijn systemen, zoals deze voorkomt op de labels van de fabrikant op de carrosserie, is uitsluitend bedoeld voor onderhoudsmonteurs.

Accessoires, onderdelen en veranderingen aan uw Lexus

Er is een grote hoeveelheid originele en niet-originele onderdelen en accessoires voor uw Lexus te verkrijgen. Als het nodig is om originele onderdelen of accessoires van uw Lexus te vervangen, raadt Lexus u aan om daarvoor originele Lexus-onderdelen of -accessoires te gebruiken. U kunt ook andere onderdelen of accessoires van gelijkwaardige kwaliteit gebruiken. Lexus kan geen garantie geven of betrouwbaarheid garanderen voor onderdelen en accessoires die geen originele Lexus-producten zijn en ook niet voor het vervangen door of monteren van dergelijke onderdelen. Bovendien kan het zijn dat schade of verminderde prestaties als gevolg van het gebruik van niet-originele Lexus-onderdelen en -accessoires niet onder de garantie valt.

Inbouw van een zend-/ontvanginstallatie

De inbouw van een zend-/ontvanginstallatie in uw auto kan elektronische systemen beïnvloeden, zoals:

- Hybridesysteem
- (Sequentieel) multipoint brandstofinspuitsysteem
- Lexus Safety System+
- Cruise control-systeem
- Antiblokkeersysteem
- Vehicle Dynamics Integrated Management
- SRS-airbagsysteem
- Gordelspanner

Neem voor voorzorgsmaatregelen of speciale voorschriften met betrekking tot de inbouw van een zend-/ontvanginstallatie contact op met een erkende Lexus-dealer of hersteller/reparateur of een andere naar behoren gekwalificeerde en uitgeruste deskundige.

Nadere informatie met betrekking tot frequenties, vermogens, antenneposities en montagevoorwaarden voor zend-/ontvanginstallaties is op verzoek beschikbaar bij een erkende Lexus-dealer of hersteller/reparateur of een andere naar behoren gekwalificeerde en uitgeruste deskundige.

De hoogspanningsonderdelen en kabels van hybrideauto's stralen ongeveer net zo veel elektromagnetische golven uit als conventionele auto's met een benzinemotor of huishoudelijke elektronische apparatuur, ook al zijn ze elektromagnetisch afgeschermd.

De ontvangst via een zend-/ontvanginstallatie kan in sommige gevallen gestoord worden.

Vernietigen van uw Lexus

De airbags en gordelspanners in uw Lexus bevatten explosieve chemicaliën. Wanneer uw auto wordt vernietigd terwijl de airbags en/of de gordelspanners nog intact zijn, kan tijdens de vernietiging een ontploffing plaatsvinden en brand ontstaan. Laat daarom het airbagsysteem en de gordelspanners eerst verwijderen en afvoeren door een erkende Lexus-dealer of hersteller/reparateur of een andere naar behoren gekwalificeerde en uitgeruste deskundige.

Hoeveelheid ruis in de auto (alleen RX 450h)

Rusland, Kazachstan en Wit-Rusland:

TECHNISCH REGLEMENT VAN DE DOUANE-UNIE "MET BETREKKING TOT WIELVOERTUIGEN" TR CU 018/2011 Aanhangsel nr. 3, Hoofdstuk 2 (Voertuigeisen met betrekking tot ruis in het interieur), Tabel 2.1, Opmerkingen 3

Het gebruik van dit voertuig voor publieke doeleinden (bijvoorbeeld als taxi) is niet toegestaan.



WAARSCHUWING

■ Algemene voorzorgsmaatregelen tijdens het rijden

Rijden onder invloed: Ga niet rijden met uw auto als u alcohol of drugs gebruikt hebt, omdat deze middelen invloed kunnen hebben op de rijvaardigheid. Alcohol en bepaalde drugs vergroten de reactietijd, beïnvloeden het beoordelingsvermogen en hebben een negatieve invloed op de coördinatie, waardoor aanrijdingen kunnen ontstaan met ernstig letsel als gevolg.

Defensief rijden: Rijd altijd defensief. Anticipeer op fouten die andere bestuurders of voetgangers zouden kunnen maken omdat u hierdoor wellicht een ongeluk kunt voorkomen.

Afleiding van de bestuurder: Houd altijd uw volledige aandacht bij het verkeer. Alles wat de aandacht van de bestuurder kan afleiden, zoals het veranderen van instellingen, telefoneren of lezen, kan leiden tot een aanrijding waarbij u, de andere inzittenden van de auto of anderen ernstig letsel kunnen oplopen.

■ Algemene voorzorgsmaatregelen met betrekking tot veiligheid van kinderen

Laat kinderen nooit alleen in de auto achter en laat ze nooit met de sleutel spelen.

Kinderen zullen wellicht proberen de auto te starten of de neutraalstand in te schakelen. Er bestaat ook het risico dat kinderen letsel oplopen wanneer ze met de ruiten, met het schuifdak of panoramadak of met andere voorzieningen in de auto spelen. Verder kan de temperatuur in de auto zo hoog oplopen of zo ver dalen dat dat kinderen fataal kan worden.

Toyota Motor Europe NV/SA, Avenue du Bourget 60 - 1140 Brussel, België
www.toyota-europe.com

Over deze handleiding



Geeft uitleg over de symbolen die in deze handleiding worden gebruikt.

Symbolen in deze handleiding

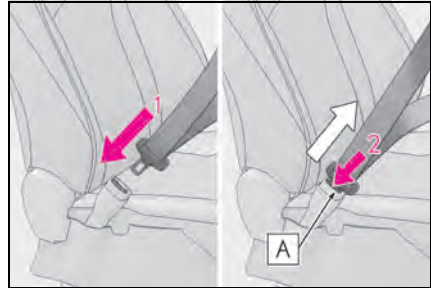

Symbolen	Betekenis
	WAARSCHUWING: Geeft uitleg over iets dat kan resulteren in ernstig letsel wanneer de voorzorgsmaatregelen niet in acht worden genomen.
	OPMERKING: Geeft uitleg over iets dat kan resulteren in schade of storingen aan de auto of de uitrusting wanneer de voorzorgsmaatregelen niet in acht worden genomen.
	Geeft bedienings- of werkingsprocedures aan. Volg de stappen in de aangegeven volgorde.

Symbolen in afbeeldingen

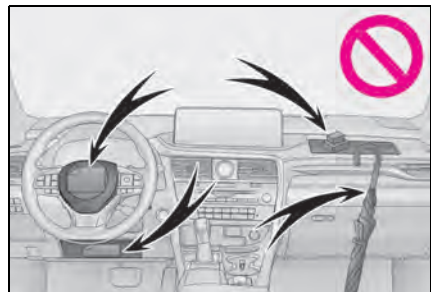

Symbolen	Betekenis
	Geeft de handeling aan voor het bedienen van schakelaars en dergelijke (drukken, draaien, enz.).
	Geeft het resultaat van een handeling aan (er wordt bijvoorbeeld een klep geopend).



Symbolen	Betekenis
	Geeft het onderdeel of de positie aan waarover uitleg wordt gegeven.
	Dit betekent dat er iets niet mag worden gedaan of niet mag gebeuren .

Zoekmethoden

■ Zoeken op naam

- Alfabetische index: →Blz. 641

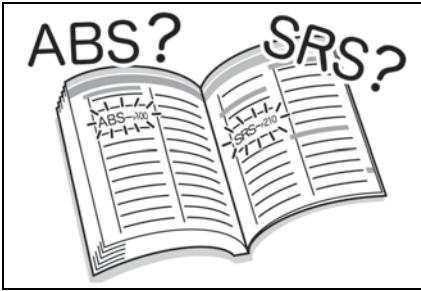

■ Zoeken op montagepositie

- Overzicht: →Blz. 11

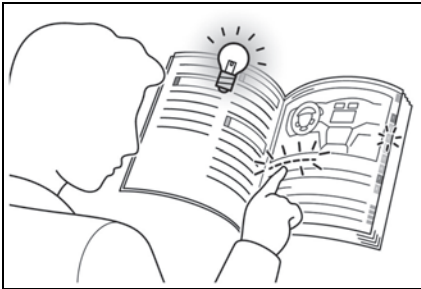

■ Zoeken op symptoom of geluid

- Wat moet u doen als...
(Problemen oplossen): →Blz. 638



■ Zoeken op titel

- Inhoudsopgave: →Blz. 2

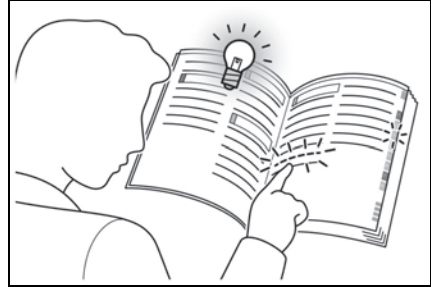

Overzicht

■ Exterieur

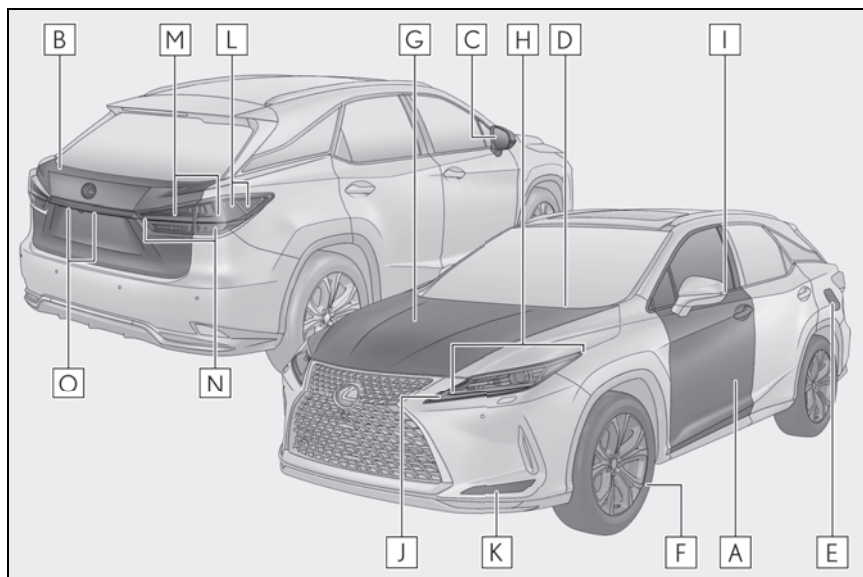

De vorm van de verlichting wijkt mogelijk af, afhankelijk van de uitvoering, enz.

- A Portieren**.....Blz. 138
 - Vergrendelen/ontgrendelenBlz. 138
 - Openen/sluiten van de zijruiten Blz. 258
 - Vergrendelen/ontgrendelen met de mechanische sleutel.....Blz. 597
 - Waarschuwinglampjes/waarschuwingmeldingen.....Blz. 554, 563
- B Achterklep**.....Blz. 143, 146
 - Openen van binnenuit *Blz. 148
 - Openen van buitenafBlz. 144, 148
 - Waarschuwinglampjes/waarschuwingmeldingen.....Blz. 554, 563
- C Buitenspiegels**.....Blz. 255
 - Verstellen van de spiegelhoek..... Blz. 255
 - Inklappen van de buitenspiegels Blz. 256
 - Ergonomisch geheugen *Blz. 247
 - Ontwasemen van de spiegelsBlz. 436

D	Ruitenwissers voor	Blz. 309
	Voorzorgsmaatregelen bij rijden in de winter	Blz. 421
	Voorkomen van bevrozing (voorruitverwarming)*	Blz. 441
	Voorzorgsmaatregelen voor de wasstraat.....	Blz. 479
E	Tankdopklep	Blz. 316
	Tanken.....	Blz. 316
	Brandstofsoort/inhoud brandstoftank.....	Blz. 614
F	Banden	Blz. 506
	Bandenmaat/bandenspanning	Blz. 506, 619
	Winterbanden/sneeuwkettingen	Blz. 421
	Controleren/wisselen/bandenspanningswaarschuwingssysteem.....	Blz. 506
	In geval van een lekke band.....	Blz. 568, 578
G	Motorkap	Blz. 495
	Openen.....	Blz. 495
	Motorolie.....	Blz. 615
	In geval van oververhitting	Blz. 605
	Waarschuwingmeldingen	Blz. 563

Lampen voor verlichting buitenzijde tijdens rijden

(Vervangingsmethode: Blz. 537, wattage: Blz. 620)

H	Koplampen/richtingaanwijzers voor	Blz. 294, 300
I	Richtingaanwijzers opzij	Blz. 294
J	Parkeerlichten voor/dagrijverlichting	Blz. 300
K	Mistlampen voor/bochtverlichting *	Blz. 300, 308
L	Contourlichten achter	Blz. 300
M	Rem-/achterlichten	Blz. 300
	Noodstopsignaal.....	Blz. 414
N	Achteruitrijlichten/richtingaanwijzers achter/mistachterlicht	Blz. 294, 300, 308
	De selectiehandel in stand R zetten.....	Blz. 289
O	Kentekenplaatverlichting	Blz. 300

*: Indien aanwezig

■ Dashboard (auto's met linkse besturing)

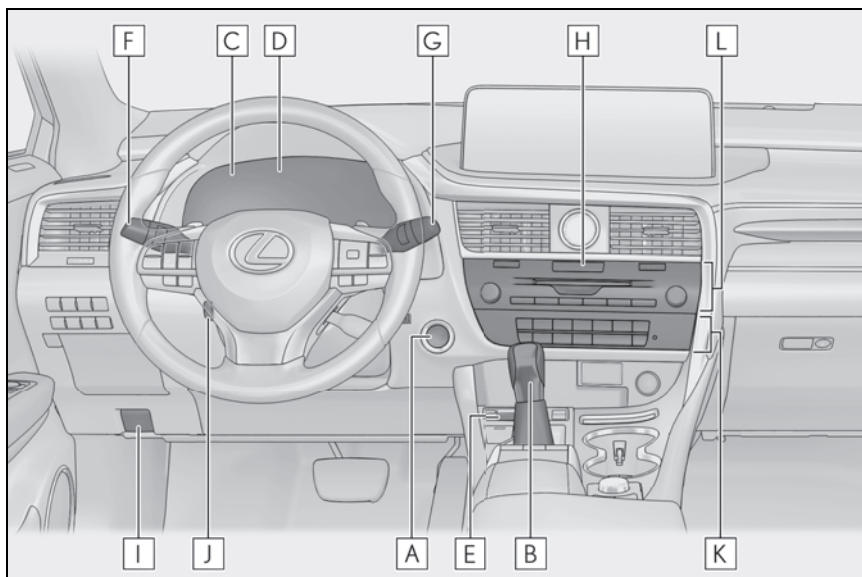

- A Startknop**..... **Blz. 284**
 Starten van het hybridesysteem/wijzigen van de modi Blz. 284
 Noodstop van het hybridesysteem Blz. 546
 Als het hybridesysteem niet gestart kan worden Blz. 594
 Waarschuwingmeldingen Blz. 563
- B Selectiehendel**..... **Blz. 289**
 Wijzigen van de schakelstand Blz. 290
 Voorzorgsmaatregelen bij slepen Blz. 549
 Als de selectiehendel niet in een andere stand kan worden gezet..... Blz. 290
- C Tellers**..... **Blz. 111**
 Aflezen van de tellers/afstellen van de verlichting van
 het instrumentenpaneel Blz. 111, 116
 Waarschuwinglampjes/controlelampjes Blz. 106
 Wanneer een waarschuwinglampje gaat branden..... Blz. 554

D	Multi-informatiedisplay	Blz. 116
	Display	Blz. 116
	Energiemonitor	Blz. 128
	Als een waarschuwing melding wordt weergegeven	Blz. 563
E	Parkeerremschakelaar	Blz. 295
	Activeren/deactiveren	Blz. 295
	Voorzorgsmaatregelen bij rijden in de winter	Blz. 422
	Waarschuwingsoemer/-meldingen	Blz. 563
F	Richtingaanwijzerschakelaar	Blz. 294
	Lichtschakelaar	Blz. 300
	Koplampen/parkeerlichten voor/achterlichten/contourlichten achter/ kentekenplaatverlichting/dagrijverlichting	Blz. 300
	Mistlampen voor ^{*1} /mistachterlichten	Blz. 308
G	Schakelaar ruitenwissers en -sproeiers	Blz. 309, 315
	Gebruik	Blz. 309, 315
	Bijvullen van ruitensproeiervloeistof	Blz. 501
	Waarschuwing meldingen	Blz. 563
H	Schakelaar alarmknipperlichten	Blz. 546
I	Ontgrendelingshendel motorkap	Blz. 495
J	Schakelaar stuurverstelling	Blz. 253
	Instellen	Blz. 253
	Ergonomisch geheugen ^{*1}	Blz. 247
K	Airconditioning	Blz. 434
	Gebruik	Blz. 434
	Achterrautverwarming	Blz. 434
L	Audiosysteem ^{*2}	

^{*1}: Indien aanwezig

^{*2}: Raadpleeg de handleiding voor het navigatie- en multimediasysteem.

■ Schakelaars (auto's met linkse besturing)

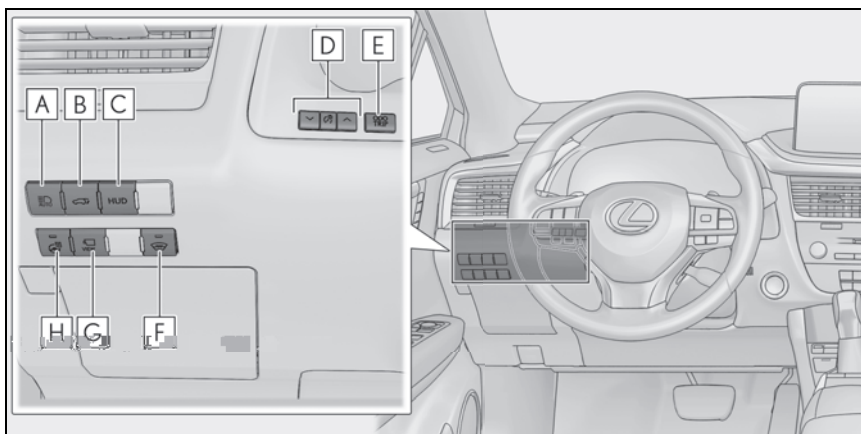

- A** Schakelaar Adaptive High Beam-systeem^{*1} Blz. 302
Automatic High Beam-schakelaar^{*1} Blz. 306
- B** Toets elektrisch bedienbare achterklep^{*1} Blz. 148
- C** Toets HUD (head-up display)^{*1} Blz. 124
- D** Dimmer dashboardverlichting Blz. 116
- E** Toets ODO TRIP Blz. 115
- F** Schakelaar voorruitontwaseming^{*1} Blz. 441
- G** Cameraschakelaar^{*1,2}
- H** Schakelaar stuurwielverwarming^{*1} Blz. 449

^{*1}: Indien aanwezig

^{*2}: Raadpleeg de handleiding voor het navigatie- en multimediasysteem.

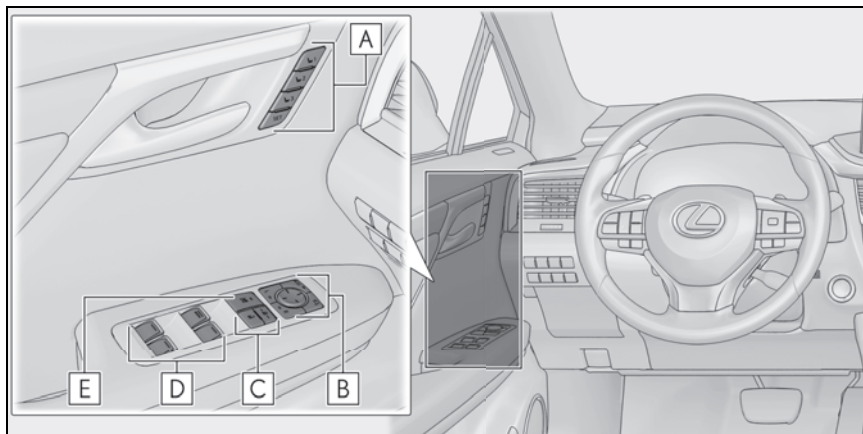

- A** Toetsen ergonomisch geheugen * Blz. 247
- B** Schakelaars buitenspiegels Blz. 255
- C** Schakelaars centrale vergrendeling Blz. 140
- D** Schakelaars ruitbediening Blz. 258
- E** Blokkeerschakelaar ruitbediening Blz. 260

* : Indien aanwezig

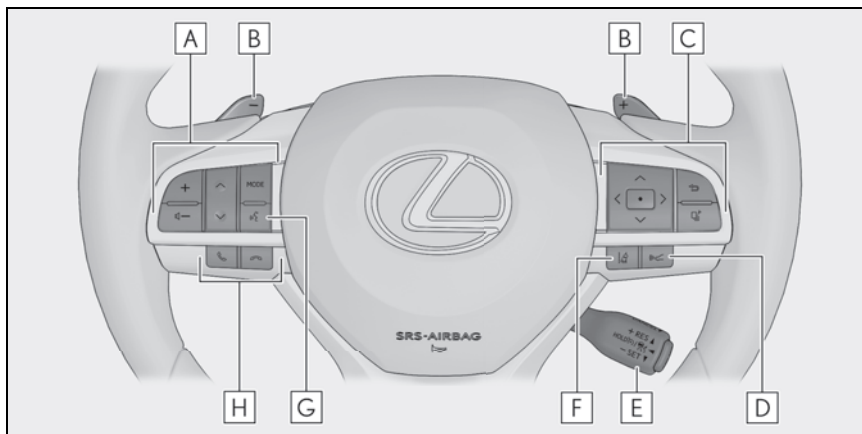

- A** Schakelaars afstandsbediening audiosysteem ^{*1}
- B** Paddle shift-schakelaars Blz. 291
- C** Bedieningstoetsen instrumentenpaneel Blz. 117
- D** Afstandsschakelaar ^{*2} Blz. 356
- E** Cruise control-schakelaar
 - Dynamic Radar Cruise Control met volledig snelheidsbereik ^{*2} Blz. 352
 - Cruise control ^{*2} Blz. 362
- F** Toets LTA (Lane Tracing Assist) ^{*2} Blz. 344
- G** Spraaktoets ^{*1}
- H** Telefoontoets ^{*1}

^{*1}: Raadpleeg de handleiding voor het navigatie- en mediasysteem.

^{*2}: Indien aanwezig

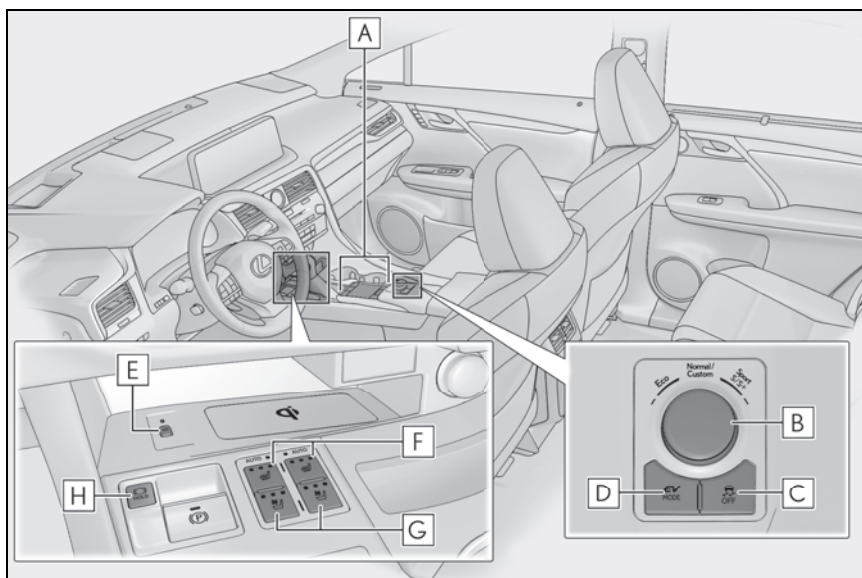

- A** Remote Touch^{*1} Blz. 428
- B** Rijmodusselectieschakelaar Blz. 410
- C** Schakelaar VSC OFF Blz. 415
- D** EV-modusschakelaar Blz. 288
- E** Schakelaar draadloze lader^{*2} Blz. 468
- F** Schakelaars stoelverwarming voor^{*2} Blz. 449
- G** Schakelaars stoelventilatoren^{*2} Blz. 450
- H** Brake Hold-schakelaar Blz. 298

^{*1}: Raadpleeg de handleiding voor het navigatie- en mediasysteem.

^{*2}: Indien aanwezig

■ Interieur (auto's met linkse besturing)

► RX 450h

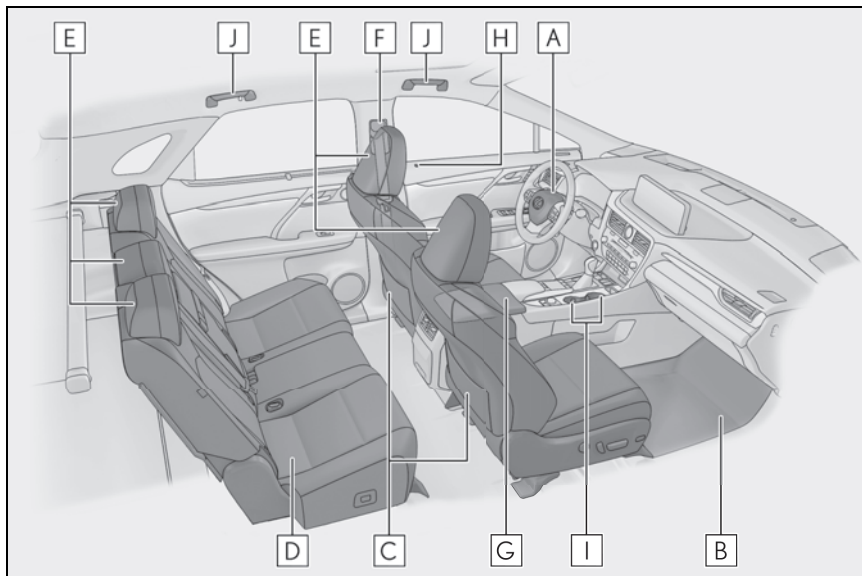

A	Airbags.....	Blz. 42
B	Vloermatten	Blz. 36
C	Voorstoelen	Blz. 234
D	Achterstoelen.....	Blz. 235
E	Hoofdsteunen	Blz. 250
F	Veiligheidsgordels	Blz. 38
G	Consolevak.....	Blz. 457
H	Vergrendelknoppen binnenzijde portier	Blz. 141
I	Bekerhouders	Blz. 458
J	Handgrepen.....	Blz. 472

► RX 450hL (auto's met tweede zitrij met individuele stoelen)

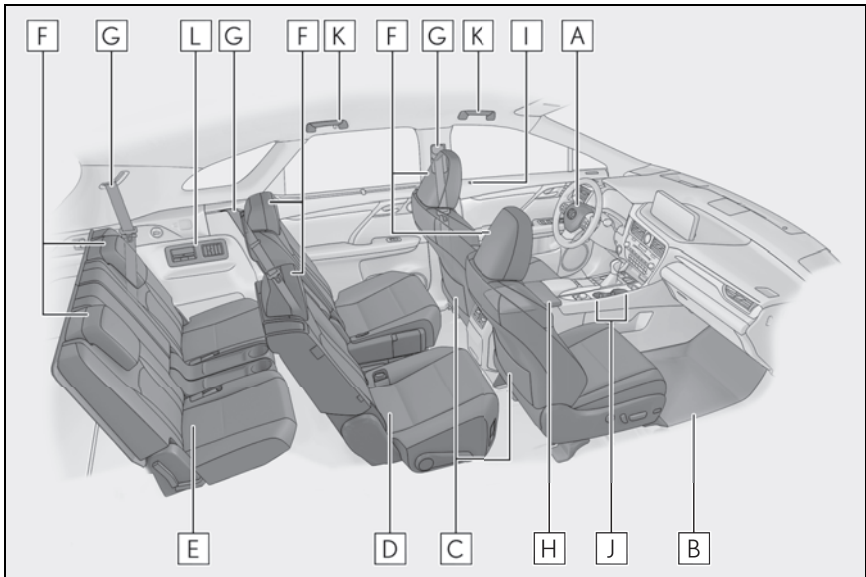

A	Airbags.....	Blz. 42
B	Vloermatten.....	Blz. 36
C	Voorstoelen.....	Blz. 234
D	Tweede zitrij.....	Blz. 235
E	Derde zitrij.....	Blz. 235
F	Hoofdsteunen.....	Blz. 250
G	Veiligheidsgordels.....	Blz. 38
H	Consolevak.....	Blz. 457
I	Vergrendelknoppen binnenzijde portier.....	Blz. 141
J	Bekerhouders.....	Blz. 458
K	Handgrepen.....	Blz. 472
L	Automatische airconditioning achter.....	Blz. 445

► RX 450hL (auto's met tweede zitrij met bank)

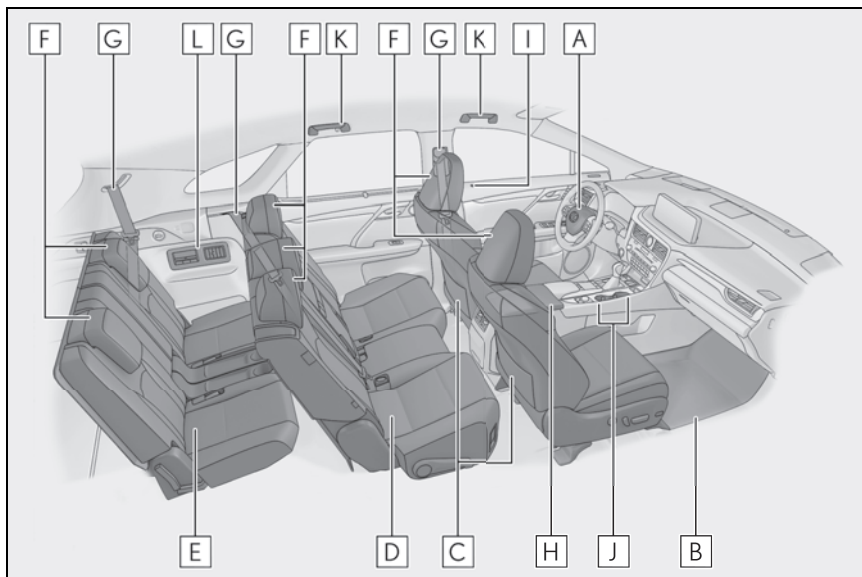

A	Airbags.....	Blz. 42
B	Vloermatten	Blz. 36
C	Voorstoelen	Blz. 234
D	Tweede zitrij.....	Blz. 235
E	Derde zitrij.....	Blz. 235
F	Hoofdsteunen.....	Blz. 250
G	Veiligheidsgordels	Blz. 38
H	Consolevak	Blz. 457
I	Vergrendelknoppen binnenzijde portier	Blz. 141
J	Bekerhouders	Blz. 458
K	Handgrepen	Blz. 472
L	Automatische airconditioning achter	Blz. 445

■ Dak (auto's met linkse besturing)

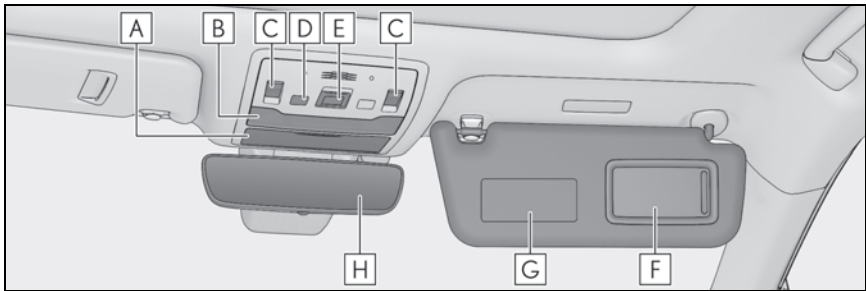

A	Extra opbergvak ^{*2}	Blz. 460
B	Interieurverlichting ^{*1}	Blz. 453
	Leeslampjes ^{*1}	Blz. 453
C	Schuifdakschakelaars ^{*2}	Blz. 261
	Panoramadakschakelaars ^{*2}	Blz. 264
D	Uitschakeltoets inbraaksensor en hellingsensor ^{*2}	Blz. 101
E	Toets SOS ^{*2}	Blz. 76
F	Make-upspiegels.....	Blz. 475
G	Zonnekleppen ^{*3}	Blz. 475
H	Binnenspiegel.....	Blz. 254

^{*1}: De afbeelding toont de voorzijde, maar ze zijn ook aan de achterzijde geplaatst.

^{*2}: Indien aanwezig

^{*3}: Gebruik NOOIT een tegen de rijrichting in geplaatst baby- of kinderzitje op een stoel met een INGESCHAKELDE AIRBAG, omdat het KIND anders ERNSTIG LETSEL kan oplopen als de airbag wordt geactiveerd. (→Blz. 56)



■ Dashboard (auto's met rechtse besturing)

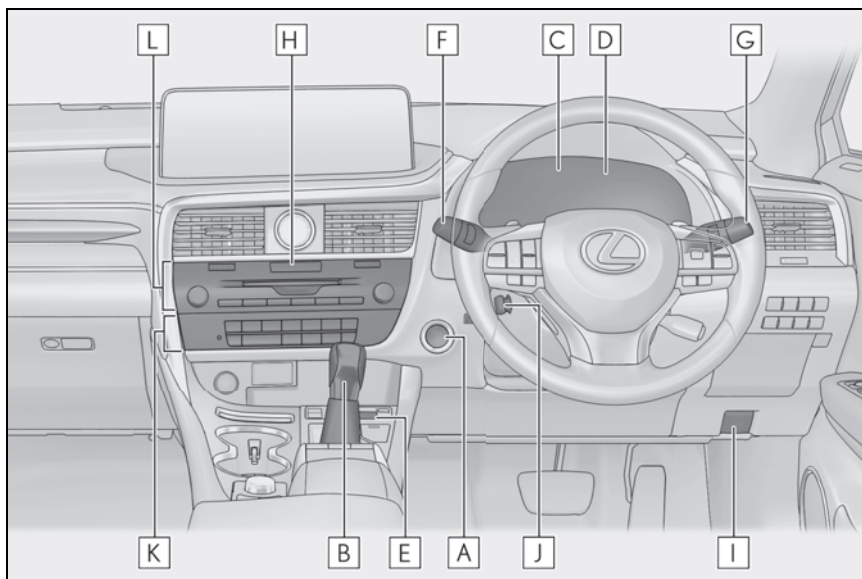

- A Startknop**..... **Blz. 284**
 Starten van het hybridesysteem/wijzigen van de modi Blz. 284
 Noodstop van het hybridesysteem Blz. 546
 Als het hybridesysteem niet gestart kan worden Blz. 594
 Waarschuwingmeldingen Blz. 563
- B Selectiehendel**..... **Blz. 289**
 Wijzigen van de schakelstand Blz. 290
 Voorzorgsmaatregelen bij slepen Blz. 549
 Als de selectiehendel niet in een andere stand kan worden gezet..... Blz. 290
- C Tellers**..... **Blz. 111**
 Aflezen van de tellers/afstellen van de verlichting
 van het instrumentenpaneel..... Blz. 111, 116
 Waarschuwinglampjes/controlelampjes Blz. 106
 Wanneer een waarschuwinglampje gaat branden..... Blz. 554

D	Multi-informatiedisplay	Blz. 116
	Display	Blz. 116
	Energiemonitor	Blz. 128
	Als een waarschuwing melding wordt weergegeven	Blz. 563
E	Parkeerremschakelaar	Blz. 295
	Activeren/deactiveren	Blz. 295
	Voorzorgsmaatregelen bij rijden in de winter	Blz. 422
	Waarschuwingsoemer/-meldingen	Blz. 563
F	Richtingaanwijzerschakelaar	Blz. 294
	Lichtschakelaar	Blz. 300
	Koplampen/parkeerlichten voor/achterlichten/contourlichten achter/ kentekenplaatverlichting/dagrijverlichting	Blz. 300
	Mistlampen voor ^{*1} /mistachterlichten	Blz. 308
G	Schakelaar ruitenwissers en -sproeiers	Blz. 309, 315
	Gebruik	Blz. 309, 315
	Bijvullen van ruitensproeiervloeistof	Blz. 501
	Waarschuwing meldingen	Blz. 563
H	Schakelaar alarmknipperlichten	Blz. 546
I	Ontgrendelingshendel motorkap	Blz. 495
J	Schakelaar stuurverstelling	Blz. 253
	Instellen	Blz. 253
	Ergonomisch geheugen ^{*1}	Blz. 247
K	Airconditioning	Blz. 434
	Gebruik	Blz. 434
	Achterrautverwarming	Blz. 434
L	Audiosysteem ^{*2}	

^{*1}: Indien aanwezig

^{*2}: Raadpleeg de handleiding voor het navigatie- en multimediasysteem.

■ Schakelaars (auto's met rechtse besturing)

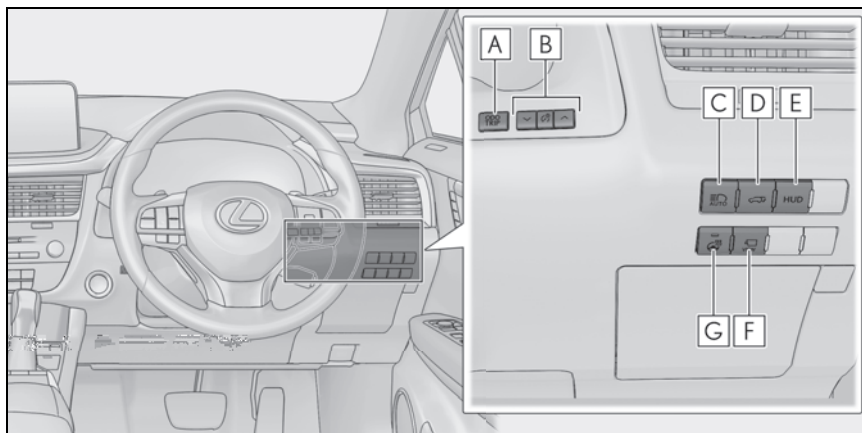

A	Toets ODO TRIP	Blz. 115
B	Dimmer dashboardverlichting	Blz. 116
C	Schakelaar Adaptive High Beam-systeem ^{*1}	Blz. 302
	Automatic High Beam-schakelaar ^{*1}	Blz. 306
D	Toets elektrisch bedienbare achterklep ^{*1}	Blz. 148
E	Toets HUD (head-up display) ^{*1}	Blz. 124
F	Cameraschakelaar ^{*1,2}	
G	Schakelaar stuurwielverwarming ^{*1}	Blz. 449

^{*1}: Indien aanwezig

^{*2}: Raadpleeg de handleiding voor het navigatie- en mediasysteem.

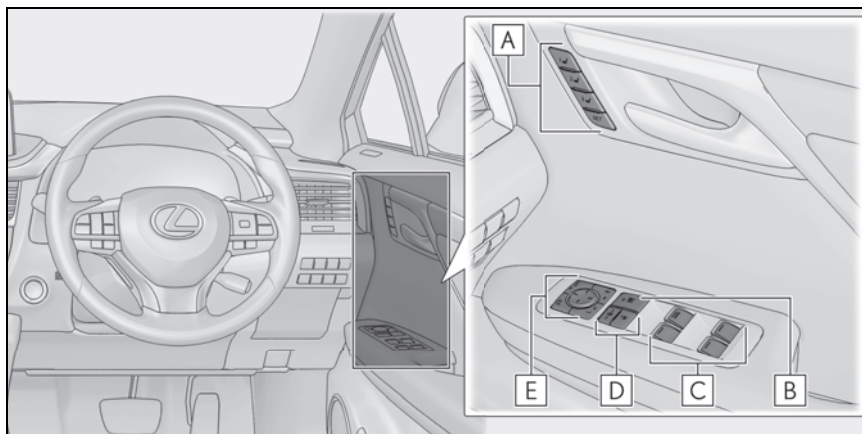

- A** Toetsen ergonomisch geheugen * Blz. 247
- B** Blokkeerschakelaar ruitbediening..... Blz. 260
- C** Schakelaars ruitbediening Blz. 258
- D** Schakelaars centrale vergrendeling Blz. 140
- E** Schakelaars buitenspiegels Blz. 255

* : Indien aanwezig

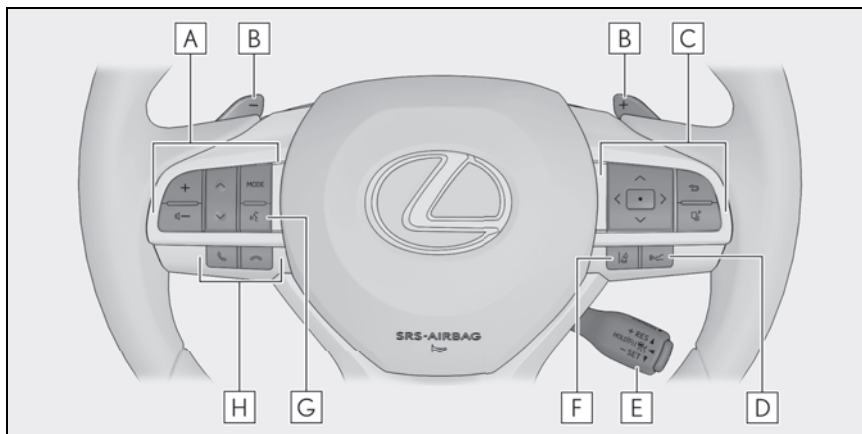

- A** Schakelaars afstandsbediening audiosysteem ^{*1}
- B** Paddle shift-schakelaars Blz. 291
- C** Bedieningstoetsen instrumentenpaneel Blz. 117
- D** Afstandsschakelaar ^{*2} Blz. 356
- E** Cruise control-schakelaar
 - Dynamic Radar Cruise Control met volledig snelheidsbereik ^{*2} Blz. 352
 - Cruise control ^{*2} Blz. 362
- F** Toets LTA (Lane Tracing Assist) ^{*2} Blz. 344
- G** Spraaktoets ^{*1}
- H** Telefoontoets ^{*1}

^{*1}: Raadpleeg de handleiding voor het navigatie- en mediasysteem.

^{*2}: Indien aanwezig

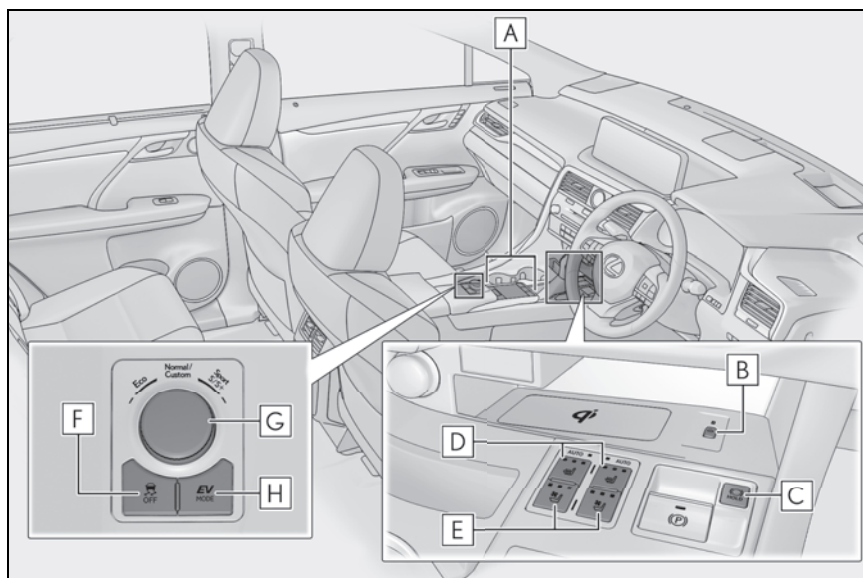

- A** Remote Touch^{*1} Blz. 428
- B** Schakelaar draadloze lader^{*2} Blz. 468
- C** Brake Hold-schakelaar Blz. 298
- D** Schakelaars stoelverwarming voor^{*2} Blz. 449
- E** Schakelaars stoelventilatoren^{*2} Blz. 450
- F** Schakelaar VSC OFF Blz. 415
- G** Rijmodusselectieschakelaar Blz. 410
- H** EV-modusschakelaar Blz. 288

^{*1}: Raadpleeg de handleiding voor het navigatie- en mediasysteem.

^{*2}: Indien aanwezig

■ Interieur (auto's met rechtse besturing)

► RX 450h

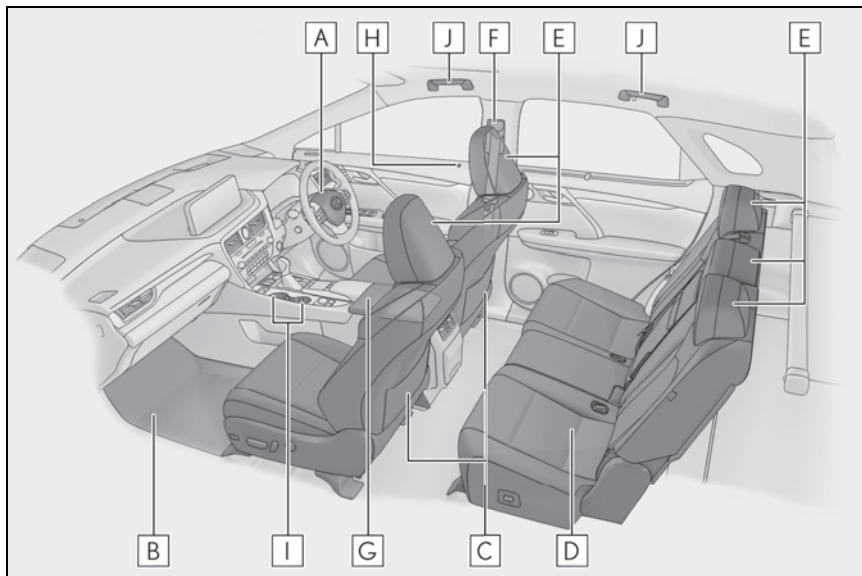

A	Airbags.....	Blz. 42
B	Vloermatten	Blz. 36
C	Voorstoelen	Blz. 234
D	Achterstoelen.....	Blz. 235
E	Hoofdsteunen.....	Blz. 250
F	Veiligheidsgordels	Blz. 38
G	Consolevak.....	Blz. 457
H	Vergrendelknoppen binnenzijde portier	Blz. 141
I	Bekerhouders	Blz. 458
J	Handgrepen.....	Blz. 472

► RX 450hL (auto's met tweede zitrij met individuele stoelen)

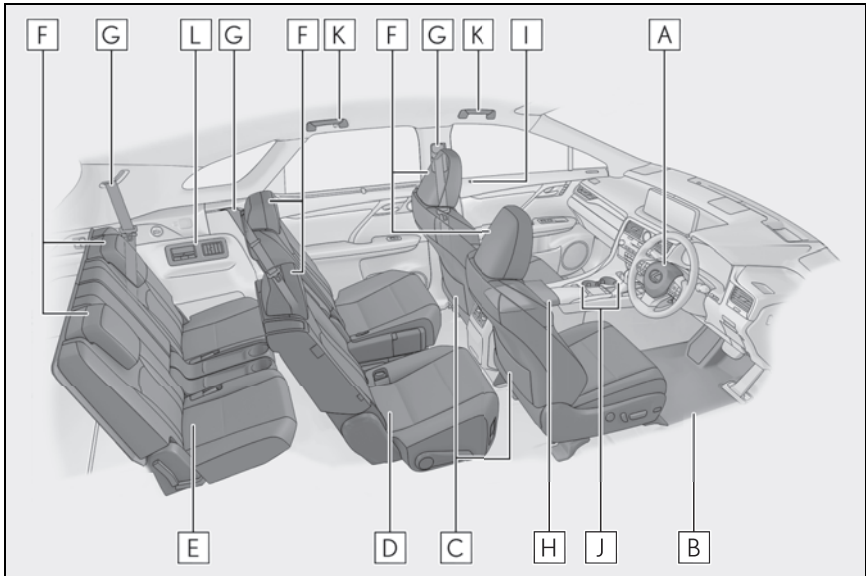

A	Airbags.....	Blz. 42
B	Vloermatten.....	Blz. 36
C	Voorstoelen.....	Blz. 234
D	Tweede zitrij.....	Blz. 235
E	Derde zitrij.....	Blz. 235
F	Hoofdsteunen.....	Blz. 250
G	Veiligheidsgordels.....	Blz. 38
H	Consolevak.....	Blz. 457
I	Vergrendelknoppen binnenzijde portier.....	Blz. 141
J	Bekerhouders.....	Blz. 458
K	Handgrepen.....	Blz. 472
L	Airconditioning achter.....	Blz. 445

► RX 450hL (auto's met tweede zitrij met bank)

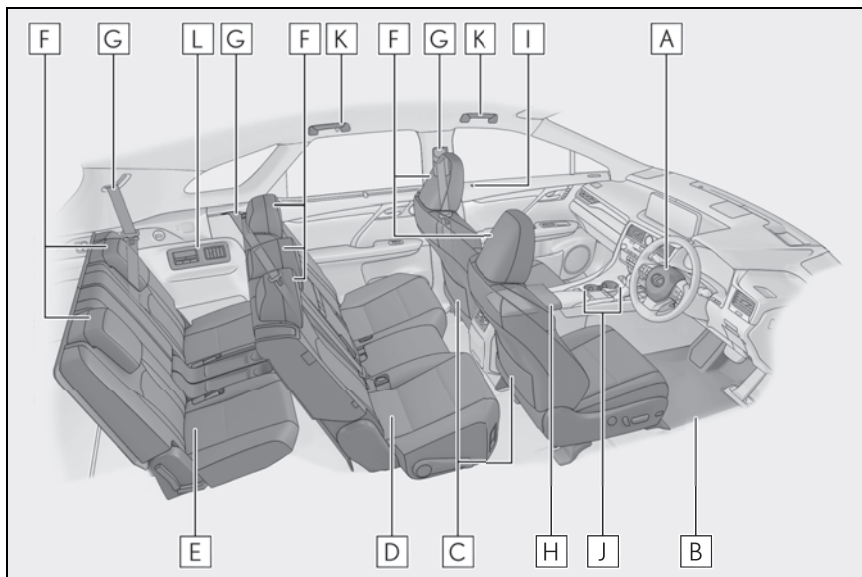

A	Airbags.....	Blz. 42
B	Vloermatten.....	Blz. 36
C	Voorstoelen.....	Blz. 234
D	Tweede zitrij.....	Blz. 235
E	Derde zitrij.....	Blz. 235
F	Hoofdsteunen.....	Blz. 250
G	Veiligheidsgordels.....	Blz. 38
H	Consolevak.....	Blz. 457
I	Vergrendelknoppen binnenzijde portier.....	Blz. 141
J	Bekerhouders.....	Blz. 458
K	Handgrepen.....	Blz. 472
L	Airconditioning achter.....	Blz. 445

■ Dak (auto's met rechtse besturing)

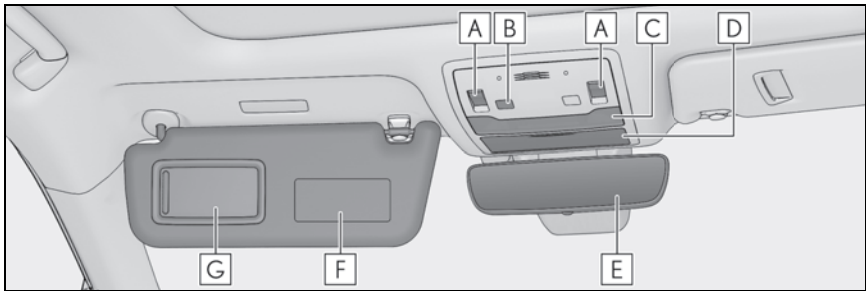

- | | | |
|----------|---|----------|
| A | Schuifdakschakelaars ^{*1} | Blz. 261 |
| | Panoramadakschakelaars ^{*1} | Blz. 261 |
| B | Schakelaar voor uitschakelen inbraaksensor en hellingsensor | Blz. 101 |
| C | Interieurverlichting ^{*2} | Blz. 453 |
| | Leeslampjes ^{*2} | Blz. 453 |
| D | Extra opbergvak | Blz. 460 |
| E | Binnenspiegel | Blz. 254 |
| F | Zonnekleppen ^{*3} | Blz. 475 |
| G | Make-upspiegels | Blz. 475 |

^{*1}: Indien aanwezig

^{*2}: De afbeelding toont de voorzijde, maar ze zijn ook aan de achterzijde geplaatst.

- *3: Gebruik **NOOIT** een tegen de rijrichting in geplaatst baby- of kinderzitje op een stoel met een **INGESCHAKELDE AIRBAG**, omdat het **KIND** anders **ERNSTIG LETSEL** kan oplopen als de airbag wordt geactiveerd. (→Blz. 56)



1-1. Voor een veilig gebruik	
Voordat u gaat rijden.....	36
Veilig rijden.....	37
Veiligheidsgordels	38
Airbags.....	42
Belangrijke voorzorgsmaatregelen in verband met uitlaatgassen	51
1-2. Veiligheidsvoorzieningen voor kinderen	
Aan/uit-schakelaar airbag.....	52
Rijden met kinderen in de auto	53
Baby- en kinderzitjes	54
1-3. Noodoproep	
ERA-GLONASS/EVAK.....	76
1-4. Hybridesysteem	
Kenmerken hybridesysteem	80
Voorzorgsmaatregelen hybridesysteem	83
1-5. Antidiefstalsysteem	
Startblokkering	87
Supervergrendeling.....	99
Alarm	100

Voordat u gaat rijden

Neem de volgende voorzorgsmaatregelen in acht alvorens weg te rijden om veilig rijden te kunnen garanderen.

Plaatsen van de vloermatten

Gebruik alleen vloermatten die speciaal zijn ontworpen voor auto's van hetzelfde model en modeljaar als uw auto. Bevestig ze op de juiste wijze op de vloerbedekking.

- 1 Steek de klemhaken (clips) in de ringen in de vloermat.

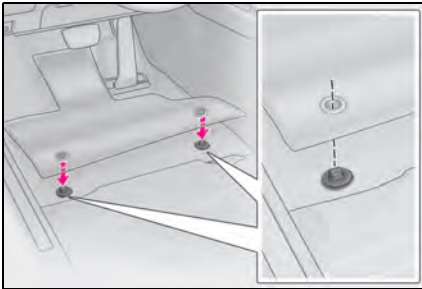

- 2 Draai het bovenste hendeltje van de klemhaken (clips) om de vloermatten te bevestigen.

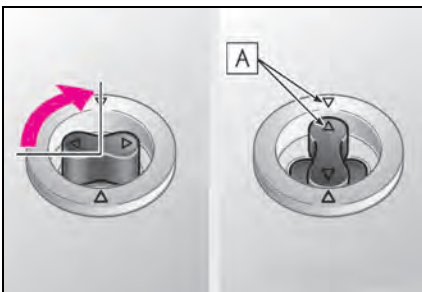

Breng de merktekens \triangle altijd in lijn (A).

De vorm van de klemhaken (clips) wijkt mogelijk af van wat is aangegeven in de afbeelding.

⚠ WAARSCHUWING

Neem de volgende voorzorgsmaatregelen in acht.

Als u dat niet doet, kan de vloermat van de bestuurder gaan schuiven, wat de bediening van de pedalen tijdens het rijden kan hinderen. Hierdoor kan de snelheid plotseling toenemen of kan mogelijk niet geremd worden. Dit kan leiden tot een ongeval waarbij ernstig letsel kan ontstaan.

- **Wanneer u de vloermat van de bestuurder plaatst**
- Gebruik geen vloermatten die zijn ontworpen voor auto's van een ander model en/of modeljaar, zelfs niet als het gaat om originele Lexus-vloermatten.
- Gebruik alleen vloermatten die zijn ontworpen voor de bestuurderszijde.
- Zet de vloermat altijd vast met behulp van de meegeleverde klemhaken (clips).
- Leg nooit twee of meer vloermatten boven op elkaar.
- Bevestig de vloermat niet met de onderzijde naar boven of in de verkeerde richting.
- **Voordat u gaat rijden**
- Controleer of de vloermat stevig op de juiste plaats is bevestigd met alle meegeleverde klemhaken (clips). Voer deze controle altijd uit nadat de vloer van de auto is gereinigd.

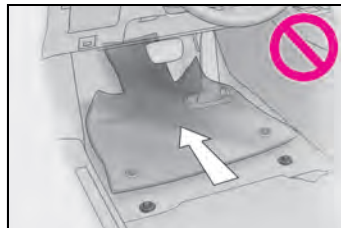

- Zet het hybridesysteem UIT en de selectiehandel in stand P en trap elk pedaal helemaal in, om er zeker van te zijn dat de vloermat de bediening van de pedalen niet hindert.

Veilig rijden

Om veilig te kunnen rijden, moet u vooraf de stoel in de juiste positie zetten en de spiegels afstellen.

De juiste houding achter het stuur

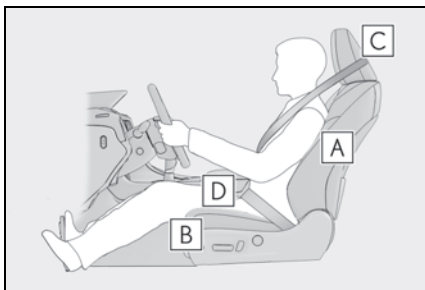

- A** Pas de hoek van de rugleuning zo aan dat u rechtop zit en niet voorover hoeft te leunen om te kunnen sturen. (→Blz. 234)
- B** Pas de zitting zo aan dat u de pedalen helemaal kunt intrappen en dat uw armen licht gebogen zijn bij de ellebogen wanneer u het stuurwiel vasthoudt. (→Blz. 234)
- C** Vergrendel de hoofdsteun met het midden zo dicht mogelijk bij de bovenkant van uw oren. (→Blz. 250)
- D** Draag de veiligheidsgordel op de juiste wijze. (→Blz. 38)



WAARSCHUWING

■ Veilig rijden

Neem de volgende voorzorgsmaatregelen in acht.

Het niet in acht nemen van de voorzorgsmaatregelen kan ernstig letsel tot gevolg hebben.

- Verstel de bestuurdersstoel niet tijdens het rijden.
Als u dat wel doet, kunt u de controle over de auto verliezen.
- Plaats geen kussen tussen de bestuurder of voorpassagier en de rugleuning.
Gebruik van een kussen kan ertoe leiden dat de zithouding niet correct is, waardoor het effect van de veiligheidsgordel en de hoofdsteun in negatieve zin kan worden beïnvloed.
- Plaats geen voorwerpen onder de voorstoelen.
Voorwerpen onder de voorstoelen kunnen klem komen te zitten in de stoelslede, waardoor de stoelen wellicht niet goed vergrendeld worden. Dit kan leiden tot een ongeval en ook kan het stelmechanisme beschadigd raken.
- Houd u altijd aan de wettelijke maximumsnelheid wanneer u op de openbare weg rijdt.
- Neem, wanneer u lange afstanden rijdt, geregeld een pauze voordat u zich moe begint te voelen.
Als u zich tijdens het rijden moe of slaperig voelt, moet u zichzelf niet dwingen om verder te rijden, maar direct een pauze nemen.

Juist gebruik van de veiligheidsgordels

Controleer voordat u wegrijdt eerst of alle inzittenden de veiligheidsgordel dragen. (→Blz. 38)
Gebruik een passend baby- of kinderzitje tot het kind groot genoeg is om de veiligheidsgordel van de auto op de juiste wijze te dragen. (→Blz. 54)

Afstellen van de spiegels

Zorg ervoor dat u goed achteruit kunt kijken door de binnenspiegel en de buitenspiegels goed af te stellen. (→Blz. 254, 255)

Veiligheidsgordels

Controleer voordat u wegrijdt eerst of alle inzittenden de veiligheidsgordel dragen.



WAARSCHUWING

Neem de volgende voorzorgsmaatregelen in acht om de kans op letsel bij plotseling remmen, plotseling uitwijken of een ongeval te beperken.

Het niet in acht nemen van de voorzorgsmaatregelen kan ernstig letsel tot gevolg hebben.

■ Dragen van een veiligheidsgordel

- Zorg ervoor dat alle inzittenden de veiligheidsgordel dragen.
- Draag de veiligheidsgordel altijd op de juiste manier.
- Elke veiligheidsgordel mag maar door één persoon worden gebruikt. Gebruik een veiligheidsgordel niet voor twee personen tegelijk, ook niet als de tweede persoon een kind is.
- Lexus adviseert kinderen achterin plaats te laten nemen en de kinderen altijd een veiligheidsgordel te laten dragen en/of een geschikt baby- of kinderzitje te gebruiken.
- Laat om de juiste zitpositie in te stellen de rugleuning niet verder achterover hellen dan nodig is. De veiligheidsgordels werken het best wanneer de inzittenden geheel rechtop en goed tegen de rugleuning zitten.
- Draag het schouderdeel van uw gordel nooit onder uw arm.
- Draag de veiligheidsgordel altijd laag en goed aansluitend over uw heupen.



WAARSCHUWING

- RX 450hL: Laat passagiers op de derde zitrij geen gebruikmaken van de veiligheidsgordels van de zitplaatsen op de tweede zitrij.



■ Zwangere vrouwen



Win medisch advies in en draag de veiligheidsgordel op de juiste manier. (→Blz. 39)

Zwangere vrouwen moeten het heupgedeelte van de veiligheidsgordel op dezelfde manier dragen als de andere inzittenden, zo laag mogelijk over het bekken, de schoudergordel helemaal uittrekken over de schouder en ervoor zorgen dat de gordel niet over de buik loopt.

Als de veiligheidsgordel niet op de juiste wijze gedragen wordt, kan niet alleen de zwangere vrouw zelf, maar ook het ongeboren kind ernstig letsel oplopen bij plotseling remmen of een aanrijding.

■ Mensen met fysieke beperkingen

Win medisch advies in en draag de veiligheidsgordel op de juiste manier. (→Blz. 39)

■ **Als er kinderen in de auto aanwezig zijn**

→Blz. 72

■ **Beschadiging en slijtage van veiligheidsgordels**

- Zorg ervoor dat de veiligheidsgordels niet beschadigd raken doordat de riem, de gesp of de gordelsluiting bekneld raakt tussen het portier en de carrosserie.
- Controleer het veiligheidsgordelsysteem regelmatig. Let op beschadigingen, zoals scheuren en rafels, en op losse onderdelen. Gebruik een beschadigde veiligheidsgordel niet, maar laat hem zo snel mogelijk vervangen. Een beschadigde veiligheidsgordel kan de veiligheid van de desbetreffende inzittende niet waarborgen.
- Controleer of de gordel en de gesp ver-grendeld zijn en of de gordel niet gedraaid is. Neem direct contact op met een erkende Lexus-dealer of hersteller/reparateur of een andere naar behoren gekwalificeerde en uitgeruste deskundige als de veiligheidsgordel niet goed werkt.
- Laat de stoelen, inclusief de veiligheidsgordels, vervangen als de auto betrokken is geweest bij een ernstig ongeval, ook al is er geen zichtbare schade.
- Probeer de veiligheidsgordels niet zelf te plaatsen, verwijderen, wijzigen, demontieren of af te voeren. Laat eventueel noodzakelijke reparaties uitvoeren door een erkende Lexus-dealer of hersteller/reparateur of een andere naar behoren gekwalificeerde en uitgeruste deskundige. Als de veiligheidsgordels niet op de juiste wijze worden gebruikt, werken ze mogelijk niet meer naar behoren.

Juist gebruik van de veiligheidsgordels



- Trek de schoudergordel zo ver naar buiten dat de gordel goed tegen de schouder aan ligt en niet van de schouder af glijdt of tegen de nek aan ligt.
- Plaats het heupgedeelte van de gordel zo laag mogelijk over de heupen.
- Stel de rugleuning af. Ga zo rechtop mogelijk in de stoel zitten met uw rug stevig tegen de leuning.
- Zorg ervoor dat de veiligheidsgordel niet gedraaid zit.

■ **Gebruik van veiligheidsgordels door kinderen**

De veiligheidsgordels van uw auto zijn in principe ontworpen voor gebruik door volwassenen.

- Gebruik een passend baby- of kinderzitje tot het kind groot genoeg is om de veiligheidsgordel van de auto op de juiste wijze te dragen. (→Blz. 54)
- Als het kind groot genoeg is om de veiligheidsgordel op een juiste manier te dragen, volg dan de instructies met betrekking tot het gebruik van de veiligheidsgordel op. (→Blz. 38)

■ **Wetgeving met betrekking tot veiligheidsgordels**

Als er in het land waarin u woont regels zijn voor veiligheidsgordels, neem dan contact op met een erkende Lexus-dealer of hersteller/reparateur of een andere naar behoren gekwalificeerde en uitgeruste deskundige voor het vervangen of plaatsen van veiligheidsgordels.

Vast- en losmaken van de veiligheidsgordel

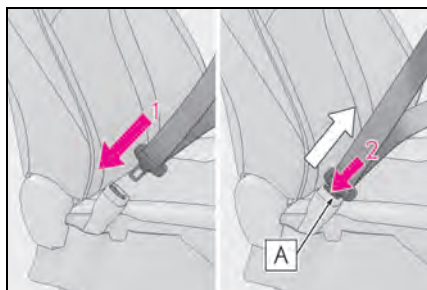

- 1 Maak de veiligheidsgordel vast door de gesp in de gordelsluiting te drukken totdat u een klik hoort.
- 2 De veiligheidsgordel kan worden losgemaakt door de ontgrendelknop **A** in te drukken.

■ Blokkeerautomaat (ELR)

De blokkeerautomaat blokkeert de gordel als u zeer krachtig remt of betrokken raakt bij een aanrijding. De blokkeerautomaat kan ook in werking treden als u te snel vooroverbuigt. Door rustig te bewegen kan de veiligheidsgordel afrollen, zodat u vrij kunt bewegen.

Afstellen van de hoogte van het schouderbevestigingspunt van de veiligheidsgordel (voorstoelen)

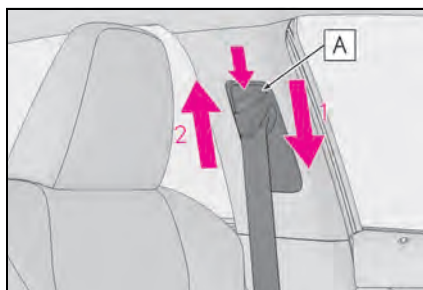

- 1 Duw het schouderbevestigingspunt omlaag terwijl u de ontgrendelknop **A** indrukt.
- 2 Duw het schouderbevestigingspunt omhoog terwijl u de ontgrendelknop **A** indrukt.

Zet het bovenste bevestigingspunt in de gewenste positie en laat het los als u een klik hoort.



WAARSCHUWING

■ Verstelbaar schouderbevestigingspunt

Zorg ervoor dat de gordel goed over het midden van de schouder ligt. De gordel mag niet tegen de nek aanliggen, maar ook niet van uw schouder afglijden. Als u hier niet voor zorgt, wordt de mate van bescherming bij plotseling remmen, uitwijken of een ongeval minder en de kans op ernstig letsel groter.

Gordelspanners (voorstoelen en buitenste zitplaatsen tweede zitrij)

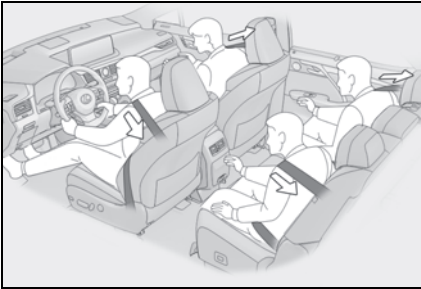

De gordelspanners helpen bij het op hun plaats houden van de inzittenden doordat ze de gordels snel strak tegen het lichaam aan trekken bij bepaalde soorten zware frontale aanrijdingen en aanrijdingen van opzij.

De gordelspanners worden niet geactiveerd bij lichtere frontale aanrijdingen of aanrijdingen van opzij, bij aanrijdingen van achteren of wanneer de auto over de kop slaat.

■ Vervangen van de veiligheidsgordel als de gordelspanner geactiveerd is geweest

Als de auto betrokken is bij meerdere aanrijdingen, wordt de gordelspanner geactiveerd voor de eerste aanrijding, maar niet voor de tweede of voor volgende aanrijdingen.



WAARSCHUWING

■ Gordelspanners

Het waarschuwingslampje SRS gaat branden als een gordelspanner is geactiveerd. De veiligheidsgordel kan in dit geval niet meer worden gebruikt en moet worden vervangen door een erkende Lexus-dealer of hersteller/reparateur of een andere naar behoren gekwalificeerde en uitgeruste deskundige.

Airbags

De airbags worden geactiveerd als de auto betrokken raakt bij bepaalde soorten zware aanrijdingen, die zouden kunnen leiden tot ernstig letsel voor de inzittenden. Ze werken samen met de veiligheidsgordels om de kans op ernstig letsel te beperken.

SRS-airbagsysteem

■ Plaats van de airbags

► RX 450h

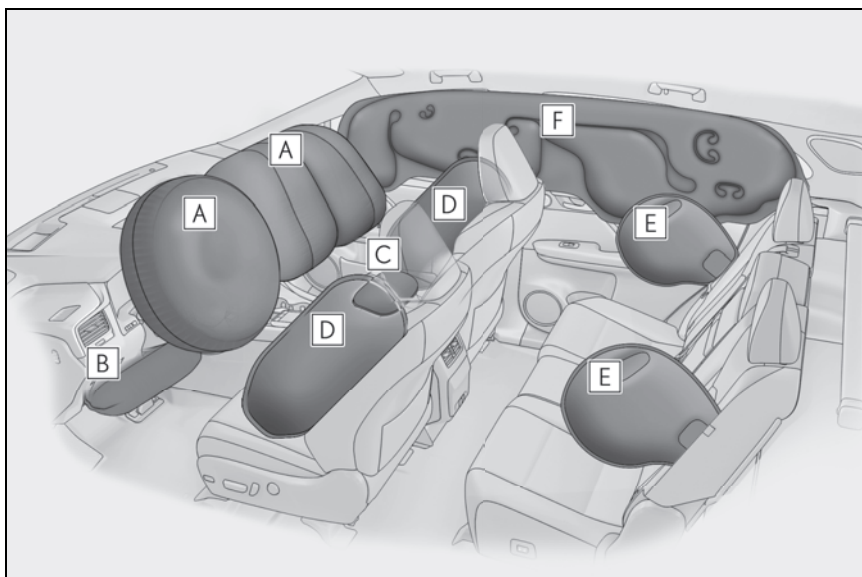

► Airbags voor

A Bestuurdersairbag/voorpassagiersairbag

Helpen het hoofd en de borst van de bestuurder en de voorpassagier te beschermen tegen contact met onderdelen van het interieur

B Knie-airbag

Helpt de bestuurder te beschermen

C Antiduikeairbag

Helpt de voorpassagier op zijn plaats te houden

► Side airbags en curtain airbags

D Side airbags voor

Helpen het bovenlichaam van de voorste inzittenden te beschermen

E SRS-side airbags achter

Helpen het bovenlichaam van de inzittenden op de buitenste zitplaatsen achter te beschermen

F Curtain airbags

Helpen het hoofd van de passagiers op de buitenste zitplaatsen voor en achter te beschermen

▶ RX 450hL

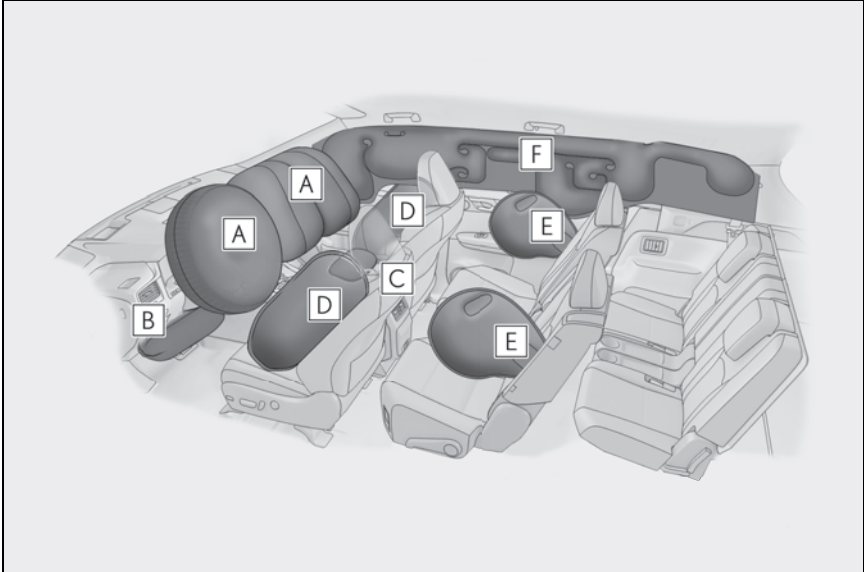

▶ Airbags voor

A Bestuurdersairbag/voorpassagiersairbag

Helpen het hoofd en de borst van de bestuurder en de voorpassagier te beschermen tegen contact met onderdelen van het interieur

B Knie-airbag

Helpt de bestuurder te beschermen

C Antiduikairbag

Helpt de voorpassagier op zijn plaats te houden

▶ Side airbags en curtain airbags

D Side airbags voor

Helpen het bovenlichaam van de voorste inzittenden te beschermen

E SRS-side airbags achter

Helpen het bovenlichaam van de inzittenden op de buitenste zitplaatsen van de tweede zitrij te beschermen

F Curtain airbags

Helpen het hoofd van de passagiers op de buitenste zitplaatsen voor en achter te beschermen

■ Onderdelen SRS-airbagsysteem

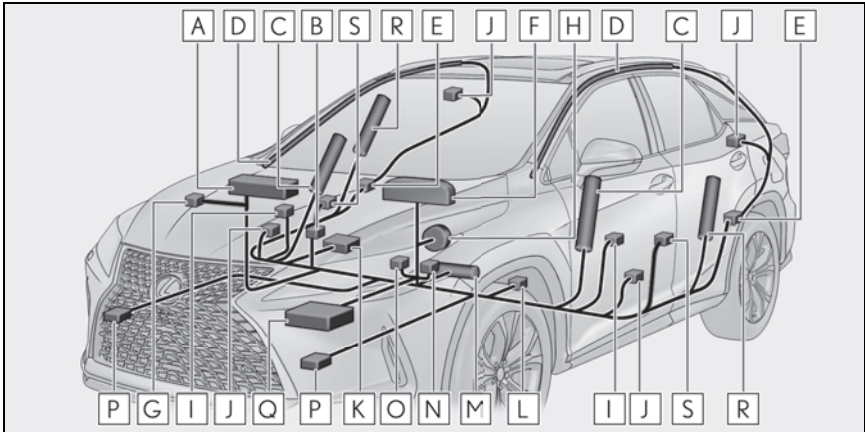

- A** Voorpassagiersairbag
- B** Controlelampje PASSENGER AIR BAG
- C** Side airbags voor
- D** Curtain airbags
- E** Sensoren aanrijding opzij (achter)
- F** Waarschuwingslampje SRS
- G** Aan/uit-schakelaar airbag
- H** Bestuurdersairbag
- I** Sensoren aanrijding opzij (voorportier)
- J** Gordelspanners en spankrachtbegrenzers
- K** Antidiveairbag
- L** Positiesensor bestuurdersstoel
- M** Knie-airbag bestuurder
- N** Schakelaar veiligheidsgordel bestuurder
- O** Schakelaar veiligheidsgordel passagiersstoel
- P** Sensoren frontale aanrijding
- Q** Airbag-ECU
- R** RX 450h: Side airbags achter
RX 450hL: Side airbags achter (buitenste zitplaatsen tweede zitrij)
- S** Sensoren aanrijding opzij (voor)

De belangrijkste onderdelen van het SRS-airbagsysteem zijn hierboven afgebeeld. Het SRS-airbagsysteem wordt aangestuurd door de airbag-ECU. Bij het activeren van de airbags zorgt een chemische reactie in de ontstekingsmechanismen ervoor dat de airbags snel gevuld worden met niet-giftig gas om de beweging van de inzittenden te helpen beperken.

■ Als de airbags worden geactiveerd

- U kunt lichte schaafplekken, brandwonden, kneuzingen, e.d. oplopen als gevolg van de zeer hoge snelheid waarmee de airbags worden geactiveerd door hete gassen.
- Er is een luide knal hoorbaar en er komt wit poeder vrij.
- Gedurende enkele minuten na het activeren van de airbags kunnen de onderdelen van de airbagmodule (stuurwielnaaf, afdekkap airbag en ontstekingsmechanisme) evenals de voorstoelen, delen van de voor- en achterstijlen en de daklijstbekleding nog heet zijn. De airbag zelf kan ook heet zijn.
- De voorruit kan barsten.
- Het hybridesysteem wordt uitgezet en de brandstoftoevoer naar de motor wordt gestopt. (→Blz. 86)
- Alle portieren worden ontgrendeld. (→Blz. 139)
- Het remsysteem en de remlichten worden automatisch aangestuurd. (→Blz. 414)
- De interieurverlichting gaat automatisch branden. (→Blz. 454)
- De alarmknipperlichten worden automatisch ingeschakeld. (→Blz. 546)
- Auto's met ERA-GLONASS/EVAK: Als een van de volgende situaties zich voordoet, verstuurt het systeem automatisch een noodoproep* naar het controlecentrum van ERA-GLONASS/EVAK. De locatie van de auto wordt doorgegeven (zonder dat de toets SOS hoeft te worden ingedrukt) en een medewerker zal proberen om met de inzittenden te praten om de ernst van de situatie vast te stellen en te bepalen of hulp nodig is. Als de inzittenden niet in staat zijn om te communiceren, behandelt de medewerker de oproep automatisch als een noodgeval en schakelt hij of zij de noodzakelijke hulpdiensten in. (→Blz. 76)
- Een airbag is geactiveerd.
- Een gordelspanner is geactiveerd.
- De auto is betrokken bij een ernstige aanrijding van achteren.

- De auto is betrokken bij een ongeval waarbij de auto over de kop slaat.

* : In sommige gevallen kan er geen oproep worden verzonden. (→Blz. 78)

■ Voorwaarden voor activering van de airbags (airbags voor)

- De airbags voor worden geactiveerd als een bepaalde drempelwaarde wordt overschreden (vergelijkbaar met een frontale aanrijding met een snelheid van ongeveer 20 - 30 km/h tegen een muur die niet kan bewegen of vervormen).

Deze drempelsnelheid kan in de volgende situaties echter veel hoger liggen:

- Wanneer de auto iets raakt dat kan bewegen en/of vervormen, zoals een geparkeerde auto of lantaarnpaal
- Wanneer de auto betrokken raakt bij een ongeval waarbij de neus van de auto onder een vrachtwagen terechtkomt
- Afhankelijk van het type aanrijding worden mogelijk alleen de gordelspanners geactiveerd.
- De airbags voor de voorpassagier zullen niet in werking treden als de voorpassagiersstoel onbezet is. Als er echter bagage op de stoel is gelegd, terwijl er niemand op de stoel zit, kunnen de airbags voor de voorpassagier wel in werking treden.
- De antiduikeairbag van de voorpassagiersstoel kan niet worden bediend wanneer de inzittende geen veiligheidsgordel draagt.
- Voorwaarden voor activering van de airbags (side airbags en curtain airbags)
- De side airbags en curtain airbags worden geactiveerd als een bepaalde drempelwaarde wordt overschreden (vergelijkbaar met ter plaatse van het passagierscompartiment aangereden worden met een snelheid van ongeveer 20 - 30 km/h door een ongeveer 1.500 kg wegend voertuig, komend vanuit een richting die haaks staat op de positie van de auto).
- Alle side airbags en curtain airbags worden geactiveerd bij een ernstige frontale aanrijding.

■ Omstandigheden waarbij de airbags geactiveerd kunnen worden, anders dan bij een aanrijding

De airbags voor, de side airbags en de curtain airbags kunnen ook geactiveerd worden bij zware stoten tegen de onderkant van de auto. Zie de afbeelding voor een aantal voorbeelden.

- Raken van een stoeprand of een ander hard voorwerp
- In of over een diepe kuil rijden
- Hard neerkomen

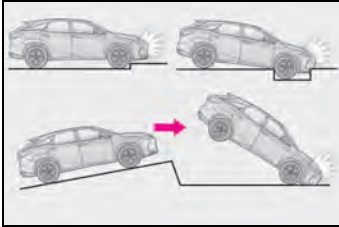

■ Soorten aanrijdingen waarbij de airbags soms niet geactiveerd worden (airbags voor)

De airbags voor worden over het algemeen niet geactiveerd bij aanrijdingen van opzij of van achteren, als de auto over de kop slaat of bij een frontale aanrijding op lage snelheid. Maar wanneer een aanrijding voldoende voorwaartse deceleratie veroorzaakt, worden de airbags voor mogelijk geactiveerd.

- Aanrijding van opzij
- Aanrijding van achteren
- Over de kop slaan

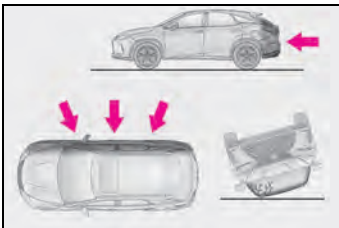

■ Soorten aanrijdingen waarbij de side airbags en de curtain airbags mogelijk niet worden geactiveerd

De side airbags en curtain airbags treden mogelijk niet in werking bij aanrijdingen van opzij onder een bepaalde hoek of bij aanrijdingen van opzij waarbij het passagierscompartiment niet wordt geraakt.

- Aanrijding van opzij waarbij het passagierscompartiment niet wordt geraakt
- Aanrijding van opzij onder een hoek

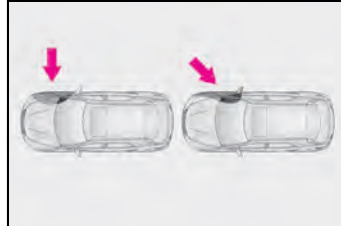

De curtain airbags treden over het algemeen niet in werking bij aanrijdingen van achteren, als de auto over de kop slaat of bij een aanrijding van opzij of bij een frontale aanrijding op lage snelheid.

- Aanrijding van achteren
- Over de kop slaan

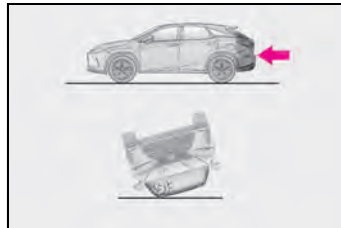

■ **Wanneer moet u contact opnemen met een erkende Lexus-dealer of hersteller/reparateur of een andere naar behoren gekwalificeerde en uitgeruste deskundige**

In de volgende gevallen zal controle en/of reparatie van de auto nodig zijn. Neem zo snel mogelijk contact op met een erkende Lexus-dealer of hersteller/reparateur of een andere naar behoren gekwalificeerde en uitgeruste deskundige.

- Nadat een of meer airbags zijn geactiveerd.
- De voorzijde van de auto is beschadigd of vervormd of de auto was betrokken bij een ongeval dat niet van zodanige aard was dat de airbags vóór werden geactiveerd.

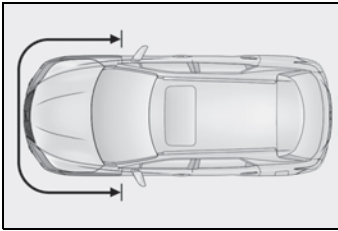

- Bij beschadiging of vervorming van een gedeelte van een portier of het omliggende gebied, wanneer er een gat in is gemaakt of bij een ongeval dat niet van zodanige aard was dat de side airbags en curtain airbags werden geactiveerd.

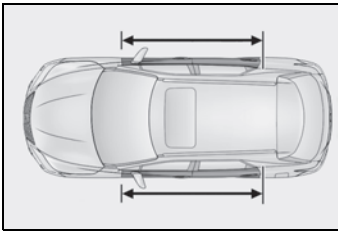

- Bij krassen, scheuren of andere beschadigingen aan het stuurwielkussen of het dashboard bij de voorpassagiersairbag of het onderste gedeelte van het instrumentenpaneel.

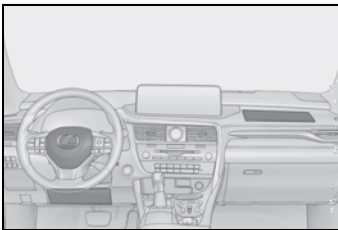

- Er zitten krassen, scheuren of andere beschadigingen op de zittingbekleding van de voorpassagiersstoel.



- Bij krassen, scheuren of andere beschadigingen aan de zijkant van de leuning van een voorstoel met een side airbag.

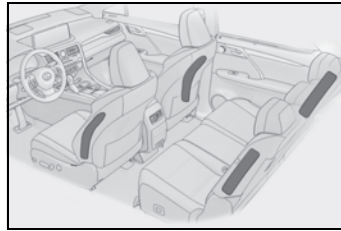

- Bij krassen, scheuren of andere beschadigingen in het deel van de voor- en achterstijl en de daklijstbekleding met de curtain airbags.

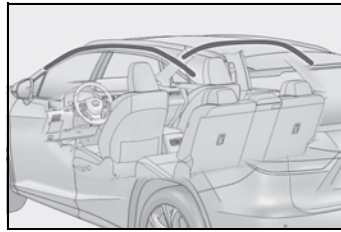



WAARSCHUWING

■ Voorzorgsmaatregelen airbags

Neem met betrekking tot de airbags de volgende voorzorgsmaatregelen in acht. Het niet in acht nemen van de voorzorgsmaatregelen kan ernstig letsel tot gevolg hebben.

- Alle inzittenden dienen hun veiligheidsgordel op de juiste manier te dragen. De airbags zijn aanvullende middelen die samen met de veiligheidsgordels gebruikt moeten worden.
- De bestuurdersairbag wordt met een aanzienlijke kracht geactiveerd, waardoor ernstig letsel kan ontstaan, vooral wanneer de bestuurder zich erg dicht bij de airbag bevindt. Het gevaarlijkst bij de activering van de airbag zijn de eerste 50 - 75 mm; door een afstand van minimaal 250 mm tot het stuurwiel aan te houden, hanteert u een veilige marge. Dit is de afstand gemeten vanaf het midden van het stuurwiel tot aan uw borstbeen. Als u nu minder dan 250 mm van de airbag zit, kunt u uw zitpositie op verschillende manieren wijzigen:
 - Plaats uw stoel zo ver mogelijk naar achteren terwijl de pedalen nog goed kunnen worden bediend.
 - Zet de rugleuning iets achterover. Hoewel auto's verschillen, verkrijgen veel bestuurders, zelfs met de bestuurdersstoel helemaal naar voren, de afstand van 250 mm door simpelweg de rugleuning iets achterover te zetten. Als u door het achterover zetten van uw stoel de weg niet goed meer kunt zien, kunt u een stevig, niet-glad kussen gebruiken om hoger te zitten, of uw stoel hoger zetten wanneer uw auto deze mogelijkheid biedt.
 - Als het stuurwiel verstelbaar is, kantel het dan naar beneden. Hierdoor wijst de airbag naar uw borst in plaats van naar uw hoofd en nek.

De stoel dient te worden afgesteld zoals hierboven aanbevolen, terwijl de pedalen en het stuurwiel nog steeds goed bediend kunnen worden en u het instrumentenpaneel nog goed kunt zien.

- De voorpassagiersairbag wordt ook met een aanzienlijke kracht geactiveerd waardoor ernstig letsel kan ontstaan, vooral wanneer de voorpassagier zich erg dicht bij de airbag bevindt. De voorpassagiersstoel dient zo ver mogelijk van de airbag af te staan, met de rugleuning rechtop.
- Kinderen die niet goed op de stoel zitten en/of niet goed vastzitten, kunnen ernstig letsel oplopen door een geactiveerde airbag. Gebruik de veiligheidsgordels nooit voor baby's of kleine kinderen, maar zet hen goed vast in een baby- of kinderzitje. Lexus raadt u met klem aan om alle kinderen achterin te laten plaatsnemen en ze altijd te vervoeren in een passend baby- of kinderzitje of met een zitkussen en/of veiligheidsgordels. Achterin zitten kinderen veiliger dan op de voorpassagiersstoel. (→Blz. 54)
- Ga niet op het puntje van de stoel zitten en leun niet op het dashboard.

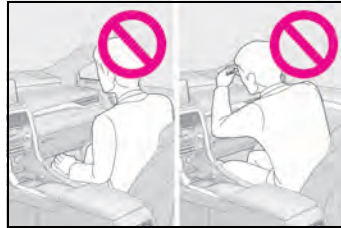

**WAARSCHUWING**

- Laat een kind niet op de voorpassagiersstoel staan of bij een voorpassagier op schoot zitten.

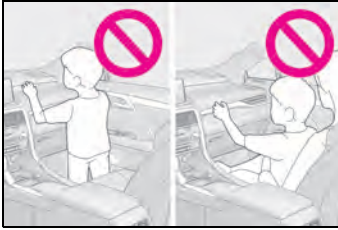

- Sta niet toe dat voorpassagiers voorwerpen op hun knieën vasthouden.
- Leun niet tegen het portier, de dakzijrail en de voor-, midden- en achterstijl.



- Laat niemand op de passagiersstoel knielen met het hoofd naar het portier gericht en laat niemand zijn hoofd of handen buiten de auto steken.



- Bevestig niets aan en laat niets rusten tegen componenten als het dashboard, het stuurwielkussen of het onderste deel van het dashboard. Dergelijke voorwerpen kunnen als een projectiel worden gelanceerd als de bestuurdersairbag, de voorpassagiersairbag en de knie-airbags worden geactiveerd.



- Bevestig niets aan het portier, de voorruit, de zijruiten, de voor- en achterstijl, de dakzijrail of de handgreep. (Met uitzondering van het label voor de snelheidsbeperking →Blz. 570)



- Hang geen kledinghangers of andere harde voorwerpen aan de kledinghaakjes. Dergelijke voorwerpen kunnen als een projectiel gelanceerd worden en ernstig letsel veroorzaken wanneer de curtain airbags geactiveerd worden.
- Zorg ervoor dat het gedeelte waar de knie-airbag wordt geactiveerd niet door iets wordt afgedekt.



WAARSCHUWING

- Gebruik geen accessoires op de stoelen die het gedeelte van de stoel waarin de side airbags en de antidiuikairbag aanwezig zijn afdekken, omdat dat een negatieve invloed kan hebben op een juiste werking van de side airbags en de antidiuikairbag. Dergelijke accessoires kunnen tot resultaat hebben dat de side airbags en de antidiuikairbag niet op de juiste wijze geactiveerd worden, helemaal niet geactiveerd worden of per ongeluk geactiveerd worden, waardoor ernstig letsel kan ontstaan.
- Oefen geen overmatige kracht uit op delen waarin onderdelen van het airbagsysteem aanwezig zijn of op de voorportieren. Als dat wel gebeurt, kunnen er storingen aan de airbags ontstaan.
- Raak onderdelen van het airbagsysteem niet aan direct nadat de airbags geactiveerd zijn, omdat deze heet kunnen zijn.
- Als u na het activeren van de airbags moeilijkheden met de ademhaling ondervindt, open dan een portier of zijruit om frisse lucht binnen te laten of verlaat de auto als u dat op een veilige manier kunt doen. Als er poederdeeltjes op uw huid zijn terechtgekomen, was deze er dan zo snel mogelijk af om huidirritatie te voorkomen.
- Als de delen van de auto waarin airbags ondergebracht zijn, zoals het stuurwielkussen en de bekleding van de voor- en achterstijlen, beschadigd of gescheurd zijn, laat deze dan vervangen door een erkende Lexus-dealer of hersteller/reparateur of een andere naar behoren gekwalificeerde en uitgeruste deskundige.
- **Wijzigingen aan en afvoeren van onderdelen van het airbagsysteem**
Voer uw auto niet af en voer geen van onderstaande veranderingen uit zonder eerst een erkende Lexus-dealer of hersteller/reparateur of een andere naar behoren gekwalificeerde en uitgeruste deskundige te raadplegen. De airbags kunnen defect raken of per ongeluk worden geactiveerd (opgeblazen), waardoor ernstig letsel kan ontstaan.
- Plaatsen, verwijderen, demonteren en repareren van de airbags

- Reparatie, aanpassing, verwijdering of vervanging van stuurwiel, instrumentenpaneel, dashboard, stoelen of stoelbekleding, voor-, midden- en achterstijlen, dakzijrails, voorportierpanelen, voorportierbekleding of luidsprekers in de voorportieren
- Aanpassing van het voorportierpaneel (bijvoorbeeld een gat erin maken)
- Reparaties of wijzigingen aan het voorspatbord, de voorbumper of de zijkant van het passagierscompartiment
- Plaatsen van een bullbar, sneeuwpluog of lier
- Wijzigingen aan de wielophanging van de auto
- Plaatsen van elektronische apparatuur als een mobiele tweewegradio (zend-/ontvanginstallatie) of CD-speler

Belangrijke voorzorgsmaatregelen in verband met uitlaatgassen

Uitlaatgassen bevatten stoffen die schadelijk zijn bij inademing.



WAARSCHUWING

Uitlaatgassen bevatten het schadelijke koolmonoxide (CO). Dit is een kleurloos en reukloos gas. Neem de volgende voorzorgsmaatregelen in acht.

Als u deze voorzorgsmaatregelen niet in acht neemt, kunnen er uitlaatgassen in de auto terechtkomen waardoor de bestuurder duizelig kan worden en een ongeval kan veroorzaken, of waardoor de gezondheid van de inzittenden ernstig kan worden geschaad.

■ Belangrijke punten tijdens het rijden

- Zorg ervoor dat de achterklep gesloten is.
- Als u uitlaatgassen ruikt in de auto, zelfs als de achterklep gesloten is, moet u de ruiten openzetten en de auto zo snel mogelijk laten nakijken door een erkende Lexus-dealer of hersteller/reparateur of een andere naar behoren gekwalificeerde en uitgeruste deskundige.

■ Tijdens het parkeren

- Als de auto zich in een slecht geventileerde omgeving of een afgesloten ruimte bevindt, zoals een garage, moet u het hybridesysteem uitschakelen.
- Laat bij stilstaande auto het hybridesysteem niet langdurig ingeschakeld. Als dat niet anders kan, parkeer de auto dan op een open plek en zorg ervoor dat er geen uitlaatgassen in het interieur terecht kunnen komen.
- Laat het hybridesysteem niet draaien op een plaats waar sneeuw de afvoer van de uitlaatgassen zou kunnen hinderen. Als sneeuw de afvoer van uitlaatgassen hindert wanneer het hybridesysteem in werking is, kunnen er uitlaatgassen in de auto terechtkomen.

■ Uitlaatpijp

Het uitlaatsysteem dient regelmatig te worden gecontroleerd. Laat uw auto nakijken en repareren door een erkende Lexus-dealer of hersteller/reparateur of een andere naar behoren gekwalificeerde en uitgeruste deskundige bij gaten of scheuren als gevolg van corrosie of beschadigingen aan verbindingstukken, of bij een abnormaal geluid van het uitlaatsysteem.

Aan/uit-schakelaar airbag

Met dit systeem kunnen de voorpassagiersairbag en de antidiukairbag worden uitgeschakeld.

Schakel deze airbags alleen uit als er een baby- of kinderzitje op de voorpassagiersstoel gebruikt wordt.

Systeemonderdelen

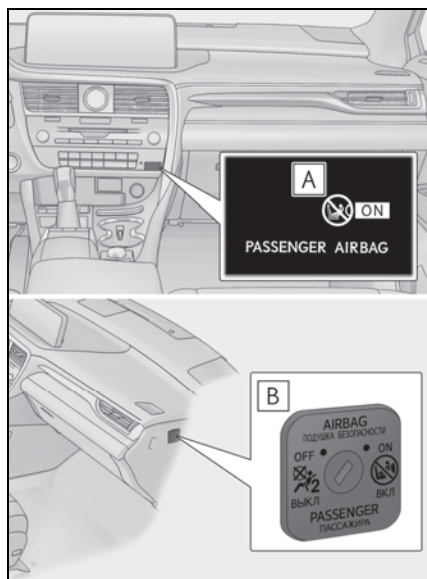

A Controlelampje PASSENGER AIR BAG

Het controlelampje ON gaat branden als het airbagsysteem is ingeschakeld (alleen als het contact AAN staat).

B Aan/uit-schakelaar airbag

Uitschakelen van de voorpassagiersairbag

Steek de mechanische sleutel in de slotcilinder en draai deze in de stand OFF.

Het controlelampje OFF gaat branden (alleen als het contact AAN staat).



■ Informatie over controlelampje PASSENGER AIR BAG

Als een van de onderstaande problemen optreedt, is er mogelijk een storing in het systeem aanwezig. Laat de auto controleren door een erkende Lexus-dealer of hersteller/repertoireur of een andere naar behoren gekwalificeerde en uitgeruste deskundige.

- ON noch OFF gaat branden.
- Het controlelampje reageert niet wanneer de aan/uit-schakelaar van de airbag van ON naar OFF wordt gezet.

⚠ WAARSCHUWING

■ Als er een baby- of kinderzitje wordt geplaatst

Plaats vanwege veiligheidsredenen het baby- of kinderzitje altijd op een achterstoel. Als de achterstoel niet kan worden gebruikt, mag de voorstoel worden gebruikt zo lang de aan/uit-schakelaar van de airbag in stand OFF wordt gezet.

Als de aan/uit-schakelaar van de airbag in stand ON blijft staan, kan de kracht die met het activeren (opblazen) van de airbag gepaard gaat, ernstig letsel veroorzaken.

**WAARSCHUWING****■ Als er geen baby- of kinderzitje op de voorpassagiersstoel is geplaatst**

Controleer of de aan/uit-schakelaar van de airbag in stand ON staat.

Als de schakelaar in stand OFF staat, zal de airbag in geval van een ongeval niet worden geactiveerd, waardoor ernstig letsel kan ontstaan.

Rijden met kinderen in de auto

Neem de volgende voorzorgsmaatregelen in acht als er kinderen in de auto aanwezig zijn.

Gebruik een passend baby- of kinderzitje tot het kind groot genoeg is om de veiligheidsgordel van de auto op de juiste wijze te dragen.

- U wordt aangeraden om kinderen op de achterstoelen te vervoeren om te voorkomen dat ze per ongeluk tegen onderdelen aankomen, zoals de selectiehendel, de ruitenwisserschakelaar, enz.
- Gebruik het kinderslot van het achterportier of de blokkeerschakelaar van de ruitbediening om te voorkomen dat kinderen het portier openen tijdens het rijden of per ongeluk de elektrisch bedienbare ruit bedienen. (→Blz. 142, 260)
- Laat kleine kinderen geen onderdelen bedienen waarbij lichaamsdelen vast kunnen komen te zitten of bekneld kunnen raken, zoals de elektrisch bedienbare ruiten, de motor-kap, de achterklep en de stoelen.

**WAARSCHUWING****■ Als er kinderen in de auto aanwezig zijn**

Laat kinderen nooit alleen in de auto achter en laat ze nooit met de sleutel spelen.

Kinderen zullen wellicht proberen de auto te starten of de neutraalstand in te schakelen. Er bestaat ook het risico dat kinderen letsel oplopen wanneer ze met de ruiten, met het schuifdak of panoramadak of met andere voorzieningen in de auto spelen. Verder kan de temperatuur in de auto zo hoog oplopen of zo ver dalen dat dat kinderen fataal kan worden.

Baby- en kinderzitjes

Voordat u een baby- of kinderzitje in de auto plaatst, zijn er voorzorgsmaatregelen die u in acht moet nemen, verschillende soorten baby- en kinderzitjes en verschillende plaatsingsmethoden, enz. Deze staan beschreven in deze handleiding.

- Gebruik een baby- of kinderzitje wanneer er een klein kind in de auto meerijdt dat nog niet op de juiste wijze gebruik kan maken van een veiligheidsgordel. Plaats voor de veiligheid van het kind het baby- of kinderzitje op de tweede zitrij. Zorg ervoor dat u de plaatsingsmethode opvolgt die in de handleiding van het baby- of kinderzitje staat.
- Wij raden het gebruik van een origineel baby- of kinderzitje van Lexus aan, aangezien dit in het gebruik veiliger is in deze auto. De originele baby- of kinderzitjes van Lexus zijn speciaal gemaakt voor auto's van Lexus. U kunt ze kopen bij een erkende Lexus-dealer.

Inhoudsopgave

Punten om rekening mee te houden:
Blz. 54

Bij gebruik van een baby- of kinderzitje:
Blz. 55

Geschiktheid baby- en kinderzitjes voor elke zitpositie: Blz. 58, 64

Plaatsingsmethode baby- of kinderzitje

- Vastgezet met een veiligheidsgordel:
Blz. 71

- Vastgezet met een onderste ISOfix-bevestigingspunt: Blz. 72
- Met een bevestigingspunt voor de bovenste gordel: Blz. 73

Punten om rekening mee te houden

- Geef prioriteit aan de waarschuwingen en neem deze in acht. Houd u daarnaast ook aan de wetgeving en voorschriften met betrekking tot baby- en kinderzitjes.
- Gebruik een baby- of kinderzitje tot het kind groot genoeg is om de standaard gemonteerde veiligheidsgordel op de juiste wijze te gebruiken.
- Kies een baby- of kinderzitje dat past bij de leeftijd en de lengte van het kind.
- Let erop dat niet alle baby- of kinderzitjes in alle auto's kunnen worden gemonteerd. Controleer, voordat u een baby- of kinderzitje koopt of gebruikt, of het zitje geschikt is voor de stoelposities. (→Blz. 58, 64)



WAARSCHUWING

■ **Wanneer er een kind in de auto meerijdt**
Neem de volgende voorzorgsmaatregelen in acht.
Het niet in acht nemen van de voorzorgsmaatregelen kan ernstig letsel tot gevolg hebben.

- Voor de meest effectieve bescherming van een kind tijdens een ongeval of bij hard remmen moet een kind goed vastzitten, met een veiligheidsgordel of een baby- of kinderzitje dat op de juiste wijze is geplaatst. Raadpleeg voor informatie over het plaatsen de bij het baby- of kinderzitje bijgesloten handleiding. In deze handleiding vindt u algemene aanwijzingen met betrekking tot het plaatsen.

**WAARSCHUWING**

- Lexus adviseert met klem gebruik te maken van een geschikt zitje dat past bij het gewicht en de lengte van het kind en dat op een stoel van de tweede zitrij is geplaatst. In ongevalstatistieken is aangetoond dat kinderen minder verwondingen oplopen als zij op de juiste wijze vastzitten op een stoel van de tweede zitrij dan als zij op de voorstoel zitten.
 - Het vasthouden van een kind in de armen is geen vervanging voor een baby- of kinderzitje. Bij een ongeval kan een kind dan de voorruit raken of klem komen te zitten tussen degene die het kind vasthoudt en delen van het interieur.
- Behandelen van baby- en kinderzitjes**
- Als het baby- of kinderzitje niet goed wordt vastgezet, kan het kind of een andere passagier bij plotseling remmen, een uitwijkmanoeuvre of een aanrijding ernstig letsel oplopen.
- Als de auto een hevige impact te verduren krijgt, bijvoorbeeld als gevolg van een ongeval, kan er schade ontstaan aan het baby- of kinderzitje die niet direct zichtbaar is. Gebruik het baby- of kinderzitje in dergelijke gevallen niet meer.
 - Afhankelijk van het baby- of kinderzitje kan het zijn dat dit moeilijk of onmogelijk kan worden geplaatst. Controleer in dergelijke gevallen of het baby- of kinderzitje geschikt is voor plaatsing in de auto. (→Blz. 58, 64) Houdt u zich bij het plaatsen en gebruik aan de voorschriften voor het vastzetten van het zitje in deze handleiding en de handleiding van het baby- of kinderzitje. Lees deze voorschriften zorgvuldig.
 - Laat het zitje goed vastzitten op de stoel, zelfs als het niet wordt gebruikt. Plaats het baby- of kinderzitje niet los in het passagierscompartment.
 - Als het zitje moet worden losgemaakt, verwijder het dan uit de auto of berg het veilig op in de bagageruimte.

Bij gebruik van een baby- of kinderzitje**■ Als er een baby- of kinderzitje wordt geplaatst op de voorpassagiersstoel**

Plaats voor de veiligheid van het kind het baby- of kinderzitje op de tweede zitrij. Als het plaatsen van een baby- of kinderzitje op de voorpassagiersstoel onvermijdelijk is, stel dan de stoel als volgt af en plaats het zitje.

- Zet de stoel zo ver mogelijk naar achteren
- Zet de rugleuning zo veel mogelijk rechtop.

Indien er bij het plaatsen van een in de rijrichting geplaatst kinderzitje een opening aanwezig is tussen het kinderzitje en de rugleuning, stel de rugleuning dan af totdat het zitje en de rugleuning goed contact maken.

- Zet de zitting zo ver mogelijk omhoog
- Verwijder indien mogelijk de hoofdsteun indien deze de werking van het baby- of kinderzitje hindert. Zet anders de hoofdsteun in de hoogste stand.





WAARSCHUWING

■ Bij gebruik van een baby- of kinderzitje

Neem de volgende voorzorgsmaatregelen in acht.

Het niet in acht nemen van de voorzorgsmaatregelen kan ernstig letsel tot gevolg hebben.

- Gebruik nooit een tegen de rijrichting in geplaatst baby- of kinderzitje op de voorpassagiersstoel als de aan/uitschakelaar voor de airbag in stand ON staat. (→Blz. 52)

Bij een ongeval kan het kind ernstig letsel oplopen door de kracht waarmee de voorpassagiersairbag wordt geactiveerd.

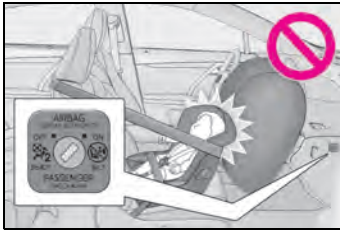

- Een waarschuwingslabel op de zonneklep aan passagierszijde geeft aan dat het niet is toegestaan om een tegen de rijrichting in geplaatst baby- of kinderzitje op de voorpassagiersstoel te plaatsen.

In onderstaande afbeelding is het label in detail te zien.



! WAARSCHUWING



! WAARSCHUWING

- Plaats een in de rijrichting geplaatst baby- of kinderzitje alleen op de voorstoel als het niet anders kan. Als er een zitje waarin het kind met het gezicht in de rijrichting zit op de voorpassagiersstoel wordt geplaatst, moet de stoel zo ver mogelijk naar achteren worden geschoven. Als dat niet gedaan wordt, kan er ernstig letsel ontstaan als de airbags geactiveerd worden.



- Laat een kind niet met het hoofd of een ander lichaamsdeel tegen het portier leunen of tegen dat deel van de stoel, de voor- of achterstijlen of de dakzijrails leunen waarin de side airbags of de curtain airbags zijn ondergebracht, ook niet als het kind in een baby- of kinderzitje zit. Anders kan het kind ernstig letsel oplopen als bij een aanrijding de side airbags of de curtain airbags worden geactiveerd.



- Controleer als er een zitkussen geplaatst is altijd of de schoudergordel over het midden van de schouder van het kind loopt. De gordel mag niet langs de nek van het kind lopen, maar mag ook niet van de schouder van het kind vallen.
- Gebruik een baby- of kinderzitje dat past bij de leeftijd en de grootte van het kind en plaats dit op de achterstoel.



WAARSCHUWING

- Als het kinderzitje niet goed gemonteerd kan worden omdat de bestuurdersstoel in de weg zit, moet het kinderzitje rechts achterin (auto's met linkse besturing) of links achterin (auto's met rechtse besturing) worden gemonteerd.

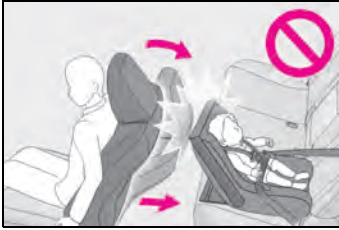

Geschiktheid baby- en kinderzitjes voor elke zitpositie (behalve India)

■ Geschiktheid baby- en kinderzitjes voor elke zitpositie

De geschiktheid voor elke zitpositie bij een baby- of kinderzitje (→Blz. 59) geeft met symbolen aan welke typen baby- of kinderzitjes kunnen worden gebruikt en de mogelijke zitposities bij het plaatsen. Ook kunt u het aanbevolen baby- of kinderzitje dat geschikt is voor uw kind selecteren. Controleer anders [Tabel m.b.t. geschiktheid en aanbevolen baby- en kinderzitjes] voor de aanbevolen baby- of kinderzitjes. (→Blz. 63)

Controleer het geselecteerde baby- of kinderzitje en het volgende [Voordat u de geschiktheid van elke zitpositie bij een baby- of kinderzitje controleert].

■ Voordat u de geschiktheid van elke zitpositie bij een baby- of kinderzitje controleert

- 1 Controleren van de normen voor baby- en kinderzitjes.
Gebruik een baby- of kinderzitje dat voldoet aan de VN ECE R44^{*1}- of VN ECE R129^{*1,2}-norm.
Het onderstaande erkende keurmerk staat op de baby- en kinderzitjes.
Controleer of het baby- of kinderzitje is voorzien van het juiste keurmerk.

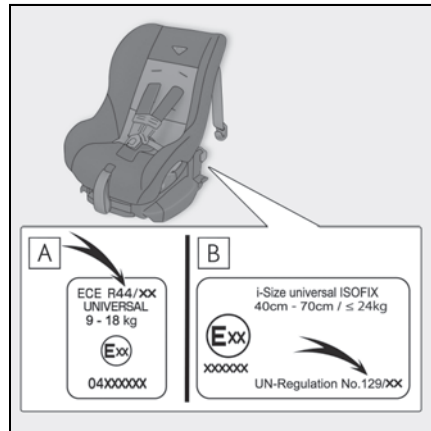

Voorbeeld van het weergegeven nummer van het voorschrift

A Typegoedkeuringsmerk VN ECE R44^{*3}

De gewichtsklasse van kinderen die in aanmerking komen voor een zitje met het typegoedkeuringsmerk VN ECE R44 wordt weergegeven.

B Typegoedkeuringsmerk VN ECE R129^{*3}

De lengtecategorie en gewichtsklasse van kinderen die in aanmerking komen voor een zitje met het typegoedkeuringsmerk VN ECE R129 worden weergegeven.

- 2 Controleren van de categorie van het baby- of kinderzitje.
- Controleer het typegoedkeuringsmerk van het baby- of kinderzitje om te zien voor welke van de onderstaande categorieën het zitje geschikt is.
- Indien u twijfelt, controleer dan de gebruikershandleiding van het baby- of kinderzitje of neem contact op met de verkoper van het zitje.
- “universeel”
 - “semi-universeel”
 - “beperkt”
 - “voertuigspecifiek”

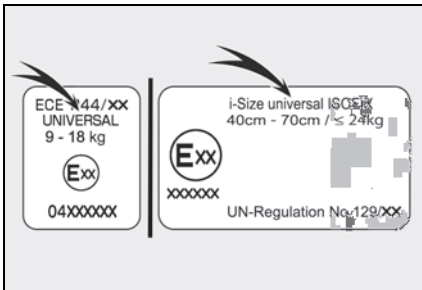

- *1: VN ECE R44 en VN ECE R129 zijn voorschriften van de VN voor baby- en kinderzitjes.
- *2: De in de tabel genoemde baby- en kinderzitjes zijn mogelijk niet verkrijgbaar buiten de EU.
- *3: Het weergegeven keurmerk kan per product verschillend zijn.

■ Geschiktheid van elke zitpositie bij een baby- of kinderzitje

- Auto's met linkse besturing zonder derde zitrij

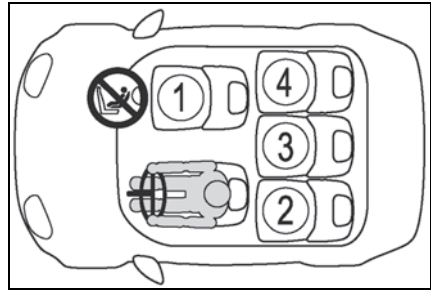

- Auto's met rechtse besturing zonder derde zitrij

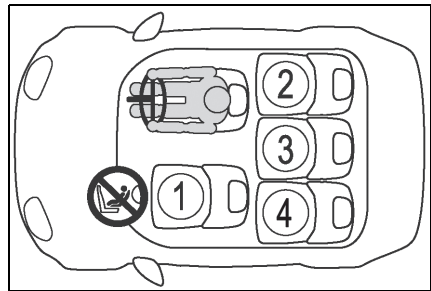

- Auto's met linkse besturing met derde zitrij (tweede zitrij met bank)

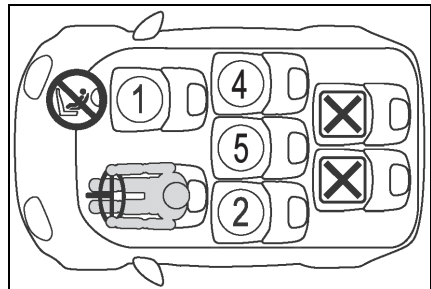

- Auto's met rechtse besturing met derde zitrij (tweede zitrij met bank)

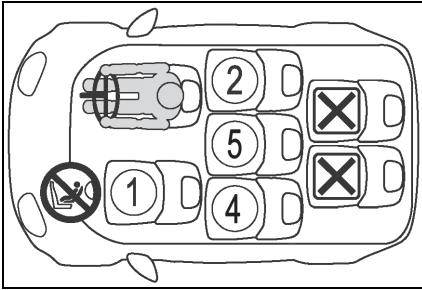

- Auto's met linkse besturing met derde zitrij (tweede zitrij met individuele stoelen)

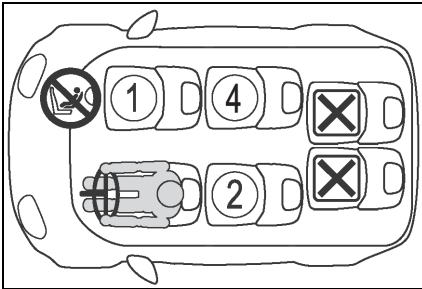

- Auto's met rechtse besturing met derde zitrij (tweede zitrij met individuele stoelen)

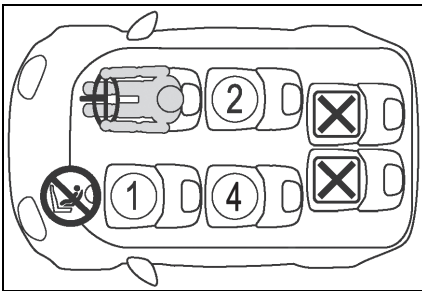

① *1,2,3	U *4	L
② *2,3	U i ⚓	L ⚓
③ *2,3,5	U	L
④ *2,3	U i ⚓	L ⚓
⑤ *2,3,5	L	

U Geschikt voor een "universeel" baby- of kinderzitje vastgezet met een veiligheidsgordel.

L Geschikt voor een baby- of kinderzitje dat is vermeld in de tabel m.b.t. geschiktheid en aanbevolen baby- en kinderzitjes (→Blz. 63).

i Geschikt voor i-Size- en ISOfix-baby- of kinderzitjes.

⚓ Met een bevestigingspunt voor de bovenste gordel.

X Niet geschikt voor baby- of kinderzitjes.

⊘ Gebruik nooit een tegen de rijrichting in geplaatst baby- of kinderzitje op de voorpassagiersstoel als de aan/uit-schakelaar voor de airbag in stand ON staat.

- *1: Schuif de voorstoel helemaal naar achteren. Als de hoogte van de passagiersstoel kan worden versteld, dan moet deze in de hoogste positie staan.
- *2: Zet de rugleuning zo veel mogelijk rechtop. Indien er bij het plaatsen van een in de rijrichting geplaatst kinderzitje een opening aanwezig is tussen het kinderzitje en de rugleuning, stel de rugleuning dan af totdat het zitje en de rugleuning goed contact maken.
- *3: Verwijder indien mogelijk de hoofdsteun indien deze de werking van het baby- of kinderzitje hindert. Zet anders de hoofdsteun in de hoogste stand.
- *4: Gebruik alleen een in de rijrichting geplaatst baby- of kinderzitje als de aan/uit-schakelaar voor de airbag in stand ON staat.
- *5: Niet geschikt voor baby- of kinderzitjes met steunpoot.

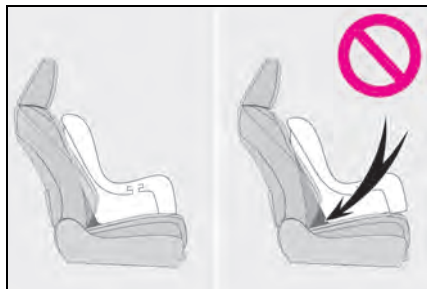

■ Gedetailleerde informatie voor plaatsing baby- of kinderzitje

Stoelpositienummer	Zitpositie					
	①		②	③	④	⑤
	Aan/uit-schakelaar airbag					
ON	OFF					
Zitpositie geschikt voor universeel zitje vastgezet met gordel (Ja/Nee)	Ja Alleen in de rijrichting	Ja	Ja	Ja	Ja	Nee
Zitpositie i-Size (Ja/Nee)	Nee	Nee	Ja	Nee	Ja	Nee
Zitpositie geschikt voor zijwaarts geplaatst zitje (L1/L2/Nee)	Nee	Nee	Nee	Nee	Nee	Nee
Geschikte bevestiging voor tegen de rijrichting in geplaatst zitje (R1/R2X/R2/R3/Nee)	Nee	Nee	R1, R2X, R2, R3	Nee	R1, R2X, R2, R3	Nee

Zitpositie						
Stoelpositienummer	①		②	③	④	⑤
	Aan/uit-schakelaar airbag					
	ON	OFF				
Geschikte bevestiging voor in de rijrichting geplaatst zitje (F2X/F2/F3/Nee)	Nee	Nee	F2X, F2, F3	Nee	F2X, F2, F3	Nee
Geschikte bevestiging voor zitkussen (B2/B3/Nee)	Nee	Nee	B2, B3	Nee	B2, B3	Nee

ISOfix-baby- of kinderzitjes worden onderverdeeld in verschillende “bevestigingen”. Het baby- of kinderzitje kan worden gebruikt voor de zitposities voor de in de bovenstaande tabel genoemde “bevestigingen”. Raadpleeg de onderstaande tabel voor het soort “bevestiging”.

Als uw baby- of kinderzitje geen soort “bevestiging” heeft (of wanneer u de informatie niet in de onderstaande tabel kunt vinden), raadpleeg dan de “voertuiglijst” van het baby- of kinderzitje voor informatie over de geschiktheid of informeer bij de verkoper van uw kinderzitje.

Bevestiging	Beschrijving
F3	In de rijrichting geplaatst baby- of kinderzitje, volledige hoogte
F2	In de rijrichting geplaatst baby- of kinderzitje, verlaagd
F2X	In de rijrichting geplaatst baby- of kinderzitje, verlaagd
R3	Tegen de rijrichting in geplaatst baby- of kinderzitje, volledig formaat
R2	Tegen de rijrichting in geplaatst baby- of kinderzitje, kleiner formaat
R2X	Tegen de rijrichting in geplaatst baby- of kinderzitje, kleiner formaat
R1	Tegen de rijrichting in geplaatst babyzitje
L1	Naar links gericht babyzitje (reiswieg)
L2	Naar rechts gericht babyzitje (reiswieg)
B2	Zitkussen
B3	Zitkussen

■ Tabel m.b.t. geschiktheid en aanbevolen baby- en kinderzitjes

Gewichtsgroepen	Aanbevolen baby- of kinderzitje	Zitpositie					
		①		②	③	④	⑤
		Aan/uit-schakelaar airbag					
ON	OFF						
0, 0+ Minder dan 13 kg	GO+, BABY SAFE PLUS (Ja/Nee)	Nee	Ja	Ja	Ja	Ja	Ja
	GO+ BABY SAFE PLUS met VEILIGHEIDSGORDELBEVESTIGING, BASE PLATFORM (Ja/Nee)	Nee	Ja	Ja	Nee	Ja	Nee
I 9 - 18 kg	DUO PLUS (Ja/Nee)	Ja Uitsluitend vastzetten met gordel	Ja Uitsluitend vastzetten met gordel	Ja	Nee	Ja	Nee
II, III 15 - 36 kg	KIDFIX XP SICT (Ja/Nee)	Ja Uitsluitend vastzetten met gordel	Ja Uitsluitend vastzetten met gordel	Ja	Ja Uitsluitend vastzetten met gordel	Ja	Nee
	MAXI PLUS (Ja/Nee)	Ja Uitsluitend vastzetten met gordel	Ja Uitsluitend vastzetten met gordel	Ja	Ja Uitsluitend vastzetten met gordel	Ja	Ja Uitsluitend vastzetten met gordel

De in de tabel genoemde baby- en kinderzitjes zijn mogelijk niet verkrijgbaar buiten de EU.

Bij het vastzetten van sommige typen baby- of kinderzitjes op de achterstoel kunnen de veiligheidsgordels op de plaatsen naast het zitje mogelijk niet goed worden gebruikt en komen ze mogelijk in aanraking met het zitje. Ook kan de werking van de veiligheidsgordel negatief worden beïnvloed. Draag uw veiligheidsgordel

goed aansluitend over uw schouder en laag over uw heupen. Wanneer dit niet het geval is of wanneer hij in aanraking komt met het zitje, ga dan ergens anders zitten. Het niet in acht nemen van de voorzorgsmaatregelen kan ernstig letsel tot gevolg hebben.

- Verstel bij het plaatsen van een baby- of kinderzitje op de achterstoelen de voorstoel zodanig dat deze niet in aanraking komt met het kind of het baby- of kinderzitje.
- Indien bij het plaatsen van een kinderzitje met steunvoet de rugleuning in de weg zit wanneer u het zitje op de steunvoet wilt bevestigen, zet dan de rugleuning naar achteren tot er voldoende ruimte is.
- Als het schouderbevestigingspunt van de veiligheidsgordel zich vóór de gordelgeleider van het kinderzitje bevindt, verplaatst u de zitting naar voren.

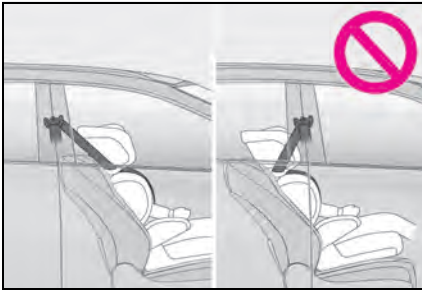

- Indien bij het plaatsen van een zitkussen het kind in het baby- of kinderzitje erg rechtop zit, zet u de rugleuning in een comfortabelere stand. En als het schouderbevestigingspunt van de veiligheidsgordel zich vóór de gordelgeleider van het kinderzitje bevindt, verplaatst u de zitting naar voren.

Geschiktheid baby- en kinderzitjes voor elke zitpositie (India)

■ Geschiktheid baby- en kinderzitjes voor elke zitpositie

De geschiktheid voor elke zitpositie bij een baby- of kinderzitje (→Blz. 65) geeft met symbolen aan welke typen baby- of kinderzitjes kunnen worden gebruikt en de mogelijke zitposities bij het plaatsen. Ook kunt u het aanbevolen baby- of kinderzitje dat geschikt is voor uw kind selecteren. Controleer anders [Tabel m.b.t. geschiktheid en aanbevolen baby- en kinderzitjes] voor de aanbevolen baby- of kinderzitjes. (→Blz. 68)

Controleer het geselecteerde baby- of kinderzitje en het volgende [Voordat u de geschiktheid van elke zitpositie bij een baby- of kinderzitje controleert].

■ Voordat u de geschiktheid van elke zitpositie bij een baby- of kinderzitje controleert

- 1 Controleren van de normen voor baby- en kinderzitjes.
Gebruik een baby- of kinderzitje dat voldoet aan de VN ECE R44*¹- of VN ECE R129*^{1,2}-norm.
Het onderstaande erkende keurmerk staat op de baby- en kinderzitjes.
Controleer of het baby- of kinderzitje is voorzien van het juiste keurmerk.

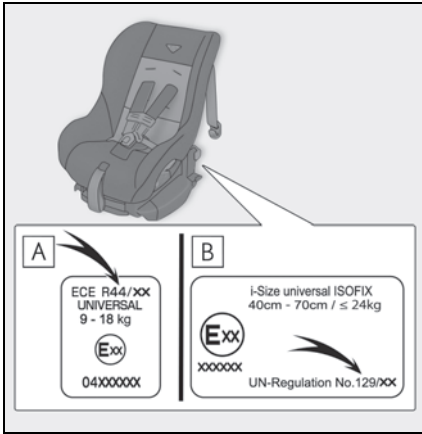

Voorbeeld van het weergegeven nummer van het voorschrift

A Typegoedkeuringsmerk VN ECE R44^{*3}

De gewichtsklasse van kinderen die in aanmerking komen voor een zitje met het typegoedkeuringsmerk VN ECE R44 wordt weergegeven.

B Typegoedkeuringsmerk VN ECE R129^{*3}

De lengtecategorie en gewichtsklasse van kinderen die in aanmerking komen voor een zitje met het typegoedkeuringsmerk VN ECE R129 worden weergegeven.

2 Controleren van de categorie van het baby- of kinderzitje.

Controleer het typegoedkeuringsmerk van het baby- of kinderzitje om te zien voor welke van de onderstaande categorieën het zitje geschikt is. Indien u twijfelt, controleer dan de gebruikershandleiding van het baby- of kinderzitje of neem contact op met de verkoper van het zitje.

- “universeel”
- “semi-universeel”
- “beperkt”

- “voertuigspecifiek”

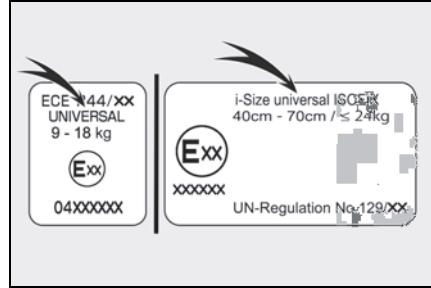

^{*1}: VN ECE R44 en VN ECE R129 zijn voorschriften van de VN voor baby- en kinderzitjes.

^{*2}: De in de tabel genoemde baby- en kinderzitjes zijn mogelijk niet verkrijgbaar buiten de EU.

^{*3}: Het weergegeven keurmerk kan per product verschillend zijn.

■ **Geschiktheid van elke zitpositie bij een baby- of kinderzitje**

- ▶ Auto's met tweede zitrij met bank

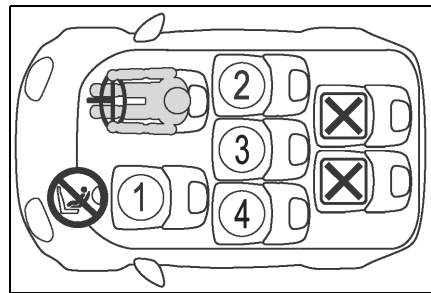

- Auto's met tweede zitrij met individuele stoelen

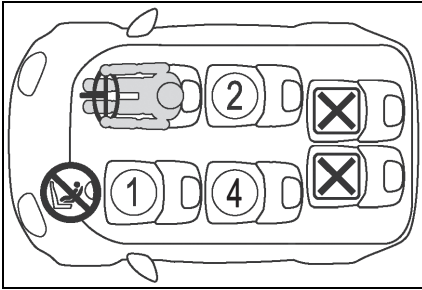

① *1,2,3	U *4	L
② *2,3	U i	L child seat icon
③ *2,3	L	
④ *2,3	U i	L child seat icon



Geschikt voor een "universeel" baby- of kindersitje vastgezet met een veiligheidsgordel.



Geschikt voor een baby- of kindersitje dat is vermeld in de tabel m.b.t. geschiktheid en aanbevolen baby- en kindersitjes (→Blz. 68).



Geschikt voor i-Size- en ISOfix-baby- of kindersitjes.



Met een bevestigingspunt voor de bovenste gordel.



Niet geschikt voor baby- of kindersitjes.



Gebruik nooit een tegen de rijrichting in geplaatst baby- of kindersitje op de voorpassagiersstoel als de aan/uit-schakelaar voor de airbag in stand ON staat.

*1: Schuif de voorstoel helemaal naar achteren. Als de hoogte van de passagiersstoel kan worden versteld, dan moet deze in de hoogste positie staan.

*2: Zet de rugleuning zo veel mogelijk rechtop. Indien er bij het plaatsen van een in de rijrichting geplaatst kindersitje een opening aanwezig is tussen het kindersitje en de rugleuning, stel de rugleuning dan af totdat het zitje en de rugleuning goed contact maken.



*3: Verwijder indien mogelijk de hoofdsteun indien deze de werking van het baby- of kindersitje hindert. Zet anders de hoofdsteun in de hoogste stand.

*4: Gebruik alleen een in de rijrichting geplaatst baby- of kindersitje als de aan/uit-schakelaar voor de airbag in stand ON staat.

■ Gedetailleerde informatie voor plaatsing baby- of kinderzitje

Zitpositie					
Stoelpositienummer	①		②	③	④
	Aan/uit-schakelaar airbag				
	ON	OFF			
Zitpositie geschikt voor universeel zitje vastgezet met gordel (Ja/Nee)	Ja Alleen in de rijrich- ting	Ja	Ja	Nee	Ja
Zitpositie i-Size (Ja/Nee)	Nee	Nee	Ja	Nee	Ja
Zitpositie geschikt voor zijwaarts geplaatst zitje (L1/L2/Nee)	Nee	Nee	Nee	Nee	Nee
Geschikte bevestiging voor tegen de rijrichting in geplaatst zitje (R1/R2X/R2/R3/Nee)	Nee	Nee	R1, R2X, R2, R3	Nee	R1, R2X, R2, R3
Geschikte bevestiging voor in de rijrichting geplaatst zitje (F2X/F2/F3/Nee)	Nee	Nee	F2X, F2, F3	Nee	F2X, F2, F3
Geschikte bevestiging voor zitkus- sen (B2/B3/Nee)	Nee	Nee	B2, B3	Nee	B2, B3

ISOfix-baby- of kinderzitjes worden onderverdeeld in verschillende “bevestigingen”. Het baby- of kinderzitje kan worden gebruikt voor de zitposities voor de in de bovenstaande tabel genoemde “bevestigingen”. Raadpleeg de onderstaande tabel voor het soort “bevestiging”.

Als uw baby- of kinderzitje geen soort “bevestiging” heeft (of wanneer u de informatie niet in de onderstaande tabel kunt vinden), raadpleeg dan de “voertuiglijst” van het baby- of kinderzitje voor informatie over de geschiktheid of informeer bij de verkoper van uw kinderzitje.

Bevestiging	Beschrijving
F3	In de rijrichting geplaatst baby- of kinderzitje, volledige hoogte
F2	In de rijrichting geplaatst baby- of kinderzitje, verlaagd
F2X	In de rijrichting geplaatst baby- of kinderzitje, verlaagd
R3	Tegen de rijrichting in geplaatst baby- of kinderzitje, volledig formaat
R2	Tegen de rijrichting in geplaatst baby- of kinderzitje, kleiner formaat

Bevestiging	Beschrijving
R2X	Tegen de rijrichting in geplaatst baby- of kinderzitje, kleiner formaat
R1	Tegen de rijrichting in geplaatst babyzitje
L1	Naar links gericht babyzitje (reiswieg)
L2	Naar rechts gericht babyzitje (reiswieg)
B2	Zitkussen
B3	Zitkussen

■ Tabel m.b.t. geschiktheid en aanbevolen baby- en kinderzitjes

Gewichtsgroepen	Aanbevolen baby- of kinderzitje	Zitpositie				
		①		②	③	④
		Aan/uit-schakelaar airbag				
ON	OFF					
0, 0+ Minder dan 13 kg	G0+, BABY SAFE PLUS (Ja/Nee)	Nee	Ja	Ja	Ja	Ja
I 9 - 18 kg	DUO PLUS (Ja/Nee)	Ja Uitsluitend vastzetten met gordel	Ja Uitsluitend vastzetten met gordel	Ja	Nee	Ja

De in de tabel genoemde baby- en kinderzitjes zijn mogelijk niet verkrijgbaar buiten India.

Bij het vastzetten van sommige typen baby- of kinderzitjes op de achterstoel kunnen de veiligheidsgordels op de plaatsen naast het zitje mogelijk niet goed worden gebruikt en komen ze mogelijk in aanraking met het zitje. Ook kan de werking van de veiligheidsgordel negatief worden beïnvloed. Draag uw veiligheidsgordel goed aansluitend over uw schouder en laag over uw heupen. Wanneer dit niet het geval is of wanneer hij in aanraking komt met het zitje, ga dan ergens anders zitten.

Het niet in acht nemen van de voorzorgsmaatregelen kan ernstig letsel tot gevolg hebben.

- Verstel bij het plaatsen van een baby- of kinderzitje op de achterstoelen de voorstoel zodanig dat deze niet in aanraking komt met het kind of het baby- of kinderzitje.
- Indien bij het plaatsen van een kinderzitje met steunvoet de rugleuning in de weg zit wanneer u het zitje op de steunvoet wilt bevestigen, zet dan de rugleuning naar achteren tot er voldoende ruimte is.

- Als het schouderbevestigingspunt van de veiligheidsgordel zich vóór de gordelgeleider van het kinderzitje bevindt, verplaatst u de zitting naar voren.
- Indien bij het plaatsen van een zitkussen het kind in het baby- of kinderzitje erg rechtop zit, zet u de rugleuning in een comfortabelere stand. En als het schouderbevestigingspunt van de veiligheidsgordel zich vóór de gordelgeleider van het kinderzitje bevindt, verplaatst u de zitting naar voren.

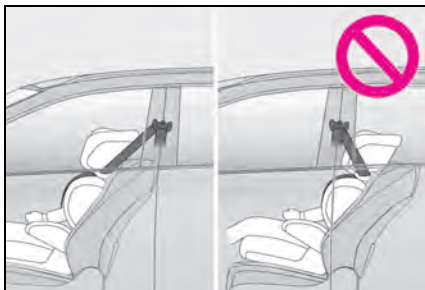

Plaatsingsmethode baby- of kinderzitje

Controleer aan de hand van de bij het baby- of kinderzitje bijgesloten handleiding de plaatsing van het zitje.

Plaatsingsmethode		Bladzijde
Bevestiging met veiligheidsgordel		Blz. 71
Bevestiging onderste Isofix-bevestigingspunten		Blz. 72

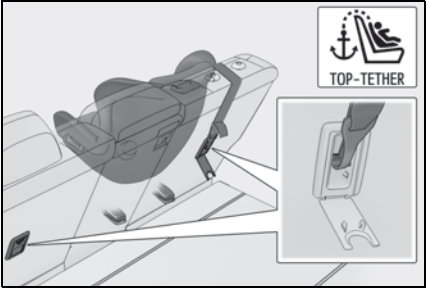
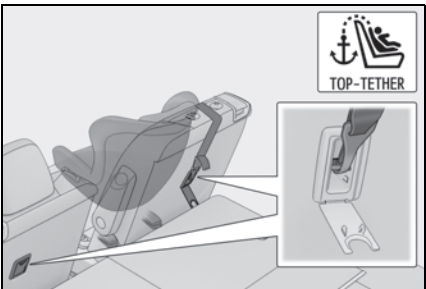
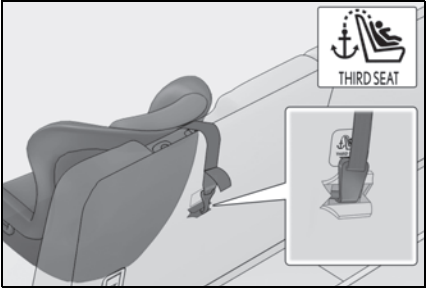
	Plaatsingsmethode	Bladzijde
Befestiging bevestigingspunt bovenste gordel	<p>Tweede zitrij met bank:</p> 	Blz. 73
	<p>Tweede zitrij met individuele stoelen:</p> 	
	<p>Derde zitrij* :</p> 	

*: De stoelen op de derde zitrij zijn niet voorzien van onderste ISOfix-bevestigingspunten.

Baby- of kinderzitje vastgezet met een veiligheidsgordel

■ Een baby- of kinderzitje plaatsen met behulp van een veiligheidsgordel

Plaats het baby- of kinderzitje aan de hand van de bijgesloten handleiding.

Als het desbetreffende baby- of kinderzitje niet binnen de “universele” categorie valt (of de benodigde informatie staat niet in de tabel), raadpleeg dan de “voertuiglijst” van de fabrikant van het baby- of kinderzitje voor de diverse mogelijke montageposities of doe navraag naar de compatibiliteit bij de verkoper van het zitje. (→Blz. 58, 64)

- 1 Als het plaatsen van een baby- of kinderzitje op de voorpassagiersstoel onvermijdelijk is, raadpleeg dan Blz. 55 voor het afstellen van de voorpassagiersstoel.
- 2 Zet de rugleuning zo veel mogelijk rechtop.

Indien er bij het plaatsen van een in de rijrichting geplaatst kinderzitje een opening aanwezig is tussen het kinderzitje en de rugleuning, stel de rugleuning dan af totdat het zitje en de rugleuning goed contact maken.

- 3 Verwijder indien mogelijk de hoofdsteun indien deze de plaatsing van het baby- of kinderzitje hindert. Zet anders de hoofdsteun in de hoogste stand. (→Blz. 250)
- 4 Voer de veiligheidsgordel door het baby- of kinderzitje en steek de gesp in de gordelsluiting. Controleer of de gordel niet gedraaid is. Maak de veiligheidsgordel goed vast aan het baby- of kinderzitje aan de hand van de bijgesloten handleiding.



- 5 Als uw baby- of kinderzitje niet is voorzien van een vergrendelsysteem voor de veiligheidsgordel, zet het zitje dan vast met een blokkeerclip.

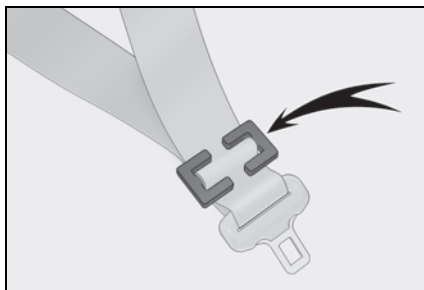

- 6 Beweeg het baby- of kinderzitje na het plaatsen naar achteren en naar voren om te controleren of het goed vastzit. (→Blz. 72)

■ Verwijderen van een baby- of kinderzitje dat is vastgezet met een veiligheidsgordel

Druk de ontgrendelknop op de gordelsluiting in en laat de gordel helemaal oprollen.

Bij het losmaken van de gordelsluiting komt het baby- of kinderzitje mogelijk een stukje omhoog als gevolg van de terugwerking van de zitting. Maak de gordelsluiting los terwijl u het baby- en kinderzitje tegenhoudt.

De veiligheidsgordel rolt automatisch op. Houd de gordel vast, zodat het oprollen rustig gebeurt.

■ Als er een baby- of kinderzitje wordt geplaatst

U moet bij het plaatsen van het zitje mogelijk gebruikmaken van een blokkeerclip. Volg de aanwijzingen van de fabrikant van het baby- of kinderzitje. Als uw zitje niet over een blokkeerclip beschikt, kunt u deze kopen bij een erkende Lexus-dealer of hersteller/reparateur of een andere naar behoren gekwalificeerde en uitgeruste deskundige: Blokkeerclip voor baby- of kinderzitje (onderdeelnr. 73119-22010)



WAARSCHUWING

■ Als er een baby- of kinderzitje wordt geplaatst

Neem de volgende voorzorgsmaatregelen in acht. Het niet in acht nemen van de voorzorgsmaatregelen kan ernstig letsel tot gevolg hebben.

- Laat kinderen niet met de veiligheidsgordel spelen. Als de veiligheidsgordel om de nek van het kind draait, kan het kind stikken of ernstig letsel oplopen. Als dit gebeurt en de gordelsluiting niet kan worden losgemaakt, knip de gordel dan door met een schaar.
- Controleer of de gesp goed in de gordelsluiting is vergrendeld en of de veiligheidsgordel niet gedraaid is.
- Beweeg het baby- of kinderzitje naar links en naar rechts en naar voren en naar achteren om te controleren of het goed is geplaatst.
- Verstel de rugleuning niet meer nadat het baby- of kinderzitje is geplaatst.
- Controleer als er een zitkussen geplaatst is altijd of de schoudergordel over het midden van de schouder van het kind loopt. De gordel mag niet langs de nek van het kind lopen, maar mag ook niet van de schouder van het kind vallen.
- Volg bij het plaatsen van een baby- of kinderzitje altijd de gebruiksaanwijzing van de fabrikant.

Baby- of kinderzitje vastgezet met onderste ISOfix-bevestigingspunten

■ Onderste ISOfix-bevestigingspunten (ISOfix-baby- of kinderzitje)

De buitenste zitplaatsen van de tweede zitrij zijn voorzien van onderste bevestigingspunten. (Labels geven aan waar de bevestigingspunten zich in de stoelen bevinden.)

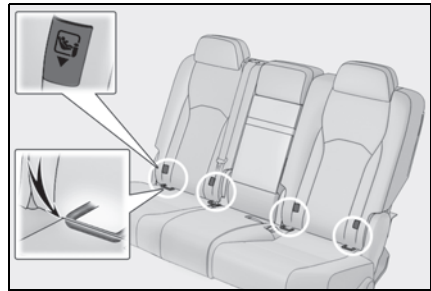

■ Plaatsing met onderste ISOfix-bevestigingspunten (ISOfix-baby- of kinderzitje)

Plaats het baby- of kinderzitje aan de hand van de bijgesloten handleiding.

Als het desbetreffende baby- of kinderzitje niet binnen de "universele" categorie valt (of de benodigde informatie staat niet in de tabel), raadpleeg dan de "voertuiglijst" van de fabrikant van het baby- of kinderzitje voor de diverse mogelijke montageposities of doe navraag naar de compatibiliteit bij de verkoper van het zitje. (→Blz. 58, 64)

- 1 Zet de rugleuning zo veel mogelijk recht op.

Indien er bij het plaatsen van een in de rijrichting geplaatst kinderzitje een opening aanwezig is tussen het kinderzitje en de rugleuning, stel de rugleuning dan af totdat het zitje en de rugleuning goed contact maken.

- 2 Verwijder indien mogelijk de hoofdsteun indien deze de plaatsing van het baby- of kinderzitje hindert. Zet anders de hoofdsteun in de hoogste stand. (→Blz. 250)
- 3 Controleer de posities van de speciale stangen en plaats het zitje op de stoel.

De stangen bevinden zich in de opening tussen de zitting en de rugleuning.

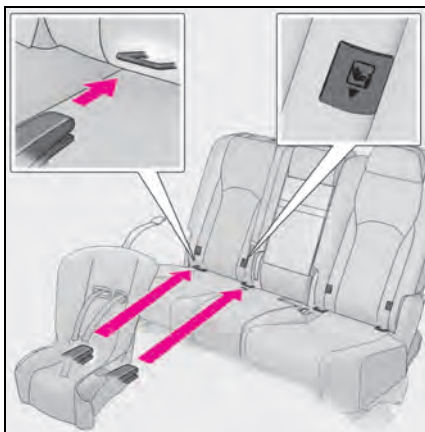

- 4 Beweeg het baby- of kinderzitje na het plaatsen naar achteren en naar voren om te controleren of het goed vastzit. (→Blz. 72)



WAARSCHUWING

■ Als er een baby- of kinderzitje wordt geplaatst

Neem de volgende voorzorgsmaatregelen in acht. Het niet in acht nemen van de voorzorgsmaatregelen kan ernstig letsel tot gevolg hebben.

- Verstel de rugleuning niet meer nadat het baby- of kinderzitje is geplaatst.
- Controleer bij het gebruik van de onderste bevestigingspunten of er geen vreemde voorwerpen rond de bevestigingspunten aanwezig zijn en of de gordel niet klem zit achter het zitje.
- Volg bij het plaatsen van een baby- of kinderzitje altijd de gebruiksaanwijzing van de fabrikant.

Met een bevestigingspunt voor de bovenste gordel

■ Bevestigingspunten bovenste gordel

Voor de onderstaande zitplaatsen zijn bevestigingspunten voor de bovenste gordel aanwezig:

Gebruik de bevestigingspunten voor de bovenste gordel bij het vastmaken van de bovenste gordel.

► Tweede zitrij met bank

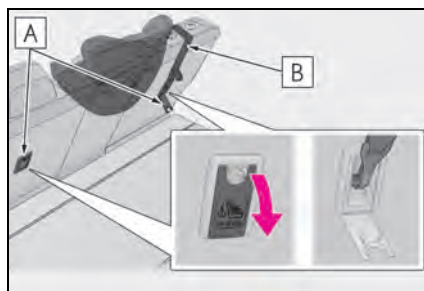

A Bevestigingspunten bovenste gordel

B Bovenste gordel

► Tweede zitrij met individuele stoelen

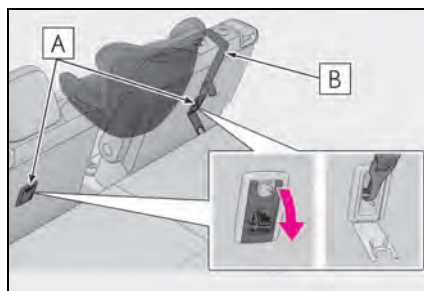

A Bevestigingspunten bovenste gordel

B Bovenste gordel

► Linker zitplaats derde zitrij*

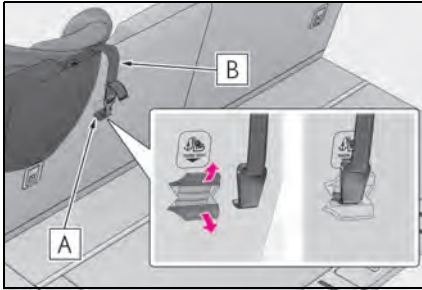

A Bevestigingspunt bovenste gordel

B Bovenste gordel

*: De stoelen op de derde zitrij zijn niet voorzien van onderste ISOfix-bevestigingspunten.

■ **Bovenste gordel vastmaken aan de bevestigingspunten voor de bovenste gordel (buitenste zitplaatsen tweede zitrij)**

Plaats het baby- of kinderzitje aan de hand van de bijgesloten handleiding.

- 1 Verwijder de hoofdsteun indien deze de werking van het zitje hindert. (→Blz. 250)

Als de hoofdsteun niet kan worden verwijderd, zet hem dan in de hoogste stand.

- 2 Open het klepje van het bevestigingspunt voor de bovenste gordel, zet de haak vast aan het bevestigingspunt voor de bovenste gordel en trek de bovenste gordel aan.

Controleer of de bovenste gordel goed vastzit. (→Blz. 72)

Wanneer u het baby- of kinderzitje plaatst terwijl de hoofdsteun omhoog staat, zorg er dan voor dat de bovenste gordel onder de hoofdsteun door loopt.

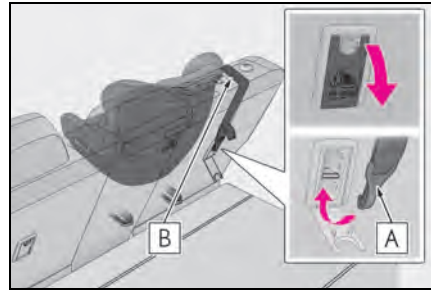

A Haak

B Bovenste gordel

■ **Bovenste gordel vastmaken aan het bevestigingspunt voor de bovenste gordel (linker zitplaats derde zitrij)**

Plaats het baby- of kinderzitje aan de hand van de bijgesloten handleiding.

- 1 Verwijder de hoofdsteun indien deze de werking van het zitje hindert. (→Blz. 250)

Als de hoofdsteun niet kan worden verwijderd, zet hem dan in de hoogste stand.

- 2 Zet de haak vast aan het bevestigingspunt voor de bovenste gordel en trek de bovenste gordel aan.

Controleer of de bovenste gordel goed vastzit. (→Blz. 72)

Wanneer u het baby- of kinderzitje plaatst terwijl de hoofdsteun omhoog staat, zorg er dan voor dat de bovenste gordel onder de hoofdsteun door loopt.

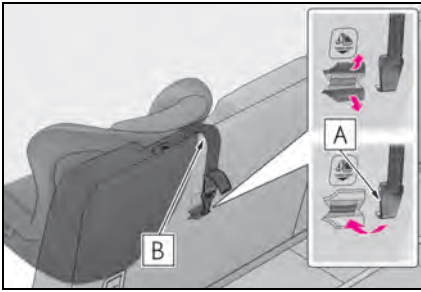

A Haak

B Bovenste gordel



WAARSCHUWING

■ Als er een baby- of kinderzitje wordt geplaatst

Neem de volgende voorzorgsmaatregelen in acht.

Het niet in acht nemen van de voorzorgsmaatregelen kan ernstig letsel tot gevolg hebben.

- Bevestig de bovenste gordel stevig en controleer of de gordel niet gedraaid is.
- Bevestig de bovenste gordel uitsluitend aan het bevestigingspunt voor de bovenste gordel van de zitplaats waarop het baby- of kinderzitje is geplaatst.
- Verstel de rugleuning niet meer nadat het baby- of kinderzitje is geplaatst.
- Volg bij het plaatsen van een baby- of kinderzitje altijd de gebruiksaanwijzing van de fabrikant.
- Wanneer u het baby- of kinderzitje plaatst terwijl de hoofdsteun omhoog staat, zet dan, nadat de hoofdsteun omhoog is gezet en het bevestigingspunt voor de bovenste gordel vervolgens is vastgemaakt, de hoofdsteun niet in een lagere stand.



OPMERKING

■ Bevestigingspunten bovenste gordel

Sluit het klepje wanneer het bevestigingspunt niet wordt gebruikt. Wanneer het klepje open blijft, kan het beschadigd raken.

ERA-GLONASS/EVAK^{*1, 2, 3}

- ^{*1}: Indien aanwezig
- ^{*2}: Werkt in regio's waar noodoproepdiensten worden aangeboden. Neem voor meer informatie contact op met een erkende Lexus-dealer of hersteller/repareur of een andere naar behoren gekwalificeerde en uitgeruste deskundige.
- ^{*3}: De systeemnaam kan per land verschillend zijn.

Het noodoproepapparaat is een apparaat dat in een auto is geplaatst om (met behulp van GLONASS-signalen [Global Navigation Satellite System] en GPS-signalen [Global Positioning System]) de locatie en rijrichting van de auto te bepalen en om ervoor te zorgen dat er bij verkeersongevallen en andere incidenten op autowegen in de landen waar noodoproepdiensten worden aangeboden (niet-aanpasbare) informatie over de auto wordt verzameld en verzonden. Daarnaast zorgt het apparaat via mobiele netwerken (GSM) voor het verzenden en ontvangen van gesproken communicatie tussen de auto en de ERA-GLO-NASS/EVAK-systeembeheerder.

Er zijn automatische noodoproepen (automatische melding van een aanrijding) en handmatige noodoproepen (door het indrukken van de toets SOS) mogelijk naar het ERA-GLO-NASS/EVAK-controlecentrum.

Deze service is verplicht krachtens de technische voorschriften van de douane-unie.

Systeemonderdelen

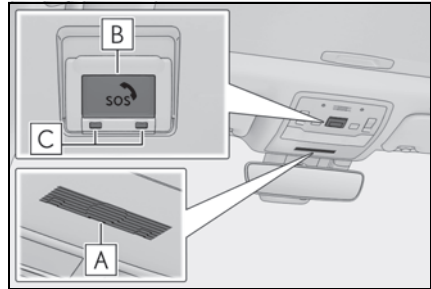

A Microfoon

B Toets SOS^{*}

C Controlelampjes

^{*}: Deze toets is bestemd voor communicatie met de ERA-GLONASS/EVAK-systeembeheerder.

Andere SOS-toetsen van overige systemen van een auto hebben geen betrekking op het apparaat en zijn niet bestemd voor communicatie met de ERA-GLONASS/EVAK-systeembeheerder.

Noodoproepdiensten

■ Automatische noodoproepen

Als een airbag wordt geactiveerd, belt het systeem automatisch het ERA-GLO-NASS/EVAK-controlecentrum.^{*} De medewerker van het controlecentrum ontvangt de locatie van de auto, het tijdstip waarop het ongeval plaatsvond en het VIN van de auto, en probeert de inzittenden van de auto te spreken om de ernst van de situatie te beoordelen. Als de inzittenden niet in staat zijn om te communiceren, behandelt de medewerker de oproep als een noodgeval, neemt hij of zij contact op met de dichtstbijzijnde hulpdiensten (112, enz.) en verzoekt hij of zij om assistentie ter plaatse.

*: In sommige gevallen kan er geen oproep worden verzonden. (→Blz. 78)

■ Handmatige noodoproepen

Druk in een noodsituatie op de toets SOS om het ERA-GLONASS/EVAK-controlecentrum te bellen.* De medewerker van het controlecentrum zal de locatie van uw auto bepalen, de situatie beoordelen en de benodigde hulpdiensten sturen.

Als u per ongeluk op de toets SOS hebt gedrukt, zeg dan tegen de medewerker dat er geen sprake is van een noodgeval.

*: In sommige gevallen kan er geen oproep worden verzonden. (→Blz. 78)

Controlelampjes

Wanneer het contact AAN wordt gezet, gaat het rode controlelampje gedurende 10 seconden branden en gaat vervolgens het groene controlelampje branden om aan te geven dat het systeem is ingeschakeld. De controlelampjes geven het volgende aan:

- Als het groene controlelampje gaat branden en blijft branden, is het systeem ingeschakeld.
- Als het groene controlelampje tweemaal per seconde knippert, wordt er een automatische of handmatige noodoproep gedaan.
- Als er geen controlelampjes branden, is het systeem niet ingeschakeld.
- Als het rode controlelampje brandt op een ander moment dan direct na het AAN zetten van het contact, is er mogelijk een storing in het systeem aanwezig of is de back-upbatterij mogelijk leeg.

- Als het rode controlelampje gedurende ongeveer 30 seconden knippert tijdens een noodoproep, is de verbinding verbroken of is het signaal van het mobiele netwerk te zwak.

De levensduur van de back-upbatterij is hooguit 3 jaar.

Testmodus apparaat

Het apparaat is voorzien van een testmodus om de werking van het noodoproepsysteem te testen. Neem contact op met een erkende Lexus-dealer of hersteller/reparateur of een andere naar behoren gekwalificeerde en uitgeruste deskundige om het apparaat te testen.



WAARSCHUWING

- **Wanneer er mogelijk geen noodoproep wordt verstuurd**
- In de volgende situaties kunnen mogelijk geen noodoproepen worden gedaan. Neem in dergelijke gevallen op een andere wijze contact op met hulpdiensten (112, enz.).
- Zelfs als de auto zich in het ontvangstgebied van de mobiele telefoon bevindt, kan het moeilijk zijn om contact te leggen met het ERA-GLONASS/EVAK-controlecentrum als de ontvangst slecht is of de lijn bezet is. In dergelijke gevallen krijgt u mogelijk geen contact met het ERA-GLO-NASS/EVAK-controlecentrum en kunt u dus geen noodoproepen doen en kunnen hulpdiensten niet worden ingeschakeld, ook al probeert het systeem verbinding te maken met het ERA-GLO-NASS/EVAK-controlecentrum.
- Wanneer de auto zich buiten het dekkinggebied van het mobiele-telefoonnetwerk bevindt, kunnen er geen noodoproepen worden verzonden.
- Wanneer er een storing aanwezig is in de bijbehorende apparatuur (zoals het paneel van de toets SOS, de controlelampjes, microfoon, luidspreker, DCM, antenne of op de apparatuur aangesloten bedrading) of deze beschadigd of kapot is, kan er geen noodoproep worden geplaatst.
- Tijdens een noodoproep doet het systeem herhaaldelijk een poging om contact op te nemen met het ERA-GLO-NASS/EVAK-controlecentrum. Als er echter als gevolg van een slechte ontvangst geen contact kan worden gelegd met het ERA-GLONASS/EVAK-controlecentrum, kan het systeem mogelijk geen contact maken met het mobiele netwerk en wordt de noodoproep beëindigd zonder dat er verbinding is gemaakt. Het rode controlelampje knippert gedurende ongeveer 30 seconden om aan te geven dat de verbinding is verbroken.
- Het apparaat werkt mogelijk niet wanneer er een kracht op wordt uitgeoefend.

- Als de spanning van de 12V-accu afneemt of als de accu is losgenomen, kan het systeem mogelijk geen verbinding maken met het ERA-GLONASS/EVAK-controlecentrum.

■ Als het noodoproepsysteem wordt vervangen door een nieuw exemplaar

Het noodoproepsysteem moet worden geregistreerd. Neem contact op met een erkende Lexus-dealer of hersteller/reparateur of een andere naar behoren gekwalificeerde en uitgeruste deskundige.

■ Voor uw veiligheid

- Rijd voorzichtig.
De functie van dit systeem is om u te helpen bij het plaatsen van een noodoproep bij ongevallen, zoals een verkeersongeval of een plotseling medisch noodgeval. Het systeem biedt de bestuurder en de passagiers op geen enkele wijze bescherming. Rijd voorzichtig en doe voor uw veiligheid altijd uw veiligheidsgordel om.
- Geef bij noodgevallen uw leven en de levens van anderen topprioriteit.
- Wanneer u een branderige lucht of anderszins een vreemde lucht ruikt, verlaat dan de auto en zoek onmiddellijk een veilige plek op.
- Het systeem signaleert schokken, waardoor de automatische meldingen mogelijk niet altijd overeenkomen met de werking van het airbagsysteem. (Als de auto van achteren wordt aangereden, enz.)
- Plaats om veiligheidsredenen geen noodoproep tijdens het rijden.
Wanneer u tijdens het rijden belt, kan het zijn dat u het stuurwiel niet goed kunt bedienen, waardoor er een ongeval kan ontstaan.
Bring de auto tot stilstand en controleer of de omgeving veilig is alvorens een noodoproep te plaatsen.
- Vervang zekeringen altijd door de voorgeschreven zekeringen. Als u andere zekeringen gebruikt, kan er kortsluiting in het circuit optreden en kan er brand ontstaan.

**WAARSCHUWING**

- Wanneer u het systeem gebruikt terwijl er rook is of sprake is van een ongewone geur, kan er brand ontstaan. Stop onmiddellijk met het gebruik van het systeem en neem contact op met een erkende Lexus-dealer of hersteller/reparateur of een andere naar behoren gekwalificeerde en uitgeruste deskundige.

**OPMERKING****■ Voorkomen van schade**

Voorkom dat er vloeistof op het paneel van de toets SOS, enz. komt en sla er niet tegen aan.

■ In geval van een storing in het paneel van de toets SOS, de luidspreker of de microfoon tijdens een noodoproep of een handmatige onderhoudscontrole

Het is wellicht niet mogelijk om noodoproepen te doen, de systeemstatus te bevestigen of te communiceren met de medewerker van het ERA-GLONASS/EVAK-controlecentrum. Als de apparatuur beschadigd is, neem dan contact op met een erkende Lexus-dealer of hersteller/reparateur of een andere naar behoren gekwalificeerde en uitgeruste deskundige.

Kenmerken hybridesysteem

Uw auto is een hybridevoertuig. De eigenschappen van uw auto zijn anders dan die van conventionele auto's. Zorg ervoor dat u de eigenschappen van uw auto goed leert kennen en gebruik de functies voorzichtig.

Bij het hybridesysteem werken een benzinemotor en een elektromotor (tractiemotor) samen, afhankelijk van de rijomstandigheden, om het brandstofverbruik en de uitlaatgasemissie te verlagen.

Systeemonderdelen

■ Systeemonderdelen

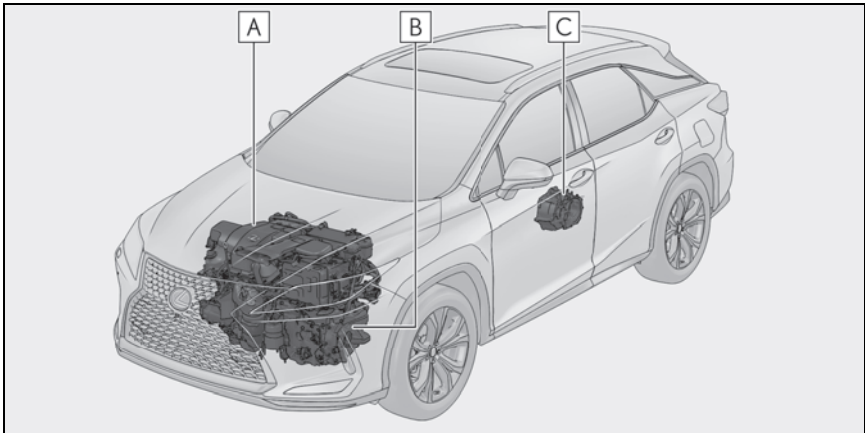

De afbeelding dient slechts ter illustratie en wijkt mogelijk af van de werkelijkheid.

- A** Benzinemotor
- B** Elektromotor voor (tractiemotor)
- C** Elektromotor achter (tractiemotor)

■ Bij stilstand/tijdens wegrijden

Wanneer de auto stilstaat, wordt de benzinemotor uitgeschakeld*. Bij het wegrijden wordt de auto aangedreven door de elektromotor (tractiemotor). Bij het rijden met lage snelheid of bij het afrijden van een flauwe helling wordt de benzinemotor uitgeschakeld* en wordt de elektromotor (tractiemotor) ingeschakeld.

Wanneer de selectiehandel in stand N staat, wordt het batterijpakket (tractiebatterij) niet opgeladen.

*: Wanneer het batterijpakket (tractiebatterij) moet worden opgeladen of wanneer de motor aan het opwarmen is, enz., wordt de benzinemotor niet automatisch uitgeschakeld. (→Blz. 81)

■ Tijdens normaal rijden

De auto wordt voornamelijk aangedreven door de benzinemotor. De elektromotor (tractiemotor) laadt zo nodig het batterijpakket (tractiebatterij) op.

■ Tijdens sterk accelereren

Wanneer het gaspedaal volledig wordt ingetrapd, wordt de energie van het batterijpakket (tractiebatterij) toegevoegd aan de energie die de benzinemotor levert via de elektromotor (tractiemotor).

■ Tijdens het remmen (regeneratief remmen)

De wielen drijven de elektromotor (tractiemotor) aan, waardoor energie wordt opgewekt en het batterijpakket (tractiebatterij) wordt opgeladen.

■ Regeneratief remmen

- In de volgende situaties wordt kinetische energie omgezet in elektrische energie en wordt er een afremmingskracht gegenereerd terwijl tegelijkertijd het batterijpakket (tractiebatterij) wordt opgeladen.
- Het gaspedaal wordt losgelaten terwijl de selectiehandel in stand D of S staat.
- Het rempedaal wordt ingetrapd terwijl de selectiehandel in stand D of S staat.
- Als het benzineruotfiltersysteem (→Blz. 412) in werking is om het uitlaatgasfilter te regenereren, wordt het batterijpakket (tractiebatterij) mogelijk niet opgeladen.

■ EV-controlelampje

Het EV-controlelampje gaat branden wanneer de auto alleen door de elektromotor (tractiemotor) wordt aangedreven of de benzinemotor niet draait.

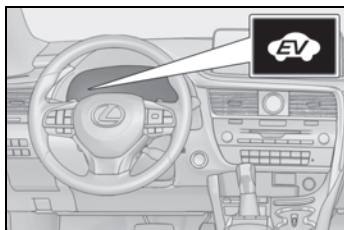

■ Omstandigheden waarin de benzinemotor mogelijk niet wordt uitgeschakeld

De benzinemotor wordt automatisch gestart en uitgeschakeld. Hij wordt echter onder de volgende omstandigheden mogelijk niet automatisch uitgeschakeld:

- Tijdens de opwarmfase van de benzinemotor
- Tijdens het opladen van het batterijpakket (tractiebatterij)
- Als de temperatuur van het batterijpakket (tractiebatterij) hoog of laag is
- Als de verwarming is ingeschakeld

Afhankelijk van de omstandigheden wordt de benzinemotor mogelijk ook niet automatisch uitgeschakeld in andere situaties.

■ Opladen van het batterijpakket (tractiebatterij)

Omdat het batterijpakket (tractiebatterij) indien nodig door de benzinemotor wordt opgeladen, hoeft het niet door een externe bron te worden opgeladen. Als de auto echter gedurende lange tijd wordt geparkeerd, wordt het batterijpakket (tractiebatterij) langzaam ontladen. Daarom moet u ervoor zorgen dat er elke paar maanden gedurende minimaal 30 minuten of 16 km met de auto gereden wordt. Als het batterijpakket (tractiebatterij) volledig ontladen raakt en u het hybridesysteem niet meer kunt starten, neem dan contact op met een erkende Lexus-dealer of hersteller/reparateur of een andere naar behoren gekwalificeerde en uitgeruste deskundige.

■ Opladen van de 12V-accu

→Blz. 599

■ Als de 12V-accu leeg is, vervangen is of verwijderd is geweest.

De benzinemotor stopt mogelijk niet, ook niet als de auto door het batterijpakket (tractiebatterij) wordt aangedreven. Als dit een aantal dagen achter elkaar het geval is, neem dan contact op met een erkende Lexus-dealer of hersteller/reparateur of een andere naar behoren gekwalificeerde en uitgeruste deskundige.

■ Geluiden en trillingen die kenmerkend zijn voor een hybrideauto

Mogelijk zijn er geen motorgeluiden hoorbaar of trillingen voelbaar terwijl de auto wel kan rijden en het controlelampje READY brandt. Actieveer na het parkeren uit veiligheidsoverwegingen de parkeerrem en zet de selectiehandel in stand P.

De volgende geluiden of trillingen kunnen hoorbaar of voelbaar zijn als het hybridesysteem in werking is en deze duiden niet op een defect:

- Er kunnen motorgeluiden hoorbaar zijn uit het motorcompartiment.
- Bij het inschakelen of uitschakelen van het hybridesysteem kan er geluid hoorbaar zijn dat afkomstig is van het batterijpakket (tractiebatterij) achter de achterstoelen.
- Bij het inschakelen of uitschakelen van het hybridesysteem zijn er mogelijk werkingsgeluiden van de relais te horen, zoals een klik of een vaag gerammel, die afkomstig zijn van het batterijpakket (tractiebatterij) achter de achterstoelen.
- Als de achterklep open is, kunnen er geluiden van het hybridesysteem hoorbaar zijn.
- Als de benzinemotor start of stopt, bij rijden met lage snelheden of als de motor met stationair toerental draait, kunnen er geluiden hoorbaar zijn van de transmissie.
- Bij sterk accelereren kunnen er motorgeluiden hoorbaar zijn.
- Als het rempedaal wordt ingetrapt of het gaspedaal wordt losgelaten, kunnen er geluiden hoorbaar zijn die worden veroorzaakt door het regeneratief remmen.
- Als de benzinemotor start of stopt, kunnen trillingen voelbaar zijn.
- U kunt via de luchtinlaten onder de achterstoelen geluid horen dat afkomstig is van de koelventilator.

■ Onderhoud, reparatie, recycling en afvoer

Neem contact op met een erkende Lexus-dealer of hersteller/reparateur of een andere naar behoren gekwalificeerde en uitgeruste deskundige voor onderhoud, reparatie, recycling en afvoer. Voer de auto niet zelf af.

Akoestisch voertuigwaarschuwingssysteem (indien aanwezig)

Als u rijdt met uitgeschakelde benzinemotor, wordt er een geluid, dat aangepast wordt aan de rijsnelheid, afgespeeld om mensen in de buurt te waarschuwen dat de auto nadert. Dit geluid is mogelijk binnenin de auto hoorbaar. Het geluid stopt als de rijsnelheid hoger wordt dan ongeveer 25 km/h.

■ Akoestisch voertuigwaarschuwingssysteem (indien aanwezig)

In de volgende gevallen is het akoestische voertuigwaarschuwingssysteem mogelijk moeilijk te horen voor mensen in de buurt.

- In gebieden met harde omgevingsgeluiden
- In de wind of regen

Ook is het akoestische voertuigwaarschuwingssysteem achter de auto mogelijk moeilijker te horen dan vóór de auto omdat het systeem aan de voorzijde van de auto is geïnstalleerd.

Voorzorgsmaatregelen hybridesysteem

Wees voorzichtig met het hybridesysteem, aangezien dit een hoogspanningssysteem (max. ongeveer 650 V) bevat, evenals onderdelen die extreem heet worden als het hybridesysteem in werking is. Volg de aanwijzingen op de waarschuwingslabels op.

Systeemonderdelen

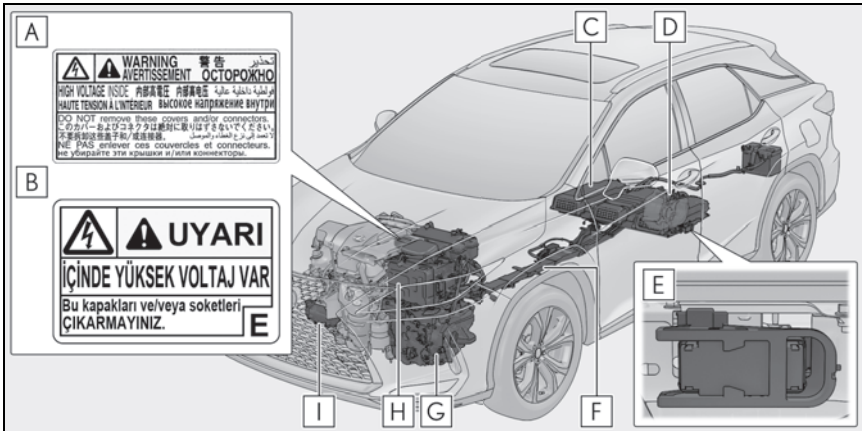

De afbeelding dient slechts ter illustratie en wijkt mogelijk af van de werkelijkheid.

- A** Behalve Turkije: waarschuwingslabel
- B** Turkije: waarschuwingslabel
- C** Batterijpakket (tractiebatterij)
- D** Elektromotor achter (tractiemotor)
- E** Servicestekker
- F** Hoogspanningskabels (oranje)
- G** Elektromotor voor (tractiemotor)
- H** Vermogensregeleenheid
- I** Aircocompressor

■ Als de brandstof opraakt

Als de brandstof op is en het hybridesysteem niet kan worden gestart, vult u de tank met ten minste de hoeveelheid brandstof die nodig is om het waarschuwingslampje laag brandstofniveau (→Blz. 557) uit te laten gaan. Als er slechts een kleine hoeveelheid brandstof in de tank zit, kan

het hybridesysteem mogelijk niet worden gestart. (De standaardhoeveelheid brandstof is ongeveer 11,0 liter, als de auto op een vlakke ondergrond staat. Deze waarde kan afwijken als de auto op een helling staat. Vul extra brandstof bij wanneer de auto schuin staat.)

■ Elektromagnetische golven

- De hoogspanningsonderdelen en -kabels van hybrideauto's zijn voorzien van een afscherming voor elektromagnetische golven en zenden ongeveer net zo veel elektromagnetische golven uit als conventionele auto's met een benzinemotor, of elektronische huishoudapparatuur.
- Uw auto kan storingen veroorzaken in niet-originele audio-onderdelen.

■ Batterijpakket (tractiebatterij)

De levensduur van het batterijpakket (tractiebatterij) is niet onbeperkt. De levensduur van het batterijpakket (tractiebatterij) kan veranderen afhankelijk van de rijstijl en de rijomstandigheden.

■ Declaration of conformity

De uitstoot van waterstof van dit model voldoet aan reglement ECE100 (voor de veiligheid van elektrisch aangedreven auto's met batterijen).



WAARSCHUWING

■ Voorzorgsmaatregelen hoogspanningsstelsel

Deze auto heeft zowel hoogspanningssystemen (wissel- en gelijkspanning) als een 12V-systeem. Beide hoogspanningssystemen (wissel- en gelijkspanning) zijn zeer gevaarlijk en kunnen zeer ernstig letsel, ernstige brandwonden en elektrische schokken veroorzaken.

- Verwijder of vervang nooit hoogspanningscomponenten, hoogspanningskabels en de stekkers ervan, raak ze niet aan en haal ze niet uit elkaar.
- Het hybridesysteem wordt na het starten heet, aangezien het systeem gebruikmaakt van hoogspanning. Wees alert op zowel hoogspanning als hoge temperaturen en volg altijd de aanwijzingen op de waarschuwingslabels op.

- Open nooit de klep onder de achterstoel waarachter zich de servicestekker bevindt. De servicestekker, waar hoogspanning op staat, wordt alleen gebruikt bij onderhoud aan de auto.

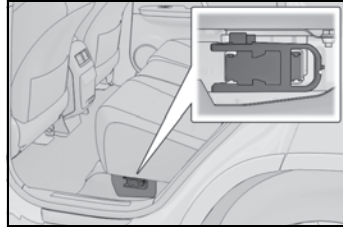

■ Waarschuwingen voor het geval de auto bij een ongeval betrokken raakt

Neem de volgende voorschriften in acht om de kans op ernstig letsel te beperken:

- Duw of sleep uw auto indien mogelijk van de weg, zet de selectiehandel in stand P, activeer de parkeerrem en schakel het hybridesysteem uit.
- Raak de onderdelen, kabels en stekkers waar hoogspanning op staat niet aan.
- Als binnen of buiten de auto elektrische bedrading blootligt, kan er een elektrische schok optreden. Raak blootliggende elektrische bedrading nooit aan.
- Raak bij een eventuele vloeistofflekkage de vloeistof niet aan omdat het geconcentreerde alkalische elektrolyt uit het batterijpakket (tractiebatterij) kan zijn. Spoel vloeistof die op uw huid of in uw ogen terecht is gekomen direct af met veel water of, indien mogelijk, met boorwater. Schakel onmiddellijk medische hulp in.
- Stap zo snel mogelijk uit als er brand uitbreekt in de hybrideauto. Gebruik nooit een brandblusser die niet is bedoeld voor het blussen van brand als gevolg van een elektrische storing. Zelfs het gebruik van een geringe hoeveelheid water om te blussen kan al gevaarlijk zijn.

**WAARSCHUWING**

- Als uw auto gesleept moet worden, dient dit te gebeuren met alle wielen van de grond. Als de wielen die gekoppeld zijn aan de elektromotor (tractiemotor) tijdens het slepen de grond raken, kan de elektromotor elektriciteit blijven opwekken. Hierdoor kan brand ontstaan. (→Blz. 549)
 - Controleer het wegdek/de bodem onder de auto zorgvuldig. Als er vloeistoflekage waarneembaar is, kan het brandstofsysteem beschadigd zijn. Verlaat uw auto zo spoedig mogelijk.
- **Batterijpakket (tractiebatterij)**
- U mag het batterijpakket nooit doorverkopen, overdragen aan iemand anders of aanpassen. Om ongelukken te voorkomen worden batterijpakketten die uit afgedankte auto's worden gehaald, ingezameld door een erkende Lexus-dealer of hersteller/reparateur of een andere naar behoren gekwalificeerde en uitgeruste deskundige. Voer het batterijpakket niet zelf af. Als batterijpakketten niet juist worden ingezameld, kan het volgende gebeuren, met ernstig letsel tot gevolg:
 - Het batterijpakket kan illegaal worden verkocht of ergens worden gedumpt, het is schadelijk voor het milieu en iemand kan een onderdeel aanraken dat onder hoogspanning staat en een elektrische schok krijgen.
 - Het batterijpakket is bedoeld om uitsluitend te worden gebruikt in uw hybrideauto. Als het batterijpakket buiten uw auto wordt gebruikt of op een of andere manier wordt aangepast, kunnen er ongelukken mee gebeuren: iemand kan een elektrische schok krijgen, het batterijpakket kan hitte en rook genereren, er kan zich een ontploffing voordoen en er kan elektrolyt uit het batterijpakket lekken.

Wanneer u uw auto doorverkoopt of overdraagt, is het risico van een ongeval zeer groot, omdat de persoon die de auto ontvangt mogelijk niet op de hoogte is van deze gevaren.

- Als uw auto wordt afgevoerd zonder dat het batterijpakket is verwijderd, bestaat de kans op zware elektrische schokken als hoogspanningsonderdelen, kabels en aansluitingen hiervan aangeraakt worden. Wanneer uw auto moet worden afgevoerd, dient het batterijpakket te worden afgevoerd door een erkende Lexus-dealer of hersteller/reparateur of een andere naar behoren gekwalificeerde en uitgeruste deskundige. Als het batterijpakket niet op de juiste manier wordt afgevoerd, kan dit elektrische schokken veroorzaken, waardoor ernstig letsel kan ontstaan.

**OPMERKING**

■ **Ventilatie- en luchtafvoeropeningen batterijpakket (tractiebatterij)**

Vervoer geen grote hoeveelheden water, zoals een gevuld reservoir voor een waterdispenser, in de auto. Als er water op het batterijpakket (tractiebatterij) komt, kan het batterijpakket beschadigd raken. Laat de auto controleren door een erkende Lexus-dealer of hersteller/reparateur of een andere naar behoren gekwalificeerde en uitgeruste deskundige.

**Ventilatie- en
luchtafvoeropeningen
batterijpakket (tractiebatterij)**

De ventilatie- en luchtafvoeropeningen voor het batterijpakket (tractiebatterij) bevinden zich respectievelijk onder de achterstoelen en in de bagageruimte. Als de ventilatieopening wordt afgedekt, kan het door het batterijpakket (tractiebatterij) geleverde vermogen afnemen.

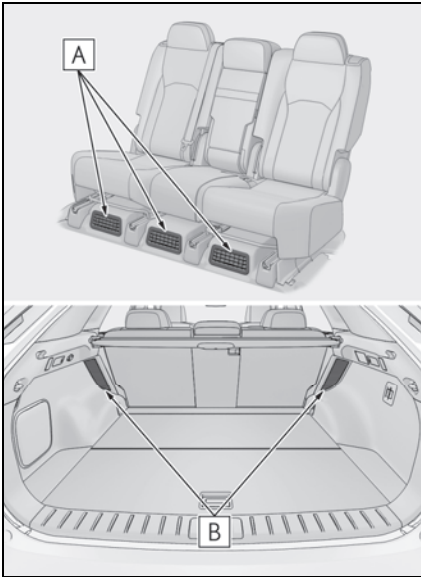

A Ventilatieopeningen

B Luchtafvoeropeningen (RX 450h)



OPMERKING

■ Ventilatie- en luchtafvoeropeningen batterijpakket (tractiebatterij)

- Voorkom dat voorwerpen de ventilatieopeningen blokkeren. Het batterijpakket (tractiebatterij) kan oververhit en beschadigd raken.
- Reinig de ventilatie- en luchtafvoeropeningen regelmatig om oververhitting van het batterijpakket (tractiebatterij) te voorkomen.
- Laat de ventilatie- en luchtafvoeropeningen niet nat of vuil worden, anders kan kortsluiting ontstaan en het batterijpakket (tractiebatterij) beschadigd raken.

Uitschakelsysteem voor noodgevallen

Het uitschakelsysteem voor noodgevallen zorgt ervoor dat het hoogspanningssysteem en de brandstofpomp worden uitgeschakeld als de botsingssensor een

aanrijding met een kracht boven een bepaalde drempelwaarde heeft gesignaleerd, om de kans op een elektrische schok en brandstoflekkage tot een minimum te beperken. Als het uitschakelsysteem voor noodgevallen in werking is getreden, kunt u uw auto niet meer starten. Neem contact op met een erkende Lexus-dealer of hersteller/reparateur of een andere naar behoren gekwalificeerde en uitgeruste deskundige om het hybridesysteem weer te starten.

Waarschuwingmelding hybridesysteem

Als er een storing in het hybridesysteem optreedt, of als het systeem onjuist wordt bediend, wordt automatisch een melding weergegeven.

Lees de op het multi-informatiedisplay weergegeven waarschuwingmelding en volg de aanwijzingen op. (→Blz. 563)

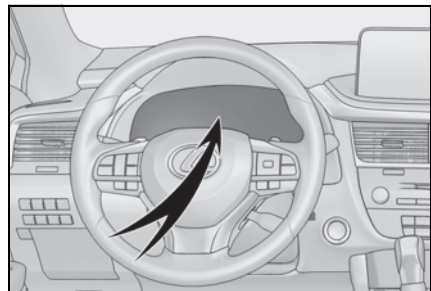

■ Als er een waarschuwinglampje gaat branden of een waarschuwingmelding wordt weergegeven of als de 12V-accu wordt losgekoppeld

Mogelijk start het hybridesysteem niet. Probeer in dit geval het systeem opnieuw te starten. Neem contact op met een erkende Lexus-dealer of hersteller/reparateur of een andere naar behoren gekwalificeerde en uitgeruste deskundige als het controlelampje READY niet gaat branden.

Startblokkering

De sleutels van de auto zijn uitgerust met ingebouwde transponderchips die voorkomen dat het hybridesysteem gestart kan worden met een sleutel die niet in een eerder stadium is geregistreerd in de computer van de auto.

Laat de sleutels nooit in de auto achter als u de auto verlaat.

Dit systeem is ontworpen om autodiefstal te voorkomen, maar absolute beveiliging tegen elke vorm van diefstal kan niet worden gegarandeerd.

Bedienen van het systeem

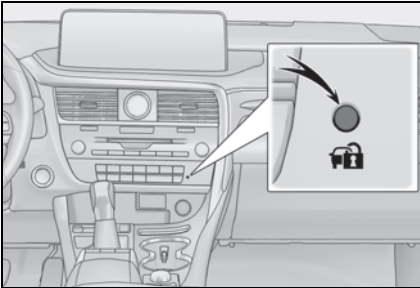

Het controlelampje knippert nadat het contact UIT is gezet om aan te geven dat het systeem in werking is.

Het controlelampje stopt met knipperen als het contact in stand ACC of AAN wordt gezet om aan te geven dat het systeem is uitgeschakeld.

■ Onderhoud van het systeem

De auto is voorzien van een onderhoudsvrije startblokkering.

■ Omstandigheden waardoor het systeem mogelijk niet goed werkt

- Als de greep van de sleutel tegen een metalen voorwerp wordt gehouden
- Als de sleutel dicht bij of tegen een sleutel met ingebouwde transponderchip van een andere auto wordt gehouden

■ Verklaring voor de startblokkering

Hereby, TOYOTA MOTOR CORPORATION declares that the radio equipment type TMIMB-3 is in compliance with Directive 2014/53/EU.

The full text of the EU declaration of conformity is available at the following internet address:

<http://www.tokai-rika.co.jp/pc>

Frequency band: 119 - 135 kHz

Maximum radio-frequency power: 55 dB μ A/m @10m

TOYOTA MOTOR CORPORATION vakuuttaa, että radiolaitetyyppi TMIMB-3 on direktiivin 2014/53/EU mukainen.

EU-vaatimustenmukaisuusvakuutuksen täysimittainen teksti on saatavilla seuraavassa internetosoitteessa:

<http://www.tokai-rika.co.jp/pc>

Radiotaajuus: 119 - 135 kHz

suurin mahdollinen lähetysteho: 55 dB μ A/m @10m

Hierbij verklaar ik, TOYOTA MOTOR CORPORATION, dat het type radioapparatuur TMIMB-3 conform is met Richtlijn 2014/53/EU.

De volledige tekst van de EU-conformiteitsverklaring kan worden geraadpleegd op het volgende internetadres:

<http://www.tokai-rika.co.jp/pc>

Frequentieband: 119 - 135 kHz

Maximaal radiofrequentievermogen: 55 dB μ A/m @10m

Le soussigné, TOYOTA MOTOR CORPORATION, déclare que l'équipement radioélectrique du type TMIMB-3 est conforme à la directive 2014/53/UE.

Le texte complet de la déclaration UE de conformité est disponible à l'adresse internet suivante:

<http://www.tokai-rika.co.jp/pc>

Bande de fréquences: 119 - 135 kHz

Puissance de radiofréquence maximale: 55 dB μ A/m @10m

Härmed försäkrar TOYOTA MOTOR CORPORATION att denna typ av radioutrustning TMIMB-3 överensstämmer med direktiv 2014/53/EU.

Den fullständiga texten till EU-försäkran om överensstämmelse finns på följande webbadress:

<http://www.tokai-rika.co.jp/pc>

Frekvensband: 119 - 135 kHz

Maximal radiofrekvensseffekt: 55 dB μ A/m @10m

Hermed erklærer TOYOTA MOTOR CORPORATION, at radioudstyrstypen TMIMB-3 er i overensstemmelse med direktiv 2014/53/EU.

EU-overensstemmelseserklæringens fulde tekst kan findes på følgende internetadresse:

<http://www.tokai-rika.co.jp/pc>

Frekvensbånd: 119 - 135 kHz

Maksimal radiofrekvensseffekt: 55 dB μ A/m @10m

Hiermit erklärt TOYOTA MOTOR CORPORATION, dass der Funkanlagentyp TMIMB-3 der Richtlinie 2014/53/EU entspricht.

Der vollständige Text der EU-Konformitätserklärung ist unter der folgenden Internetadresse verfügbar:

<http://www.tokai-rika.co.jp/pc>

Frequenzband: 119 - 135 kHz

Abgestrahlte maximale Sendeleistung: 55 dBμA/m @10m

Με την παρούσα ο/η TOYOTA MOTOR CORPORATION, δηλώνει ότι ο ραδιοεξοπλισμός TMIMB-3 πληροί την οδηγία 2014/53/EE.

Το πλήρες κείμενο της δήλωσης συμμόρφωσης ΕΕ διατίθεται στην ακόλουθη ιστοσελίδα στο διαδίκτυο:

<http://www.tokai-rika.co.jp/pc>

Ζώνη συχνοτήτων: 119 - 135 kHz

Μέγιστη ισχύς ραδιοσυχνότητας: 55 dBμA/m @10m

Il fabbricante, TOYOTA MOTOR CORPORATION, dichiara che il tipo di apparecchiatura radio TMIMB-3 è conforme alla direttiva 2014/53/UE.

Il testo completo della dichiarazione di conformità UE è disponibile al seguente indirizzo Internet:

<http://www.tokai-rika.co.jp/pc>

Banda di frequenza: 119 - 135 kHz

Potenza massima radiofrequenza: 55 dBμA/m @10m

Por la presente, TOYOTA MOTOR CORPORATION declara que el tipo de equipo radioeléctrico TMIMB-3 es conforme con la Directiva 2014/53/UE.

El texto completo de la declaración UE de conformidad está disponible en la dirección Internet siguiente:

<http://www.tokai-rika.co.jp/pc>

Banda de frecuencia: 119 - 135 kHz

Potencia máxima de radiofrecuencia: 55 dB μ A/m @10m

O(a) abaixo assinado(a) TOYOTA MOTOR CORPORATION declara que o presente tipo de equipamento de rádio TMIMB-3 está em conformidade com a Diretiva 2014/53/UE.

O texto integral da declaração de conformidade está disponível no seguinte endereço de Internet:

<http://www.tokai-rika.co.jp/pc>

Banda de frequência: 119 - 135 kHz

Potência máxima de radiofrequências: 55 dB μ A/m @10m

B'dan, TOYOTA MOTOR CORPORATION, niddikjara li dan it-tip ta' tagħmir tar-radju TMIMB-3 huwa konformi mad-Direttiva 2014/53/UE.

It-test kollu tad-dikjarazzjoni ta' konformità tal-UE huwa disponibbli f'dan l-indirizz tal-Internet li ġej:

<http://www.tokai-rika.co.jp/pc>

Tíðnisvið: 119 - 135 kHz

Hámarks útvarpsbylgjutíðni: 55 dB μ A/m @10m

Käesolevaga deklareerib TOYOTA MOTOR CORPORATION, et käesolev raadioseadme tüüp TMIMB-3 vastab direktiivi 2014/53/EL nõuetele.

ELi vastavusdeklaratsiooni täielik tekst on kättesaadav järgmisel internetiaadressil:

<http://www.tokai-rika.co.jp/pc>

Sagedusriba: 119 - 135 kHz

Maksimaalne saatevõimsus: 55 dB μ A/m @10m

TOYOTA MOTOR CORPORATION igazolja, hogy a TMIMB-3 típusú rádióberendezés megfelel a 2014/53/EU irányelvnek.

Az EU-megfelelőségi nyilatkozat teljes szövege elérhető a következő internetes címen:

<http://www.tokai-rika.co.jp/pc>

Frekvenciasáv: 119 - 135 kHz

Maximális jelerősség: 55 dB μ A/m @10m

TOYOTA MOTOR CORPORATION týmto vyhlasuje, že rádiové zariadenie typu TMIMB-3 je v súlade so smernicou 2014/53/EÚ.

Úplné EÚ vyhlásenie o zhode je k dispozícii na tejto internetovej adrese:

<http://www.tokai-rika.co.jp/pc>

Frekvenčné pásmo: 119 - 135 kHz

Maximálny rádiový výkon: 55 dB μ A/m @10m

Tímto TOYOTA MOTOR CORPORATION prohlašuje, že typ rádiového zařízení TMIMB-3 je v souladu se směrnicí 2014/53/EU.

Úplné znění EU prohlášení o shodě je k dispozici na této internetové adrese:

<http://www.tokai-rika.co.jp/pc>

Kmitočtové pásmo: 119 - 135 kHz

Maximální radiofrekvenční výkon: 55 dB μ A/m @10m

TOYOTA MOTOR CORPORATION potvrzuje, da je tip radijske opreme TMIMB-3 skladen z Direktivo 2014/53/EU.

Celotno besedilo izjave EU o skladnosti je na voljo na naslednjem spletnem naslovu:

<http://www.tokai-rika.co.jp/pc>

Frekvenčni pas: 119 - 135 kHz

Največja moč radijske frekvence: 55 dB μ A/m @10m

Aš, TOYOTA MOTOR CORPORATION, patvirtinu, kad radijo įrenginių tipas TMIMB-3 atitinka Direktyvą 2014/53/ES.

Visas ES atitikties deklaracijos tekstas prieinamas šiuo interneto adresu:

<http://www.tokai-rika.co.jp/pc>

Dažnių juosta: 119 - 135 kHz

Didžiausia radijo dažnių galia: 55 dB μ A/m @10m

Ar šo TOYOTA MOTOR CORPORATION deklarē, ka radioiekārta TMIMB-3 atbilst Direktīvai 2014/53/ES.

Pilns ES atbilstības deklarācijas teksts ir pieejams šādā interneta vietnē:

<http://www.tokai-rika.co.jp/pc>

Frekvenču josla: 119 - 135 kHz

Maksimālā radiofrekvenču jauda: 55 dBμA/m @10m

TOYOTA MOTOR CORPORATION niniešzym oświadcza, że typ urządzenia radiowego TMIMB-3 jest zgodny z dyrektywą 2014/53/UE.

Pełny tekst deklaracji zgodności UE jest dostępny pod następującym adresem internetowym:

<http://www.tokai-rika.co.jp/pc>

Zakres częstotliwości: 119 - 135 kHz

Maksymalna moc częstotliwości radiowej: 55 dBμA/m @10m

TOYOTA MOTOR CORPORATION lýsir því hér með yfir að fjarskiptatækið af gerð TMIMB-3 er í samræmi við tilskipun 2014/53/EU.

Öll ESB-samræmisýfirlýsingin er tiltæk á eftirfarandi vefslóð:

<http://www.tokai-rika.co.jp/pc>

Tíðnisvið: 119 - 135 kHz

Hámarks útvarpsbylgjutíðni: 55 dBμA/m @10m

TOYOTA MOTOR CORPORATION erklærer herved at radioutstyrtypen TMIMB-3 er i samsvar med direktivet 2014/53/EU.

Hele teksten av EU-samsvarserklæringen kan leses på det følgende nettstedet:

<http://www.tokai-rika.co.jp/pc>

Frekvensbånd: 119 - 135 kHz

Maksimal radiofrekvensseffekt: 55 dB μ A/m @10m

С настоящото TOYOTA MOTOR CORPORATION декларира, че този тип радиосъоръжение TMIMB-3 е в съответствие с Директива 2014/53/ЕС.

Цялостният текст на ЕС декларацията за съответствие може да се намери на следния интернет адрес:

<http://www.tokai-rika.co.jp/pc>

Радиочестотна лента: 119 - 135 kHz

Максимална радиочестотна мощност: 55 dB μ A/m @10m

Prin prezenta, TOYOTA MOTOR CORPORATION declară că tipul de echipamente radio TMIMB-3 este în conformitate cu Directiva 2014/53/UE.

Textul integral al declarației UE de conformitate este disponibil la următoarea adresă internet:

<http://www.tokai-rika.co.jp/pc>

Banda de frecvență: 119 - 135 kHz

Puterea maximă de radiofrecvență: 55 dB μ A/m @10m

Ovime TOYOTA MOTOR CORPORATION potvrđuje da je radio-oprema tipa TMIMB-3 u skladu sa Direktivom 2014/53/EU.

Potpuni tekst EU deklaracije o usaglašenosti dostupan je na slijedećoj internet adresi:

<http://www.tokai-rika.co.jp/pc>

Frekvencijski opseg: 119 - 135 kHz

Maksimalna radio-frekvencijska snaga: 55 dB μ A/m @10m

Me anë të këtij dokumenti, TOYOTA MOTOR CORPORATION deklararon se tipi i radiopajisjes TMIMB-3 është në përputhje me Direktivën 2014/53/EU.

Teksti i plotë i deklaratës së konformitetit të Bashkimit Evropian është i disponueshëm në adresën e mëposhtme të internetit:

<http://www.tokai-rika.co.jp/pc>

Brezi i frekuencës: 119 - 135 kHz

Fuqia maksimale e radiofrekuencës: 55 dB μ A/m @10m

TOYOTA MOTOR CORPORATION ovime izjavljuje da je radijska oprema tipa TMIMB-3 u skladu s Direktivom 2014/53/EU.

Cjeloviti tekst EU izjave o sukladnosti dostupan je na sljedećoj internetskoj adresi:

<http://www.tokai-rika.co.jp/pc>

Frekvencijski pojas: 119 - 135 kHz

Maksimalna RF snaga: 55 dB μ A/m @10m

Ovim TOYOTA MOTOR CORPORATION potvrđuje da je radio-oprema tipa TMIMB-3 u skladu sa Direktivom 2014/53/EU.

Potpuni tekst EU deklaracije o usaglašenosti dostupan je na sledećoj internet adresi:

<http://www.tokai-rika.co.jp/pc>

Frekventni opseg: 119 - 135 kHz

Maksimalna radio-frekventna snaga: 55 dB μ A/m @10m

TOYOTA MOTOR CORPORATION, işbu belgeyle telsiz cihazı türünün TMIMB-3 2014/53/EU nolu Direktif ile uyumlu olduğunu beyan etmektedir.

AB uygunluk beyanının tam metnine aşağıdaki internet adresinden ulaşabilirsiniz:

<http://www.tokai-rika.co.jp/pc>

Frekans bandı: 119 - 135 kHz

Maksimum radyo frekans gücü: 55 dB μ A/m @10m



Address: 1, Toyota-cho, Toyota, Aichi, 471-8572, Japan

Справжнім TOYOTA MOTOR CORPORATION заявляє, що тип радіобладнання TM1MB-3 відповідає Технічному регламенту радіобладнання;

КАБІНЕТ МІНІСТРІВ УКРАЇНИ ПОСТАНОВА №.355

Повний текст декларації про відповідність доступний на веб-сайті за такою адресою:

<http://www.tokai-rika.co.jp/pc>

Діапазон частот : 119 - 135 kHz

Максимальна потужність радіочастотного випромінювання :
55dBμA/m @10m



Адреса: 1, Toyota-cho, Toyota, Aichi-ken, 471-8572, Japan



OPMERKING

■ Ervoor zorgen dat het systeem goed werkt

Verander of verwijder het systeem niet. Na veranderen of verwijderen kan de juiste werking van het systeem niet worden gegarandeerd.

Supervergrendeling*

*: Indien aanwezig

Toegang door onbevoegden wordt voorkomen door het ontgrendelen van de portieren zowel van buitenaf als van binnenuit onmogelijk te maken.

Auto's die met dit systeem zijn uitgerust, zijn voorzien van labels op de zijruiten van de beide voorportieren.

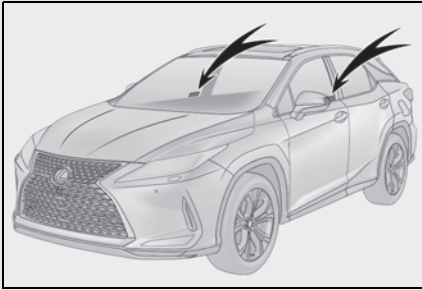

Inschakelen/uitschakelen van de supervergrendeling

■ Instelling

Zet het contact UIT, laat alle inzittenden de auto verlaten en controleer of alle portieren gesloten zijn.

Bij gebruik van de instapfunctie: Raak binnen 5 seconden tweemaal het sensorgebied van de buitenportiergreep aan.

Bij gebruik van de afstandsbediening: Druk tweemaal binnen 5 seconden op .

■ Uitschakelen

Bij gebruik van de instapfunctie: Houd de buitenportiergreep vast of druk op de schakelaar elektrisch bedienbare achterklep openen.

Bij gebruik van de afstandsbediening:

Druk op .



WAARSCHUWING

■ Voorzorgsmaatregelen voor de supervergrendeling

Schakel de supervergrendeling nooit in als er zich nog personen in de auto bevinden, omdat de portieren dan niet van binnenuit kunnen worden geopend.

Alarm*

*: Indien aanwezig

Met licht en geluid worden alarmsignalen gegeven wanneer er een inbraakpoging wordt gedetecteerd. Wanneer het alarmsysteem is ingeschakeld, wordt het alarm onder de volgende omstandigheden geactiveerd:

- Als een vergrendeld portier wordt ontgrendeld of geopend zonder gebruik te maken van de instapfunctie of de afstandsbediening. (De portieren zullen automatisch opnieuw worden vergrendeld.)
- Als de motorkap wordt geopend.
- De inbraaksensor signaleert een beweging in de auto. (Iemand dringt de auto binnen.)
- De hellingsensor signaleert een verandering in de hoek van de auto ten opzichte van het wegdek. (indien aanwezig)
- Een van de ruiten wordt gebroken.

Inschakelen/uitschakelen/uitzetten van het alarmsysteem

■ Zaken die gecontroleerd moeten worden alvorens de auto te vergrendelen

Controleer onderstaande zaken om ongewild activeren van het alarm en diefstal te voorkomen:

- Er is niemand in de auto.
- De ruiten, het schuifdak (indien aanwezig) en het panoramadak (indien aanwezig) zijn gesloten voordat het alarm wordt ingeschakeld.

- Er zijn geen waardevolle spullen of persoonlijke zaken in de auto achtergebleven.

■ Inschakelen

Sluit de portieren en de achterklep en vergrendel alle portieren met de instapfunctie of de afstandsbediening. Na 30 seconden wordt het systeem automatisch ingeschakeld.

Het systeem is ingeschakeld zodra het controlelampje niet meer constant brandt maar knippert.

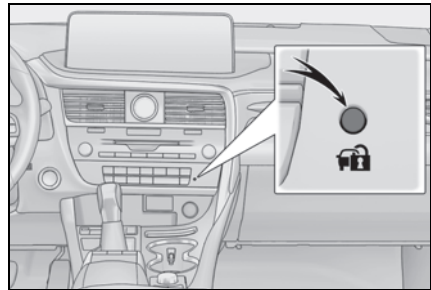

■ Uitschakelen of uitzetten

Deactiveer of schakel het alarm uit volgens een van de onderstaande manieren:

- Ontgrendel de portieren met de instapfunctie of de afstandsbediening.
- Schakel het hybridesysteem in. (Het alarm wordt na enkele seconden gedeactiveerd of uitgeschakeld.)

■ Onderhoud van het systeem

De auto is voorzien van een onderhoudsvrij alarmsysteem.

■ Activeren van het alarm

Het alarm kan in de volgende situaties geactiveerd worden: (Door het stopzetten van het alarm wordt het systeem gedeactiveerd.)

- De portieren worden ontgrendeld met de mechanische sleutel.

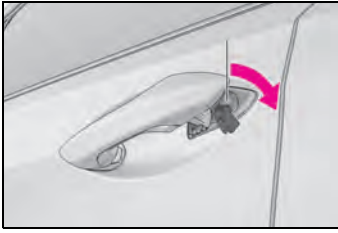

- Iemand in de auto opent een portier, de achterklep of de motorkap of ontgrendelt de auto.



- De 12V-accu wordt opgeladen of vervangen terwijl de auto is vergrendeld. (→Blz. 602)

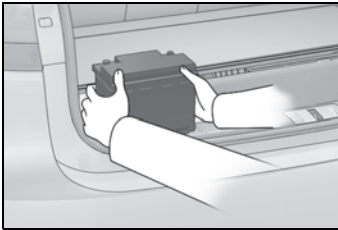

■ Door alarmsysteem bediende portiervergrendeling

In de volgende gevallen worden, afhankelijk van de situatie, de portieren automatisch vergrendeld om potentiële indringers buiten de auto te houden:

- Wanneer een in de auto achtergebleven persoon het portier ontgrendelt en het alarm wordt geactiveerd.
- Terwijl het alarm is geactiveerd, ontgrendelt een in de auto achtergebleven persoon het portier.
- Bij het bijladen of vervangen van de 12V-accu



OPMERKING

■ Ervoor zorgen dat het systeem goed werkt

Verander of verwijder het systeem niet. Na veranderen of verwijderen kan de juiste werking van het systeem niet worden gegarandeerd.

Inbraaksensor en hellingsensor (indien aanwezig)

■ Signalering inbraaksensor en hellingsensor

- De inbraaksensor signaleert indringers of een beweging in de auto.
- De hellingsensor signaleert een verandering van de hoek van de auto ten opzichte van het wegdek, die bijvoorbeeld ontstaat als de auto weggesleept wordt.

Dit systeem is ontworpen om diefstal te voorkomen, maar een optimale beveiliging tegen elke vorm van inbraak kan niet worden gegarandeerd.

■ De inbraaksensor en hellingsensor instellen

Als het alarm wordt ingeschakeld, worden de inbraaksensor en de hellingsensor automatisch ingesteld. (→Blz. 100)

■ De inbraaksensor en de hellingsensor uitschakelen

Als u huisdieren of bewegende voorwerpen in de auto achterlaat, moet u ervoor zorgen dat u de inbraaksensor en de hellingsensor uitschakelt voordat u het alarm instelt, omdat deze sensoren reageren op bewegingen binnen in de auto.

- 1 Zet het contact UIT.
- 2 Druk op de uitschakeltoets van de inbraaksensor en hellingsensor.

Er wordt een melding weergegeven op het multi-informatiedisplay in het instrumentenpaneel.

De inbraaksensor en hellingsensor zullen iedere keer dat het contact AAN wordt gezet, worden ingeschakeld.

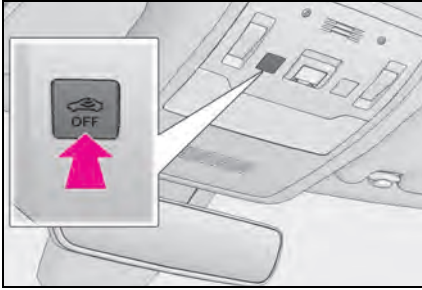

■ Uitschakelen en automatisch weer inschakelen van de inbraaksensor en hellingsensor (indien aanwezig)

- Het alarm wordt ingeschakeld zelfs wanneer de inbraaksensor en de hellingsensor zijn uitgeschakeld.
- Nadat de inbraaksensor en de hellingsensor uitgeschakeld zijn, worden deze opnieuw ingeschakeld door op de startknop te drukken of de portieren te ontgrendelen met de instapfunctie of de afstandsbediening.
- De inbraaksensor en de hellingsensor zullen automatisch weer worden ingeschakeld wanneer het alarmsysteem gedeactiveerd wordt.

■ Informatie over de inbraaksensor

De sensor activeert in de volgende gevallen mogelijk het alarm:

- Er bevinden zich nog personen of huisdieren in de auto.



- Een ruit of het schuifdak (indien aanwezig) of panoramadak (indien aanwezig) is open.

In dit geval registreert de sensor mogelijk het volgende:

- Wind of beweging van voorwerpen, zoals bladeren en insecten, in de auto
- Ultrasoongolven van apparaten, zoals de inbraaksensoren van andere auto's
- Het bewegen van mensen buiten de auto

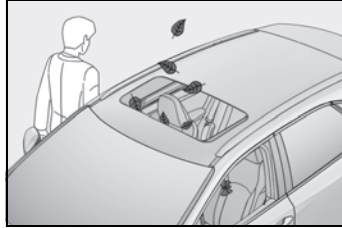

- Kleine insecten, zoals motvlinders of vliegen, in de auto.
- Er bevinden zich onstabiele voorwerpen, zoals loshangende accessoires of kleding aan kledinghaakjes, in de auto.



- De auto is geparkeerd op een plek waar extreme trillingen of geluiden optreden, zoals in een parkeergarage.

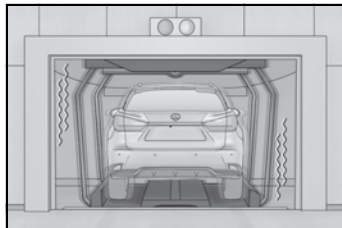

- Er wordt ijs of sneeuw van de auto verwijderd, waardoor de auto herhaaldelijk wordt blootgesteld aan schokken of trillingen.

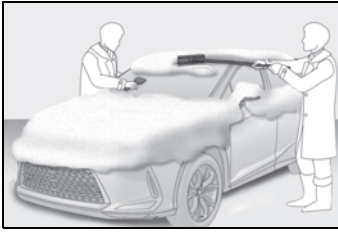

- De auto staat in een wasstraat of een hogedruk-wasinstallatie.
- De auto is blootgesteld aan schokken die het gevolg zijn van hagel, onweer of andere van buitenaf komende herhaalde schokken of trillingen.

■ Informatie over de hellingsensor (indien aanwezig)

De sensor activeert in de volgende gevallen mogelijk het alarm:

- De auto wordt vervoerd per boot, aanhangwagen, trein, enz.
- De auto staat geparkeerd in een parkeergarage.
- De auto bevindt zich in een wasstraat waarin de auto verplaatst wordt.
- Een van de banden verliest zijn spanning.
- De auto wordt opgekrikt.
- Er doet zich een aardbeving of wegverzakking voor.
- Er wordt bagage op het imperiaal geladen of er vanaf gehaald.



OPMERKING

■ Ervoor zorgen dat de inbraaksensor goed werkt

- Raak de sensoren niet aan en bedek ze ook niet, omdat hierdoor de werking van de sensoren in negatieve zin beïnvloed kan worden.

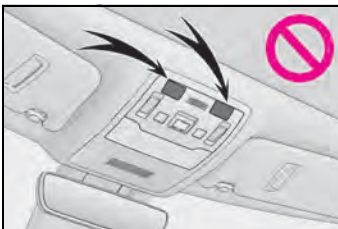

- Spuit geen luchtverfrisser of andere producten rechtstreeks in de openingen van de sensoren.



- Als u andere accessoires installeert dan originele Lexus-onderdelen of wanneer u voorwerpen achterlaat tussen de bestuurdersstoel en de stoel van de voorpassagier, werkt de inbraaksensor mogelijk minder goed.
- De werking van de inbraaksensor wordt mogelijk gestopt wanneer de elektronische sleutel zich in de buurt van de auto bevindt.

2-1. Instrumentenpaneel

Waarschuwingslampjes en controlelampjes.....	106
Meters en tellers.....	111
Multi-informatiedisplay	116
Head-up display	123
Energiemonitor/ verbruiksscherm	127

Waarschuwingslampjes en controlelampjes

De waarschuwingslampjes en controlelampjes op het instrumentenpaneel, het middenpaneel en de buitenspiegels informeren de bestuurder over de status van de diverse systemen van de auto.

Waarschuwingslampjes en controlelampjes die op het instrumentenpaneel worden weergegeven

Om de functie van alle lampjes uit te leggen, zijn in de volgende afbeelding alle waarschuwingslampjes en controlelampjes brandend afgebeeld.

- Behalve F SPORT-uitvoeringen





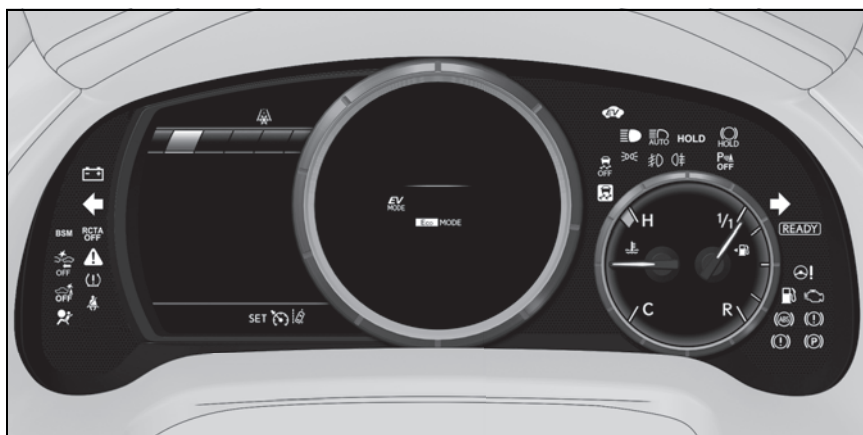











- F SPORT-uitvoeringen





Waarschuingslampjes

Waarschuingslampjes informeren de bestuurder over storingen in de aangegeven systemen van de auto.

-  Waarschuingslampje remsysteem*¹ (→Blz. 554)
(rood)
-  Waarschuingslampje remsysteem*¹ (→Blz. 554)
(geel)
-  Waarschuingslampje hoge koelvloeistoftemperatuur*² (→Blz. 554)
-  Waarschuingslampje hybride-systeem oververhit*² (→Blz. 555)
-  Laadstroomcontrolelampje*³ (→Blz. 555)
-  Waarschuingslampje lage oliedruk*² (→Blz. 555)
-  Motorcontrolelampje*¹ (→Blz. 555)
-  Waarschuingslampje SRS*¹ (→Blz. 556)
-  Waarschuingslampje ABS*¹ (→Blz. 556)
-  Waarschuingslampje Brake Override-systeem/waarschuingslampje wegreigeling*² (→Blz. 556)
-  Waarschuingslampje elektrische stuurbevestiging*¹ (→Blz. 557)
(rood)
-  Waarschuingslampje elektrische stuurbevestiging*¹ (→Blz. 557)
(geel)
-  Waarschuingslampje laag brandstofniveau (→Blz. 557)
- Controlelampje bestuurders- en voerpasagiersgordel (→Blz. 557)

 Controlelampje veiligheids-gordel achterpassagiers*⁴ (→Blz. 558)

 Controlelampje achterpassagiersgordel*⁴ (→Blz. 558)

 Waarschuingslampje lage bandenspanning*¹ (→Blz. 558)

 Controlelampje LTA (indien aanwezig) (→Blz. 558)
(oranje)

 Controlelampje Lexus Parking Assist-sensor OFF*¹ (indien aanwezig) (→Blz. 559)
(knippert)

 Controlelampje RCTA OFF*¹ (indien aanwezig) (→Blz. 559)
(knippert)

 Controlelampje PKSB OFF*¹ (indien aanwezig) (→Blz. 559)
(knippert)

 Waarschuingslampje PCS*¹ (indien aanwezig) (→Blz. 560)
(knippert of brandt)

 Controlelampje Traction Control*¹ (→Blz. 560)

 Waarschuingslampje parkeerrem (→Blz. 560)
(knippert)

 Controlelampje Brake Hold-systeem in werking*¹ (→Blz. 561)
(knippert)

 Centraal waarschuingslampje*¹ (→Blz. 561)

*¹: Deze lampjes gaan branden als het contact AAN wordt gezet om aan te geven dat er een systeemcontrole wordt uitgevoerd. Ze gaan uit nadat het hybridesysteem is ingeschakeld of na enkele seconden. Er kan een storing in een systeem aanwezig zijn als er lampje niet gaat branden of uitgaat. Laat de auto controleren door een erkende Lexus-dealer of hersteller/reparateur of een andere naar behoren gekwalificeerde en uitgeruste deskundige.

- *2: Dit lampje brandt op het multi-informatie-display.
- *3: Behalve F SPORT-uitvoeringen: Dit lampje brandt op het multi-informatiedisplay.
F SPORT-uitvoeringen: Dit lampje brandt op het instrumentenpaneel.
- *4: Dit lampje brandt in het centrale paneel.



WAARSCHUWING

■ Als een waarschuwinglampje van een veiligheidssysteem niet gaat branden

Als een lampje van een veiligheidssysteem zoals het ABS of het waarschuwinglampje SRS niet gaat branden als u het hybridesysteem start, kan dat betekenen dat deze systemen niet beschikbaar zijn om u te beschermen in geval van een ongeval, waardoor ernstig letsel zou kunnen ontstaan. Laat wanneer dit het geval is de auto onmiddellijk controleren door een erkende Lexus-dealer of hersteller/reparateur of een andere naar behoren gekwalificeerde en uitgeruste deskundige.

Controlelampjes

De controlelampjes informeren de bestuurder over de bedrijfsstatus van de verschillende systemen van de auto.



Controlelampje richtingaanwijzers
(→Blz. 294)



Controlelampje achterlicht
(→Blz. 300)



Controlelampje grootlicht
(→Blz. 301)



Controlelampje Adaptive High Beam-systeem*¹ (indien aanwezig)
(→Blz. 303)



Controlelampje Automatic High Beam*¹ (indien aanwezig)
(→Blz. 306)



Controlelampje mistlampen voor (indien aanwezig) (→Blz. 308)



Controlelampje mistachterlicht
(→Blz. 308)



Waarschuwinglampje PCS*^{1,2} (indien aanwezig) (→Blz. 333)



Controlelampje cruise control
(→Blz. 358, 362)



Controlelampje Dynamic Radar Cruise Control (indien aanwezig)
(→Blz. 352)



Controlelampje cruise control SET
(→Blz. 352, 362)



Controlelampje LTA (indien aanwezig) (→Blz. 344)
(wit)



















Controlelampje LTA (indien aanwezig) (→Blz. 344)
(groen)



Controlelampje LTA (indien aanwezig) (→Blz. 344)
(oranje)

(knippert)





	BSM-indicatoren in de buitenspiegels ^{*3,4} (indien aanwezig) (→Blz. 365, 389)
	Controlelampje BSM (indien aanwezig) (→Blz. 365)
	Controlelampje Lexus Parking Assist-sensor OFF ^{*1,2} (indien aanwezig) (→Blz. 384)
	Controlelampje RCTA OFF ^{*1,2} (indien aanwezig) (→Blz. 389)
	Controlelampje PKSB OFF ^{*1,2} (indien aanwezig) (→Blz. 394)
	Controlelampje Traction Control ^{*1} (knippert)
	Controlelampje VSC OFF ^{*1,2} (→Blz. 415)
	Controlelampje Smart entry-systeem met startknop ^{*5} (→Blz. 284)
	Controlelampje READY (→Blz. 284)
	Controlelampje EV MODE (→Blz. 288)
	Waarschuwinglampje parkeerrem (→Blz. 295)
	Controlelampje stand-bystand Brake Hold-systeem ^{*1} (→Blz. 298)
	Controlelampje Brake Hold-systeem in werking ^{*1} (→Blz. 298)
	EV-controlelampje (→Blz. 81)
	Controlelampje lage buitentemperatuur ^{*6} (→Blz. 111)
	Controlelampje antidiefstal-systeem ^{*7} (→Blz. 87, 100)
	Controlelampje PASSENGER AIR BAG ^{*1,7} (→Blz. 52)

- Controlelampjes rijmodus

► Behalve F SPORT-uitvoeringen

	Controlelampje Custom-modus (indien aanwezig) (→Blz. 410)
	Controlelampje ECO-rijmodus (→Blz. 410)
	Controlelampje sportmodus (indien aanwezig) (→Blz. 410)
	Controlelampje modus Sport S (indien aanwezig) (→Blz. 410)
	Controlelampje modus Sport S+ (indien aanwezig) (→Blz. 410)

► F SPORT-uitvoeringen

	Controlelampje Custom-modus (→Blz. 410)
	Controlelampje ECO-rijmodus (→Blz. 410)
	Controlelampje modus Sport S (→Blz. 410)
	Controlelampje modus Sport S+ (→Blz. 410)

^{*1}: Deze lampjes gaan branden als het contact AAN wordt gezet om aan te geven dat er een systeemcontrole wordt uitgevoerd. Ze gaan uit nadat het hybridesysteem is ingeschakeld of na enkele seconden. Er kan een storing in een systeem aanwezig zijn als een lampje niet gaat branden of uitgaat. Laat de auto controleren door een erkende Lexus-dealer of hersteller/reparateur of een andere naar behoren gekwalificeerde en uitgeruste deskundige.

^{*2}: Dit lampje gaat branden wanneer het systeem wordt uitgeschakeld.

^{*3}: Om aan te geven dat het systeem werkt, gaan de BSM-indicatoren in de buitenspiegels in de volgende situaties branden:

- Wanneer de BSM-functie is ingeschakeld via  van het multi-informatie-display en het contact AAN wordt gezet.

- Wanneer het contact AAN staat en de BSM-functie wordt geactiveerd via  van het multi-informatiedisplay.

Wanneer het systeem correct werkt, gaan de BSM-indicatoren in de buitenspiegels na enkele seconden uit. Wanneer de BSM-indicatoren in de buitenspiegels niet gaan branden of niet uitgaan, kan er een storing in het systeem aanwezig zijn. Laat wanneer dit het geval is de auto controleren door een erkende Lexus-dealer of hersteller/reparateur of een andere naar behoren gekwalificeerde en uitgeruste deskundige.

- *4: Dit lampje gaat branden in de buitenspiegels.
- *5: Dit lampje brandt op het multi-informatiedisplay.
- *6: Wanneer de buitentemperatuur ongeveer 3°C of lager is, gaat dit controlelampje gedurende ongeveer 10 seconden knipperen en blijft daarna branden.
- *7: Dit lampje brandt in het centrale paneel.

Meters en tellers

Weergave instrumentenpaneel

■ Plaats van meters en tellers

► Behalve F SPORT-uitvoeringen

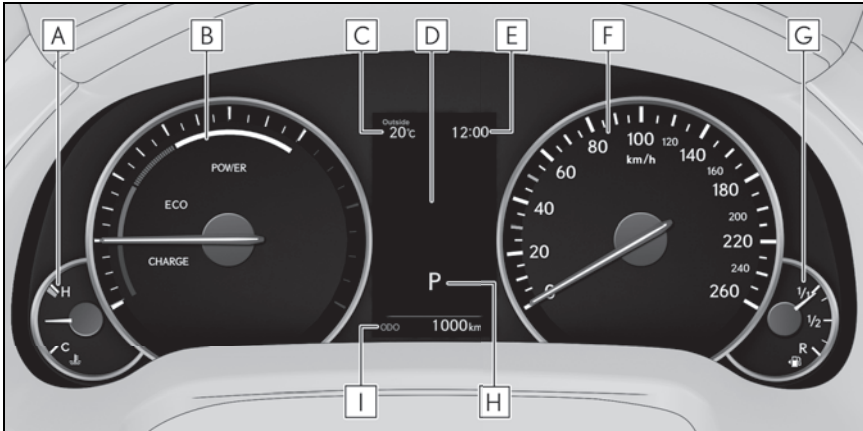

De eenheden die voor de tellers worden gebruikt, kunnen per regio verschillen.

A Koelvloeistoftemperatuurmeter

Geeft de koelvloeistoftemperatuur weer

B Hybridesysteemindicator

Geeft het vermogen of het regeneratieniveau van het hybridesysteem weer (→Blz. 113)

Afhankelijk van de rijmodus wijzigt dit display naar een toerenteller, en op het instellingendisplay kan worden ingesteld dat de toerenteller in iedere rijmodus wordt weergegeven. (→Blz. 120, 410)

C Buitentemperatuur

Geeft de buitentemperatuur aan binnen het bereik -40°C tot 50°C . Het controlelampje lage buitentemperatuur gaat branden als de buitentemperatuur 3°C of lager is.

D Multi-informatiedisplay

Geeft de bestuurder allerlei gegevens met betrekking tot de auto (→Blz. 116)

Geeft bij een storing waarschuwingmeldingen weer (→Blz. 563)

E Klok

De weergegeven tijd is gekoppeld aan de analoge klok in het dashboard. (→Blz. 473)

F Snelheidsmeter

G Brandstofmeter

Geeft aan hoeveel brandstof er nog in de tank aanwezig is

H Weergave schakelstand (→Blz. 289)

I Weergave kilometerteller en dagteller (→Blz. 115)

► F SPORT-uitvoeringen

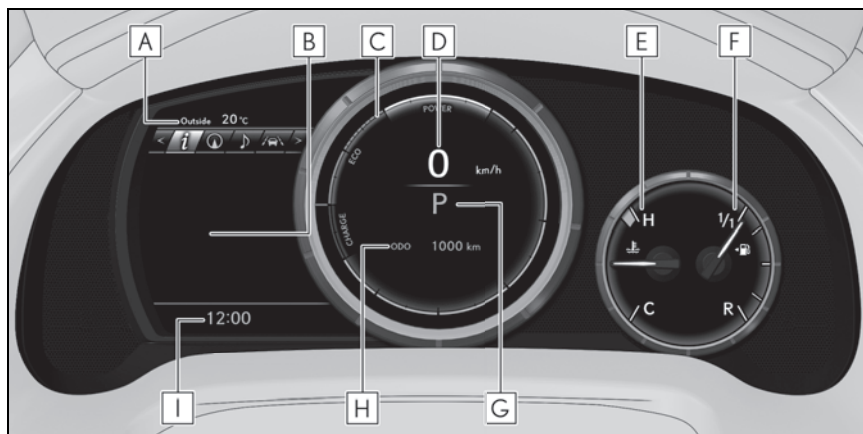

De eenheden die voor de tellers worden gebruikt, kunnen per regio verschillen.

A Buitentemperatuur

Geeft de buitentemperatuur aan binnen het bereik -40°C tot 50°C . Het controlelampje lage buitentemperatuur gaat branden als de buitentemperatuur 3°C of lager is.

B Multi-informatiedisplay

Geeft de bestuurder allerlei gegevens met betrekking tot de auto (→Blz. 116)

Geeft bij een storing waarschuwingsmeldingen weer (→Blz. 563)

C Hybridesysteemindicator

Geeft het vermogen of het regeneratieniveau van het hybridesysteem weer (→Blz. 113)

Afhankelijk van de rijmodus wijzigt dit display naar een toerenteller, en op het instellingendisplay kan worden ingesteld dat de toerenteller in iedere rijmodus wordt weergegeven. (→Blz. 120, 410)

D Snelheidsmeter

E Koelvloeistoftemperatuurmeter

Geeft de koelvloeistoftemperatuur weer

F Brandstofmeter

Geeft aan hoeveel brandstof er nog in de tank aanwezig is

G Weergave schakelstand (→Blz. 289)

H Weergave kilometerteller en dagteller (→Blz. 115)

I Klok

De weergegeven tijd is gekoppeld aan de analoge klok in het dashboard. (→Blz. 473)

■ Toerentalindicator (F SPORT-uitvoeringen)

Wanneer de motor een ingesteld toerental bereikt, verschijnt er een ringvormige indicator in de toerenteller.

Het gewenste motortoerental waarbij de toerentalindicator wordt weergegeven, kan worden ingesteld via  op het multi-informatiedisplay. (→Blz. 116)



■ Toerentalpiek (F SPORT-uitvoeringen)

Wanneer het motortoerental de waarde van 4.000 omw/min bereikt of overschrijdt, wordt er gedurende ongeveer 1 seconde een nabeeld weergegeven van de toerenteller bij het hoogste motortoerental.



■ Tellers en display worden verlicht als
Het contact AAN staat.

■ Hybridesysteemindicator

► Behalve F SPORT-uitvoeringen

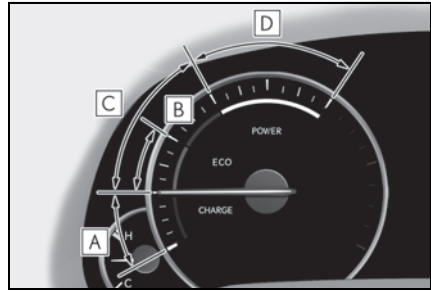

A Laadgebied

Laat het regeneratieve opladen zien.

B Hybride eco-gebied

Laat zien dat er niet vaak gebruik wordt gemaakt van het vermogen van de benzinemotor.

De benzinemotor wordt automatisch gestopt en opnieuw gestart onder verschillende omstandigheden.

C Eco-gebied

Laat zien dat er milieuvriendelijk wordt gereden.

D Power-gebied

Laat zien dat de grens van een bereik voor milieuvriendelijk rijden wordt overschreden (bij rijden op vol vermogen en dergelijke).

► F SPORT-uitvoeringen

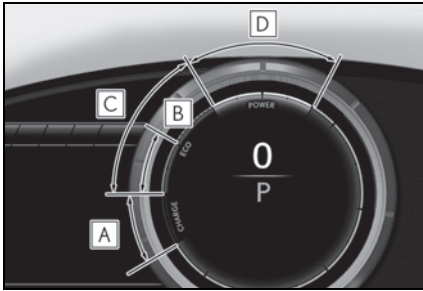
**A** Laadgebied

Laat het regeneratieve opladen zien.

B Hybride eco-gebied

Laat zien dat er niet vaak gebruik wordt gemaakt van het vermogen van de benzinemotor.

De benzinemotor wordt automatisch gestopt en opnieuw gestart onder verschillende omstandigheden.

C Eco-gebied

Laat zien dat er milieuvriendelijk wordt gereden.

D Power-gebied

Laat zien dat de grens van een bereik voor milieuvriendelijk rijden wordt overschreden (bij rijden op vol vermogen en dergelijke).

- Afhankelijk van de geselecteerde rijmodus wordt de hybridesysteemindicator of de toerenteller weergegeven. Via  van het multi-informatiedisplay kunt u ook instellen dat de hybridesysteemindicator of de toerenteller permanent wordt weergegeven. (→Blz. 120)
- De hybridesysteemindicator wordt in de volgende situaties weergegeven:
 - Wanneer de toerenteller is ingesteld op "weergave afhankelijk van de rijmodus" en niet de sportmodus als rijmodus is geselecteerd
 - Wanneer de toerenteller is ingesteld op permanente weergave van de hybridesysteemindicator
- Als u probeert om de naald (behalve F SPORT-uitvoeringen) of de staafjes

(F SPORT-uitvoeringen) tijdens het rijden in het ECO-gebied te houden, rijdt u milieuvriendelijker.

- In het oplaadgebied wordt de regeneratiestatus aangegeven. De geregenereerde energie wordt gebruikt om het batterijpakket (tractiebatterij) te laden.

*: Met "regenereren" wordt in deze handleiding het omzetten van bewegingsenergie van de auto in elektrische energie bedoeld.

■ Toerenteller

De hybridesysteemindicator schakelt automatisch over naar de toerenteller wanneer de rijmodus op de sportmodus wordt ingesteld.

De instellingen van het toerentellerdisplay kunnen worden gewijzigd op het multi-informatiedisplay.

■ Motortoerental

Bij hybrideauto's wordt het motortoerental nauwkeurig aangestuurd, vooral om het brandstofverbruik te verlagen en de uitstoot van schadelijke stoffen te beperken.

Het kan voorkomen dat het weergegeven motortoerental varieert, terwijl de rijomstandigheden gelijk blijven.

■ Weergave buitentemperatuur

- Onder de volgende omstandigheden wordt mogelijk niet de juiste buitentemperatuur weergegeven of duurt het langer voordat de weergave wordt gewijzigd:
 - Wanneer de auto stilstaat of met lage snelheid rijdt (lager dan 20 km/h)
 - Wanneer de buitentemperatuur plotseling verandert (bijvoorbeeld bij het in- of uitrijden van een garage of tunnel)
- Wanneer -- of E wordt weergegeven, zit er mogelijk een storing in het systeem. Breng uw auto naar een erkende Lexus-dealer of hersteller/repareur of een andere naar behoren gekwalificeerde en uitgeruste deskundige.

■ LCD-scherm

Op het scherm kunnen kleine vlekjes of lichte puntjes verschijnen. Dit verschijnsel is kenmerkend voor LCD-schermen en u kunt het scherm zonder problemen blijven gebruiken.

■ Persoonlijke voorkeursinstellingen

De meters en tellers kunnen worden aangepast aan de persoonlijke voorkeur via  op het multi-informatiedisplay. (→Blz. 120)



WAARSCHUWING

■ Informatiedisplay bij lage temperaturen

Laat het interieur van de auto op temperatuur komen alvorens het informatiedisplay te gebruiken. Bij extreem lage temperaturen kan het informatiedisplay trager reageren en worden wijzigingen mogelijk met enige vertraging weergegeven.

Zo kan er bijvoorbeeld een vertraging ontstaan tussen het schakelen door de bestuurder en de weergave van de ingeschakelde versnelling op het display. Deze vertraging kan de bestuurder doen besluiten nogmaals terug te schakelen, waardoor er snel en te sterk op de motor wordt afgeremd en er een aanrijding kan ontstaan, mogelijk met ernstig letsel tot gevolg.



OPMERKING

■ Voorkomen van schade aan de motor en onderdelen ervan

- Laat de naald van de toerenteller niet in het rode gebied komen dat het maximumtoerental aangeeft.
- Als de naald van de koelvloeistofthermometer in het rode gebied (H) staat, kan de motor oververhit zijn. Breng in dat geval de auto zo snel mogelijk op een veilige plaats tot stilstand en controleer de motor nadat deze volledig is afgekoeld. (→Blz. 605)

Weergave kilometerteller en dagteller

■ Onderwerpen die worden weergegeven

● Kilometerteller

Geeft de totale afstand weer die met de auto gereden is.

● Dagteller A/dagteller B

Geeft de afstand weer die met de auto gereden is sinds de teller de laatste keer op nul is gezet. Dagteller A en B kunnen onafhankelijk van elkaar worden gebruikt en verschillende afstanden weergeven.

● Afstand tot de motorolie moet worden ververs

Geeft de afstand weer die nog met de auto kan worden gereden tot de motorolie moet worden ververs.

■ Wijzigen van de weergave

Het onderwerp verandert iedere keer dat op de toets ODO/TRIP wordt gedrukt. Als de dagteller wordt weergegeven, wordt deze gereset als de toets ingedrukt wordt gehouden.

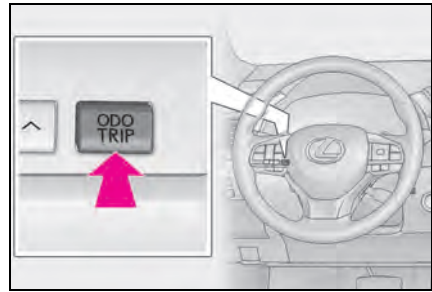

■ Pop-updisplay

Afstand tot de motorolie moet worden ververs

Hiermee wordt de afstand tot de motorolie moet worden ververs weergegeven. Deze informatie wordt weergegeven in de volgende situaties:

- Wanneer het contact AAN wordt gezet.
- Als een waarschuwing melding verschijnt dat de olie binnenkort moet worden ververs.

■ Snelheidswaarschuwing

Wanneer deze functie is ingeschakeld, wordt de snelheid waarbij de snelheidswaarschuwing wordt geactiveerd weergegeven. Als de auto deze snelheid overschrijdt, gaat de weergegeven snelheid knipperen en klinkt een zoemer.

- Druk op de toets ODO/TRIP om bijvoorbeeld de kilometerteller weer te geven als de snelheidswaarschuwing is ingeschakeld. (Nadat deze toets gedurende enige tijd niet is bediend, wordt de snelheidswaarschuwing weer weergegeven.)
- De snelheid waarbij de snelheidswaarschuwing wordt geactiveerd, kan worden ingesteld via . (→Blz. 120)

Wijzigen van de helderheid van de dashboardverlichting

De helderheid van de dashboardverlichting kan worden ingesteld.

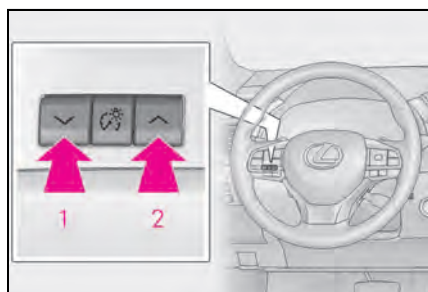

- 1 Donkerder
- 2 Helderder

■ Helderheid van de tellers (dagmodus en nachtmodus)

De helderheid van de tellers wordt gewisseld tussen dagmodus en nachtmodus.

- Dagmodus: Wanneer de achterlichten zijn uitgeschakeld of wanneer de achterlichten zijn ingeschakeld, maar de omgeving licht is
- Nachtmodus: Wanneer de achterlichten zijn ingeschakeld en de omgeving donker is

Multi-informatiedisplay

Weergave en menu-iconen

■ Weergave

► Behalve F SPORT-uitvoeringen

Door menu-iconen te selecteren op het multi-informatiedisplay kunnen verschillende soorten rijgerelateerde informatie worden weergegeven. Het multi-informatiedisplay kan ook worden gebruikt voor het wijzigen van de display-instellingen en andere voertuiginstellingen.

Daarnaast worden in bepaalde situaties pop-updisplays met waarschuwingen of suggesties/tips weergegeven.

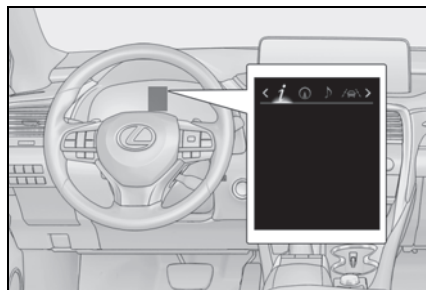

► F SPORT-uitvoeringen

Door menu-iconen te selecteren op het multi-informatiedisplay kunnen verschillende soorten rijgerelateerde informatie worden weergegeven. Het multi-informatiedisplay kan ook worden gebruikt voor het wijzigen van de display-instellingen en andere voertuiginstellingen.

Daarnaast worden in bepaalde situaties pop-updisplays met waarschuwingen of suggesties/tips weergegeven.

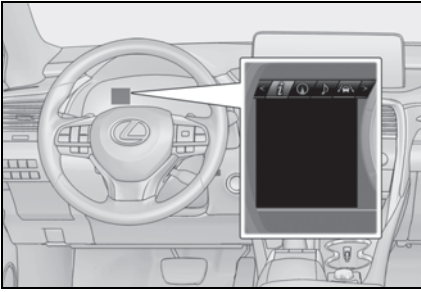

■ Menu-icoon

Selecteer een menu-icoon om de inhoud ervan weer te geven.



Rij-informatie (→Blz. 118)



Aan navigatiesysteem gekoppelde weergave (indien aanwezig) (→Blz. 120)



Aan audiosysteem gekoppelde weergave (→Blz. 120)



Informatie over ondersteunend systeem (indien aanwezig) (→Blz. 120)



Weergave waarschuwingsmelding (→Blz. 563)



Weergave instellingen (→Blz. 120)

■ LCD-scherm

→Blz. 114



WAARSCHUWING

■ Waarschuwingen voor het gebruik tijdens het rijden

● Wanneer u het multi-informatiedisplay tijdens het rijden bedient, let dan extra goed op de veiligheid rondom de auto.

● Kijk tijdens het rijden niet voortdurend op het multi-informatiedisplay, aangezien u anders voetgangers, objecten op de weg, enz. over het hoofd kunt zien.

■ Informatiedisplay bij lage temperaturen

→Blz. 115

Wijzigen van de weergave van het instrumentenpaneel

Het multi-informatiedisplay wordt bediend met de bedieningstoetsen van het instrumentenpaneel.

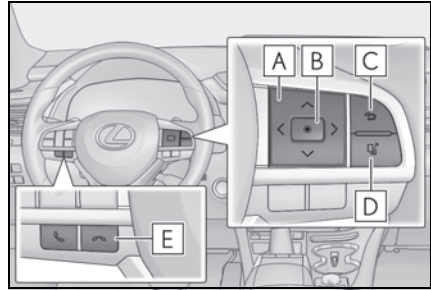

A < > : Menu-icoon selecteren

^ v : De weergegeven informatie wijzigen, omhoog/omlaag scrollen op het scherm en de cursor bewegen

B Indrukken: Invoeren/instellen
Ingedrukt houden: Resetten

C Terugkeren naar het vorige scherm
Als de toets ingedrukt wordt gehouden, wordt het eerste scherm van het geselecteerde menu-icoon weergegeven.

D Indrukken: Het hoofdscherm weergeven
Ingedrukt houden: Het op het moment van indrukken weergegeven scherm vastleggen als hoofdscherm

E Weergeven van verzonden/ontvangen oproepen en oproepgeschiedenis

Wanneer het handsfree-systeem is aangesloten, worden de verzonden en ontvangen oproepen weergegeven. Raadpleeg de handleiding voor het navigatie- en multimediasysteem voor meer informatie over het handsfree-systeem.

■ Een scherm als hoofdscherm vastleggen

U kunt het weergegeven scherm desgewenst vastleggen als hoofdscherm. Zorg dat het scherm dat u als hoofdscherm wilt vastleggen wordt weergegeven en houd

 ingedrukt.

- Er verschijnt een melding waarmee wordt gevraagd om het vastleggen te bevestigen. Als het geselecteerde scherm niet kan worden vastgelegd, wordt een foutmelding weergegeven.
- Wanneer geen scherm is vastgelegd, wordt het rij-informatiescherm weergegeven.

Rij-informatie

■ Weergave van rij-informatie

Geeft verschillende soorten rij-informatie weer, zoals:

- Rij-informatie 1
 - Actueel brandstofverbruik
 - Gemiddeld brandstofverbruik (sinds resetten)
- Rij-informatie 2
 - Afstand (actieradius)
 - Gemiddelde rijsnelheid (sinds resetten)
- Rij-informatie 3
 - Gemiddeld brandstofverbruik (sinds tanken)
 - Verstreken tijd (sinds starten)

De weergegeven onderwerpen (zie onderstaande lijst) kunnen worden gewijzigd via . (→Blz. 120)

- Actueel brandstofverbruik

Geeft het actuele brandstofverbruik weer

- Gemiddeld brandstofverbruik

Sinds resetten: Geeft het gemiddelde brandstofverbruik sinds het resetten van het display weer^{*1,2}

Sinds starten: Geeft het gemiddelde brandstofverbruik sinds het starten van het hybridesysteem weer^{*2}

Sinds tanken: Geeft het gemiddelde brandstofverbruik sinds het tanken weer^{*2,3}

- Gemiddelde rijsnelheid

Sinds resetten: Geeft de gemiddelde rijsnelheid sinds het resetten van het display weer^{*1}

Sinds starten: Geeft de gemiddelde rijsnelheid sinds het starten van het hybridesysteem weer

- Verstreken tijd

Sinds resetten: Geeft de verstreken tijd sinds het resetten van het display weer^{*1}

Sinds starten: Geeft de verstreken tijd sinds het starten van het hybridesysteem weer

- Afstand

Actieradius: Geeft de actieradius met de resterende hoeveelheid brandstof weer^{*3,4}

Afstand (sinds starten): Geeft de rijafstand sinds het starten van de motor weer

- Overige

Leeg: geen onderwerp

^{*1}: Geef om te resetten het gewenste item

weer en houd  van de bedieningstoetsen van het instrumentenpaneel ingedrukt.

Als elk weergegeven onderwerp kan worden gereset, verschijnt een melding waarmee wordt gevraagd welk onderwerp u wilt resetten.

^{*2}: Gebruik het weergegeven brandstofverbruik ter referentie.

*3: Als er een kleine hoeveelheid brandstof wordt getankt, wordt de weergave mogelijk niet bijgewerkt.

Zet tijdens het tanken het contact UIT. Als brandstof wordt getankt terwijl het contact niet UIT staat, wordt de weergave mogelijk niet bijgewerkt.

*4: Deze afstand wordt berekend op basis van het gemiddelde brandstofverbruik. Hierdoor kan de werkelijke afstand die nog kan worden gereden, afwijken van de weergegeven afstand.

■ Energiemonitor

→Blz. 127

■ AWD-regeling

Geeft met segmenten de op elk wiel overgebrachte aandrijfkracht weer.

Hoe meer segmenten er worden weergegeven, hoe groter de aandrijfkracht is.

■ G-kracht (indien aanwezig)

Geeft de zijdelingse G-krachten op de auto weer. Geeft rondom de weergave van de G-krachten tevens de mate van verdraaiing van het stuurwiel naar links en rechts, ingangssignalen van het gaspedaal en de remvloeiستفدرك weer.



A G-krachten op de auto bij acceleratie

B Actuele waarde G-krachten (geanalyseerde waarde van G-krachten voor/achter en links/rechts)

C Registratie van de maximale G-krachten

D Mate bediening gaspedaal

E Remvloeiستفدرك

F Mate van verdraaiing stuurwiel

Dit display is bedoeld om gebruikt te worden als richtlijn. Afhankelijk van factoren als de staat van het wegdek, de temperatuur en de rijsnelheid, toont het display mogelijk niet de werkelijke toestand van de auto.

● Registratie van de maximale G-krachten resetten

Houd  van de bedieningstoets van het instrumentenpaneel ingedrukt om de registratie te resetten.

● Piekvasthoudfunctie

Als er zijdelingse G-krachten van 0,5 G of meer worden gegenereerd, kleurt de weergegeven waarde van de G-krachten oranje en blijft de weergave gedurende 2 seconden ongewijzigd.

■ Bandenspanning

→Blz. 508

■ Eenheden (indien aanwezig)

De eenheden die worden gebruikt, kunnen tijdens het rijden worden gewijzigd.

In tegenstelling tot de instelling van de eenheden op het instellingendisplay, kunnen de eenheden op het rij-informatiedisplay tijdens het rijden worden gewijzigd.

■ Leeg (geen onderwerpen)

Geeft geen rij-informatie weer.

■ Weergave G-krachten (indien aanwezig)

- De waarde van de G-krachten is mogelijk geen nul, ook al staat de auto geparkeerd, bijvoorbeeld op een helling.
- Afhankelijk van de gebruiksomstandigheden van de auto, komt de weergave van de remvloeistofdruk mogelijk niet tot het maximale niveau, ook al wordt het rempedaal volledig ingetrapt.
- Als een accupool is losgenomen en weer aangesloten, wordt de weergave van de mate van verdraaiing van het stuurwiel mogelijk tijdelijk uitgeschakeld. Nadat u een tijdje met de auto hebt gereden, wordt de weergave weer ingeschakeld.

■ Bandenspanning

- Nadat het contact AAN is gezet, kan het enkele minuten duren voordat de bandenspanning wordt weergegeven. Het kan ook enkele minuten duren voordat de bandenspanning wordt weergegeven nadat de banden op spanning zijn gebracht.
- Mogelijk wordt er "---" weergegeven als de positie van de banden niet kan worden vastgesteld als gevolg van een slechte ontvangst van radiogolven.
- De bandenspanning verandert met de temperatuur. De weergegeven waarden kunnen verschillen van de waarden die met andere bandenspanningmeters worden gemeten.

Aan navigatiesysteem gekoppelde weergave (indien aanwezig)

Hiermee kan de volgende aan het navigatiesysteem gekoppelde informatie worden weergegeven.

- Routebegeleiding
- Kompasdisplay (weergave rijrichting boven)

Aan audiosysteem gekoppelde weergave

Hiermee kunt u een audiobron of nummer selecteren op het instrumentenpaneel met behulp van de bedieningstoetsen van het instrumentenpaneel.

Informatie ondersteunende systemen

Hiermee kan de werkingsstatus van de volgende systemen worden weergegeven:

- LTA (Lane Tracing Assist) (indien aanwezig) (→Blz. 338)
- RSA (Road Sign Assist) (indien aanwezig) (→Blz. 348)
- Dynamic Radar Cruise Control met volledig snelheidsbereik (indien aanwezig) (→Blz. 352)
- Cruise control (indien aanwezig) (→Blz. 362)

Weergave instellingen

■ Instellingen voor de weergave van het instrumentenpaneel die u kunt wijzigen

- Klok

Hiermee kunt u schakelen tussen 12-uurs- en 24-uursweergave.

- Taal

Hiermee kan de weergegeven taal worden gewijzigd.

- Eenheden

Hiermee kunnen de weergegeven meeteenheden worden gewijzigd.

-  EV-control lampje (→Blz. 288)

Hiermee kunt u de werking van het EV-control lampje in- of uitschakelen.

-  Instellingen toetsen

Hiermee kan worden weergegeven hoe een ander scherm als hoofdscherm moet worden vastgelegd.

- Rij-informatie 1/rij-informatie 2/rij-informatie 3

Hiermee kunnen maximaal 2 onderwerpen (→Blz. 118) worden weergegeven op het rij-informatiescherm (respectievelijk "Rij-informatie 1", "Rij-informatie 2" en "Rij-informatie 3").

- Pop-updisplay

Hiermee kunt u het pop-updisplay in- of uitschakelen.

- Kruispuntenbegeleiding (indien aanwezig)
- Inkomende oproepen
- Instelling helderheid

- Kleur (behalve F SPORT-uitvoeringen)

Hiermee kan de kleur van de cursor op het multi-informatiedisplay worden ingesteld.

- Instelling toerenteller

Hiermee kan de weergave van de toerenteller of de hybridesysteeminindicator worden ingesteld op altijd weergeven of op automatisch wijzigen overeenkomstig de rijmodus.

- Naald (F SPORT-uitvoeringen)

Hiermee kan de kleur van de toerentellernaald worden ingesteld.

- Toerentalindicator (F SPORT-uitvoeringen) (→Blz. 113)

- Hiermee kunt u de toerentalindicator in- of uitschakelen.
- Hiermee kan het motortoerental waarbij de toerentalindicator verschijnt worden ingesteld.

Te selecteren motortoerentalbereik:

2.000 omw/min - 6.000 omw/min

- Toerentalpiek (F SPORT-uitvoeringen) (→Blz. 113)

Hiermee kunt u de toerentalpiek in- of uitschakelen.

- Standaardinstelling

Hiermee kunnen de instellingen van de weergave van het instrumentenpaneel worden gereset naar de standaardinstelling.

■ Voertuigfuncties en instellingen die u kunt wijzigen

→Blz. 622

■ Achtergrondkleur van de displayzone van de controlelampjes/schakelstand (behalve F Sport-uitvoeringen)

De achtergrondkleur van de displayzone van de controlelampjes/schakelstand wijzigt als volgt, afhankelijk van de rijmodus (→Blz. 410):

- ECO-modus: blauw
- Sportmodus: rood

■ Onderbreking van de weergave van de instellingen

- Bepaalde instellingen kunnen niet gewijzigd worden tijdens het rijden. Breng de auto op een veilige plaats tot stilstand voordat u instellingen wijzigt.
- Als er een waarschuwing melding wordt weergegeven, kan het instelscherm tijdelijk niet worden bediend.



WAARSCHUWING

■ Waarschuwing bij het instellen van het display

Zorg dat de auto geparkeerd staat op een plaats met voldoende ventilatie, aangezien het hybridesysteem tijdens het instellen van het display moet draaien. In een afgesloten ruimte, zoals een garage, kunnen uitlaatgasen die het schadelijke koolmonoxide (CO) bevatten, zich ophopen en in de auto terechtkomen. Dit kan zeer schadelijk zijn voor de gezondheid.



OPMERKING

■ **Tijdens het instellen van het display**

Zorg ervoor dat het hybridesysteem draait tijdens het instellen van het display om te voorkomen dat de 12V-accu leeg raakt.

Suggestiefunctie

Hiermee worden suggesties voor de bestuurder weergegeven in de onderstaande situaties. U kunt een reactie op de weergegeven suggestie selecteren met behulp van de bedieningstoetsen van het instrumentenpaneel.

■ **Suggestie om het systeem van de elektrisch bedienbare achterklep in te schakelen (indien aanwezig)**

Als het systeem van de elektrisch bedienbare achterklep is uitgeschakeld (via  ingesteld op UIT) en de toets van de elektrisch bedienbare achterklep op het instrumentenpaneel wordt bediend, verschijnt een melding van de suggestiefunctie met de vraag of u het systeem van de elektrisch bedienbare achterklep wilt inschakelen.

Selecteer "Yes" (ja) om het systeem van de elektrisch bedienbare achterklep in te schakelen.

Druk na het inschakelen van het systeem van de elektrisch bedienbare achterklep nogmaals op de toets om de elektrisch bedienbare achterklep te openen of sluiten.

■ **Suggestie om de elektrisch bedienbare ruiten te sluiten (gekoppeld aan de werking van de ruitenwissers)**

Als de ruitenwissers worden bediend terwijl één of meer elektrisch bedienbare ruiten zijn geopend, verschijnt een melding van de suggestiefunctie met de vraag of u de elektrisch bedienbare ruiten wilt sluiten.

Selecteer "Yes" (ja) om alle elektrisch bedienbare ruiten te sluiten.

■ **Suggestie om de elektrisch bedienbare ruiten te sluiten (gekoppeld aan de bediening van het contact)**

Als het contact UIT wordt gezet terwijl één of meer elektrisch bedienbare ruiten zijn geopend, verschijnt een melding van de suggestiefunctie met de vraag of u de elektrisch bedienbare ruiten wilt sluiten.

Selecteer "Yes" (ja) om alle elektrisch bedienbare ruiten te sluiten.

■ **Persoonlijke voorkeursinstellingen**

Bepaalde functies kunnen worden aangepast aan de persoonlijke voorkeur. (→Blz. 622)

Head-up display *

*: Indien aanwezig

Het head-up display is gekoppeld aan het instrumentenpaneel en het navigatiesysteem (indien aanwezig) en geeft verschillende informatie weer in het directe blikveld van de bestuurder, zoals de actuele rijsnelheid.

Systeemonderdelen

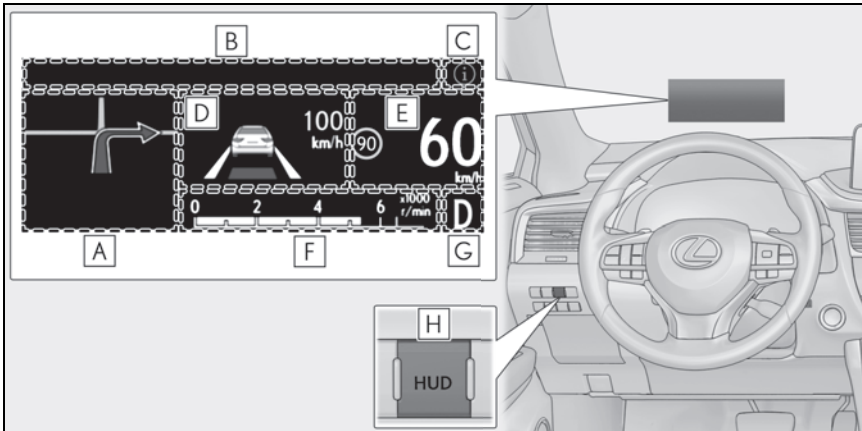

De afbeeldingen die hier worden gebruikt, dienen slechts als voorbeeld en verschillen mogelijk van de daadwerkelijk door het head-up display weergegeven afbeelding.

A Aan navigatiesysteem gekoppelde displayzone (indien aanwezig) (→Blz. 127)

B Displayzone meldingen (→Blz. 126)

Geeft de volgende zaken weer:

- Waarschuwing/melding (indien aanwezig)
- Status bediening audiosysteem
- Buitentemperatuur

De volgende gegevens van het navigatiesysteem worden weergegeven:

- Straatnaam

C Icoon  /  (→Blz. 126)

D Displayzone status ondersteunend systeem (indien aanwezig)

Hiermee wordt de status van de volgende systemen weergegeven:

- Dynamic Radar Cruise Control met volledig snelheidsbereik (→Blz. 352)
- LTA (Lane Tracing Assist) (→Blz. 338)
- Lexus Parking Assist-sensor (→Blz. 383)
- Parking Support Brake-functie (voor stilstaande objecten) (→Blz. 400)

Er wordt dezelfde informatie weergegeven als op het multi-informatiedisplay. Zie de beschrijving van de desbetreffende systemen voor meer informatie.

E Displayzone rijsnelheid

Geeft de volgende zaken weer:

- Rijsnelheid
- Iconen van door de RSA herkende verkeersborden (indien aanwezig) (→Blz. 348)

F Hybridesysteemindicator/toerenteller (→Blz. 127)

G Weergave schakelstand (→Blz. 289)

H Toets HUD (head-up display) (→Blz. 124)

■ Head-up display

Met een (gepolariseerde) zonnebril op is het head-up display soms moeilijk afleesbaar. Pas de helderheid van het head-up display aan of zet uw zonnebril af.



WAARSCHUWING

■ Voordat u het head-up display gebruikt

- Controleer of de positie en de helderheid van het head-up display geen belemmering vormen voor veilig rijden. Als de positie of de helderheid van het display niet goed is afgesteld, kan het zicht van de bestuurder worden belemmerd, waardoor een ongeval en ernstig letsel kunnen ontstaan.
- Kijk tijdens het rijden niet voortdurend op het head-up display, aangezien u anders voetgangers, objecten op de weg, enz. over het hoofd kunt zien.



OPMERKING

■ Voorkomen van beschadiging van de onderdelen

- Plaats geen bekers of blikjes drinken in de buurt van de projector van het head-up display. Als de projector nat wordt, kunnen er elektrische storingen ontstaan.

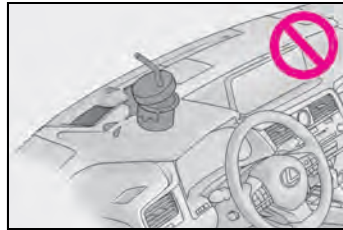

- Plaats geen voorwerpen op de projector van het head-up display en plak er ook geen stickers op. Als u dat toch doet, worden er mogelijk geen meldingen meer op het head-up display weergegeven.
- Raak de binnenzijde van de projector van het head-up display niet aan en steek ook geen scherpe voorwerpen in de projector. Dit kan tot mechanische defecten leiden.

Gebruik van het head-up display

■ Inschakelen/uitschakelen van het head-up display

Druk op de toets HUD (head-up display).

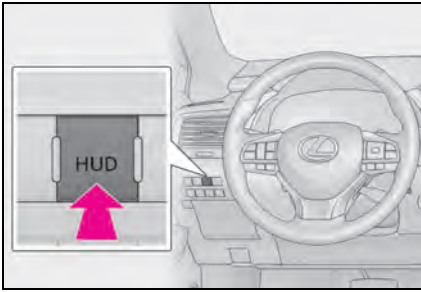

■ Wijzigen van instellingen van het head-up display

Selecteer  op het multi-informatiedisplay (→Blz. 622) om de volgende instellingen te wijzigen:

● Helderheid/positie display

Hiermee kunt u de helderheid en de positie van het head-up display instellen.

● Informatie op het display

Hiermee kan de weergave van de volgende onderwerpen worden in- of uitgeschakeld:

- Routebegeleiding naar bestemming (indien aanwezig)
- Status ondersteunend systeem (indien aanwezig)
- Kompas (indien aanwezig)
- Status bediening audiosysteem
- Hybridesysteemindicator/toerenteller

Hiermee kan de weergave worden ingesteld op hybridesysteemindicator/toerenteller/geen informatie.

● Hoek display

Hiermee kan de hoek van het head-up display worden ingesteld.

■ Inschakelen/uitschakelen van het head-up display

Als het head-up display is uitgeschakeld, blijft het uitgeschakeld als het contact UIT en vervolgens weer AAN wordt gezet.

■ Helderheid display

De helderheid van het head-up display kan worden ingesteld via  op het multi-informatiedisplay. Bovendien wordt de helderheid automatisch aangepast aan de lichtsterkte van de omgeving.

■ Automatische verstelling van het head-up display (indien aanwezig)

Met het ergonomische geheugen kan een gewenste stand van het head-up display in het geheugen worden opgeslagen en automatisch worden opgeroepen. (→Blz. 247)

■ Als de 12V-accu wordt losgekoppeld

De aangepaste instellingen van het head-up display worden gereset.



WAARSCHUWING

■ Waarschuwing met betrekking tot het instellen van het head-up display

Zorg dat de auto geparkeerd staat op een plaats met voldoende ventilatie, aangezien het hybridesysteem tijdens het instellen van het head-up display moet draaien. In een afgesloten ruimte, zoals een garage, kunnen uitlaatgassen die het schadelijke koolmonoxide (CO) bevatten, zich ophopen en in de auto terecht komen. Dit kan zeer schadelijk zijn voor de gezondheid.



OPMERKING

■ Bij het wijzigen van de instellingen van het head-up display

Zorg ervoor dat het hybridesysteem tijdens het instellen van het head-up display draait, om te voorkomen dat de 12V-accu ontladen raakt.

Informatie-icoon/centrale waarschuwingsicoon

De volgende aan het multi-informatiedisplay gekoppelde iconen kunnen worden weergegeven:

: Centrale waarschuwingsicoon

Wordt weergegeven als op het multi-informatiedisplay een waarschuwingsmelding wordt weergegeven. (→Blz. 563)

: Informatie-icoon

Wordt weergegeven als op het multi-informatiedisplay een pop-updisplay met een suggestie/tip wordt weergegeven. (→Blz. 122)

Displayzone meldingen

Geeft afhankelijk van de situatie de volgende zaken weer:

■ Waarschuwing/melding (indien aanwezig)

Geeft de volgende waarschuwingen/meldingen met betrekking tot systemen weer:

- PCS (Pre-Crash Safety-systeem) (→Blz. 330)
- Parking Support Brake-functie (voor stilstaande objecten) (→Blz. 400)
- Dynamic Radar Cruise Control met volledig snelheidsbereik (→Blz. 352)
- Brake Override-systeem (→Blz. 270)
- Wegrijregeling (→Blz. 271)

Gedetailleerde inhoud die op het head-up display wordt weergegeven verschilt mogelijk van de weergave op het multi-informatiedisplay. Zie de beschrijving van de desbetreffende systemen voor meer informatie.

■ Status bediening audiosysteem

Wordt weergegeven als het audiosysteem wordt bediend.

■ Buitentemperatuur

Wordt weergegeven in de volgende situaties:

- Wanneer het contact AAN wordt gezet
- Wanneer het controlelampje lage buitentemperatuur knippert

Er wordt dezelfde informatie weergegeven als op het multi-informatiedisplay. Zie voor meer informatie de beschrijving van de weergave van de buitentemperatuur op het multi-informatiedisplay. (→Blz. 114)

De volgende gegevens van het navigatiesysteem worden weergegeven:

■ Straatnaam

De naam van de straat waar de auto momenteel rijdt wordt aan de onderzijde van de displayzone weergegeven.

Wanneer het navigatiesysteem met een routebegeleiding bezig is, wordt de naam van de volgende straat aan de bovenzijde van de displayzone weergegeven.

■ Weergave straatnaam (auto's met navigatiesysteem)

Alleen in de kaartgegevens geregistreerde straatnamen worden weergegeven.

Aan navigatiesysteem gekoppelde displayzone (indien aanwezig)

De volgende gegevens van het navigatiesysteem worden weergegeven:

■ Routebegeleiding naar bestemming

Wordt weergegeven als het navigatiesysteem met een routebegeleiding bezig is. Wanneer er een kruising nadert, wordt een pijl weergegeven om aan te geven welke kant u op moet.

■ Kompas

Geeft de rijrichting aan.

Hybridesysteemindicator/toerenteller

■ Hybridesysteemindicator

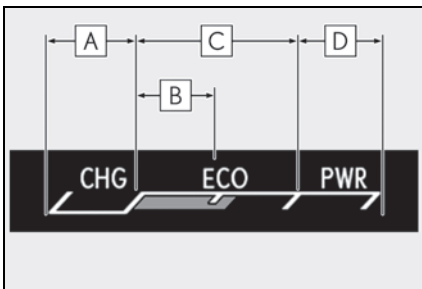

A Laadgebied

B Hybride eco-gebied

C Eco-gebied

D Power-gebied

Er wordt dezelfde informatie weergegeven als op het instrumentenpaneel (hybridesysteemindicator). Zie Blz. 113 voor meer informatie.

■ Toerenteller

Geeft het motortoerental aan in omwentelingen per minuut.

Energiemonitor/verbruiksscherm

De status van het hybridesysteem kan worden afgelezen op het multi-informatiedisplay en het centrale display.

Auto's met een 12,3-inch display: de energimonitor of het scherm met het brandstofverbruik kan worden weergegeven en bediend op het nevenscherm.

Systeemonderdelen

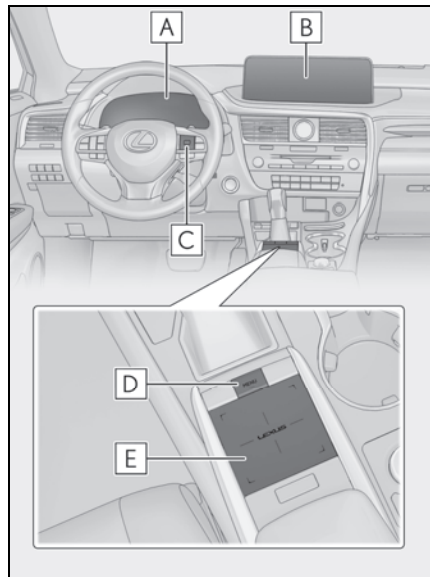

A Multi-informatiedisplay

B Centraal display

C Bedieningstoetsen instrumentenpaneel

D Toets MENU

E Touchpad

Energiemonitor

■ Centraal display

Druk op de toets MENU van de Remote Touch en selecteer  op het menu-scherm.

Als een ander scherm dan "Energiemonitor" wordt weergegeven, selecteert u "Energie".

Dit systeem kan ook worden bediend via het touchscreen.

■ Multi-informatiedisplay

Druk op < of > van de bedieningstoetsen van het instrumentenpaneel, selecteer  en druk vervolgens op ^ of v om de energimonitor weer te geven.

Wanneer de auto wordt aangedreven door de elektromotor (tractiemotor)

Centraal display

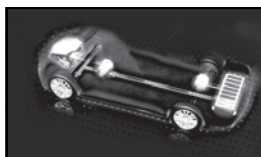

Multi-informatiedisplay



Wanneer de auto wordt aangedreven door de benzinemotor en de elektromotor (tractiemotor)

Centraal display

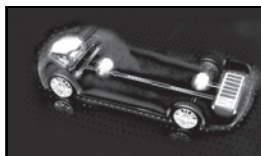

Multi-informatiedisplay



Wanneer de auto wordt aangedreven door de benzinemotor

Centraal display

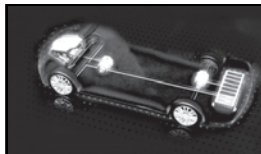

Multi-informatiedisplay



Wanneer het batterijpakket (tractiebatterij) wordt geladen

Centraal display

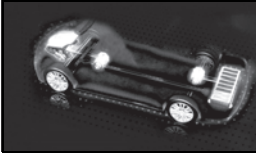

Multi-informatiedisplay

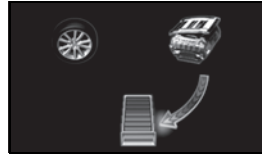
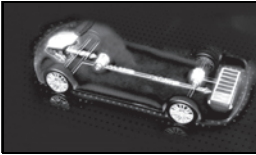
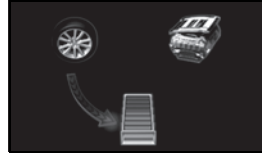

Wanneer er geen energieoverdracht plaatsvindt

Centraal display

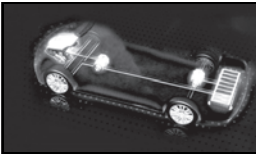

Multi-informatiedisplay

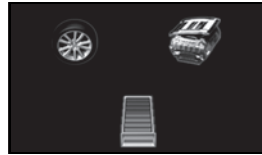

De volgende afbeeldingen zijn slechts voorbeelden en kunnen licht afwijken van de werkelijke situaties.

■ Status batterijpakket (tractiebatterij)

► Centraal display

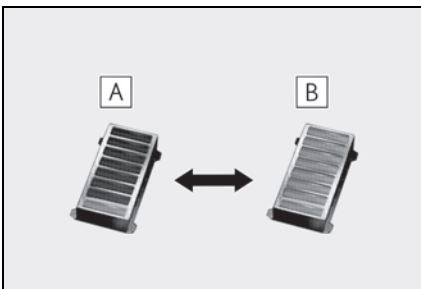

A Bijna leeg

B Grootlicht

► Multi-informatiedisplay

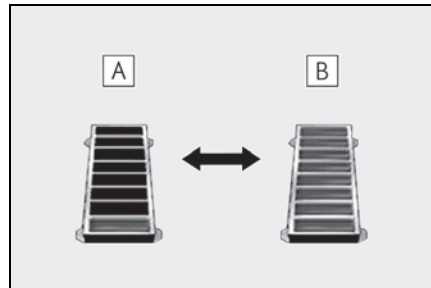

A Dimlicht

B Grootlicht

De volgende afbeeldingen zijn slechts voorbeelden en kunnen licht afwijken van de werkelijke situaties.

Verbruik

■ Ritinformatie

Druk op de toets MENU van de Remote Touch en selecteer  op het menu-scherm.

Als een ander scherm dan “Ritinformatie” wordt weergegeven, selecteert u “Ritinformatie”.

Dit systeem kan ook worden bediend via het touchscreen.

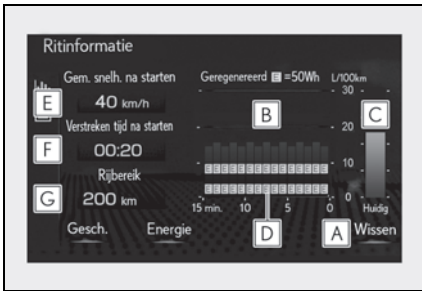

- A** Resetten van de verbruiksgegevens
- B** Het brandstofverbruik gedurende de laatste 15 minuten
- C** Actueel brandstofverbruik
- D** De geregenereerde energie gedurende de laatste 15 minuten
- E** Gemiddelde rijsnelheid sinds het starten van het hybridesysteem.
- F** Verstreken tijd sinds het starten van het hybridesysteem.
- G** Actieradius

Het gemiddelde brandstofverbruik gedurende de laatste 15 minuten wordt door middel van kleuren verdeeld in vorige gemiddelden en gemiddelden sinds de

laatste keer dat het contact AAN is gezet. Het weergegeven gemiddelde brandstofverbruik is een globale waarde.

De afbeelding is slechts een voorbeeld en kan afwijken van de werkelijke situatie.

■ Geschiedenis

Druk op de toets MENU van de Remote Touch en selecteer  op het menu-scherm.

Als een ander scherm dan “Geschiedenis” wordt weergegeven, selecteert u “Geschiedenis”.

Dit systeem kan ook worden bediend via het touchscreen.

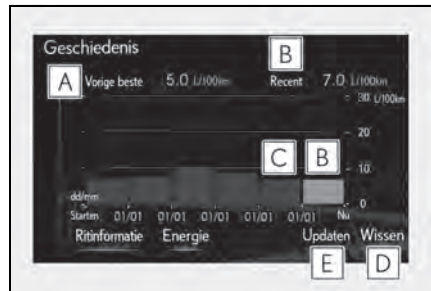

- A** Het laagste gemeten brandstofverbruik
- B** Recent brandstofverbruik
- C** Vorige gemeten brandstofverbruik
- D** De gegevens uit de geschiedenis resetten
- E** Het recente brandstofverbruik bijwerken

De geschiedenis van het gemiddelde brandstofverbruik is door middel van kleuren verdeeld in vorige gemiddelden en het gemiddelde brandstofverbruik sinds de gegevens de laatste keer zijn bijgewerkt. Het weergegeven gemiddelde brandstofverbruik is een globale waarde.

De afbeelding is slechts een voorbeeld en kan afwijken van de werkelijke situatie.

■ De gegevens uit de geschiedenis bijwerken

Werk het recente brandstofverbruik bij door "Updaten" te selecteren om het actuele brandstofverbruik opnieuw te meten.

■ De gegevens resetten

De verbruiksgegevens kunnen worden gewist door "Wissen" te selecteren.



■ Actieradius

Geeft de geschatte maximale afstand aan die nog met de in de tank aanwezige brandstof kan worden gereden.

Deze afstand wordt berekend op basis van het gemiddelde brandstofverbruik.

Hierdoor kan de werkelijke afstand die nog kan worden gereden, afwijken van de weergegeven afstand.

Gebruik van het nevenscherm (auto's met 12,3 inch display)

Geef de voertuiginformatie weer op het nevenscherm (→Blz. 431) en selecteer vervolgens  of  om het gewenste scherm weer te geven.

De afbeelding is slechts een voorbeeld en kan afwijken van de werkelijke situatie.

■ Ritinformatie (type A)

Geeft het gemiddelde brandstofverbruik en de teruggewonnen energie van de afgelopen 10 minuten weer met intervallen van 1 minuut en geeft de actieradius weer.

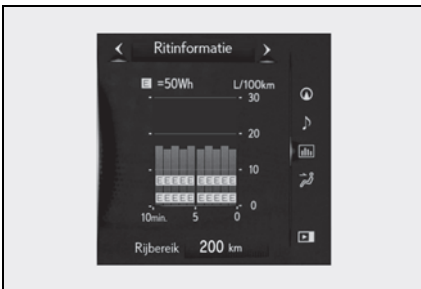

Het weergegeven gemiddelde brandstofverbruik is een globale waarde.

■ Ritinformatie (type B)

Geeft de actieradius, het recente brandstofverbruik en de verstreken tijd sinds het hybridesysteem is gestart weer.

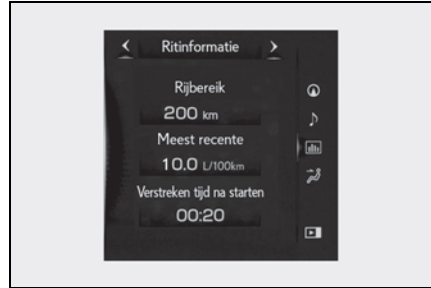

Het weergegeven gemiddelde brandstofverbruik is een globale waarde.

■ Geschiedenis

Geeft het gemiddelde brandstofverbruik en het hoogste brandstofverbruik weer.

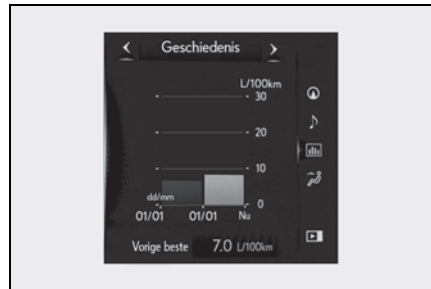

Het weergegeven gemiddelde brandstofverbruik is een globale waarde.

■ Energiemonitor

Geeft de werking van het hybridesysteem en de status van de energierugwinning weer.

Er wordt dezelfde informatie weergegeven als op het multi-informatiedisplay.
(→Blz. 118)

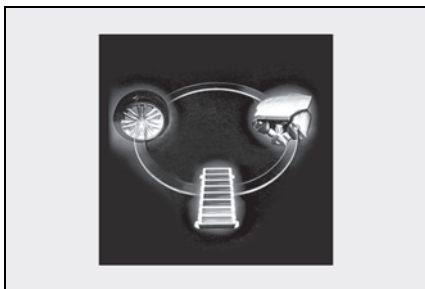

3-1. Informatie over sleutels	
Sleutels	134
3-2. Openen, sluiten en vergrendelen van de portieren	
Portieren	138
Achterklep	143
Elektrisch bedienbare achterklep	146
Smart entry-systeem met startknop	159
3-3. Verstellen van de stoelen	
Voorstoelen	234
Achterstoelen	235
Ergonomisch geheugen	247
Hoofdsteunen	250
3-4. Verstellen van het stuurwiel en de spiegels	
Stuurwiel	253
Binnenspiegel	254
Buitenspiegels	255
3-5. Openen en sluiten van de ruiten en het schuifdak	
Elektrisch bedienbare ruiten	258
Schuifdak	261
Panoramadak	264

Sleutels

De sleutels

Bij de auto worden de volgende sleutels geleverd.

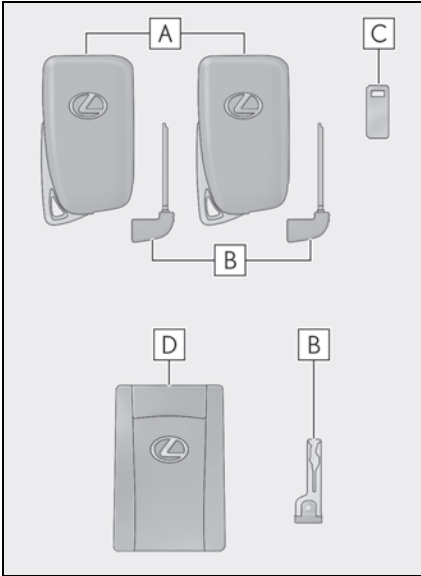

A Elektronische sleutels

- Bedienen van het Smart entry-systeem met startknop (→Blz. 159)
- Gebruik van de afstandsbedieningsfunctie (→Blz. 136)

B Mechanische sleutels

C Plaatje met sleutelnummer

D Sleutelkaart (elektronische sleutel) (indien aanwezig)

Bedienen van het Smart entry-systeem met startknop (→Blz. 159)

■ Sleutelkaart (indien aanwezig)

- De sleutelkaart is niet waterdicht.
- De mechanische sleutel die zich in de sleutelkaart bevindt, mag uitsluitend in noodgevallen worden gebruikt, bijvoorbeeld wanneer de elektronische sleutel niet goed werkt.

- Als de mechanische sleutel moeilijk te verwijderen is, druk dan de vergrendelknop met een ballpoint of iets dergelijks naar beneden. Als het nog steeds moeilijk is om de sleutel er uit te trekken, gebruik dan een muntstuk of iets dergelijks.
- Om de mechanische sleutel te bewaren, schuift u hem in de sleutelkaart terwijl u de ontgrendelknop indrukt.

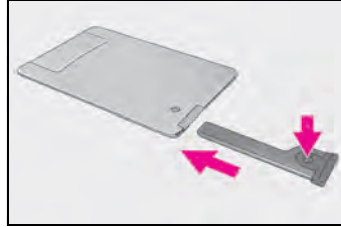

- Als de batterij uit de sleutelkaart is gevallen doordat het afdekkapje niet is geplaatst, of de batterij is verwijderd nadat de sleutelkaart nat is geworden, plaats de batterij dan terug met de positieve zijde (+) naar het Lexus-embleem.

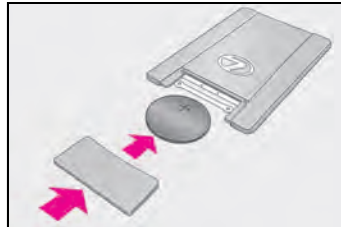

■ Aan boord van een vliegtuig

Zorg ervoor dat u aan boord van een vliegtuig niet op de toetsen van de elektronische sleutel drukt. Zorg ervoor dat de toetsen niet per ongeluk ingedrukt kunnen worden als u de elektronische sleutel in bijvoorbeeld een tas hebt opgeborgen. Bij het indrukken van de toetsen kan de elektronische sleutel radiogolven uitzenden die de bediening van het vliegtuig kunnen beïnvloeden.

■ Leegraken batterij elektronische sleutel

- De standaard levensduur van de batterij is 1-2 jaar. (De batterij in de sleutelkaart heeft een levensduur van ongeveer anderhalf jaar.)
- Als de batterij bijna leeg is, klinkt een waarschuwingssignaal in de auto als het hybridesysteem wordt uitgeschakeld.

- Schakel de energiebespaarmodus van de elektronische sleutel in om te voorkomen dat de batterij van de elektronische sleutel leeg raakt wanneer deze gedurende langere tijd niet wordt gebruikt. (→Blz. 160)
- Omdat de elektronische sleutel altijd radiogolven ontvangt, raakt de batterij ook ontladen wanneer de elektronische sleutel niet wordt gebruikt. De volgende symptomen geven aan dat de batterij van de elektronische sleutel mogelijk ontladen is. Vervang de batterij indien nodig.
- Het Smart entry-systeem met startknop of de afstandsbediening werkt niet.
- Het detectiegebied wordt kleiner.
- Het ledcontrolelampje in de sleutel gaat niet branden.
- Houd, om de levensduur van de batterij niet nodeloos te bekorten, de elektronische sleutel op een afstand van minimaal 1 m van de volgende elektrische apparaten met een magnetisch veld:
 - Televisietoestellen
 - Computers
 - Mobiele telefoons, draadloze telefoons en batterijladers
 - Oplaadapparatuur voor draadloze en mobiele telefoons
 - Tafellampen
 - Inductiekookplaten

■ Batterij vervangen

→Blz. 532

■ Bevestiging van het aantal geregistreerde sleutels

Het aantal al geregistreerde sleutels kan worden bevestigd. Neem voor meer informatie contact op met een erkende Lexus-dealer of hersteller/reparateur of een andere naar behoren gekwalificeerde en uitgeruste deskundige.

- Als "A New Key has been Registered Contact Your Dealer for Details" (Er is een nieuwe sleutel geregistreerd. Neem voor meer informatie contact op met uw dealer) wordt weergegeven op het multi-informatie-display

Deze melding wordt weergegeven elke keer dat het bestuurdersportier wordt geopend als de portieren van buitenaf worden ontgrendeld gedurende ongeveer een week nadat er een nieuwe elektronische sleutel is geregistreerd. Neem contact op met een erkende Lexus-dealer of hersteller/reparateur of een andere naar behoren gekwalificeerde en uitgeruste deskundige als de melding wordt weergegeven, maar u geen nieuwe elektronische sleutel hebt geregis-

teerd, om te controleren of er een onbekende elektronische sleutel (anders dan de sleutels die u in uw bezit hebt) is geregistreerd.



OPMERKING

- **Voorkomen van beschadiging van de sleutel**
- Laat de sleutels niet vallen, stel ze niet bloot aan sterke schokken en buig ze niet.
- Stel de sleutels niet langdurig bloot aan hoge temperaturen.
- Voorkom dat de sleutels nat worden en reinig ze niet in een ultrasoon reinigingsbad of iets dergelijks.
- Bevestig geen metaalhoudende of magnetische voorwerpen aan de sleutels en houd de sleutels uit de buurt van dergelijke voorwerpen.
- Haal de sleutels niet uit elkaar.
- Plak geen stickers o.i.d. op het oppervlak van de elektronische sleutel.
- Houd de sleutels uit de buurt van apparaten die magnetische velden opwekken (bijvoorbeeld televisietoestellen, audiosystemen, inductiekookplaten en medische apparatuur, zoals laagfrequente therapeutische uitrusting).
- **De elektronische sleutel bij u dragen**
- Houd de elektronische sleutel altijd ten minste 10 cm uit de buurt van ingeschakelde elektrische apparaten. Radiogolven die worden uitgezonden door elektrische apparaten die zich minder dan 10 cm van de elektronische sleutel vandaan bevinden, kunnen de correcte werking van de sleutel hinderen.
- **In geval van storingen in het Smart entry-systeem met startknop of andere problemen met de sleutel**
- Blz. 597
- **Wanneer u een elektronische sleutel verliest**
- Blz. 595



OPMERKING

- **Omgaan met de sleutelkaart (indien aanwezig)**
- Oefen geen overmatige kracht uit bij het terugplaatsen van de mechanische sleutel in de sleutelkaart. Anders kan de sleutelkaart beschadigd raken.
- Als de batterij of de sleutelkaart nat wordt, kan de batterij gaan corroderen en de sleutelkaart defect raken.
Als de sleutelkaart in het water is gevallen of als vloeistof op de sleutel is gemorst, verwijder dan zo snel mogelijk het afdekkapje van de batterij en droog de batterij en de contactpunten af. (Pak het afdekkapje van de batterij voorzichtig vast en trek het omhoog om het te verwijderen.) Als de batterij gecorrodeerd is, laat hem dan vervangen door een erkende Lexus-dealer of hersteller/reparateur of een andere naar behoren gekwalificeerde en uitgeruste deskundige.
- Druk het afdekkapje niet in en gebruik geen schroevendraaier om het te verwijderen. Wanneer het afdekkapje geforceerd wordt verwijderd, kan de sleutel verbuigen of beschadigd raken.
- Als het afdekkapje van de batterij vaak wordt verwijderd, kan het los gaan zitten.
- Zorg ervoor dat de batterij in de juiste richting geplaatst wordt.
Als de batterij verkeerd om geplaatst wordt, kan deze snel ontladen raken.
- In de volgende gevallen kan het oppervlak van de sleutelkaart beschadigd raken of de coating loslaten:
 - De sleutelkaart wordt in de nabijheid van harde voorwerpen gehouden, zoals muntstukken of sleutels.
 - De sleutelkaart wordt bekrast door een scherp voorwerp, zoals de punt van een vulpotlood.
 - Het oppervlak van de sleutelkaart wordt gereinigd met thinner of wasbenzine.

Afstandsbediening

De elektronische sleutels zijn voorzien van de volgende afstandsbediening:

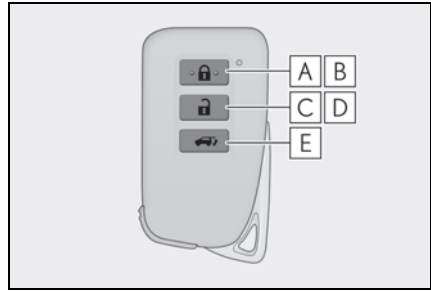

- A** Vergrendelen van alle portieren
(→Blz. 138)
- B** Sluiten van de ruiten^{*2} en het schuifdak^{*1,2} of panoramadak^{*1,2}
(→Blz. 138)
- C** Ontgrendelen van alle portieren
(→Blz. 138)
- D** Openen van de ruiten^{*2} en het schuifdak^{*1,2} of het panoramadak^{*1,2}
(→Blz. 138)
- E** Openen en sluiten van de elektrisch bedienbare achterklep^{*1} (→Blz. 148)

^{*1}: Indien aanwezig

^{*2}: Deze instellingen moeten aan de persoonlijke voorkeur worden aangepast door een erkende Lexus-dealer of hersteller/reparateur of een andere naar behoren gekwalificeerde en uitgeruste deskundige.

Gebruik van de mechanische sleutel

Druk op de ontgrendelknop om de mechanische sleutel uit de elektronische sleutel te halen.

De mechanische sleutel kan maar in één richting ingestoken worden, aangezien slechts één zijde van de sleutel van een groef is voorzien. Als u de sleutel niet in de slotcilinder kunt steken, draait u de sleutel om en probeert u het opnieuw.

Bewaar de mechanische sleutel na gebruik in de elektronische sleutel. Zorg dat u de mechanische sleutel en de elektronische sleutel bij u hebt. Als de batterij van de elektronische sleutel leeg is of de instapfunctie niet goed werkt, bent u op de mechanische sleutel aangewezen. (→Blz. 597)

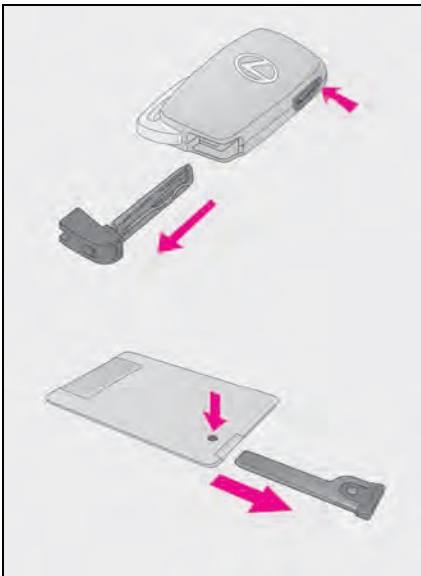

■ Wanneer u de sleutel van de auto moet achterlaten bij een parkeerwachter

Vergrendel indien nodig het dashboardkastje. (→Blz. 457)

Verwijder de mechanische sleutel voor eigen gebruik en geef alleen de elektronische sleutel aan de parkeerwachter.

■ Als u uw mechanische sleutels verliest

→Blz. 595

■ Als een verkeerde sleutel wordt gebruikt

De slotcilinder zal vrij kunnen draaien.

Portieren

De portieren kunnen worden vergrendeld en ontgrendeld met de instapfunctie, de afstandsbediening of de schakelaars van de centrale vergrendeling.

Van buitenaf ontgrendelen en vergrendelen van de portieren

■ Smart entry-systeem met startknop

Zorg dat u de elektronische sleutel bij u hebt om deze functie in te kunnen schakelen.

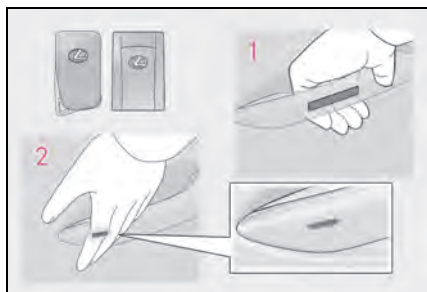

- 1 Pak de portiergreep vast om de portieren te ontgrendelen.*

Zorg ervoor dat u de sensor aan de achterzijde van de portiergreep aanraakt.

De portieren en de achterklep kunnen gedurende 3 seconden na het vergrendelen niet worden ontgrendeld.

*: De instellingen voor het ontgrendelen van de portieren kunnen worden gewijzigd.

- 2 Raak de vergrendelsensor (de uitholling in het oppervlak van de portiergreep) aan om alle portieren te vergrendelen.

Controleer of het portier goed vergrendeld is.

■ Afstandsbediening

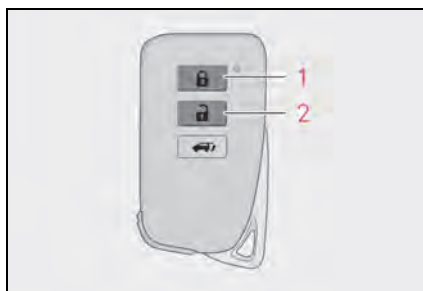

- 1 Vergrendelen van alle portieren

Controleer of het portier goed vergrendeld is.

Houd deze toets ingedrukt om de ruiten^{*2} en het schuifdak^{*1,2} of het panoramadak^{*1,2} te sluiten

- 2 Ontgrendelen van alle portieren



Houd deze toets ingedrukt om de ruiten^{*2} en het schuifdak^{*1,2} of het panoramadak^{*1,2} te openen

*1: Indien aanwezig

*2: Deze instelling moet aan de persoonlijke voorkeur worden aangepast door een erkende Lexus-dealer of hersteller/reparateur of een andere naar behoren gekwalificeerde en uitgeruste deskundige.

■ Instellen van de ontgrendelfunctie

Het is mogelijk om in te stellen welke portieren met de instapfunctie via de afstandsbediening worden ontgrendeld.

- 1 Zet het contact UIT.
- 2 Schakel de inbraaksensor en de hellingsensor van het alarmsysteem uit om tijdens het veranderen van de instellingen het alarm niet onbedoeld te activeren. (indien aanwezig) (→Blz. 101)
- 3 Houd de toets  of  ingedrukt en houd tegelijkertijd de toets  gedurende ongeveer 5 seconden ingedrukt als het controlelampje in de sleutel uit is.

De instelling verandert telkens wanneer een handeling wordt uitgevoerd, zoals hieronder is aangegeven. (Als u de instelling opnieuw wilt wijzigen, laat u de toetsen los, wacht u ten minste 5 seconden en herhaalt u vervolgens stap 3.)

Multi-informatiedisplay/peepsignaal	Ontgrendelfunctie
 (auto's met linkse besturing)	Als u de portiergreep van het bestuurdersportier vasthoudt, wordt alleen het bestuurdersportier ontgrendeld.
 (auto's met rechtse besturing) Exterieur: 3 keer een peepsignaal Interieur: Eén belsignaal	
 Exterieur: Twee piepsignalen Interieur: Eén belsignaal	Als u een portiergreep vasthoudt, worden alle portieren ontgrendeld.

Voor auto's met een alarm: om te voorkomen dat het alarm onbedoeld wordt geactiveerd, moet u de portieren ontgrendelen met de afstandsbediening en een portier eenmaal openen en sluiten als de instellingen zijn gewijzigd. (Als er

binnen 30 seconden nadat op  is gedrukt geen portier wordt geopend, worden de portieren weer vergrendeld en wordt het alarm automatisch ingeschakeld.) Zet het alarm onmiddellijk uit wanneer dit wordt geactiveerd. (→Blz. 100)

■ Systeem voor crashportierontgrendeling

Als de auto aan een sterke schok wordt blootgesteld, worden alle portieren ontgrendeld. Of het systeem in werking treedt, is afhankelijk van de kracht van de schok of het type ongeval.

■ Feedbacksignalen

Portieren:

De alarmknipperlichten knipperen om aan te geven dat de portieren zijn vergrendeld/ontgrendeld. (Vergrendeld: eenmaal; ontgrendeld: tweemaal)

Ruiten en schuifdak of panoramadak:

Er klinkt een zoemer.

■ Beveiligingsfunctie

Als er niet binnen ongeveer 30 seconden na het ontgrendelen van de auto een portier wordt geopend, zorgt de beveiligingsfunctie ervoor dat de auto weer automatisch wordt vergrendeld.

■ Wanneer het portier niet kan worden vergrendeld met de vergrendelsensor op het oppervlak van de portiergreep

Wanneer het portier niet kan worden vergrendeld, zelfs als u de vergrendelsensor op het oppervlak van de portiergreep met uw vinger aanraakt, raak dan de vergrendelsensor aan met uw handpalm.

Wanneer u handschoenen draagt, trek deze dan uit.

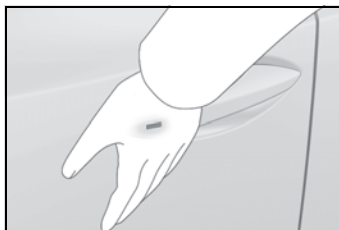

■ Zoemer centrale vergrendeling

Als geprobeerd wordt de portieren te vergrendelen wanneer een portier niet geheel gesloten is, klinkt er gedurende 5 seconden een zoemer. Sluit het portier volledig om de zoemer uit te schakelen en vergrendel de portieren opnieuw.

■ Het alarm inschakelen (indien aanwezig)

Wanneer de portieren worden vergrendeld, wordt het alarmsysteem ingeschakeld. (→Blz. 100)

■ Omstandigheden die de werking van het Smart entry-systeem met startknop en de afstandsbediening beïnvloeden

→Blz. 160

■ **Wanneer het Smart entry-systeem met startknop of de afstandsbediening niet goed werkt**

Gebruik de mechanische sleutel om de portieren te vergrendelen en ontgrendelen. (→Blz. 597)

Vervang de sleutelbatterij door een nieuw exemplaar als deze ontladen raakt. (→Blz. 532)

■ **Als de 12V-accu is ontladen**

De portieren kunnen niet worden vergrendeld en ontgrendeld met het Smart entry-systeem met startknop of de afstandsbediening. Vergrendel of ontgrendel de portieren met de mechanische sleutel. (→Blz. 597)

■ **Persoonlijke voorkeursinstellingen**

Bepaalde functies kunnen worden aangepast aan de persoonlijke voorkeur. (→Blz. 622)



WAARSCHUWING

■ **Voorkomen van ongevallen**

Neem bij het rijden met de auto de volgende voorzorgsmaatregelen in acht.

Het niet in acht nemen van deze voorzorgsmaatregelen kan ertoe leiden dat er per ongeluk een portier wordt geopend en dat er iemand uit de auto valt, waardoor ernstig letsel kan ontstaan.

● Controleer of alle portieren volledig gesloten en vergrendeld zijn.

● Trek tijdens het rijden niet aan de binnportiergreep.

Behalve India: Wees vooral voorzichtig bij de voorportieren. Deze portieren kunnen zelfs worden geopend als de vergrendelknoppen in de stand vergrendeld staan.

India: Wees extra voorzichtig met het bestuurdersportier; dit kan zelfs worden geopend wanneer de vergrendelknop aan de binnenzijde in de stand vergrendeld staat.

● Activeer de kindersloten op de achterportieren als er kinderen achter in de auto vervoerd worden.

■ **Als een portier wordt geopend of gesloten**

Controleer de omgeving van de auto; let er bijvoorbeeld op of de auto op een helling staat, of er voldoende ruimte is om het portier te openen en of het hard waait. Houd bij het openen of sluiten van het portier de portiergreep goed vast, zodat u bent voorbereid op eventuele onverwachte bewegingen.

■ **Bij het gebruik van de afstandsbediening en het bedienen van de elektrisch bedienbare ruiten of het schuifdak of panoramadak**

Bedien de elektrisch bedienbare ruiten of het schuifdak of het panoramadak nadat u hebt gecontroleerd of er geen risico is dat een passagier met een lichaamsdeel bekneld kan raken tussen de ruiten of het schuifdak of panoramadak. Laat tevens de afstandsbediening niet bedienen door kinderen. Het kan gebeuren dat een lichaamsdeel van een kind of een andere passagier klem komt te zitten tussen de elektrisch bedienbare ruiten of het schuifdak of panoramadak.

Van binnenuit ontgrendelen en vergrendelen van de portieren

■ **Schakelaars centrale vergrendeling (ontgrendelen/vergrendelen)**

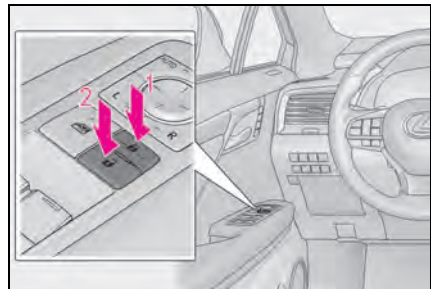

1 Vergrendelen van alle portieren

2 Ontgrendelen van alle portieren

■ Vergrendelknoppen binnenzijde portier (vergrendelen)

Druk op de vergrendelknop aan de binnenzijde van het portier om het portier te vergrendelen.

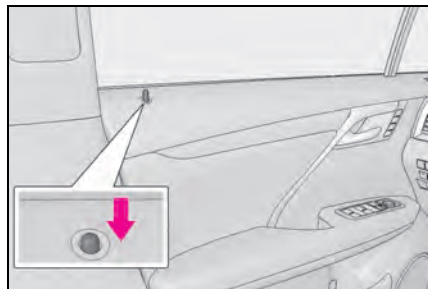

■ Binnenportiergrepen (ontgrendelen)

► Behalve India

Voor de voorportieren: Trek aan de greep om het portier te ontgrendelen en te openen.

Als het portier ontgrendeld is, komt de vergrendelknop aan de binnenzijde van het portier omhoog.

Voor de achterportieren: Trek aan de handgreep om het portier te ontgrendelen. Trek nogmaals aan de handgreep om het portier te openen.

Als het portier ontgrendeld is, komt de vergrendelknop aan de binnenzijde van het portier omhoog.

► India

Voor het bestuurdersportier: Trek aan de greep om het portier te ontgrendelen en te openen.

Als het portier ontgrendeld is, komt de vergrendelknop aan de binnenzijde van het portier omhoog.

Voor het passagiersportier: Trek aan de greep om het portier te ontgrendelen. Trek

nogmaals aan de handgreep om het portier te openen.

Als het portier ontgrendeld is, komt de vergrendelknop aan de binnenzijde van het portier omhoog.

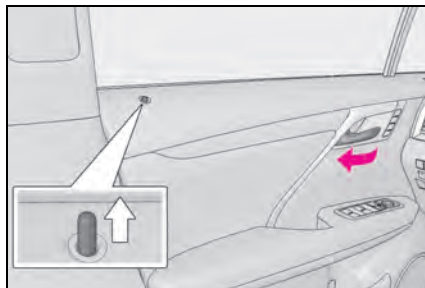

■ Vergrendelen van de portieren van buitenaf zonder gebruik te maken van een sleutel

► Voorportieren

- 1 Druk de vergrendelknop aan de binnenzijde van het portier in.
- 2 Sluit het portier met de portiergreep uitgetrokken.

Het portier kan niet worden vergrendeld als het contact in de stand ACC of AAN staat of als de elektronische sleutel zich nog in de auto bevindt. De sleutel wordt echter mogelijk niet juist gesignaleerd waardoor het portier wellicht wordt vergrendeld.

► Achterportieren

- 1 Druk de vergrendelknop aan de binnenzijde van het portier in.
- 2 Sluit het portier.

Het portier kan niet worden vergrendeld als het contact in de stand ACC of AAN staat of als de elektronische sleutel zich nog in de auto bevindt. De sleutel wordt echter mogelijk niet juist gesignaleerd waardoor het portier wellicht wordt vergrendeld.

■ Waarschuwingszoemer open portier/achterklep

Als de rijsnelheid 5 km/h wordt, gaat het centrale waarschuwingslampje knipperen en klinkt er een zoemer om aan te geven dat een portier of de achterklep niet goed is gesloten. Het geopende portier of de openstaande achterklep wordt weergegeven op het multi-informatiedisplay.

Kindersloten achterportieren

Het portier kan niet vanaf de binnenzijde van de auto worden geopend wanneer het kinderslot is geactiveerd.

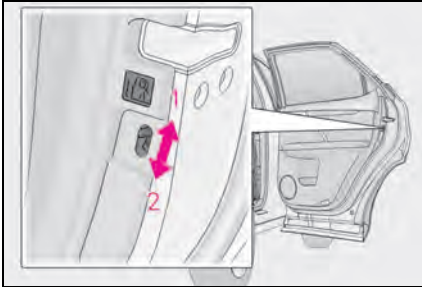

- 1 Ontgrendelen
- 2 Vergrendelen

Hierdoor wordt voorkomen dat kinderen per ongeluk de achterportieren openen. Druk de schakelaars op beide achterportieren naar beneden om de kindersloten te activeren.

Automatische vergrendel- en ontgrendelsystemen van de portieren

De volgende functies kunnen worden in- of uitgeschakeld:

Raadpleeg Blz. 622 voor instructies voor het aanpassen aan de persoonlijke voorkeur.

Functie	Handeling
Functie koppeling van rijsnelheid aan portiervergrendeling	Alle portieren worden automatisch vergrendeld wanneer de rijsnelheid ongeveer 20 km/h of hoger is.
Functie koppeling van stand selectiehendel aan portiervergrendeling	Alle portieren worden automatisch vergrendeld wanneer de selectiehendel in een andere stand dan P wordt gezet.
Functie koppeling van stand selectiehendel aan portierontgrendeling	Alle portieren worden automatisch ontgrendeld wanneer de selectiehendel in stand P wordt gezet.
Functie koppeling portierontgrendeling aan bestuurdersportier	Alle portieren worden automatisch ontgrendeld wanneer het bestuurdersportier wordt geopend.

Achterklep*

*: Indien aanwezig

De achterklep kan op de volgende manieren vergrendeld/ontgrendeld en geopend worden.



WAARSCHUWING

Neem de volgende voorzorgsmaatregelen in acht.

Het niet in acht nemen van de voorzorgsmaatregelen kan ernstig letsel tot gevolg hebben.

■ Voordat u met de auto gaat rijden

Zorg er voordat u wegrijdt voor dat de achterklep volledig gesloten is. Als de achterklep niet volledig gesloten is, kan deze tijdens het rijden opengaan, waardoor een ongeval kan ontstaan.

■ Wees voorzichtig tijdens het rijden

- Zorg ervoor dat de achterklep tijdens het rijden gesloten is.

Als de achterklep open blijft, kan deze tijdens het rijden voorwerpen raken of kan er bagage uit de bagageruimte vallen, waardoor een ongeval kan ontstaan.

Bovendien kunnen uitlaatgassen in de auto terecht komen, hetgeen zeer schadelijk kan zijn voor de gezondheid. Controleer voordat u wegrijdt of de achterklep is gesloten.

- Sta nooit toe dat er personen in de bagageruimte meerijden. Bij plotseling remmen, een plotselinge uitwijkmanoeuvre of bij een aanrijding lopen ze eerder ernstig letsel op.

■ Als er kinderen in de auto aanwezig zijn

Neem de volgende voorzorgsmaatregelen in acht.

Het niet in acht nemen van de voorzorgsmaatregelen kan ernstig letsel tot gevolg hebben.

- Laat kinderen niet in de bagageruimte spelen.

Als een kind per ongeluk in de bagageruimte wordt opgesloten, kan het bevangen worden door de hitte of verwondingen oplopen.

- Laat kinderen de achterklep niet openen of sluiten.

De achterklep kan mogelijk onverwachts in beweging komen of er kan een lichaamsdeel van het kind bekneld raken als de achterklep sluit.

■ Bedienen van de achterklep

Neem de volgende voorzorgsmaatregelen in acht.

Het niet in acht nemen van de voorzorgsmaatregelen kan ernstig letsel tot gevolg hebben.

- Verwijder sneeuw en ijs van de achterklep voordat u deze opent. Als u dat niet doet, kan de achterklep na het openen plotseling weer dichtvallen.

- Controleer voordat u de achterklep opent of sluit zorgvuldig of de omgeving veilig is.

- Zorg er als er iemand dichtbij staat voor dat deze persoon veilig is en meld dat u de achterklep gaat openen of sluiten.

- Wees voorzichtig bij het openen en sluiten van de achterklep bij sterke wind, aangezien de achterklep als gevolg van sterke wind plotseling kan bewegen.

- Als de achterklep niet helemaal wordt geopend, kan deze plotseling dichtvallen. Op een helling is het moeilijker om de achterklep te openen of te sluiten dan op een horizontale ondergrond. Let dus op dat de achterklep niet plotseling vanzelf open- of dichtgaat. Controleer voordat u de bagageruimte gebruikt of de achterklep volledig geopend en veilig is.



⚠ WAARSCHUWING

- Let bij het sluiten van de achterklep goed op dat er geen vingers, enz. bekneld raken.



- Controleer na het sluiten van de achterklep altijd of deze goed gesloten is door er even op te drukken. Als de achterklep-greep wordt gebruikt om de achterklep volledig te sluiten, kunnen uw handen of armen bekneld raken.
- Trek nooit aan de steun van de achterklep-gasdemper (→Blz. 145) om de achterklep te sluiten en hang niets aan de steun van de gasdemper.

Als dat wel gebeurt, kunnen uw handen bekneld raken of kan de steun van de achterklepgasdemper afbreken, waardoor een ongeval kan ontstaan.

- Als er op de achterklep een fietsendrager of een vergelijkbaar zwaar onderdeel gemonteerd is, kan de achterklep na het openen plotseling dichtvallen waardoor lichaamsdelen bekneld kunnen raken en letsel kan optreden. Wij raden u aan om originele Lexus-onderdelen te gebruiken wanneer u accessoires op de achterklep wilt monteren.

Van buitenaf vergrendelen en ontgrendelen van de achterklep

■ Smart entry-systeem met startknop

Zorg dat u de elektronische sleutel bij u hebt om deze functie in te kunnen schakelen.

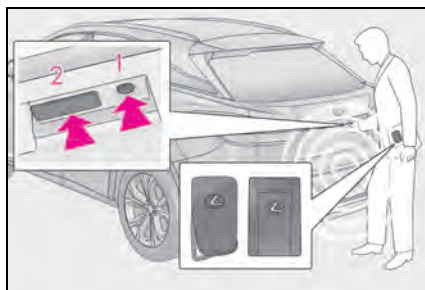

1 Vergrendelen van alle portieren

Controleer of het portier goed vergrendeld is.

2 Ontgrendelen van alle portieren

De portieren en de achterklep kunnen gedurende 3 seconden na het vergrendelen niet worden ontgrendeld.

■ Afstandsbediening

→Blz. 138

Van binnenuit ontgrendelen en vergrendelen van de achterklep

■ Schakelaar centrale vergrendeling

→Blz. 140

Van buitenaf openen van de achterklep

Trek de achterklep omhoog terwijl u op de schakelaar achterklep openen drukt.

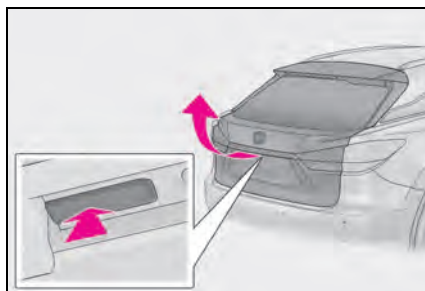

Sluiten van de achterklep

Laat de achterklep zakken met behulp van de achterklepgreep en druk de achterklep van buitenaf naar beneden om deze te sluiten.

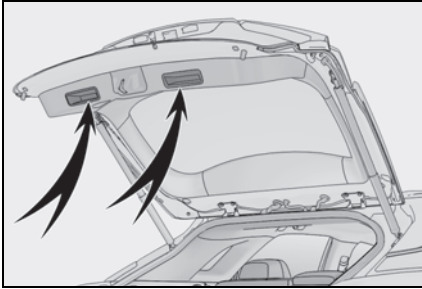

■ Bagageruimteverlichting

- De bagageruimteverlichting gaat branden als de achterklep wordt geopend.
- Als het contact UIT wordt gezet, gaat de verlichting na 20 minuten automatisch uit.

■ Indien het openingssysteem van de achterklep niet werkt

De achterklep kan van binnenuit worden ontgrendeld.

1 Verwijder het deksel.

Breng om het deksel te beschermen een doek aan tussen de sleufkopschroevendraaier en het deksel, zoals aangegeven in de afbeeldingen.

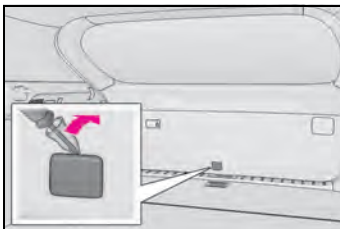

2 Beweeg de hendel.

Gebruik een sleufkopschroevendraaier om de hendel te verplaatsen.

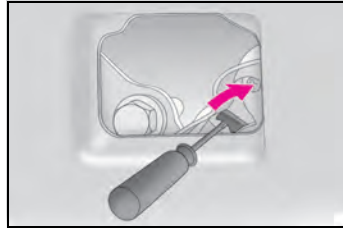

⚠ OPMERKING

■ Steunen achterklepgasdempers

De achterklep is voorzien van gasdempers **A** die de achterklep op zijn plaats houden.

Neem de volgende voorzorgsmaatregelen in acht.

Anders kunnen de achterklepgasdempers

A beschadigd raken, waardoor deze niet meer werken.

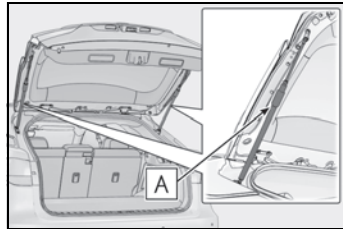

- Bevestig nooit stickers, kunststoffolie, zelfklevende voorwerpen, enz. aan de gasdemper.
- Raak de binnenpoot van de gasdemper nooit aan met handschoenen of andere stoffen voorwerpen.
- Bevestig geen andere accessoires dan originele Lexus-accessoires aan de achterklep.
- Plaats nooit uw handen op de gasdemper en oefen er geen zijdelingse krachten op uit.

Elektrisch bedienbare achterklep*

*: Indien aanwezig

De elektrisch bedienbare achterklep kan worden ontgrendeld met de schakelaar achterklep openen, het Smart entry-systeem met startknop of de afstandsbediening.



WAARSCHUWING

Neem de volgende voorzorgsmaatregelen in acht.
Het niet in acht nemen van de voorzorgsmaatregelen kan ernstig letsel tot gevolg hebben.

■ Voordat u met de auto gaat rijden

Zorg er voordat u wegrijdt voor dat de elektrisch bedienbare achterklep volledig gesloten is. Als de elektrisch bedienbare achterklep niet volledig gesloten is, kan deze tijdens het rijden onverwachts opengaan, waardoor een ongeval kan ontstaan.

■ Wees voorzichtig tijdens het rijden

- Zorg ervoor dat de elektrisch bedienbare achterklep tijdens het rijden is gesloten.

Als de elektrisch bedienbare achterklep open blijft, kan deze tijdens het rijden voorwerpen raken of kan er bagage uit de bagageruimte vallen, waardoor een ongeval kan ontstaan.

Bovendien kunnen uitlaatgassen in de auto terechtkomen, hetgeen zeer schadelijk kan zijn voor de gezondheid. Controleer voordat u wegrijdt of de elektrisch bedienbare achterklep is gesloten.

- Sta nooit toe dat er personen in de bagageruimte meerijden. Bij plotseling remmen, een plotselinge uitwijkmanoeuvre of bij een aanrijding lopen ze eerder ernstig letsel op.

■ Als er kinderen in de auto aanwezig zijn

Neem de volgende voorzorgsmaatregelen in acht.
Het niet in acht nemen van de voorzorgsmaatregelen kan ernstig letsel tot gevolg hebben.

- Laat kinderen niet in de bagageruimte spelen.

Als een kind per ongeluk in de bagageruimte wordt opgesloten, kan het bevangen worden door de hitte of verwondingen oplopen.

- Laat kinderen de elektrisch bedienbare achterklep niet openen of sluiten.

De elektrisch bedienbare achterklep kan mogelijk onverwachts in beweging komen of er kan een lichaamsdeel van het kind bekneld raken als de achterklep sluit.

■ Bedienen van de elektrisch bedienbare achterklep

Neem de volgende voorzorgsmaatregelen in acht.
Het niet in acht nemen van de voorzorgsmaatregelen kan ernstig letsel tot gevolg hebben.

- Verwijder sneeuw en ijs van de elektrisch bedienbare achterklep voordat u deze opent. Als u dat niet doet, kan de elektrisch bedienbare achterklep na het openen plotseling weer dichtvallen.
- Controleer voordat u de elektrisch bedienbare achterklep opent of sluit goed of de omgeving veilig is.
- Zorg er als er iemand dichtbij staat voor dat deze persoon veilig is en meld dat u de elektrisch bedienbare achterklep gaat openen of sluiten.
- Wees voorzichtig bij het openen en sluiten van de elektrisch bedienbare achterklep bij sterke wind, aangezien de elektrisch bedienbare achterklep als gevolg van sterke wind plotseling kan bewegen.

⚠ WAARSCHUWING

- Als de elektrisch bedienbare achterklep niet helemaal wordt geopend, kan deze plotseling dichtvallen. Op een helling is het moeilijker om de achterklep te openen of te sluiten dan op een horizontale ondergrond. Let dus op dat de achterklep niet plotseling vanzelf open- of dichtgaat. Controleer voordat u de bagageruimte gebruikt of de achterklep volledig geopend en veilig is.



- Let bij het sluiten van de elektrisch bedienbare achterklep goed op dat er geen vingers, enz. bekneld raken.

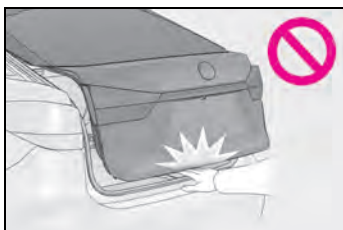

- Controleer na het sluiten van de elektrisch bedienbare achterklep altijd of deze goed gesloten is door er even op te drukken. Als de achterklepgreep wordt gebruikt om de elektrisch bedienbare achterklep volledig te sluiten, kunnen uw handen of armen bekneld raken.
- Trek nooit aan de achterklepspindel (→Blz. 155) om de elektrisch bedienbare achterklep te sluiten en hang niets aan de achterklepspindel.

Als dat wel gebeurt, kunnen uw handen bekneld raken of kan de achterklepspindel afbreken, waardoor een ongeval kan ontstaan.

- Als er op de elektrisch bedienbare achterklep een fietsendrager of een vergelijkbaar zwaar onderdeel gemonteerd is, kan de achterklep na het openen plotseling dichtvallen waardoor lichaamsdelen bekneld kunnen raken en letsel kan optreden. Wij raden u aan om originele Lexus-onderdelen te gebruiken wanneer u accessoires op de elektrisch bedienbare achterklep wilt monteren.

Van buitenaf ontgrendelen en vergrendelen van de elektrisch bedienbare achterklep

■ Smart entry-systeem met startknop

Zorg dat u de elektronische sleutel bij u hebt om deze functie in te kunnen schakelen.

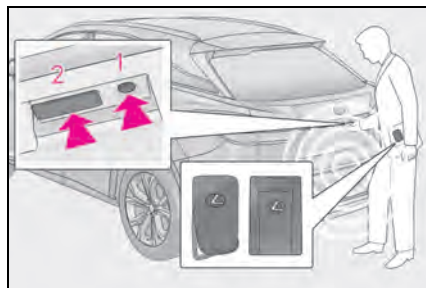

1 Vergrendelen van alle portieren

Controleer of het portier goed vergrendeld is.

2 Ontgrendelen van alle portieren

De portieren en de achterklep kunnen gedurende 3 seconden na het vergrendelen niet worden ontgrendeld.

■ Afstandsbediening

→Blz. 136

Van binnenuit ontgrendelen en vergrendelen van de elektrisch bedienbare achterklep

■ Schakelaar centrale vergrendeling

→Blz. 140

Openen/sluiten van de elektrisch bedienbare achterklep

■ Openen/sluiten van de elektrisch bedienbare achterklep met de afstandsbediening

Houd de schakelaar ongeveer 1 seconde ingedrukt.

De elektrisch bedienbare achterklep kan worden bediend als hij is ontgrendeld*.

Door op de schakelaar te drukken terwijl de elektrisch bedienbare achterklep wordt geopend/gesloten, stopt de achterklep met bewegen.

Door de schakelaar nogmaals ongeveer 1 seconde ingedrukt te houden, zal de elektrisch bedienbare achterklep in tegengestelde richting gaan bewegen.

*: Het openen van de elektrisch bedienbare achterklep als hij is vergrendeld kan worden ingeschakeld via een persoonlijke voorkeursinstelling. (→Blz. 622)



■ Van binnenuit openen/sluiten van de elektrisch bedienbare achterklep

Houd de schakelaar ongeveer 1 seconde ingedrukt.

Er klinkt een zoemer en de elektrisch bedienbare achterklep opent of sluit automatisch. Als echter de elektrisch bedienbare achterklep is vergrendeld, wordt hij niet geopend.

Door op de schakelaar te drukken terwijl de elektrisch bedienbare achterklep wordt geopend/gesloten, stopt de achterklep met bewegen.

Door de schakelaar nogmaals ongeveer 1 seconde ingedrukt te houden, zal de elektrisch bedienbare achterklep in tegengestelde richting gaan bewegen.

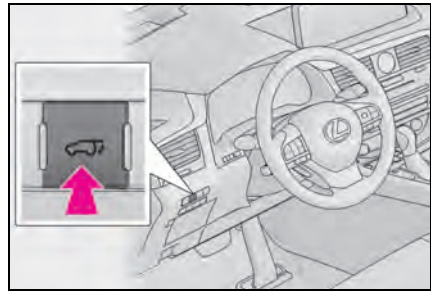

■ Schakelaar achterklep openen

● Openen

Wanneer de elektrisch bedienbare achterklep ontgrendeld is: druk op de schakelaar achterklep openen.

Wanneer de elektrische bedienbare achterklep is vergrendeld: Druk terwijl u de elektronische sleutel bij u draagt op de schakelaar achterklep openen en houd deze ingedrukt.

Er klinkt een zoemer en de elektrisch bedienbare achterklep opent automatisch.

Door op de schakelaar te drukken terwijl de elektrisch bedienbare achterklep wordt geopend/gesloten, stopt de achterklep met bewegen.

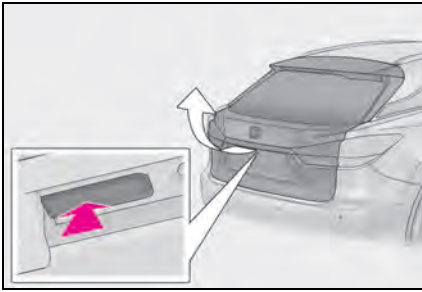

● Sluiten

Druk op de schakelaar .

Er klinkt een zoemer en de elektrisch bedienbare achterklep zal automatisch sluiten.

Door op de toets  te drukken terwijl de elektrisch bedienbare achterklep wordt gesloten, stopt de achterklep met bewegen. Door nogmaals op de toets te drukken gaat de elektrisch bedienbare achterklep automatisch open.

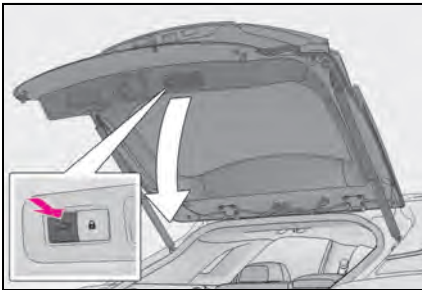

● Sluiten van de achterklep en vergrendelen van alle portieren (functie sluiten en vergrendelen)

Druk op de schakelaar .

De elektrisch bedienbare achterklep wordt gesloten en gelijktijdig worden alle portieren vergrendeld.

Er klinkt een andere zoemer dan normaal en de elektrisch bedienbare achterklep begint automatisch te sluiten. Wanneer de elektrisch bedienbare achterklep is gesloten, worden alle portieren gelijktijdig vergrendeld. Met feedbacksignalen wordt aangegeven dat alle portieren zijn vergrendeld.

Als op de schakelaar  wordt gedrukt terwijl de elektrisch bedienbare achterklep bezig is te sluiten, stopt de achterklep met bewegen.

Door nogmaals op de toets te drukken gaat de elektrisch bedienbare achterklep automatisch open.

Auto's met supervergrendeling: de supervergrendeling wordt in dit geval niet ingeschakeld.

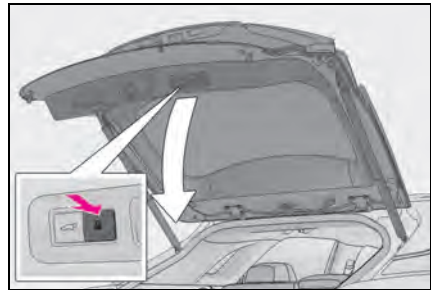

■ De elektrisch bedienbare achterklep sluiten met de achterklepgreep aan de binnenzijde

Laat de elektrisch bedienbare achterklep zakken met behulp van de achterklepgreep. Vervolgens klinkt er een zoemer en wordt de elektrisch bedienbare achterklep automatisch gesloten.

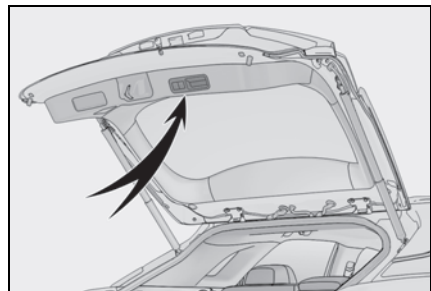

■ Handsfree elektrisch bedienbare achterklep (indien aanwezig)

- 1 Zorg ervoor dat u zich, met de elektronische sleutel op zak, binnen het detectiebereik van het Smart entry-systeem met startknop bevindt, op ongeveer 50 tot 60 cm van de achterbumper.

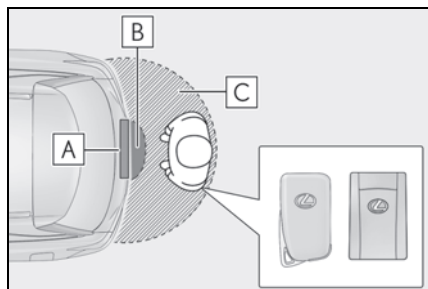

- A** Sensor regeling voetbediening
 - B** Detectiegebied voor werking handsfree elektrisch bedienbare achterklep
 - C** Detectiegebied voor werking Smart entry-systeem met startknop (→Blz. 159)
- 2 Bedien de achterklep met een voetbeweging door uw voet tot 10 cm onder de achterbumper te bewegen en vervolgens weer terug te trekken.
 - Voer deze volledige beweging binnen 1 seconde uit.
 - De handsfree elektrisch bedienbare achterklep zal niet in werking treden zolang er een voet wordt gesignaleerd onder de achterbumper.
 - Raak bij het gebruik van de handsfree functie van de elektrisch bedienbare achterklep de achterbumper niet aan met uw voet.

- Als er zich in het passagierscompartiment of de bagageruimte een andere elektronische sleutel bevindt, duurt het mogelijk iets langer dan normaal voordat de achterklep in werking treedt.

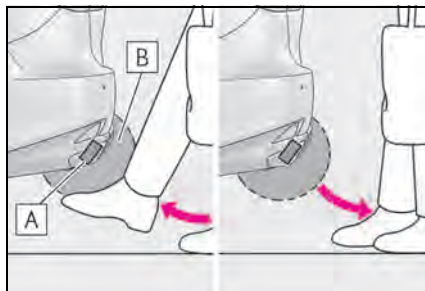

- A** Sensor regeling voetbediening
 - B** Detectiegebied voor werking handsfree elektrisch bedienbare achterklep
- 3 Als de sensor voor de regeling van de voetbediening signaleert dat u uw voet hebt teruggetrokken, klinkt er een zoemer en zal de elektrisch bedienbare achterklep automatisch volledig openen/sluiten.

Als er opnieuw een voetbeweging wordt gesignaleerd terwijl de achterklep in werking is, zal de beweging stoppen.

■ Handsfree sluiten en vergrendelen* (auto's met handsfree elektrisch bedienbare achterklep)

*: Deze instelling kan aan de persoonlijke voorkeur worden aangepast door uw erkende Lexus-dealer.

Als de elektrisch bedienbare achterklep wordt gesloten met behulp van de handsfree-functie, worden gelijktijdig alle portieren vergrendeld.

Er klinkt een andere zoemer dan normaal voordat de elektrisch bedienbare achterklep begint te sluiten. Met de feedbacksignalen voor de portiervergrendeling wordt aangegeven dat de elektrisch bedienbare achterklep is gesloten en gelijktijdig alle portieren zijn vergrendeld.

Als de handsfree-functie van de elektrisch bedienbare achterklep wordt bediend terwijl de elektrisch bedienbare achterklep in werking is, stopt deze met bewegen.

Als de handsfree-functie van de elektrisch bedienbare achterklep nogmaals wordt bediend, wordt de elektrisch bedienbare achterklep geopend.

■ Bagageruimteverlichting

- De bagageruimteverlichting gaat branden als de achterklep wordt geopend.
- Als het contact UIT wordt gezet, gaat de verlichting na 20 minuten automatisch uit.

■ Werkingsvoorwaarden elektrisch bedienbare achterklep

Als aan de volgende voorwaarden voldaan is terwijl de elektrisch bedienbare achterklep is ingeschakeld, kan de elektrisch bedienbare achterklep automatisch worden geopend en gesloten.

- De elektrische bedienbare achterklep is ontgrendeld. In de volgende situaties werkt de elektrisch bedienbare achterklep zelfs wanneer deze is vergrendeld:
- Wanneer u de elektronische sleutel bij u hebt en de schakelaar achterklep openen wordt ingedrukt.
- Wanneer het openen van de vergrendelde elektrisch bedienbare achterklep met de afstandsbediening is ingeschakeld. (→Blz. 622)
- Als het contact AAN staat, moet de rijnsnelheid lager zijn dan 3 km/h en moet naast bovenstaande voorwaarde aan een van de onderstaande voorwaarden worden voldaan:
 - De parkeerrem wordt geactiveerd.
 - Het rempedaal is ingetrapt.
 - De selectiehandel staat in stand P.

■ Werkingsvoorwaarden functie sluiten en vergrendelen

Deze functie kan worden bediend wanneer aan alle onderstaande voorwaarden wordt voldaan:

- Er wordt geen elektronische sleutel gesignaleerd in de auto.
- Alle portieren zijn gesloten; alleen de achterklep is geopend.
- Het contact staat UIT.

■ Werkingsvoorwaarden handsfree elektrisch bedienbare achterklep (indien aanwezig)

- De handsfree-functie van de achterklep (sensor regeling voetbediening) is ingeschakeld.
- De elektronische sleutel bevindt zich binnen het werkbereik.

■ Werkingsvoorwaarden handsfree sluiten en vergrendelen (auto's met handsfree elektrisch bedienbare achterklep)

Deze functie kan worden bediend wanneer aan alle onderstaande voorwaarden wordt voldaan:

- De functie handsfree sluiten en vergrendelen is ingeschakeld.
- Er wordt voldaan aan de werkingsvoorwaarden voor de handsfree elektrisch bedienbare achterklep.
- Er wordt geen elektronische sleutel gesignaleerd in de auto.
- Alle portieren zijn gesloten; alleen de achterklep is geopend.
- Het contact staat UIT.

■ Sluitsysteem achterklep

Wanneer de elektrisch bedienbare achterklep nog enigszins geopend is, zal het sluitsysteem van de achterklep deze automatisch volledig sluiten.

- Voor de werking van het sluitsysteem van de achterklep maakt het niet uit in welke stand het contact staat.
- De elektrisch bedienbare achterklep kan worden geopend met de schakelaar achterklep openen, ook al is het sluitsysteem van de achterklep in werking.

■ Werking van de elektrisch bedienbare achterklep

- Als de elektrisch bedienbare achterklep begint te bewegen, klinkt er een zoemer.
- Als de elektrisch bedienbare achterklep is uitgeschakeld, werkt de elektrisch bedienbare achterklep niet, maar kan hij handmatig worden geopend en gesloten.

- De elektrisch bedienbare achterklep gaat over naar handmatige bediening als de schakelaar achterklep openen wordt ingedrukt terwijl de elektrisch bedienbare achterklep automatisch aan het openen/sluiten is.
- Als iets de werking van de elektrisch bedienbare achterklep tijdens het openen hindert, klinkt er een zoemer en stopt de elektrisch bedienbare achterklep direct. Als iets de werking van de elektrisch bedienbare achterklep tijdens het sluiten hindert, klinkt er een zoemer en beweegt de elektrisch bedienbare achterklep automatisch iets in tegenovergestelde richting waarna hij stopt.

■ Uitgestelde vergrendelingsfunctie achterklep



Deze functie stelt de vergrendeling van de elektrisch bedienbare achterklep uit als de elektrisch bedienbare achterklep open is. Als de volgende handelingen worden uitgevoerd, worden alle portieren vergrendeld, maar niet de elektrisch bedienbare achterklep. Deze wordt vergrendeld als hij volledig gesloten is.

- 1 Sluit alle portieren, maar sluit de elektrisch bedienbare achterklep niet.
- 2 Voer een automatische sluitprocedure voor de elektrisch bedienbare achterklep uit en vergrendel de portieren met de afstandsbediening (→Blz. 136) of het Smart entry-systeem met startknop (→Blz. 138) terwijl de elektrisch bedienbare achterklep sluit.

Als de achterklep niet geheel sluit door de werking van de klembeveiliging, terwijl de achterklep automatisch wordt gesloten nadat een uitgestelde vergrendeling is uitgevoerd, wordt de uitgestelde vergrendelingsfunctie geannuleerd en worden alle portieren ontgrendeld.

■ Situaties waarin de functie sluiten en vergrendelen mogelijk niet goed werkt

De functie sluiten en vergrendelen werkt in de volgende situaties mogelijk niet goed:

- Als op de toets  op het onderste deel van de elektrisch bedienbare achterklep (→Blz. 148) wordt gedrukt met de hand die ook een elektronische sleutel vast heeft
- Als op de toets  op het onderste deel van de elektrisch bedienbare achterklep (→Blz. 148) wordt gedrukt terwijl de elektronische sleutel zich in een tas of iets dergelijks bevindt die op de grond staat

- Als op de toets  op het onderste deel van de elektrisch bedienbare achterklep (→Blz. 148) wordt gedrukt terwijl de elektronische sleutel zich niet in de buurt van de auto bevindt

■ Situaties waarin de handsfree elektrisch bedienbare achterklep mogelijk niet goed werkt (indien aanwezig)

In de volgende situaties werkt de handsfree elektrisch bedienbare achterklep mogelijk niet goed:

- Als een voet wordt gesignaleerd onder de achterbumper
- Als er hard met een voet tegen de achterbumper wordt getrapt of als de achterbumper een poosje wordt aangeraakt
Als de achterbumper een poosje is aangeraakt, wacht dan even voordat u de handsfree elektrisch bedienbare achterklep weer probeert te bedienen.
- Als een persoon zich te dicht bij de achterbumper bevindt
- Als een externe bron van radiografische signalen de communicatie tussen de elektronische sleutel en de auto verstoort (→Blz. 160)
- Wanneer de auto in de buurt van een metalen constructie, een externe bron van radiografische signalen of een bron van elektromagnetische velden (zoals een parkeerplaats voor betaald parkeren, een tankstation, een elektrisch verwarmde weg, tl-lampen of een metalen plaat) geparkeerd staat die de gevoeligheid van de handsfree elektrisch bedienbare achterklep negatief beïnvloedt
- Wanneer de auto zich in de buurt bevindt van een televisiezendmast, elektriciteitscentrale, radiozender, videowall, luchthaven of andere locatie waar sterke radiogolven of elektromagnetische velden aanwezig zijn
- Als er een grote hoeveelheid water op de achterbumper terechtkomt, bijvoorbeeld wanneer de auto wordt gewassen of bij zware regenval
- Wanneer er modder, sneeuw, ijs, e.d. op de achterbumper zit
- Als de auto enige tijd geparkeerd is in de buurt van objecten die kunnen bewegen en in contact kunnen komen met de achterbumper, zoals planten

- Wanneer een accessoire op de achterbumper is gemonteerd

Schakel de handsfree functie van de elektrisch bedienbare achterklep (sensor regeling voetbediening) uit als een accessoire is gemonteerd.

- RX 450hL met een compact reservewiel: Als een ander wiel dan het reservewiel is opgeborgen in de reservewielbak

■ Voorkomen van onbedoeld bedienen van de handsfree elektrisch bedienbare achterklep (indien aanwezig)

Als er zich een elektronische sleutel in het detectiegebied bevindt, kan de handsfree elektrisch bedienbare achterklep mogelijk onbedoeld worden bediend. Pas daarom in de volgende situaties op:

- Als er een grote hoeveelheid water op de achterbumper terecht komt, bijvoorbeeld wanneer de auto wordt gewassen of bij zware regenval
- Als er vuil wordt weggeveegd van de achterbumper
- Wanneer er een klein dier of een klein object, zoals een bal, onder de achterbumper komt
- Wanneer een object onder de achterbumper vandaan wordt gehaald
- Als iemand zijn/haar benen heen en weer beweegt wanneer hij/zij op de achterbumper zit
- Als iemands benen of een ander lichaamsdeel in aanraking komen met de achterbumper wanneer diegene langs de auto loopt
- Wanneer de auto in de buurt van een bron van elektromagnetische velden (zoals een parkeerplaats voor betaald parkeren, een tankstation, een elektrisch verwarmde weg of tl-lampen) geparkeerd staat die de gevoeligheid van de handsfree elektrisch bedienbare achterklep negatief beïnvloedt
- Wanneer de auto zich in de buurt bevindt van een televisiezendmast, elektriciteitscentrale, radiozender, videowall, luchthaven of andere locatie waar sterke radiogolven of elektromagnetische velden aanwezig zijn
- Wanneer de auto geparkeerd staat op een plek waar objecten, zoals planten, zich in de buurt van de achterbumper bevinden
- Als bagage, enz. in de buurt van de achterbumper wordt geplaatst

- Als er een accessoire of autohoes wordt geplaatst/verwijderd in de buurt van de achterbumper

- Als de auto wordt geslept

Schakel de handsfree functie van de elektrisch bedienbare achterklep (sensor regeling voetbediening) uit om het onbedoeld bedienen te voorkomen.

■ Bij het opnieuw aansluiten van de 12V-accu

Sluit de elektrisch bedienbare achterklep handmatig om ervoor te zorgen dat de elektrisch bedienbare achterklep correct werkt.

■ Klembeveiliging

In de elektrisch bedienbare achterklep zijn rechts en links sensoren geplaatst. Wanneer de achterklep automatisch wordt gesloten en de sensoren worden ingedrukt doordat bijvoorbeeld een voorwerp bekneld raakt, treedt de klembeveiliging in werking.

Vanuit die positie beweegt de achterklep automatisch een stukje in tegengestelde richting en stopt vervolgens.

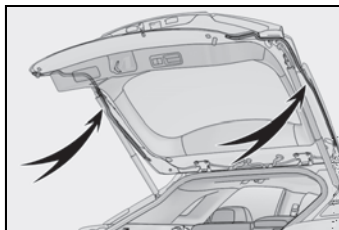

■ Als het openingssysteem van de elektrisch bedienbare achterklep niet werkt

De elektrisch bedienbare achterklep kan van binnenuit worden ontgrendeld.

- 1 Verwijder het kapje.

Breng om het deksel te beschermen een doek aan tussen de sleufkopschroevendraaier en het deksel, zoals aangegeven in de afbeeldingen.

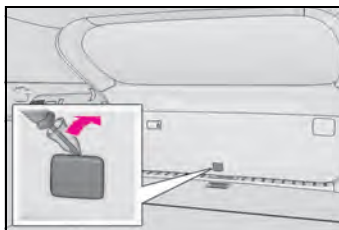

2 Beweeg de hendel.

■ **Persoonlijke voorkeursinstellingen**

Bepaalde functies kunnen worden aangepast aan de persoonlijke voorkeur. (→Blz. 622)

**WAARSCHUWING**■ **Sluitsysteem achterklep**

- Wanneer de elektrisch bedienbare achterklep nog enigszins geopend is, zal het sluitsysteem van de achterklep deze automatisch volledig sluiten. Het duurt enkele seconden voordat het sluitsysteem van de achterklep in werking treedt. Zorg ervoor dat uw vingers of andere zaken niet bekneld raken onder de elektrisch bedienbare achterklep, aangezien dit ernstig letsel tot gevolg kan hebben.

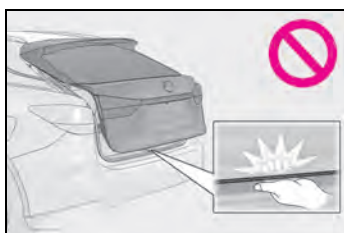

- Wees voorzichtig wanneer u het sluitsysteem van de achterklep gebruikt, aangezien het systeem nog werkt wanneer de elektrisch bedienbare achterklep is uitgeschakeld.

■ **Elektrisch bedienbare achterklep**

Neem bij het bedienen van de elektrisch bedienbare achterklep de volgende voorzorgsmaatregelen in acht.

Het niet in acht nemen van de voorzorgsmaatregelen kan ernstig letsel tot gevolg hebben.

- Controleer de omgeving op eventueel aanwezige obstakels of andere zaken die ervoor kunnen zorgen dat uw bezittingen klem komen te zitten.
- Zorg er als er iemand dichtbij staat voor dat deze persoon veilig is en meld dat u de elektrisch bedienbare achterklep gaat openen of sluiten.
- Als de elektrisch bedienbare achterklep tijdens de werking van de achterklep wordt uitgeschakeld, stopt de beweging van de achterklep. De elektrisch bedienbare achterklep moet dan handmatig worden bediend. Wees in dit geval extra voorzichtig, aangezien de elektrisch bedienbare achterklep plotseling kan openen of sluiten.
- Wanneer niet langer aan de werkingsvoorwaarden van de elektrisch bedienbare achterklep (→Blz. 151) wordt voldaan, klinkt er mogelijk een zoemer en zal de elektrisch bedienbare achterklep mogelijk niet meer openen of sluiten. De elektrisch bedienbare achterklep moet dan handmatig worden bediend. Wees in deze situatie op een helling extra voorzichtig omdat de elektrisch bedienbare achterklep plotseling in beweging kan komen.
- Als de auto op een helling staat, kan de elektrisch bedienbare achterklep plotseling dichtvallen nadat hij is geopend. Zorg ervoor dat de elektrisch bedienbare achterklep volledig is geopend en niet dicht kan vallen.
- In de volgende situaties signaleert de elektrisch bedienbare achterklep mogelijk een storing en wordt de automatische bediening uitgeschakeld. In dat geval moet de elektrisch bedienbare achterklep handmatig worden bediend. Wees in dit geval extra voorzichtig, aangezien de elektrisch bedienbare achterklep mogelijk plotseling opent of sluit, waardoor een ongeval kan ontstaan.
- Wanneer de elektrisch bedienbare achterklep met een obstakel in aanraking komt
- Wanneer de spanning van de 12V-accu plotseling laag wordt, bijvoorbeeld wanneer het contact AAN wordt gezet, of wanneer het hybridesysteem tijdens de automatische bediening wordt gestart



WAARSCHUWING

- Als er op de elektrisch bedienbare achterklep een fietsendrager of een vergelijkbaar zwaar onderdeel gemonteerd is, werkt de elektrisch bedienbare achterklep mogelijk niet, waardoor een storing kan ontstaan, of kan de elektrisch bedienbare achterklep na het openen plotseling dichtvallen, waardoor lichaamsdelen bekneld kunnen raken en letsel kan optreden. Wij raden u aan om originele Lexus-onderdelen te gebruiken wanneer u accessoires op de elektrisch bedienbare achterklep wilt monteren.

■ Klembeveiliging

Neem de volgende voorzorgsmaatregelen in acht.

Het niet in acht nemen van de voorzorgsmaatregelen kan ernstig letsel tot gevolg hebben.

- Gebruik geen lichaamsdelen om de klembeveiliging opzettelijk te activeren.
- Het is mogelijk dat de klembeveiliging niet meer werkt als de elektrisch bedienbare achterklep bijna gesloten is. Zorg ervoor dat uw vingers of andere zaken niet bekneld raken.
- De vorm van het voorwerp dat klem komt te zitten, kan ertoe leiden dat de klembeveiliging niet werkt. Zorg ervoor dat uw vingers of andere zaken niet bekneld raken.

■ Handsfree elektrisch bedienbare achterklep (indien aanwezig)

Neem de volgende voorzorgsmaatregelen in acht.

Het niet in acht nemen van de voorzorgsmaatregelen kan ernstig letsel tot gevolg hebben.

- Controleer de omgeving op eventueel aanwezige obstakels of andere zaken die ervoor kunnen zorgen dat uw bezittingen klem komen te zitten.
- Uitlaatgassen zorgen ervoor dat de uitlaatpijpen tamelijk heet worden. Raak de uitlaatpijp niet aan wanneer u de handsfree elektrisch bedienbare achterklep bedient.
- Gebruik de handsfree functie van de elektrisch bedienbare achterklep niet als er weinig ruimte is onder de achterbumper.



OPMERKING

■ Achterklepspindels

De elektrisch bedienbare achterklep is voorzien van spindels **A** die de achterklep op zijn plaats houden.

Neem de volgende voorzorgsmaatregelen in acht.

Anders kunnen de achterklepspindels **A** beschadigd raken, waardoor deze niet meer werken.

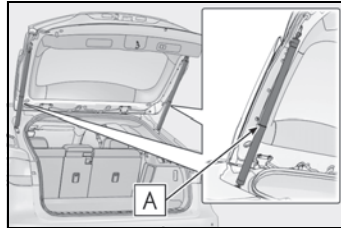

- Bevestig nooit stickers, kunststoffolie, zelfklevende voorwerpen, enz. aan de spindelstang.
- Bevestig alleen originele Lexus-accessoires aan de elektrisch bedienbare achterklep.
- Plaats uw handen nooit op de spindel en oefen er nooit zijdelingse krachten op uit.
- **Voorkomen van storingen aan het sluitsysteem van de achterklep**
- Oefen geen grote kracht uit op de elektrisch bedienbare achterklep terwijl het sluitsysteem van de achterklep in werking is. Het uitoefenen van overmatige kracht kan storingen aan het sluitsysteem van de achterklep veroorzaken.

- Wanneer de elektrisch bedienbare achterklep in korte tijd herhaaldelijk wordt geopend en gesloten, zal het sluitsysteem van de achterklep mogelijk niet meer werken. Open in dit geval de elektrisch bedienbare achterklep een keer handmatig, wacht even en probeer daarna nogmaals de achterklep te sluiten.

■ Voorkomen van storingen aan de elektrisch bedienbare achterklep

- Controleer of er geen ijs zit tussen de elektrisch bedienbare achterklep en de sponning, waardoor de elektrisch bedienbare achterklep niet bediend kan worden. Wanneer er zich te veel gewicht op de elektrisch bedienbare achterklep bevindt, kunnen bij het bedienen van de elektrisch bedienbare achterklep storingen optreden.



OPMERKING

- Oefen geen grote kracht uit op de elektrisch bedienbare achterklep terwijl de elektrisch bedienbare achterklep in werking is.
- Voorkom dat de sensoren aan de rechter- en linkzijde van de elektrisch bedienbare achterklep (→Blz. 153) beschadigd raken door scherpe voorwerpen. Wanneer een sensor is losgenomen, kan de elektrisch bedienbare achterklep niet automatisch worden gesloten.

■ Functie sluiten en vergrendelen/handsfree sluiten en vergrendelen

Bij het sluiten van de elektrisch bedienbare achterklep met de functie sluiten en vergrendelen/handsfree sluiten en vergrendelen klinkt er een andere zoemer dan normaal voordat de elektrisch bedienbare achterklep begint te sluiten.

Als u een andere zoemer dan normaal hoort, weet u zeker dat het sluiten van de achterklep correct is begonnen.

Wanneer de elektrisch bedienbare achterklep volledig is gesloten, wordt bovendien met feedbacksignalen aangegeven dat alle portieren zijn vergrendeld.

Controleer voordat u de auto achterlaat of de feedbacksignalen hebben geklonken en dat alle portieren zijn vergrendeld.

■ Voorzorgsmaatregelen handsfree elektrisch bedienbare achterklep (indien aanwezig)

De sensor regeling voetbediening bevindt zich achter aan de onderzijde van het midden van de achterbumper. Neem de volgende voorzorgsmaatregelen in acht om ervoor te zorgen dat de handsfree elektrisch bedienbare achterklep goed werkt:

- Houd de onderzijde van het midden van de achterbumper te allen tijde schoon. Als de onderzijde van het midden van de achterbumper vuil is of bedekt is met sneeuw, werkt de handsfree elektrisch bedienbare achterklep mogelijk niet. Verwijder in dat geval het vuil of de sneeuw, verplaats de auto en controleer vervolgens of de handsfree elektrisch bedienbare achterklep werkt. Als de sensor niet werkt, laat de auto dan controleren door een erkende Lexus-dealer of hersteller/repateur of een andere naar behoren gekwalificeerde en uitgeruste deskundige.

- Breng geen coatings die een vocht aantrekkend effect hebben of andere coatings aan op de onderzijde van het midden van de achterbumper.

- Parkeer de auto niet in de buurt van objecten die kunnen bewegen en in contact kunnen komen met de onderzijde van het midden van de achterbumper, zoals gras of bomen.

Als de auto enige tijd geparkeerd is in de buurt van objecten die kunnen bewegen en in contact kunnen komen met de onderzijde van het midden van de achterbumper, zoals gras of bomen, werkt de handsfree elektrisch bedienbare achterklep mogelijk niet. Verplaats in dat geval de auto en controleer vervolgens of de handsfree elektrisch bedienbare achterklep werkt. Als de sensor niet werkt, laat de auto dan controleren door een erkende Lexus-dealer of hersteller/repateur of een andere naar behoren gekwalificeerde en uitgeruste deskundige.

- Stel de achterbumper en de omgeving daarvan niet bloot aan krachtige schokken.

Als de achterbumper of de omgeving daarvan blootgesteld is aan krachtige schokken, werkt de handsfree elektrisch bedienbare achterklep mogelijk niet goed meer.

Laat de auto nakijken door een erkende Lexus-dealer of hersteller/repateur of een andere naar behoren gekwalificeerde en uitgeruste deskundige als de handsfree elektrisch bedienbare achterklep in de volgende situaties niet werkt.

- De sensor regeling voetbediening of zijn omgeving zijn blootgesteld aan krachtige schokken.
- Er zitten krassen of beschadigingen op de onderzijde van het midden van de achterbumper.

- Demonteer de achterbumper niet.











- Breng geen stickers aan op de achterbumper.

- Breng geen lak aan op de achterbumper.

- Deactiveer de handsfree elektrisch bedienbare achterklep (sensor regeling voetbediening) als er op de elektrisch bedienbare achterklep een fietsendrager of een vergelijkbaar zwaar onderdeel gemonteerd is.

Uitschakelen van de elektrisch bedienbare achterklep













Het systeem van de elektrisch bedienbare achterklep kan worden in-/uitgeschakeld via het multi-informatiedisplay. (→Blz. 116)

- 1 Druk op  of  van de bedieningstoetsen van het instrumentenpaneel en selecteer .
- 2 Druk op  of  van de bedieningstoetsen van het instrumentenpaneel, selecteer "Vehicle Settings" (voertuiginstellingen) en druk vervolgens op .
- 3 Druk op  of  van de bedieningstoetsen van het instrumentenpaneel, selecteer  en druk vervolgens op .
- 4 Druk op  of  van de bedieningstoetsen van het instrumentenpaneel en selecteer vervolgens PBD.
- 5 Door op  van de bedieningstoetsen van het instrumentenpaneel te drukken, wordt geschakeld tussen AAN en UIT.

Wanneer UIT is geselecteerd en de bediening van de elektrisch bedienbare achterklep is gestopt op  van het multi-informatiedisplay, kan de elektrisch bedienbare achterklep niet meer elektrisch worden bediend voordat AAN wordt geselecteerd. (Keert niet terug in de bediening van het contact)

Uitschakelen van de handsfree elektrisch bedienbare achterklep (indien aanwezig)

De handsfree elektrisch bedienbare achterklep (sensor regeling voetbediening) kan worden in-/uitgeschakeld via het multi-informatiedisplay. (→Blz. 116)

- 1 Druk op  of  van de bedieningstoetsen van het instrumentenpaneel en selecteer .
- 2 Druk op  of  van de bedieningstoetsen van het instrumentenpaneel, selecteer "Vehicle Settings" (voertuiginstellingen) en druk vervolgens op .
- 3 Druk op  of  van de bedieningstoetsen van het instrumentenpaneel, selecteer  en druk vervolgens op .
- 4 Druk op  of  van de bedieningstoetsen van het instrumentenpaneel en selecteer vervolgens "Kick Sensor" (sensor regeling voetbediening).
- 5 Door op  van de bedieningstoetsen van het instrumentenpaneel te drukken, wordt geschakeld tussen AAN en UIT.

Wanneer UIT is geselecteerd en de bediening van de handsfree elektrisch bedienbare achterklep is gestopt op  van het multi-informatiedisplay, kan de handsfree elektrisch bedienbare achterklep niet meer elektrisch worden bediend voordat AAN wordt geselecteerd. (Keert niet terug in de bediening van het contact)

Instellen van de geopende positie van de elektrisch bedienbare achterklep

De geopende positie van de elektrisch bedienbare achterklep kan worden aangepast.

- 1 Stop de elektrisch bedienbare achterklep in de gewenste positie.
(→Blz. 148)
- 2 Houd de schakelaar  op het onderste deel van de elektrisch bedienbare achterklep gedurende 2 seconden ingedrukt.
 - Als de instelling voltooid is, klinkt de zoemer 4 maal.
 - De volgende keer dat de elektrisch bedienbare achterklep wordt geopend, stopt hij in die positie.

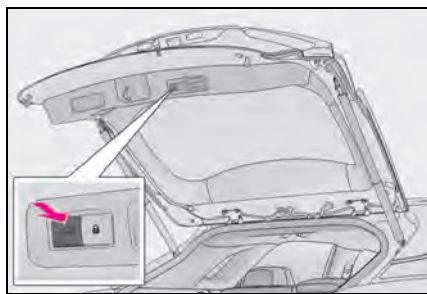

Terugzetten van geopende positie elektrisch bedienbare achterklep naar standaardinstelling

Houd de schakelaar  op het onderste deel van de elektrisch bedienbare achterklep gedurende 7 seconden ingedrukt.

Er klinkt tweemaal een zoemer. De volgende keer dat de elektrisch bedienbare achterklep wordt geopend, stopt hij in de oorspronkelijk ingestelde positie.

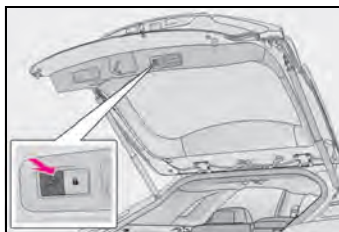

■ Persoonlijke voorkeursinstellingen

De geopende positie kan worden ingesteld via het navigatiesysteem of mediasysteem.

De prioriteit voor de stoppositie wordt gegeven aan de positie die het laatst is ingesteld door middel van de schakelaar , het navigatiesysteem of het mediasysteem.

(Systemen met mogelijkheden voor persoonlijke voorkeursinstellingen: →Blz. 622)

Smart entry-systeem met startknop

De volgende handelingen kunnen worden uitgevoerd als u de elektronische sleutel (inclusief sleutelkaart) bij u hebt, bijvoorbeeld in uw zak. De bestuurder moet de elektronische sleutel altijd bij zich hebben.

- Vergrendelen en ontgrendelen van de portieren (→Blz. 138)
- Vergrendelen en ontgrendelen van de achterklep (→Blz. 144, 147)
- Starten en stoppen van het hybride-systeem (→Blz. 284)

■ Plaats van antenne

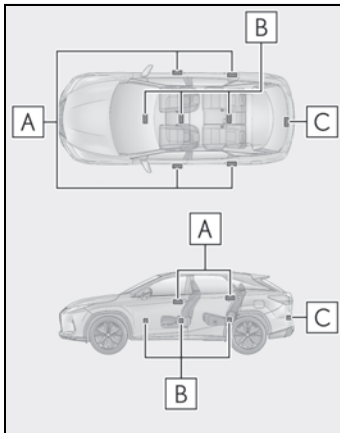

- A** Antennes aan de buitenzijde
- B** Antennes in het interieur
- C** Antenne buiten de bagageruimte

■ Bereik (gebieden waarin de elektronische sleutel wordt gesignaleerd)

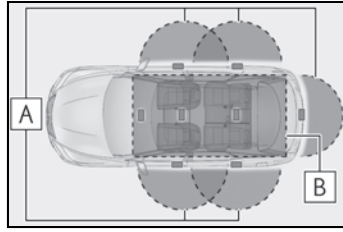

- A** Bij het vergrendelen of ontgrendelen van de portieren

Het systeem werkt als de elektronische sleutel zich binnen ongeveer 0,7 m van een buitenportiergreep bevindt. (Alleen de portieren die de sleutel signaleren, kunnen worden geopend of gesloten.)

- B** Bij het starten van het hybridesysteem of veranderen van de standen van het contact

Het systeem werkt als de elektronische sleutel zich in de auto bevindt.

■ Alarmfuncties en waarschuwingsmeldingen

Er gaat een alarm af en op het multi-informatiedisplay worden waarschuwingsmeldingen weergegeven om een ongeval of diefstal van de auto als gevolg van onjuist gebruik te voorkomen. Wanneer er een waarschuwingsmelding wordt weergegeven, neem dan de juiste maatregelen op basis van de weergegeven melding. (→Blz. 563)

In onderstaande tabel worden de omstandigheden en de correctieprocedures beschreven in die gevallen waarin alleen een alarm klinkt.

- Wanneer het buiten de auto hoorbare alarm gedurende 5 seconden één keer klinkt

Situatie	Correctieprocedure
Er is geprobeerd de auto te vergrendelen terwijl er nog een portier geopend was.	Sluit alle portieren en vergrendel ze opnieuw.

- Als het alarm in de auto continu klinkt

Situatie	Correctieprocedure
Het contact werd in de stand ACC gezet terwijl het bestuurdersportier geopend was (het bestuurdersportier werd geopend terwijl het contact in de stand ACC stond).	Zet het contact UIT en sluit het bestuurdersportier.

- Als "Key left inside vehicle" (sleutel bevindt zich in auto) op het multi-informatiedisplay wordt weergegeven

Er is geprobeerd de portieren te vergrendelen met het Smart entry-systeem met startknop terwijl de elektronische sleutel zich nog in de auto bevond. Neem de elektronische sleutel uit de auto en vergrendel de portieren opnieuw.



■ Energiebesparende functie

De energiebesparende functie wordt geactiveerd om te voorkomen dat de batterij van de elektronische sleutel en de 12V-accu leeg raken wanneer de auto gedurende langere tijd niet wordt gebruikt.

- In de volgende situaties kan het enige tijd duren voordat de portieren met het Smart entry-systeem met startknop ontgrendeld kunnen worden.
- De elektronische sleutel bevindt zich gedurende 10 minuten of langer op een afstand van ongeveer 2 m van de auto.
- Het Smart entry-systeem met startknop is gedurende 5 dagen of langer niet gebruikt.
- Als het Smart entry-systeem met startknop gedurende 14 dagen of langer niet gebruikt is, kunnen de portieren alleen via het bestuurdersportier worden ontgrendeld. Pak in dat geval de greep van het bestuurdersportier vast of gebruik de afstandsbediening of de mechanische sleutel om de portieren te ontgrendelen.

■ De energiebespaarmodus van een elektronische sleutel inschakelen

Wanneer de energiebespaarmodus is ingeschakeld, loopt de batterij veel minder snel leeg omdat de ontvangst van radiogolven door de elektronische sleutel wordt gestopt.

Druk  twee keer in terwijl u  ingedrukt houdt. Ga na of het controlelampje van de elektronische sleutel 4 keer knippert.

Het Smart entry-systeem met startknop kan niet worden gebruikt als de energiebespaarmodus is ingeschakeld. Druk op een van de toetsen van de elektronische sleutel om de functie te annuleren.

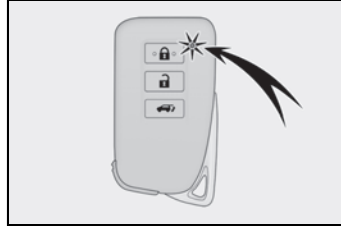

■ Omstandigheden die de werking kunnen beïnvloeden

Het Smart entry-systeem met startknop, de afstandsbediening en de startblokkering maken gebruik van zwakke radiogolven. In de volgende situaties kunnen storingen optreden in de communicatie tussen de elektronische sleutel en de auto, waardoor het Smart entry-systeem met startknop, de afstandsbediening en de startblokkering mogelijk niet goed werken: (Oplossingen: →Blz. 597)

- Wanneer de batterij van de elektronische sleutel leeg is
- In de buurt van een televisiezendmast, elektriciteitscentrale, tankstation, radiozender, videoewall, luchthaven of andere locatie waar sterke radiogolven of elektromagnetische velden aanwezig zijn
- Wanneer de elektronische sleutel tegen een van de volgende metalen voorwerpen wordt gehouden of erdoor wordt bedekt
 - Kaarten met aluminiumfolie
 - Sigarettenpakjes met aluminiumfolie erin
 - Metalen portemonnees of tassen
 - Muntgeld
 - Metalen handwarmers
 - Media zoals CD's en DVD's
- Als er andere sleutels met afstandsbediening (die radiogolven uitzenden) in de buurt gebruikt worden
- Als u de elektronische sleutel bij u draagt samen met de volgende apparaten die radiogolven uitzenden
 - Een draagbare radio, mobiele telefoon, draadloze telefoon of andere draadloze communicatiemiddelen

- De elektronische sleutel van een andere auto, een andere elektronische sleutel van uw auto of een sleutel met afstandsbediening die radiogolven uitzendt
- Computers of pda's
- Digitale audioapparatuur
- Draagbare spelcomputers
- Als een metalen coating of metalen voorwerpen aan de achterraij zijn bevestigd
- Wanneer de elektronische sleutel in de buurt van een batterijlader of elektronische apparaten wordt gehouden
- Wanneer de auto op een parkeerplaats voor betaald parkeren staat waar radiogolven worden verzonden

■ Aanwijzing voor de instapfunctie

- Zelfs als de elektronische sleutel zich binnen het detectiegebied bevindt, werkt het systeem in de volgende gevallen mogelijk niet juist:
 - De elektronische sleutel bevindt zich te dicht bij de ruit of buitenportiergreep, te dicht bij de grond of te hoog als de portieren worden vergrendeld of ontgrendeld.
 - De elektronische sleutel bevindt zich te dicht bij de grond of op een hoge plaats, of te dicht bij het midden van de achterbumper, als de achterklep wordt geopend.
 - De elektronische sleutel ligt op het dashboard, in de bagageruimte, op de vloer of in een portiervak of het dashboardkastje wanneer het hybridesysteem wordt gestart of de stand van het contact wordt gewijzigd.
- Laat de elektronische sleutel niet boven op het dashboard of in de buurt van de portiervakken liggen wanneer u de auto verlaat. Afhankelijk van de ontvangst van de radiogolven wordt door de antenne mogelijk waargenomen dat de sleutel zich buiten de auto bevindt en kunnen de portieren worden vergrendeld vanaf de buitenzijde, waardoor de elektronische sleutel mogelijk in de auto wordt opgesloten.
- Zolang de elektronische sleutel zich binnen het detectiegebied bevindt, kunnen de portieren door een willekeurige persoon worden vergrendeld en ontgrendeld.
- Zelfs als de elektronische sleutel zich buiten de auto bevindt, kan het hybridesysteem mogelijk worden gestart als de elektronische sleutel zich in de buurt van de ruit bevindt.
- De portieren worden mogelijk ontgrendeld als er een grote hoeveelheid water op de portiergreep terecht komt, bijvoorbeeld tijdens een zware regenbui of in een wasstraat, wanneer de elektronische sleutel zich binnen het detectiegebied bevindt. (De portieren zullen na ongeveer 30 seconden automatisch weer vergrendeld worden als ze niet geopend en gesloten worden.)
- Als de afstandsbediening wordt gebruikt om de portieren te vergrendelen terwijl de elektronische sleutel zich in de nabijheid van de auto bevindt, bestaat de mogelijkheid dat de portieren niet ontgrendeld worden door de instapfunctie. (Gebruik de afstandsbediening om de portieren te ontgrendelen.)
- Wanneer u de vergrendelsensor aanraakt terwijl u handschoenen draagt, kan de reactie van het systeem trager zijn of worden de portieren mogelijk niet ontgrendeld. Trek uw handschoenen uit en raak de vergrendelsensor opnieuw aan.
- Als de portiergreep nat wordt terwijl de elektronische sleutel zich binnen het werkzame gebied bevindt, kan het portier herhaaldelijk worden vergrendeld en ontgrendeld. Volg in dat geval de correctieprocedure hieronder bij het wassen van de auto:
 - Plaats de elektronische sleutel op een afstand van ten minste 2 meter van de auto. (Zorg ervoor dat de sleutel niet gestolen wordt.)
 - Schakel de energiebespaarmodus van de elektronische sleutel in om het Smart entry-systeem met startknop uit te schakelen. (→Blz. 160)
- Als de elektronische sleutel zich in de auto bevindt en een portiergreep wordt nat tijdens het wassen van de auto, wordt er mogelijk een melding weergegeven op het multi-informatiedisplay en klinkt er een zoemer buiten de auto. Vergrendel alle portieren om het alarm uit te schakelen.
- De vergrendelsensor werkt mogelijk niet goed wanneer deze in contact komt met ijs, sneeuw, modder, enz. Maak de vergrendelsensor schoon en probeer deze nogmaals te bedienen.
- Bij een plotselinge nadering van het detectiegebied of de portiergreep kan het voorkomen dat de portieren niet ontgrendeld worden. Laat in dat geval de portiergreep los en controleer of de portieren worden ontgrendeld voordat u opnieuw aan de portiergreep trekt.

- Als er zich een andere elektronische sleutel binnen het detectiegebied bevindt, is de reactietijd voor het ontgrendelen van de portieren nadat een portiergreep is vastgepakt, mogelijk langer.
- Bij het gebruik van de portiergreep kunnen uw nagels over het portier krassen. Zorg ervoor dat uw nagels of de lak van het portier niet beschadigd raken.

■ Als er gedurende langere tijd niet met de auto wordt gereden

- Bewaar, om diefstal van de auto te voorkomen, de elektronische sleutel niet binnen een afstand van 2 m van de auto.
- Het Smart entry-systeem met startknop kan vooraf worden uitgeschakeld.
- Het inschakelen van de energiebespaarmodus van de elektronische sleutel helpt te voorkomen dat de sleutelbatterij leegraakt. (→Blz. 160)

■ Voor een juiste bediening van het systeem

Zorg ervoor dat u de elektronische sleutel bij u hebt als u het systeem bedient. Houd de elektronische sleutel niet te dicht bij de auto als u het systeem van buitenaf bedient.

Afhankelijk van de positie en de conditie waarin de elektronische sleutel wordt bewaard, wordt de sleutel mogelijk niet correct door het systeem gesignaleerd, waardoor het systeem wellicht niet juist functioneert. (Het alarm kan per ongeluk afgaan of de functie die voorkomt dat de portieren per ongeluk worden vergrendeld, werkt mogelijk niet.)

■ Als het Smart entry-systeem met startknop niet goed werkt

- Voer onderstaande procedure uit wanneer de portieren niet kunnen worden vergrendeld of ontgrendeld en de achterklep niet kan worden geopend.
 - Houd de elektronische sleutel dicht bij de portiergreep en vergrendel of ontgrendel het portier.
 - Houd de elektronische sleutel dicht bij de schakelaar op de achterklep (→Blz. 144, 147) en druk de schakelaar in.
 - Gebruik de afstandsbediening.

Gebruik de mechanische sleutel wanneer de portieren niet via bovenstaande procedure kunnen worden vergrendeld of ontgrendeld.

(→Blz. 597) Wanneer echter de mechanische sleutel wordt gebruikt terwijl het alarmsysteem is ingeschakeld, klinkt de waarschuwing. (→Blz. 100)

- Raadpleeg →Blz. 598 wanneer het hybridesysteem niet kan worden gestart.

■ Persoonlijke voorkeursinstellingen

Bepaalde functies kunnen worden aangepast aan de persoonlijke voorkeur. (→Blz. 622)

■ Als het Smart entry-systeem met startknop is uitgeschakeld via de persoonlijke voorkeursinstellingen

- Vergrendelen en ontgrendelen van de portieren: Gebruik de afstandsbediening of de mechanische sleutel. (→Blz. 138, 148, 597)
- Starten van het hybridesysteem en wijzigen van de standen van het contact: →Blz. 598
- Uitschakelen van het hybridesysteem: →Blz. 286

■ Verklaring voor het Smart entry-systeem met startknop

Transmitter: Model: 14CCM
Operation frequency: 433.58/434.42 MHz
Maximum output power(ERP): 0.01 mW

Manufacturer: DENSO CORPORATION
Address: 1-1, Showa-cho, Kariya-shi, Aichi-ken, 448-8661
Japan

Hereby, DENSO CORPORATION declares that the radio equipment type is in compliance with Directive 2014/53/EU. The full text of the EU declaration of conformity is available at the following internet address:

<https://www.denso.com/global/en/contact-us/doc/>

DENSO CORPORATION vakuuttaa, että radiolaitetyyppi on direktiivin 2014/53/EU mukainen.

EU-vaatimustenmukaisuusvakuutuksen täysimittainen teksti on saatavilla seuraavassa internetosoitteessa:

<https://www.denso.com/global/en/contact-us/doc/>

Hierbij verklaar ik, DENSO CORPORATION, dat het type radioapparatuur conform is met Richtlijn 2014/53/EU.

De volledige tekst van de EU-conformiteitsverklaring kan worden geraadpleegd op het volgende internetadres:

<https://www.denso.com/global/en/contact-us/doc/>

Le soussigné, DENSO CORPORATION, déclare que l'équipement radioélectrique du type est conforme à la directive 2014/53/UE.

Le texte complet de la déclaration UE de conformité est disponible à l'adresse internet suivante:

<https://www.denso.com/global/en/contact-us/doc/>

Härmed försäkrar DENSO CORPORATION att denna typ av radioutrustning överensstämmer med direktiv 2014/53/EU.

Den fullständiga texten till EU-försäkran om överensstämmelse finns på följande webbadress:

<https://www.denso.com/global/en/contact-us/doc/>

Hermed erklærer DENSO CORPORATION, at radioudstyrstypen er i overensstemmelse med direktiv 2014/53/EU.

EU-overensstemmelseserklæringens fulde tekst kan findes på følgende internetadresse:

<https://www.denso.com/global/en/contact-us/doc/>

Hiermit erklährt DENSO CORPORATION, dass der Funkanlagentyp der Richtlinie 2014/53/EU entspricht.

Der vollständige Text der EU-Konformitätserklärung ist unter der folgenden Internetadresse verfügbar:

<https://www.denso.com/global/en/contact-us/doc/>

Με την παρούσα ο/η DENSO CORPORATION, δηλώνει ότι ο ραδιοεξοπλισμός πληροί την οδηγία 2014/53/ΕΕ. Το πλήρες κείμενο της δήλωσης συμμόρφωσης ΕΕ διατίθεται στην ακόλουθη ιστοσελίδα στο διαδίκτυο:
<https://www.denso.com/global/en/contact-us/doc/>

Il fabbricante, DENSO CORPORATION, dichiara che il tipo di apparecchiatura radio è conforme alla direttiva 2014/53/UE. Il testo completo della dichiarazione di conformità UE è disponibile al seguente indirizzo Internet:
<https://www.denso.com/global/en/contact-us/doc/>

Por la presente, DENSO CORPORATION declara que el tipo de equipo radioeléctrico es conforme con la Directiva 2014/53/UE. El texto completo de la declaración UE de conformidad está disponible en la dirección Internet siguiente:
<https://www.denso.com/global/en/contact-us/doc/>

O(a) abaixo assinado(a) DENSO CORPORATION declara que o presente tipo de equipamento de rádio está em conformidade com a Diretiva 2014/53/UE. O texto integral da declaração de conformidade está disponível no seguinte endereço de Internet:
<https://www.denso.com/global/en/contact-us/doc/>

B'dan, DENSO CORPORATION, niddikjara li dan it-tip ta' tagħmir tar-radju huwa konformi mad-Direttiva 2014/53/UE. It-test kollu tad-dikjarazzjoni ta' konformità tal-UE huwa disponibbli f'dan l-indirizz tal-Internet li ġej:
<https://www.denso.com/global/en/contact-us/doc/>

Käesolevaga deklareerib DENSO CORPORATION, et käesolev raadioseadme tüüp vastab direktiivi 2014/53/EL nõuetele. ELi vastavusdeklaratsiooni täielik tekst on kättesaadav järgmisel internetiaadressil:
<https://www.denso.com/global/en/contact-us/doc/>

DENSO CORPORATION igazolja, hogy a típusú rádióberendezés megfelel a 2014/53/EU irányelvnek. Az EU-megfelelőségi nyilatkozat teljes szövege elérhető a következő internetes címen:
<https://www.denso.com/global/en/contact-us/doc/>

<p>DENSO CORPORATION týmto vyhlasuje, že rádiové zariadenie typu je v súlade so smernicou 2014/53/EÚ. Úplné EÚ vyhlásenie o zhode je k dispozícii na tejto internetovej adrese:</p> <p>https://www.denso.com/global/en/contact-us/doc/</p>
<p>Tímto DENSO CORPORATION prohlašuje, že typ rádiového zariadení je v súlade so smernicou 2014/53/EÚ. Úplné znění EU prohlášení o shodě je k dispozici na této internetové adrese:</p> <p>https://www.denso.com/global/en/contact-us/doc/</p>
<p>DENSO CORPORATION potvrdzuje, da je tip radijske opreme skladen z Direktivo 2014/53/EU. Celotno besedilo izjave EU o skladnosti je na voljo na naslednjem spletnem naslovu:</p> <p>https://www.denso.com/global/en/contact-us/doc/</p>
<p>Aš, DENSO CORPORATION, patvirtinu, kad radijo įrenginių tipas atitinka Direktyvą 2014/53/ES. Visas ES atitikties deklaracijos tekstas prieinamas šiuo interneto adresu:</p> <p>https://www.denso.com/global/en/contact-us/doc/</p>
<p>Ar šo DENSO CORPORATION deklarē, ka radioiekārta atbilst Direktīvai 2014/53/ES. Pilns ES atbilstības deklarācijas teksts ir pieejams šādā interneta vietnē:</p> <p>https://www.denso.com/global/en/contact-us/doc/</p>
<p>DENSO CORPORATION niniejszym oświadcza, że typ urządzenia radiowego jest zgodny z dyrektywą 2014/53/UE. Pełny tekst deklaracji zgodności UE jest dostępny pod następującym adresem internetowym:</p> <p>https://www.denso.com/global/en/contact-us/doc/</p>
<p>Hér með lýsir DENSO CORPORATION yfir því að er í samræmi við grunnkröfur og aðrar kröfur, sem gerðar eru í tilskipun 2014/53/EU. Samræmisýfirlýsing er einnig aðgengileg á eftirfarandi vefslóð:</p> <p>https://www.denso.com/global/en/contact-us/doc/</p>

<p>DENSO CORPORATION erklærer at er i overensstemmelse med direktiv 2014/53/EU.</p> <p>Samsvarserklæringen i fulltekst er tilgjengelig på følgende internettadresse:</p> <p>https://www.denso.com/global/en/contact-us/doc/</p>
<p>С настоящото DENSO CORPORATION декларира, че този тип радиосъоръжение е в съответствие с Директива 2014/53/ЕС.</p> <p>Цялостният текст на ЕС декларацията за съответствие може да се намери на следния интернет адрес:</p> <p>https://www.denso.com/global/en/contact-us/doc/</p>
<p>Prin prezenta, DENSO CORPORATION declară că tipul de echipamente radio este în conformitate cu Directiva 2014/53/UE.</p> <p>Textul integral al declarației UE de conformitate este disponibil la următoarea adresă internet:</p> <p>https://www.denso.com/global/en/contact-us/doc/</p>
<p>DENSO CORPORATION ovime izjavljuje da je radijska oprema tipa u skladu s Direktivom 2014/53/EU.</p> <p>Cjeloviti tekst EU izjave o sukladnosti dostupan je na sljedećoj internetskoj adresi:</p> <p>https://www.denso.com/global/en/contact-us/doc/</p>
<p>Овиме, DENSO CORPORATION изјављује да је радио опрема тип усаглашена са Директивом 2014/53/EU.</p> <p>Цео текст ЕУ декларације о усаглашености доступан је на следећој интернет адреси:</p> <p>https://www.denso.com/global/en/contact-us/doc/</p>
<p>Amb aquest document, DENSO CORPORATION declara que el tipus d'equipament radioelèctric es conforme a la Directiva 2014/53/UE.</p> <p>El text complet de la declaració UE de conformitat està disponible en la següent adreça d'Internet:</p> <p>https://www.denso.com/global/en/contact-us/doc/</p>
<p>İşbu belge; DENSO CORPORATION telsiz ekipmanı tipinin 2014/53/AB sayılı Direktife uygun olduğunu beyan eder. AB uygunluk beyanının tam metni aşağıdaki internet adresinde mevcuttur:</p> <p>https://www.denso.com/global/en/contact-us/doc/</p>

Nepermjet kesaj, DENSO CORPORATION, deklaroj qe ky 14CCM eshte ne pajtim me kerkesat thelbesore dhe dispozitat e tjera perkatese te Direktives 1999/5/EC.

AL

CE The latest "DECLARATION of CONFORMITY" (DoC) is available at the following address:
<https://www.denso.com/global/en/contact-us/doc/>

00

EU

02



This mark is a safety/warning mark.

Do not ingest battery.

Chemical Burn Hazard

This product contains a coin / button cell battery.

If the coin / button cell battery is swallowed, it can cause severe internal burns in just 2 hours and can lead to death.

Keep new and used batteries away from children.

If the battery compartment does not close securely, stop using the product and keep it away from children.

If you think batteries might have been swallowed or placed inside any part of the body, seek immediate medical attention.

CAUTION

Risk of explosion if the battery is replaced by an incorrect type.

Replace battery with the same type.

CAUTION

Risk of explosion or the leakage of flammable liquid or gas.

Do not use in /store in /bring into environment of extremely high temperature or extremely low pressure due to the very high altitude.

Do not attempt to burn, crush, or cut used battery.



Tämä merkki on turvallisuus/varoitusmerkki.

Älä nielaise paristoa.

Syövyttävää!

Tuote sisältää nappipariston.

Jos nappiparisto joutuu nieluun, voi se aiheuttaa vakavia sisäisiä palovammoja kahden tunnin kuluessa ja aiheuttaa kuoleman.

Pidä uudet ja käytetyt paristot poissa lasten ulottuvilta.

Jos paristolokero ei sulkeudu kunnolla, lopeta tuotteen käyttö ja pidä se poissa lasten ulottuvilta.

Hakeudu välittömästi lääkärin hoitoon, jos epäilet, että paristoja on joutunut jonkun nieluun tai muun kehonosan sisään.

VARO

Vääräntyyppinen paristo voi räjähtää.

Vaihda aina paristo samantyyppiseen.

VARO

Räjähdyksen tai syttyvien nesteiden tai kaasujen vuodon riski.

Älä käytä/säilytä tuotetta olosuhteissa, jossa se altistuu hyvin korkealle lämpötilalle tai paineelle tai suurten korkeuksien voimakkaalle alipaineelle.

Älä yritä polttaa, murskata tai leikata käytettyjä paristoja.

 Dit is een veiligheids-/waarschuwingsteken.

Slik de batterij niet in.

Gevaar voor chemische brandwonden

Dit product bevat een knoopcelbatterij.

Bij inslikken kan de knoopcelbatterij binnen slechts 2 uur ernstige inwendige brandwonden veroorzaken, wat de dood tot gevolg kan hebben.

Houd nieuwe en gebruikte batterijen buiten het bereik van kinderen.

Stop met het gebruik van het product als het batterijvak niet goed sluit en houd het product buiten het bereik van kinderen.

Raadpleeg onmiddellijk een arts als u vermoedt dat een batterij is ingeslikt of in het lichaam is gestopt.

WAARSCHUWING

Er bestaat explosiegevaar als u de batterij vervangt door de verkeerde soort batterij.

Vervang de batterij door dezelfde soort batterij.

WAARSCHUWING

Explosiegevaar of gevaar voor lekken van brandbare vloeistof of brandbaar gas.

Niet gebruiken in/bewaren in/brengen naar een omgeving met extreem hoge temperatuur of extreem lage druk door zeer grote hoogte.

Verbrand en verpletter de gebruikte batterij niet en snijd deze niet open.

 Ce marquage est un marquage de sécurité/d'avertissement.

Ne pas ingérer la pile.

Risque de brûlure chimique

Ce produit contient une pile bouton.

Si la pile bouton est avalée, elle peut provoquer de graves brûlures internes en seulement 2 heures et entraîner la mort.

Gardez les piles neuves et usagées hors de la portée des enfants.

Si le compartiment de pile ne se ferme pas correctement, arrêtez d'utiliser le produit et gardez-le à l'écart des enfants.

Si vous croyez que des piles ont été avalées ou placées dans n'importe quelle partie du corps, consultez immédiatement un médecin.

MISE EN GARDE

Risque d'explosion si la pile est remplacée par un type incorrect.

Remplacez la pile par le même type.

MISE EN GARDE

Risque d'explosion ou de fuite de liquide ou de gaz inflammable.

Ne pas utiliser / stocker / mettre dans un environnement de température extrêmement élevée ou de pression extrêmement basse en raison de l'altitude très élevée. N'essayez pas de brûler, écraser ou couper la pile usagée.



Denna etikett är en säkerhets-/varningsetikett.

Svälj inte batteriet (eller stoppa det i munnen).

Risk för kemisk brännskada

Denna produkt innehåller ett mynt-/knappbatteri.

Om mynt-/knappbatteriet sväljs ned kan det på bara 2 timmar orsaka allvarliga inre brännskador och kan leda till dödsfall.

Förvara nya och använda batterier utom räckhåll för barn.

Om batterifacket inte kan stängas säkert, sluta använda produkten och håll den borta från barn.

Om du tror att batterier har svalts ner eller kommit in i någon del av kroppen, sök omedelbart medicinsk hjälp.

OBSERVERA!

Explosionsrisk föreligger om batteriet ersätts med en felaktig typ.

Ersätt batteriet med ett batteri av samma typ.

OBSERVERA!

Risk för explosion eller läckage av brandfarlig vätska eller gas.

Använd inte i/förvara inte i/för inte i omedelbar närhet av extremt hög temperatur eller extremt lågt tryck beroende på mycket hög höjd.

Försök inte bränna, krossa eller skära sönder ett använt batteri.



Dette mærke er et sikkerheds-/ advarselsmærke.

Indsæt ikke batteri.

Kemisk forbrændingsfare

Dette produkt indeholder et mønt-/knapcellebatteri.

Hvis mønt-/knapcellebatteriet sluges, kan det forårsage alvorlige indre forbrændinger på kun 2 timer og kan føre til døden.

Hold nye og brugte batterier væk fra børn.

Hvis batterirummet ikke lukker sikkert, skal du holde op med at bruge produktet og holde det væk fra børn.

Hvis du tror, at batterier kan være blevet slugt eller være blevet placeret i nogen del af kroppen, skal du straks søge lægehjælp.

ADVARSEL

Fare for eksplosion, hvis batteriet udskiftes med en forkert type.

Udskift batteri med samme type.

ADVARSEL

Risiko for eksplosion eller lækage af brandfarlig væske eller gas.

Må ikke anvendes i/opbevares i/indbringes i omgivelser med ekstremt høj temperatur eller ekstremt lavt tryk på grund af den meget høje højde.

Forsøg ikke at brænde, knuse eller skære brugt batteri.

 Dieses Zeichen ist ein Sicherheits-/Warnzeichen.

Nehmen Sie keine Batterien zu sich.

Chemische Verbrennungsgefahr

Dieses Produkt enthält eine Knopfzellenbatterie.

Wird die Knopfzellenbatterie verschluckt, kann sie innerhalb von nur 2 Stunden schwere innere Verbrennungen verursachen und zum Tode führen.

Halten Sie neue und gebrauchte Batterien von Kindern fern.

Wenn das Batteriefach nicht sicher schließt, stellen Sie die Verwendung des Geräts ein und halten Sie es von Kindern fern.

Wenn Sie der Meinung sind, dass Batterien verschluckt oder in irgendeinen Teil des Körpers platziert wurden, suchen Sie sofort einen Arzt auf.

WARNUNG

Explosionsgefahr, wenn die Batterie durch einen falschen Typ ersetzt wird.

Ersetzen Sie die Batterie durch den gleichen Typ.

WARNUNG

Gefahr von Explosion oder Austreten von brennbaren Flüssigkeiten oder Gasen.

Verwenden/lagern/bringen Sie das Gerät nicht in Umgebungen mit extrem hoher Temperatur oder extrem niedrigem Druck aufgrund von sehr großer Höhe.

Versuchen Sie nicht, verbrauchte Batterien zu verbrennen, zu zerquetschen oder zu zerschneiden.

 Σήμα για την ασφάλεια/προειδοποιητικό σήμα.

Μην καταπίνετε την μπαταρία.

Κίνδυνος χημικού εγκαύματος

Αυτό το προϊόν περιέχει επίπεδη μπαταρία.

Σε περίπτωση κατάποσης της επίπεδης μπαταρίας μπορούν να προκληθούν σοβαρά εσωτερικά εγκαύματα σε διάστημα μόλις 2 ωρών και να επέλθει θάνατος.

Φυλάσσετε τις καινούριες και τις χρησιμοποιημένες μπαταρίες μακριά από τα παιδιά.

Εάν η θήκη της μπαταρίας δεν κλείνει καλά, σταματήστε να χρησιμοποιείτε το προϊόν και φυλάξτε το μακριά από τα παιδιά.

Εάν πιστεύετε ότι υπάρχει περίπτωση να έχει γίνει κατάποση μπαταρίας ή εισχώρησή της σε κάποιο μέρος του σώματος, ζητήστε αμέσως ιατρική συμβουλή.

ΠΡΟΣΟΧΗ

Υπάρχει κίνδυνος έκρηξης εάν τοποθετηθεί λάθος τύπος μπαταρίας.

Αντικαταστήστε την μπαταρία με τον ίδιο τύπο μπαταρίας

ΠΡΟΣΟΧΗ

Υπάρχει κίνδυνος έκρηξης ή διαρροής εύφλεκτου υγρού ή αερίου.

Μην χρησιμοποιείτε/αποθηκεύετε/μεταφέρετε την μπαταρία σε περιβάλλον με υπερβολικά υψηλή θερμοκρασία ή υπερβολικά χαμηλή πίεση που οφείλεται σε πολύ υψηλό υψόμετρο. Μην επιχειρήσετε να κάψετε, να συνθλίψετε ή να κόψετε την χρησιμοποιημένη μπαταρία.



Questo simbolo è un simbolo di sicurezza / avvertenza.

Non ingerire la batteria.

Pericolo di ustione chimica

Il prodotto contiene una batteria a cella a moneta / bottone.

Se la batteria a cella a moneta / bottone viene inghiottita può causare delle gravi ustioni interne in sole due ore e provocare il decesso.

Tenere le batterie nuove e quelle usate fuori dalla portata dei bambini.

Se il vano batterie non si chiude in modo sicuro, smettere di usare il prodotto e tenerlo fuori dalla portata dei bambini.

Se si ritiene che delle batterie possano essere state inghiottite o essere state introdotte all'interno di qualsivoglia parte del corpo consultare immediatamente un medico.

ATTENZIONE

Se la batteria è sostituita con una di tipo scorretto c'è rischio che esploda.

Sostituire la batteria con una del medesimo tipo.

ATTENZIONE

Rischio di esplosione o di perdita di liquidi o gas infiammabili.

Non usare / custodire / mettere in ambienti con temperature estremamente alte o una pressione estremamente bassa dovuta a una notevole altitudine.

Non cercare di bruciare, frantumare o tagliare delle batterie usate.



Esta marca es una marca de seguridad/advertencia.

No ingiera la pila.

Riesgo de Quemadura Química

Este producto contiene una pila tipo moneda/botón.

Si la pila de moneda/botón se traga, puede provocar quemaduras internas graves en solo 2 horas y puede causar la muerte.

Mantenga las pilas nuevas y las usadas lejos de los niños.

Si el compartimiento de la pila no se cierra de forma segura, deje de usar el producto y manténgalo alejado de los niños.

Si cree que las pilas pueden haberse tragado o colocado dentro de cualquier parte del cuerpo, busque atención médica inmediata.

PRECAUCIÓN

Riesgo de explosión si la batería es reemplazada por una de tipo incorrecto.

Reemplace la batería con una del mismo tipo.

PRECAUCIÓN

Riesgo de explosión o fuga de líquido o gas inflamables.

No use/almacene/lleve a un entorno de temperatura extremadamente alta o extremadamente baja, debido a la gran altitud.

No intente quemar, aplastar o cortar la batería usada.

 Esta marca é uma marca de segurança/alerta.

Não ingerir a pilha.

Perigo de queimaduras químicas

Este produto contém uma pilha de tipo moeda/botão.

Se a pilha de moeda/botão for engolida, pode causar queimaduras internas graves em apenas 2 horas e conduzir à morte.

Mantenha as pilhas novas e usadas longe das crianças.

Se o compartimento da pilha não se fechar de forma segura, pare de usar o produto e mantenha-o afastado das crianças.

Se achar que as pilhas podem ter sido engolidas ou colocadas dentro de qualquer parte do corpo, procure imediatamente um médico.

CUIDADO

Risco de explosão se a pilha for substituída por um tipo incorreto.

Substitua a pilha pelo mesmo tipo.

CUIDADO

Risco de explosão ou de vazamento de líquido ou gás inflamável.

Não use/armazene/coloque num ambiente com temperaturas extremamente altas ou pressões extremamente baixas devido a altitude elevada.

Não tente queimar, esmagar ou cortar a pilha usada.

 Din il-marka hija marka ta' sigurtà/avviż.

Tiblix il-batterija.

Periklu ta' ħruq kimiku

Dan il-prodott fih batterija ċatta qisha buttuna żgħira.

Jekk din il-batterija ċatta tinbelha, tista' tikkawża ħruq intern sever f'temm sagħtejn u tista' twassal għall-mewt.

Żomm il-batteriji godda u ħżiena 'l bogħod minn fejn jistgħu jilħquhom it-tfal.

Jekk il-kompartiment tal-batterija ma jistax jingħalaq b'mod sigur, tużax aktar

il-prodott u żommu 'l bogħod minn fejn jistgħu jilħquh it-tfal.

Jekk ikollok xi suspett li l-batteriji nbelgħu jew gew imdeffsa f'xi parti tal-gisem, fittex għajjnuna medika minnufih.

ATTENZJONI

Riskju ta' splużjoni jekk il-batterija jekk il-batterija tinbidel ma' waħda tat-tip skorrett. Il-batterija għandha tinbidel ma' waħda tal-istess tip.

ATTENZJONI

Riskju ta' splużjoni jew ħruq ta' likwidu jew gass f'jammabbli.

Tużax/taħzinx f'ambjent b'temperatura għolja ħafna jew pressjoni estremament baxxa minħabba f'altitudni għolja ħafna.

Tiprovax taħraq, tgħaffeg jew taqta' l-batterija ħażina.

 See tähis on ohutus-/hoiatustähis.

Ärge neelake patareid alla.

Keemilise põletuse oht

See toode sisaldab kella-/nööppatareid.

Allaneelamisel võib kella-/nööppatarei juba kahe tunniga põhjustada raskeid sisemisi põletusi ning viia surmani.

Hoidke uusi ja kasutatud patareisid lastele kättesaamatus kohas.

Kui patareipesa ei sulgu kindlalt, lõpetage toote kasutamine ja paigutage see lastele kättesaamatusse kohta.

Kui kahtlustate patareide allaneelamist või kehasse sattumist, pöörduge viivitamata arsti poole.

ETTEVAATUST!

Patarei asendamine vale tüüpi patareiga põhjustab plahvatusohtu.

Asendage patarei sama tüüpi patareiga.

ETTEVAATUST!

Plahvatuse või tuleohtliku vedeliku või gaasi lekkimise oht.

Ärge kasutage/hoidke toodet keskkonnas ega viige keskkonda, kus on äärmiselt kõrge temperatuur või väga suurest kõrgusest tingitud äärmiselt madal õhurõhk.

Ärge üritage kasutatud patareid põletada, purustada ega lõigata.

 Ez egy biztonsági/figyelmeztető jelzés.

Ne nyelje le az elemeket.

Vegyí égés veszély

Ez a termék gomelemeket tartalmaz.

Ha lenyeli a gomelemeket, akkor alig 2 órán belül halálos következményű, komoly égést szenvedhet.

Az új és lemerült elemeket gyermekektől tartsa távol.

Ha az elemrekesz nem zár biztonságosan, akkor ne használja tovább a terméket és gyermekektől tartsa távol.

Ha úgy gondolja, hogy az elemeket lenyelték vagy más testrészbe dugták, akkor azonnal hívja fel a háziorvosát.

VIGYÁZAT

Robbanásveszély áll fenn, ha nem megfelelő típusúra cseréli ki az elemet.

Az elemet mindig azonos típusúra cserélje.

VIGYÁZAT

Robbanásveszély, illetve éghető folyadék-, vagy gázszivárgás-veszély áll fenn.

Ne használja, tárolja vagy vigye nagyon magas hőmérsékletű vagy nagy magasságok miatti nagyon alacsony nyomású környezetbe.

A lemerült elemeket ne próbálja meg elégetni, széttörni vagy felvágni.

 Táto značka je bezpečnostná značka/značka upozornenia.

Batériu nekonzumujte.

Nebezpečenstvo chemického popálenia

Tento výrobok obsahuje mincovú/gombíkovú článkovú batériu.

Ak dôjde k požitiu mincovej/gombíkovej článkovej batérie, v priebehu len 2 hodín môže dôjsť k vážnym vnútorným popáleninám a k smrti.

Nové a použité batérie uchovávajte mimo dosahu detí.

Ak prihradku na batérie nemožno bezpečne uzavrieť, prestaňte výrobok používať a uschovajte ho mimo dosahu detí.

Ak si myslíte, že došlo k požitiu batérií alebo k ich vloženiu do ktorejkoľvek časti tela, okamžite vyhľadajte zdravotnícku pomoc.

UPOZORNENIE

Ak batériu vymeníte za nesprávny typ, môže dôjsť k výbuchu.

Batériu nahraďte rovnakým typom.

UPOZORNENIE

Riziko výbuchu alebo unikania horľavej kvapaliny alebo plynu.

Nepoužívajte/neskladujte/nepriťahujte do prostredia s extrémne vysokou teplotou alebo extrémne nízkym tlakom vo veľmi vysokej nadmorskej výške.

Použitú batériu sa nepokúšajte spaľovať, drviť ani prezať.

 Tato značka je bezpečnostní varovnou značkou.

Baterii nepolykejte.

Nebezpečí poleptání žíravinou.

Tento výrobek obsahuje knoflíkovou elektrickou baterii.

Pokud byste knoflíkovou elektrickou baterii spolkli, může to i jen do 2 hodin způsobit těžké vnitřní poleptání a vést to až k úmrtí.

Nové i použité baterie držte mimo dosah dětí.

Pokud by schránka baterie nebyla bezpečně uzavřena, pak takový výrobek přestaňte používat a držte jej mimo dosah dětí.

Pokud byste si mysleli, že mohlo dojít ke spolknutí baterie nebo k jejímu umístění do nějaké části těla, vyhledejte okamžitou lékařskou pomoc.

UPOZORNĚNÍ

Pokud by byla baterie vyměněna za nesprávný typ, hrozí riziko exploze.

Baterii vyměňujte za stejný typ.

UPOZORNĚNÍ

Hrozí exploze nebo únik hořlavých kapalin nebo plynů.

V prostředí s extrémně vysokou teplotou nebo extrémně nízkým tlakem kvůli hodně vysoké nadmořské výšce to nepoužívejte, neskladujte to v něm, ani to do něj nepřinášejte. Baterii se nepokoušejte spálit, rozbít nebo rozřezat.

 Ta oznaka je varnostna/opozorilna oznaka.

Baterij ne zaužijte.

Nevanost kemičnih opeklin.

Ta izdelek vsebuje baterijo v obliki kovanca / gumbasto celico.

V primeru zaužitja baterije v obliki kovanca / gumbaste celice, le ta lahko povzroči resne notranje opekline v samo 2 urah in celo smrt.

Nove in uporabljene baterije hranite izven dosega otrok.

Če razdelka za baterijo ne morete zaprete, prenehajte uporabljati izdelek in ga hranite izven dosega otrok.

Če menite, da je bila baterija zaužita ali pa se nahaja v notranjosti kateregakoli dela telesa, nemudoma poiščite zdravniško pomoč.

POZOR

Če baterijo zamenjate z nepravilno vrsto baterije, obstaja tveganje eksplozije.

Baterijo zamenjajte z njej enako baterijo.

POZOR

Tveganje eksplozije ali uhajanja gorljive tekočine ali plina.

Ne uporabljajte / skladiščite / hranite baterije v okolju z izredno visoko temperaturo ali z izredno nizkim tlakom zaradi visoke nadmorske višine.

Uporabljene baterije ne poskušajte zažgati, zdrobiti ali rezati.

 Šis ženklas – tai saugos / įspėjamosis ženklas.

Neprarykite elemento.

Cheminių nudegimų pavojus

Šiame gaminyje yra monetos / sagos formos elementas.

Prarijus monetas / sagos formos elementą, vos per 2 valandas galima patirti sunkių vidinių nudegimų ir mirtį.

Naujus ir naudotus elementus laikykite vaikams nepasiekiamoje vietoje.

Jei elementų skyrius tvirtai neužsidaro, nenaudokite gaminio ir laikykite jį vaikams nepasiekiamoje vietoje.

Jei manote, kad elementai galėjo būti praryti arba įkišti į bet kurią kūno dalį, nedelsdami kreipkitės į medicinos įstaigą.

DĖMESIO

Elementą pakeitus netinkamo tipo gaminiu kyla sprogimo pavojus.

Elementą pakeiskite tokio paties tipo gaminiu.

DĖMESIO

Sprogimo arba degaus skysčio ar dujų nuotėkio pavojus.

Nenaudokite / nelaikykite / neatneškite į itin aukštos temperatūros aplinką ar aplinką, kurioje slėgis itin žemas dėl labai didelio aukščio.

Nemėginkite naudotą elementą deginti, traiškyti ar pjaustyti.

 Šī ir drošības/brīdinājuma atzīme.

Nenorijiet akumulatoru.

Ķīmiska apdeguma risks

Šis produkts satur monētas/pogas elementa akumulatoru.

Monētas/pogas elementa akumulatora norīšanas gadījumā tas var izraisīt nopietnus iekšējus apdegumus 2 stundu laikā un, iespējams, nāvi.

Jaunus un lietotus akumulatorus sargājiet no bērniem.

Ja akumulatora nodalījumū nevar stingri aizvērt, pārtrauciet produkta lietošanu un sargājiet to no bērniem.

Ja domājat, ka akumulators ir norīts vai ievietots kādā ķermeņa atverē, nekavējoties nepieciešama medicīniska palīdzība.

UZMANĪBU

Ievietojot nepareiza veida akumulatoru, pastāv sprādziena risks.

Nomainiet tikai ar tāda paša veida akumulatoriem.

UZMANĪBU

Sprādziena vai uzliesmojoša šķidrums vai gāzes noplūdes risks.

Nelietojiet/neglabājiet/neienesiet vidē, kurā ir ļoti augsta temperatūra vai ārkārtīgi zems spiediens ļoti liela augstuma ietekmē.

Izlietojo akumulatoru nemēģiniet dedzināt, sasmalcināt vai sagriezt.

 Niniejszy znak jest znakiem bezpieczeństwa/ostrzeżenia.

Nie wolno połykać baterii.

Istnieje zagrożenie poparzeniem chemicznym.

Produkt ten zawiera baterię typu guzikowego.

W przypadku połknięcia może ona spowodować poważne poparzenia wewnętrzne w ciągu zaledwie 2 godzin i doprowadzić do śmierci.

Nowe i zużyte baterie należy przechowywać z dala od dzieci.

Jeśli komora baterii nie zamyka się prawidłowo, należy zaprzestać używania produktu i przechowywać go z dala od dzieci.

Jeśli istnieje prawdopodobieństwo, że bateria została połknięta albo znalazła się w inny sposób wewnątrz ciała, należy natychmiast zgłosić się do lekarza.

UWAGA

W przypadku wymiany baterii na baterię nieprawidłowego typu istnieje zagrożenie wybuchem. Wymieniać wyłącznie na baterię takiego samego typu.

UWAGA

Zgrożenie wybuchem lub wyciekami łatwopalnej cieczy lub gazu.

Nie stosować, nie przechowywać ani nie wprowadzać do środowiską o skrajnie wysokiej temperaturze lub skrajnie niskim ciśnieniu związanym z bardzo dużą wysokością nad poziomem morza. Nie próbować palić, miażdżyć ani ciąć baterii.

 Þetta merki er öryggis-/viðvörðunarkerki.

Gleypið ekki rafhlöðuna.

Hætta á efnabruna

Þessi vara inniheldur flata rafhlöðu.

Ef rafhlaðan er gleypst getur það valdið alvarlegum innvortis brunasárum á innan við 2 klukkutímum, sem getur leitt til dauða.

Geymið nýjar og notaðar rafhlöður þar sem börn ná ekki til.

Ef rafhlöðuhólfíð lokast ekki örugglega, skal hætta notkun vörunnar og geyma hana þar sem börn ná ekki til.

Ef grunur leikur á að rafhlöður hafi verið gleypst eða settar inn í eitthvert líkamsop, skal leita læknishjálpar tafarlaust.

VARÚÐ

Hætta á sprengingu ef rafhlöðunni er skipt út fyrir ranga gerð.

Notið sömu gerð af rafhlöðu þegar skipt er um hana.

VARÚÐ

Hætta á sprengingu eða leka á eldfimum vökva eða gasi.

Má ekki nota/geyma/flytja í umhverfi þar sem er afar hár hiti eða afar lágur loftþrýstingur vegna mikillar hæðar yfir sjávarmáli.

Ekki má reyna að brenna, kremja eða skera í notaða rafhlöðu.

 Dette merket er sikkerhets-/advarselsmerke.

Du må ikke spise batterier.

Fare for kjemisk forbrenning

Dette produktet inneholder et cellebatteri.

Hvis cellebatteriet svelges, kan det forårsake alvorlige interne forbrenninger bare på 2 timer, og kan føre til døden.

Hold nye og brukte batterier utenfor barnas rekkevidde.

Hvis batterirommet ikke lukkes riktig, stopp bruken av produktet og hold det på avstand fra barn.

Hvis du har mistanke om at batteriene er blitt svelget eller kommet inn i kroppen, oppsøk lege umiddelbart.

FORSIKTIG!

Fare for eksplosjon hvis batteriet byttes ut med et feil batteri.

Skift ut batteriet med ett av samme type.

FORSIKTIG!

Fare for eksplosjon eller lekkasje av antennelig væske eller gass.

Bruk ikke/oppbevar ikke under ekstrem temperatur eller ekstremt trykk på grunn av betraktelig høyde over havet.

Forsøk ikke å brenne, knuse eller kappe batteriet.

 Този знак представлява знак за безопасност/предупреждение.

Не поглъщайте батерията.

Опасност от изгаряне на химикали

Този продукт съдържа кръгла плоска батерия.

Ако кръглата плоска батерия е погълната, тя може да причини тежки вътрешни изгаряния само за 2 часа и може да доведе до смърт.

Пазете новите и използвани батерии далеч от деца.

Ако отделението за батериите не се затваря добре, спрете да използвате продукта и го дръжте далеч от деца.

Ако смятате, че батериите биха могли да бъдат погълнати или поставени в някоя част на тялото, потърсете незабавно медицинска помощ.

ВНИМАНИЕ

Опасност от експлозия, ако батерията е заменена от неправилен тип.

Сменете батерията със същия тип.

ВНИМАНИЕ

Опасност от експлозия или изтичане на запалима течност или газ.

Не използвайте/съхранявайте/въвеждайте в среда с изключително висока температура или изключително ниско налягане поради много високата височина. Не се опитвайте да изгаряте, смачквате или отрязвате използваната батерия.

 Acest marcaj este un marcaj de siguranță/avertizare.

A nu se ingera bateria.

Pericol de arsură chimică

Acest produs conține o baterie tip monedă / nasture.

În cazul înghițirii bateriei tip monedă / nasture, în doar 2 ore se pot produce arsuri interne grave, care pot provoca decesul persoanei.

A nu se lăsa la îndemâna copiilor bateriile noi, precum nici cele uzate.

În cazul în care un compartiment pentru baterii nu se închide corect, întrerupeți utilizarea produsului și nu îl lăsați la îndemâna copiilor.

În cazul înghițirii sau al introducerii bateriei în orice parte a corpului, solicitați imediat îngrijire medicală.

ATENȚIE!

Risc de explozie în cazul înlocuirii bateriei cu una de alt tip.

Înlocuiți bateria cu una de același tip.

ATENȚIE!

Risc de explozie sau de scurgeri de lichide sau gaze inflamabile.

A nu se folosi / depozita / amplasa în medii cu temperaturi extrem de ridicate sau cu presiuni extrem de scăzute generate de altitudinii foarte mari.

A nu se arde, zdrobi sau tăia bateriile uzate.



Ovo je sigurnosna oznaka / oznaka upozorenja.

Nemojte gutati bateriju.

Opasnost od kemijskih opekline

Ovaj proizvod sadrži kovanica-baterije ili gumb-baterije.

Ako se kovanica-baterija ili gumb-baterija proguta, to u roku od samo dva sata može uzrokovati ozbiljne unutarnje opekline te rezultirati smrću.

Nove i upotrijebljene baterije držite dalje od djece.

Ako utor za bateriju nije sigurno zatvoren, prestanite upotrebljavati proizvod i držite ga dalje od djece.

Ako mislite da su baterije možda progutane ili stavljene u bilo koji dio tijela, zatražite hitnu medicinsku pomoć.

OPREZ

Rizik od eksplozije ako se baterija zamijeni neispravnim tipom baterije.

Bateriju zamijenite istim tipom.

OPREZ

Rizik od eksplozije ili istjecanja zapaljive tekućine ili plina.

Nemojte upotrebljavati / pohranjivati / unositi u okruženje iznimno visokih temperatura ili iznimno niskog tlaka zbog vrlo visoke nadmorske visine.

Nemojte pokušavati spaljivati, drobiti ili rezati iskorištenu bateriju.



Ovo je oznaka za bezbednost/oznaka upozorenja.

Ne gutajte baterije.

Rizik od hemijskih opekotina

Ovaj proizvod sadrži baterije u obliku novčića / dugmeta.

U slučaju gutanja baterije u obliku novčića / dugmeta, može doći do ozbiljnih unutrašnjih opekotina u roku od samo 2 sata, što može dovesti do smrtnog ishoda.

Držite i nove i stare (korišćene) baterije van domašaja dece.

U slučaju da pregrada za baterije ne može da se zatvori na bezbedan način, prestanite da koristite proizvod i odložite ga van domašaja dece.

Ukoliko mislite da je došlo do gutanja baterija ili do njihovog umetanja u bilo koji deo tela, momentalno se obratite lekaru.

OPREZ

Rizik od eksplozije u slučaju zamene baterije drugom baterijom neodgovarajućeg tipa. Zamenite bateriju drugom baterijom istog tipa.

OPREZ

Rizik od eksplozije ili curenja zapaljive tečnosti ili gasa.

Ne koristite / ne odlažite / ne unosite u okruženje sa izuzetno visokim temperaturama ili u okruženje sa izuzetno niskim pritiskom zbog velike nadmorske visine. Ne pokušavajte da zapalite, da zgnječite ili da presečete korišćenu bateriju.

 Aquesta marca és una marca de seguretat/advertència.

No ingeriu la pila.

Perill de cremades químiques

Aquest producte conté una pila de botó.

Si s'empassau la pila de botó, aquesta pot causar greus cremades internes en només 2 hores i provocar la mort.

Mantingueu les piles noves i usades lluny de l'abast dels nens.

Si el compartiment de la pila no es tanca de manera segura, deixeu d'utilitzar el producte i allunyeu-lo dels nens.

Si creieu que les piles podrien haver estat empassades o col·locades dins de qualsevol part del cos, busqueu atenció mèdica immediata.

PRECAUCIÓ

Risc d'explosió si la pila se substitueix per una altra d'un tipus incorrecte.

Substituïu la pila per una altra del mateix tipus.

PRECAUCIÓ

Risc d'explosió o fuga de líquids o gasos inflamables.

No la utilitzeu/guardeu/porteu a un entorn de temperatura extremadament alta o amb una pressió extremadament baixa a causa de l'altitud molt elevada.

No intenteu cremar, aixafar o tallar la pila usada.

 Bu bir güvenlik uyarısı/damgasıdır.

Pili yutmayınız.

Kimyasal Yanık Tehlikesi

Bu ürün, düğme / hücre pil içermektedir.

Düğme / hücre pil yutulduğu takdirde, sadece 2 saat içerisinde tehlikeli iç yanıklara neden olabilir ve ölüme yol açabilir.

Yeni ve kullanılmış pilleri çocuklardan uzak tutunuz.

Pil bölmesi güvenli bir şekilde kapanmıyorsa, ürünü kullanmayınız ve çocuklardan uzak tutunuz.

Pillerin yutulmuş veya vücudun içinde herhangi bir yere yerleştirilmiş olduğundan şüphelenirseniz, derhal tıbbi müdahale başvurusunda bulununuz.

DİKKAT

Pil yanlış bir türle değiştirildiği takdirde patlama riski ortaya çıkabilir.

Aynı türde bir pille değiştiriniz.

DİKKAT

Patlama veya yanıcı sıvı ya da gaz sızıntısı riski.

Aşırı yüksek ısı veya çok yüksek rakım sebebiyle aşırı düşük basınç olan ortamlarda kullanmayınız / saklamayınız / bulundurmuyunuz.

Kullanılmış pilleri yakma, ezme veya kesme girişiminde bulunmayınız.



Kjo shenjë është simbol sigurie/paralajmërimi.

Mos e përtpni baterinë.

Rrezik për Djegie Kimike

Ky produkt përmban pole/butona baterie.

Nëse poli/butoni gëlltitet, mund të shkaktojë djegie të brendshme të rënda në vetëm dy orë dhe mund të çojë drejt vdekjes.

Mbani bateritë e reja dhe të përdorura larg fëmijëve.

Nëse ndarja e baterisë nuk mbyllet mirë,, ndërpritni përdorimin e produktit dhe mbajeni larg fëmijëve.

Nëse mendoni se bateritë mund të jenë gëlltitur ose vendosur brenda çdo pjese të trupit, kërkoni kujdes të menjëhershëm mjekësor.

KUJDES

Rrezik shpërthimi nëse bateria zëvendësohet nga një tip tjetër i pasaktë.

Zëvendësoni baterinë me të njëjtin tip baterie.

KUJDES

Rrezik shpërthimi ose rrjedhje të lëngut apo gazit.

Mos e përdorni apo ta ruani në mjedis me temperaturë jashtëzakonisht të lartë ose presion jashtëzakonisht të ulët për shkak të lartësisë gjeografike shumë të lartë.

Mos u përpiqni të digjini, shtypni ose prisni me mjete baterinë e përdorur.

Dispose of used batteries according to the local laws.
Käytetyt paristot hävitetään paikallisten säännösten ja määräysten mukaisesti.
Gebruikte batterijen gerecycled in overeenstemming met de plaatselijke voorschriften.
Les batteries utilisées doivent être recyclées selon les lois locales.
Förbrukade batterier återvinns i enlighet med lokala föreskrifter.
De brugte batterier genbruges i overensstemmelse med lokale regler.
Verbrauchte Batterien werden entsprechend den lokalen Rechtsvorschriften entsorgt.
Οι χρησιμοποιημένες μπαταρίες απορρίπτονται σύμφωνα με τους τοπικούς κανονισμούς.
Smaltire le batterie esauste in base alle normative locali vigenti.
Deseche las baterías usadas de acuerdo con la ley local.
As baterias usadas são descartadas de acordo com as leis locais.
Armi l-batteriji qodma skont il-ligijiet lokali.
Kasutatud patareide utiliseerimine toimub vastavalt kohalikele seadusele.
A használt elemek megsemmisítése a helyi jogszabályok értelmében történik.
Použité batérie sa likvidujú podľa miestnych zákonov.
Použité baterie zlikvidujte v souladu s místními předpisy.
Uporabljene baterije odstranite v skladu z lokalnimi predpisi.
Naudotas baterijas utilizuokite pagal vietinius įstatymus.
Izmantotās baterijas utilizē saskaņā ar vietējo likumdošanu.
Zużyte baterie należy utylizować zgodnie z prawem lokalnym.
Fargaðu notuðum rafhlöðum samkvæmt innlendum lögum.
Brukte batterier resirkuleres i henhold til lokale bestemmelser.
Исползваните батерии се рециклират в съответствие с местните разпоредби.
Aruncați bateriile uzate în conformitate cu legile locale.
Iskorištene baterije reciklirati u skladu s lokalnim propisima.
Искоришћене батерије одлажите у складу са локалним прописима.
Eliminació de bateries utilitzades d'acord amb les lleis locals.
Kullanılmış piller yerel mevzuata uygun olarak bertaraf edilecektir.
Hidhni bateritë e përdorura sipas ligjeve lokale.

UA

передавач: модель : 14CCM
смугу радіочастот: 433.58/434.42 МГц
максимальну потужність випромінювання (ERP): 0.01 мВт

виробник : DENSO CORPORATION

адреса : 1-1, Showa-cho, Kariya-shi, Aichi-ken, 448-8661, Japan

справжнім DENSO CORPORATION заявляє, що тип радіообладнання відповідає Технічному регламенту радіообладнання;

повний текст декларації про відповідність доступний на веб-сайті за такою адресою:

<https://www.denso.com/global/en/contact-us/doc/>



00

טויוטה מוטור אירופה נושא, שדרות דו בורגט 60-1140 בריסל,
בלגיה www.toyota-europe.com

סימן רשום	DENSO:
שנת ייצור	: ראה מוצר
מוצר: כרטיס חכם	
דגם	: 14CCM
ארץ ייצור	: יפן

Hereby, TOYOTA MOTOR CORPORATION declares that the radio equipment type TMLF15-2 is in compliance with Directive 2014/53/EU.

The full text of the EU declaration of conformity is available at the following internet address:

<http://www.tokai-rika.co.jp/pc>

Frequency band: 119 - 135 kHz

Maximum radio-frequency power: 55 dB μ A/m @10m

TOYOTA MOTOR CORPORATION vakuuttaa, että radiolaitetyyppi TMLF15-2 on direktiivin 2014/53/EU mukainen.

EU-vaatimustenmukaisuusvakuutuksen täysimittainen teksti on saatavilla seuraavassa internetosoitteessa:

<http://www.tokai-rika.co.jp/pc>

Radiotaajuus: 119 - 135 kHz

suurin mahdollinen lähetysteho: 55 dB μ A/m @10m

Hierbij verklaar ik, TOYOTA MOTOR CORPORATION, dat het type radioapparatuur TMLF15-2 conform is met Richtlijn 2014/53/EU.

De volledige tekst van de EU-conformiteitsverklaring kan worden geraadpleegd op het volgende internetadres:

<http://www.tokai-rika.co.jp/pc>

Frequentieband: 119 - 135 kHz

Maximaal radiofrequentievermogen: 55 dB μ A/m @10m

Le soussigné, TOYOTA MOTOR CORPORATION, déclare que l'équipement radioélectrique du type TMLF15-2 est conforme à la directive 2014/53/UE.

Le texte complet de la déclaration UE de conformité est disponible à l'adresse internet suivante:

<http://www.tokai-rika.co.jp/pc>

Bande de fréquences: 119 - 135 kHz

Puissance de radiofréquence maximale: 55 dB μ A/m @10m

Härmed försäkrar TOYOTA MOTOR CORPORATION att denna typ av radioutrustning TMLF15-2 överensstämmer med direktiv 2014/53/EU.

Den fullständiga texten till EU-försäkran om överensstämmelse finns på följande webbadress:

<http://www.tokai-rika.co.jp/pc>

Frekvensband: 119 - 135 kHz

Maximal radiofrekvensseffekt: 55 dB μ A/m @10m

Hermed erklærer TOYOTA MOTOR CORPORATION, at radioudstyrstypen TMLF15-2 er i overensstemmelse med direktiv 2014/53/EU.

EU-overensstemmelseserklæringens fulde tekst kan findes på følgende internetadresse:

<http://www.tokai-rika.co.jp/pc>

Frekvensbånd: 119 - 135 kHz

Maksimal radiofrekvensseffekt: 55 dB μ A/m @10m

Hiermit erklärt TOYOTA MOTOR CORPORATION, dass der Funkanlagentyp TMLF15-2 der Richtlinie 2014/53/EU entspricht.

Der vollständige Text der EU-Konformitätserklärung ist unter der folgenden Internetadresse verfügbar:

<http://www.tokai-rika.co.jp/pc>

Frequenzband: 119 - 135 kHz

Abgestrahlte maximale Sendeleistung: 55 dBμA/m @10m

Με την παρούσα ο/η TOYOTA MOTOR CORPORATION, δηλώνει ότι ο ραδιοεξοπλισμός TMLF15-2 πληροί την οδηγία 2014/53/ΕΕ.

Το πλήρες κείμενο της δήλωσης συμμόρφωσης ΕΕ διατίθεται στην ακόλουθη ιστοσελίδα στο διαδίκτυο:

<http://www.tokai-rika.co.jp/pc>

Ζώνη συχνοτήτων: 119 - 135 kHz

Μέγιστη ισχύς ραδιοσυχνότητας: 55 dBμA/m @10m

Il fabbricante, TOYOTA MOTOR CORPORATION, dichiara che il tipo di apparecchiatura radio TMLF15-2 è conforme alla direttiva 2014/53/UE.

Il testo completo della dichiarazione di conformità UE è disponibile al seguente indirizzo Internet:

<http://www.tokai-rika.co.jp/pc>

Banda di frequenza: 119 - 135 kHz

Potenza massima radiofrequenza: 55 dBμA/m @10m

Por la presente, TOYOTA MOTOR CORPORATION declara que el tipo de equipo radioeléctrico TMLF15-2 es conforme con la Directiva 2014/53/UE.

El texto completo de la declaración UE de conformidad está disponible en la dirección Internet siguiente:

<http://www.tokai-rika.co.jp/pc>

Banda de frecuencia: 119 - 135 kHz

Potencia máxima de radiofrecuencia: 55 dB μ A/m @10m

O(a) abaixo assinado(a) TOYOTA MOTOR CORPORATION declara que o presente tipo de equipamento de rádio TMLF15-2 está em conformidade com a Diretiva 2014/53/UE.

O texto integral da declaração de conformidade está disponível no seguinte endereço de Internet:

<http://www.tokai-rika.co.jp/pc>

Banda de frequência: 119 - 135 kHz

Potência máxima de radiofrequências: 55 dB μ A/m @10m

B'dan, TOYOTA MOTOR CORPORATION, niddikjara li dan it-tip ta' tagħmir tar-radju TMLF15-2 huwa konformi mad-Direttiva 2014/53/UE.

It-test kollu tad-dikjarazzjoni ta' konformità tal-UE huwa disponibbli f'dan l-indirizz tal-Internet li ġej:

<http://www.tokai-rika.co.jp/pc>

Tíðnisvið: 119 - 135 kHz

Hámarks útvarpsbylgjutíðni: 55 dB μ A/m @10m

Käesolevaga deklareerib TOYOTA MOTOR CORPORATION, et käesolev raadioseadme tüüp TMLF15-2 vastab direktiivi 2014/53/EL nõuetele.

ELi vastavusdeklaratsiooni täielik tekst on kättesaadav järgmisel internetiaadressil:

<http://www.tokai-rika.co.jp/pc>

Sagedusriba: 119 - 135 kHz

Maksimaalne saatevõimsus: 55 dB μ A/m @10m

TOYOTA MOTOR CORPORATION igazolja, hogy a TMLF15-2 típusú rádióberendezés megfelel a 2014/53/EU irányelvnek.

Az EU-megfelelőségi nyilatkozat teljes szövege elérhető a következő internetes címen:

<http://www.tokai-rika.co.jp/pc>

Frekvenciasáv: 119 - 135 kHz

Maximális jelerősség: 55 dB μ A/m @10m

TOYOTA MOTOR CORPORATION týmto vyhlasuje, že rádiové zariadenie typu TMLF15-2 je v súlade so smernicou 2014/53/EÚ.

Úplné EÚ vyhlásenie o zhode je k dispozícii na tejto internetovej adrese:

<http://www.tokai-rika.co.jp/pc>

Frekvenčné pásmo: 119 - 135 kHz

Maximálny rádiový výkon: 55 dB μ A/m @10m

Tímto TOYOTA MOTOR CORPORATION prohlašuje, že typ rádiového zařízení TMLF15-2 je v souladu se směrnicí 2014/53/EU.

Úplné znění EU prohlášení o shodě je k dispozici na této internetové adrese:

<http://www.tokai-rika.co.jp/pc>

Kmitočtové pásmo: 119 - 135 kHz

Maximální radiofrekvenční výkon: 55 dB μ A/m @10m

TOYOTA MOTOR CORPORATION potvrzuje, da je tip radijske opreme TMLF15-2 skladen z Direktivo 2014/53/EU.

Celotno besedilo izjave EU o skladnosti je na voljo na naslednjem spletnem naslovu:

<http://www.tokai-rika.co.jp/pc>

Frekvenčni pas: 119 - 135 kHz

Največja moč radijske frekvence: 55 dB μ A/m @10m

Aš, TOYOTA MOTOR CORPORATION, patvirtinu, kad radijo įrenginių tipas TMLF15-2 atitinka Direktyvą 2014/53/ES.

Visas ES atitikties deklaracijos tekstas prieinamas šiuo interneto adresu:

<http://www.tokai-rika.co.jp/pc>

Dažnių juosta: 119 - 135 kHz

Didžiausia radijo dažnių galia: 55 dB μ A/m @10m

Ar šo TOYOTA MOTOR CORPORATION deklarē, ka radioiekārta TMLF15-2 atbilst Direktīvai 2014/53/ES.

Pilns ES atbilstības deklarācijas teksts ir pieejams šādā interneta vietnē:

<http://www.tokai-rika.co.jp/pc>

Frekvenču josla: 119 - 135 kHz

Maksimālā radiofrekvenču jauda: 55 dB μ A/m @10m

TOYOTA MOTOR CORPORATION niniejszym oświadcza, że typ urządzenia radiowego TMLF15-2 jest zgodny z dyrektywą 2014/53/UE.

Pełny tekst deklaracji zgodności UE jest dostępny pod następującym adresem internetowym:

<http://www.tokai-rika.co.jp/pc>

Zakres częstotliwości: 119 - 135 kHz

Maksymalna moc częstotliwości radiowej: 55 dB μ A/m @10m

TOYOTA MOTOR CORPORATION lýsir því hér með yfir að fjarskiptatækið af gerð TMLF15-2 er í samræmi við tilskipun 2014/53/EU.

Öll ESB-samræmisýfirlýsingin er tiltæk á eftirfarandi vefslóð:

<http://www.tokai-rika.co.jp/pc>

Tíðnisvið: 119 - 135 kHz

Hámarks útvarpsbylgjutíðni: 55 dB μ A/m @10m

TOYOTA MOTOR CORPORATION erklærer herved at radioutstyrtypen TMLF15-2 er i samsvar med direktivet 2014/53/EU.

Hele teksten av EU-samsvarserklæringen kan leses på det følgende nettstedet:

<http://www.tokai-rika.co.jp/pc>

Frekvensbånd: 119 - 135 kHz

Maksimal radiofrekvensseffekt: 55 dB μ A/m @10m

С настоящото TOYOTA MOTOR CORPORATION декларира, че този тип радиосъоръжение TMLF15-2 е в съответствие с Директива 2014/53/ЕС.

Цялостният текст на ЕС декларацията за съответствие може да се намери на следния интернет адрес:

<http://www.tokai-rika.co.jp/pc>

Радиочестотна лента: 119 - 135 kHz

Максимална радиочестотна мощност: 55 dB μ A/m @10m

Prin prezenta, TOYOTA MOTOR CORPORATION declară că tipul de echipamente radio TMLF15-2 este în conformitate cu Directiva 2014/53/UE.

Textul integral al declarației UE de conformitate este disponibil la următoarea adresă internet:

<http://www.tokai-rika.co.jp/pc>

Banda de frecvență: 119 - 135 kHz

Puterea maximă de radiofrecvență: 55 dB μ A/m @10m

Ovime TOYOTA MOTOR CORPORATION potvrđuje da je radio-oprema tipa TMLF15-2 u skladu sa Direktivom 2014/53/EU.

Potpuni tekst EU deklaracije o usaglašenosti dostupan je na slijedećoj internet adresi:

<http://www.tokai-rika.co.jp/pc>

Frekvencijski opseg: 119 - 135 kHz

Maksimalna radio-frekvencijska snaga: 55 dB μ A/m @10m

Me anë të këtij dokumenti, TOYOTA MOTOR CORPORATION deklaroi se tipi i radiopajisjes TMLF15-2 është në përputhje me Direktivën 2014/53/EU.

Teksti i plotë i deklaratës së konformitetit të Bashkimit Evropian është i disponueshëm në adresën e mëposhtme të internetit:

<http://www.tokai-rika.co.jp/pc>

Brezi i frekuencës: 119 - 135 kHz

Fuqia maksimale e radiofrekuencës: 55 dB μ A/m @10m

TOYOTA MOTOR CORPORATION ovime izjavljuje da je radijska oprema tipa TMLF15-2 u skladu s Direktivom 2014/53/EU.

Cjeloviti tekst EU izjave o sukladnosti dostupan je na sljedećoj internetskoj adresi:

<http://www.tokai-rika.co.jp/pc>

Frekvencijski pojas: 119 - 135 kHz

Maksimalna RF snaga: 55 dB μ A/m @10m

Ovim TOYOTA MOTOR CORPORATION potvrđuje da je radio-oprema tipa TMLF15-2 u skladu sa Direktivom 2014/53/EU.

Potpuni tekst EU deklaracije o usaglašenosti dostupan je na sledećoj internet adresi:

<http://www.tokai-rika.co.jp/pc>

Frekventni opseg: 119 - 135 kHz

Maksimalna radio-frekventna snaga: 55 dB μ A/m @10m

TOYOTA MOTOR CORPORATION, işbu belgeyle telsiz cihazı türünün TMLF15-2 2014/53/EU nolu Direktif ile uyumlu olduğunu beyan etmektedir.

AB uygunluk beyanının tam metnine aşağıdaki internet adresinden ulaşabilirsiniz:

<http://www.tokai-rika.co.jp/pc>

Frekans bandı: 119 - 135 kHz

Maksimum radyo frekans gücü: 55 dB μ A/m @10m



Address: 1, Toyota-cho, Toyota, Aichi, 471-8572, Japan

Справжнім TOYOTA MOTOR CORPORATION заявляє, що тип радіобладнання TMLF15-2 відповідає Технічному регламенту радіобладнання;

КАБІНЕТ МІНІСТРІВ УКРАЇНИ ПОСТАНОВА №.355

Повний текст декларації про відповідність доступний на веб-сайті за такою адресою:

<http://www.tokai-rika.co.jp/pc>

Діапазон частот : 119 - 135 kHz

Максимальна потужність радіочастотного випромінювання :
55dBμA/m @10m



Адреса: 1, Toyota-cho, Toyota, Aichi-ken, 471-8572,Japan

Hereby, TOKAI RIKA CO., LTD. declares that the radio equipment type BF3US is in compliance with Directive 2014/53/EU.

The full text of the EU declaration of conformity is available at the following internet address:

<http://www.tokai-rika.co.jp/pc>

TOKAI RIKA CO., LTD. vakuuttaa, että radiolaitetyyppi BF3US on direktiivin 2014/53/EU mukainen.

EU-vaatimustenmukaisuusvakuutuksen täysimittainen teksti on saatavilla seuraavassa internetosoitteessa:

<http://www.tokai-rika.co.jp/pc>

Hierbij verklaar ik, TOKAI RIKA CO., LTD., dat het type radioapparatuur BF3US conform is met Richtlijn 2014/53/EU.

De volledige tekst van de EU-conformiteitsverklaring kan worden geraadpleegd op het volgende internetadres:

<http://www.tokai-rika.co.jp/pc>

Le soussigné, TOKAI RIKA CO., LTD., déclare que l'équipement radioélectrique du type BF3US est conforme à la directive 2014/53/UE.

Le texte complet de la déclaration UE de conformité est disponible à l'adresse internet suivante:

<http://www.tokai-rika.co.jp/pc>

Härmed försäkrar TOKAI RIKA CO., LTD. att denna typ av radioutrustning BF3US överensstämmer med direktiv 2014/53/EU.

Den fullständiga texten till EU-försäkran om överensstämmelse finns på följande webbadress:

<http://www.tokai-rika.co.jp/pc>

Hermed erklærer TOKAI RIKA CO., LTD., at radioudstyrstypen BF3US er i overensstemmelse med direktiv 2014/53/EU.

EU-overensstemmelseserklæringens fulde tekst kan findes på følgende internetadresse:

<http://www.tokai-rika.co.jp/pc>

Hiermit erklärt TOKAI RIKA CO., LTD., dass der Funkanlagentyp BF3US der Richtlinie 2014/53/EU entspricht.

Der vollständige Text der EU-Konformitätserklärung ist unter der folgenden Internetadresse verfügbar:

<http://www.tokai-rika.co.jp/pc>

Με την παρούσα ο/η TOKAI RIKA CO., LTD., δηλώνει ότι ο ραδιοεξοπλισμός BF3US πληροί την οδηγία 2014/53/ΕΕ.

To πλήρες κείμενο της δήλωσης συμμόρφωσης ΕΕ διατίθεται στην ακόλουθη ιστοσελίδα στο διαδίκτυο:

<http://www.tokai-rika.co.jp/pc>

Il fabbricante, TOKAI RIKA CO., LTD., dichiara che il tipo di apparecchiatura radio BF3US è conforme alla direttiva 2014/53/UE.

Il testo completo della dichiarazione di conformità UE è disponibile al seguente indirizzo Internet:

<http://www.tokai-rika.co.jp/pc>

Por la presente, TOKAI RIKA CO., LTD. declara que el tipo de equipo radioeléctrico BF3US es conforme con la Directiva 2014/53/UE.

El texto completo de la declaración UE de conformidad está disponible en la dirección Internet siguiente:

<http://www.tokai-rika.co.jp/pc>

O(a) abaixo assinado(a) TOKAI RIKA CO., LTD. declara que o presente tipo de equipamento de rádio BF3US está em conformidade com a Diretiva 2014/53/UE.

O texto integral da declaração de conformidade está disponível no seguinte endereço de Internet:

<http://www.tokai-rika.co.jp/pc>

B'dan, TOKAI RIKA CO., LTD., niddikjara li dan it-tip ta' tagħmir tar-radju BF3US huwa konformi mad-Direttiva 2014/53/UE.

It-test kollu tad-dikjarazzjoni ta' konformità tal-UE huwa disponibbli f'dan l-indirizz tal-Internet li ġej:

<http://www.tokai-rika.co.jp/pc>

Käesolevaga deklareerib TOKAI RIKA CO., LTD., et käesolev raadioseadme tüüp BF3US vastab direktiivi 2014/53/EL nõuetele.

ELi vastavusdeklaratsiooni täielik tekst on kättesaadav järgmisel internetiaadressil:

<http://www.tokai-rika.co.jp/pc>

TOKAI RIKA CO., LTD. igazolja, hogy a BF3US típusú rádióberendezés megfelel a 2014/53/EU irányelvnek.

Az EU-megfelelőségi nyilatkozat teljes szövege elérhető a következő internetes címen:

<http://www.tokai-rika.co.jp/pc>

TOKAI RIKA CO., LTD. týmto vyhlasuje, že rádiové zariadenie typu BF3US je v súlade so smernicou 2014/53/EÚ.

Úplné EÚ vyhlásenie o zhode je k dispozícii na tejto internetovej adrese:

<http://www.tokai-rika.co.jp/pc>

Tímto TOKAI RIKA CO., LTD. prohlašuje, že typ rádiového zařízení BF3US je v souladu se směrnicí 2014/53/EU.

Úplné znění EU prohlášení o shodě je k dispozici na této internetové adrese:

<http://www.tokai-rika.co.jp/pc>

TOKAI RIKA CO., LTD. potvrdjuje, da je tip radijske opreme BF3US skladen z Direktivo 2014/53/EU.

Celotno besedilo izjave EU o skladnosti je na voljo na naslednjem spletnem naslovu:

<http://www.tokai-rika.co.jp/pc>

Aš, TOKAI RIKA CO., LTD., patvirtinu, kad radijo įrenginių tipas BF3US atitinka Direktyvą 2014/53/ES.

Visas ES atitikties deklaracijos tekstas prieinamas šiuo interneto adresu:

<http://www.tokai-rika.co.jp/pc>

Ar šo TOKAI RIKA CO., LTD. deklarė, ka radioiekārta BF3US atbilst Direktīvai 2014/53/ES.

Pilns ES atbilstības deklarācijas teksts ir pieejams šādā interneta vietnē:

<http://www.tokai-rika.co.jp/pc>

TOKAI RIKA CO., LTD. niniejszym oświadcza, że typ urządzenia radiowego BF3US jest zgodny z dyrektywą 2014/53/UE.

Pełny tekst deklaracji zgodności UE jest dostępny pod następującym adresem internetowym:

<http://www.tokai-rika.co.jp/pc>

TOKAI RIKA CO., LTD. lýsir því hér með yfir að fjarskiptatækið af gerð BF3US er í samræmi við tilskipun 2014/53/EU.

Öll ESB-samræmisýfirlýsingin er tiltæk á eftirfarandi vefslóð:

<http://www.tokai-rika.co.jp/pc>

TOKAI RIKA CO., LTD. erklærer herved at radioutstyrtypen BF3US er i samsvar med direktivet 2014/53/EU.

Hele teksten av EU-samsvarserklæringen kan leses på det følgende nettstedet:

<http://www.tokai-rika.co.jp/pc>

С настоящото TOKAI RIKA CO., LTD. декларира, че този тип радиосъоръжение BF3US е в съответствие с Директива 2014/53/ЕС.

Цялостният текст на ЕС декларацията за съответствие може да се намери на следния интернет адрес:

<http://www.tokai-rika.co.jp/pc>

Prin prezenta, TOKAI RIKA CO., LTD. declară că tipul de echipamente radio BF3US este în conformitate cu Directiva 2014/53/UE.

Textul integral al declarației UE de conformitate este disponibil la următoarea adresă internet:

<http://www.tokai-rika.co.jp/pc>

Ovime TOKAI RIKA CO., LTD. potvrđuje da je radio-oprema tipa BF3US u skladu sa Direktivom 2014/53/EU.

Potpuni tekst EU deklaracije o usaglašenosti dostupan je na slijedećoj internet adresi:

<http://www.tokai-rika.co.jp/pc>

Me anë të këtij dokumenti, TOKAI RIKA CO., LTD. deklaroi se tipi i radiopajisjes BF3US është në përputhje me Direktivën 2014/53/EU.

Teksti i plotë i deklaratës së konformitetit të Bashkimit Evropian është i disponueshëm në adresën e mëposhtme të internetit:

<http://www.tokai-rika.co.jp/pc>

TOKAI RIKA CO., LTD. ovime izjavljuje da je radijska oprema tipa BF3US u skladu s Direktivom 2014/53/EU.

Cjeloviti tekst EU izjave o sukladnosti dostupan je na sljedećoj internetskoj adresi:

<http://www.tokai-rika.co.jp/pc>

Ovim TOKAI RIKA CO., LTD. potvrđuje da je radio-oprema tipa BF3US u skladu sa Direktivom 2014/53/EU.

Potpuni tekst EU deklaracije o usaglašenosti dostupan je na sledećoj internet adresi:

<http://www.tokai-rika.co.jp/pc>

TOKAI RIKA CO., LTD., işbu belgeyle telsiz cihazı türünün BF3US 2014/53/EU nolu Direktif ile uyumlu olduğunu beyan etmektedir.

AB uygunluk beyanının tam metnine aşağıdaki internet adresinden ulaşabilirsiniz:

<http://www.tokai-rika.co.jp/pc>



Address: 3-260 Toyota, Oguchi-cho, Niwa-gun, Aichi 480-0195, Japan

Receiver Category (EN300 220): 2

Справжнім TOKAI RIKAI CO., LTD. заявляє, що тип радіобладнання BF3US відповідає Технічному регламенту радіобладнання;

КАБІНЕТ МІНІСТРІВ УКРАЇНИ ПОСТАНОВА №.355

Повний текст декларації про відповідність доступний на веб-сайті за такою адресою:

<http://www.tokai-rika.co.jp/pc>

Категорія приймача: 2



Адреса: 3-260 Toyota, Oguchi-cho, Niwa-gun, Aichi 480-0195,
Japan

Hereby, TOKAI RIKA CO., LTD. declares that the radio equipment type B2X2K2R is in compliance with Directive 2014/53/EU.

The full text of the EU declaration of conformity is available at the following internet address:

<http://www.tokai-rika.co.jp/pc>

Frequency band: 433.050 - 434.790 MHz

Maximum radio-frequency power: 10mW(ERP)

TOKAI RIKA CO., LTD. vakuuttaa, että radiolaitetyyppi B2X2K2R on direktiivin 2014/53/EU mukainen.

EU-vaatimustenmukaisuusvakuutuksen täysimittainen teksti on saatavilla seuraavassa internetosoitteessa:

<http://www.tokai-rika.co.jp/pc>

Radiotaajuus: 433.050 - 434.790 MHz

suurin mahdollinen lähetysteho: 10mW(ERP)

Hierbij verklaar ik, TOKAI RIKA CO., LTD., dat het type radioapparatuur B2X2K2R conform is met Richtlijn 2014/53/EU.

De volledige tekst van de EU-conformiteitsverklaring kan worden geraadpleegd op het volgende internetadres:

<http://www.tokai-rika.co.jp/pc>

Frequentieband: 433.050 - 434.790 MHz

Maximaal radiofrequentievermogen: 10mW(ERP)

Le soussigné, TOKAI RIKA CO., LTD., déclare que l'équipement radioélectrique du type B2X2K2R est conforme à la directive 2014/53/UE.

Le texte complet de la déclaration UE de conformité est disponible à l'adresse internet suivante:

<http://www.tokai-rika.co.jp/pc>

Bande de fréquences: 433.050 - 434.790 MHz

Puissance de radiofréquence maximale: 10mW(ERP)

Härmed försäkrar TOKAI RIKA CO., LTD. att denna typ av radioutrustning B2X2K2R överensstämmer med direktiv 2014/53/EU.

Den fullständiga texten till EU-försäkran om överensstämmelse finns på följande webbadress:

<http://www.tokai-rika.co.jp/pc>

Frekvensband: 433.050 - 434.790 MHz

Maximal radiofrekvensseffekt: 10mW(ERP)

Hermed erklærer TOKAI RIKA CO., LTD., at radioudstyrstypen B2X2K2R er i overensstemmelse med direktiv 2014/53/EU.

EU-overensstemmelseserklæringens fulde tekst kan findes på følgende internetadresse:

<http://www.tokai-rika.co.jp/pc>

Frekvensbånd: 433.050 - 434.790 MHz

Maksimal radiofrekvensseffekt: 10mW(ERP)

Hiermit erklärt TOKAI RIKAI CO., LTD., dass der Funkanlagentyp B2X2K2R der Richtlinie 2014/53/EU entspricht.

Der vollständige Text der EU-Konformitätserklärung ist unter der folgenden Internetadresse verfügbar:

<http://www.tokai-rika.co.jp/pc>

Frequenzband: 433.050 - 434.790 MHz

Abgestrahlte maximale Sendeleistung: 10mW(ERP)

Με την παρούσα ο/η TOKAI RIKAI CO., LTD., δηλώνει ότι ο ραδιοεξοπλισμός B2X2K2R πληροί την οδηγία 2014/53/ΕΕ.

Το πλήρες κείμενο της δήλωσης συμμόρφωσης ΕΕ διατίθεται στην ακόλουθη ιστοσελίδα στο διαδίκτυο:

<http://www.tokai-rika.co.jp/pc>

Ζώνη συχνοτήτων: 433.050 - 434.790 MHz

Μέγιστη ισχύς ραδιοσυχνότητας: 10mW(ERP)

Il fabbricante, TOKAI RIKAI CO., LTD., dichiara che il tipo di apparecchiatura radio B2X2K2R è conforme alla direttiva 2014/53/UE.

Il testo completo della dichiarazione di conformità UE è disponibile al seguente indirizzo Internet:

<http://www.tokai-rika.co.jp/pc>

Banda di frequenza: 433.050 - 434.790 MHz

Potenza massima radiofrequenza: 10mW(ERP)

Por la presente, TOKAI RIKA CO., LTD. declara que el tipo de equipo radioeléctrico B2X2K2R es conforme con la Directiva 2014/53/UE.

El texto completo de la declaración UE de conformidad está disponible en la dirección Internet siguiente:

<http://www.tokai-rika.co.jp/pc>

Banda de frecuencia: 433.050 - 434.790 MHz

Potencia máxima de radiofrecuencia: 10mW(ERP)

O(a) abaixo assinado(a) TOKAI RIKA CO., LTD. declara que o presente tipo de equipamento de rádio B2X2K2R está em conformidade com a Diretiva 2014/53/UE.

O texto integral da declaração de conformidade está disponível no seguinte endereço de Internet:

<http://www.tokai-rika.co.jp/pc>

Banda de frequência: 433.050 - 434.790 MHz

Potência máxima de radiofrequências: 10mW(ERP)

B'dan, TOKAI RIKA CO., LTD., niddikjara li dan it-tip ta' tagħmir tar-radju B2X2K2R huwa konformi mad-Direttiva 2014/53/UE.

It-test kollu tad-dikjarazzjoni ta' konformità tal-UE huwa disponibbli f'dan l-indirizz tal-Internet li ġej:

<http://www.tokai-rika.co.jp/pc>

Tíðnisvið: 433.050 - 434.790 MHz

Hámarks útværpsbylgjutíðni: 10mW(ERP)

Käesolevaga deklareerib TOKAI RIKAI CO., LTD., et käesolev raadioseadme tüüp B2X2K2R vastab direktiivi 2014/53/EL nõuetele.

ELi vastavusdeklaratsiooni täielik tekst on kättesaadav järgmisel internetiaadressil:

<http://www.tokai-rika.co.jp/pc>

Sagedusriba: 433.050 - 434.790 MHz

Maksimaalne saatevõimsus: 10mW(ERP)

TOKAI RIKAI CO., LTD. igazolja, hogy a B2X2K2R típusú rádióberendezés megfelel a 2014/53/EU irányelvnek.

Az EU-megfelelőségi nyilatkozat teljes szövege elérhető a következő internetes címen:

<http://www.tokai-rika.co.jp/pc>

Frekvenciasáv: 433.050 - 434.790 MHz

Maximális jelerősség: 10mW(ERP)

TOKAI RIKAI CO., LTD. týmto vyhlasuje, že rádiové zariadenie typu B2X2K2R je v súlade so smernicou 2014/53/EÚ.

Úplné EÚ vyhlásenie o zhode je k dispozícii na tejto internetovej adrese:

<http://www.tokai-rika.co.jp/pc>

Frekvenčné pásmo: 433.050 - 434.790 MHz

Maximálny rádiový výkon: 10mW(ERP)

Tímto TOKAI RIKÁ CO., LTD. prohlašuje, že typ rádiového zařízení B2X2K2R je v souladu se směrnici 2014/53/EU.

Úplné znění EU prohlášení o shodě je k dispozici na této internetové adrese:

<http://www.tokai-rika.co.jp/pc>

Kmitočtové pásmo: 433.050 - 434.790 MHz

Maximální radiofrekvenční výkon: 10mW(ERP)

TOKAI RIKÁ CO., LTD. potvrzuje, da je tip radijske opreme B2X2K2R skláden z Direktivo 2014/53/EU.

Celotno besedilo izjave EU o skladnosti je na voljo na naslednjem spletnem naslovu:

<http://www.tokai-rika.co.jp/pc>

Frekvenčni pas: 433.050 - 434.790 MHz

Največja moč radijske frekvence: 10mW(ERP)

Aš, TOKAI RIKÁ CO., LTD., patvirtinu, kad radijo įrenginių tipas B2X2K2R atitinka Direktivą 2014/53/ES.

Visas ES atitikties deklaracijos tekstas prieinamas šiuo interneto adresu:

<http://www.tokai-rika.co.jp/pc>

Dažnių juosta: 433.050 - 434.790 MHz

Didžiausia radijo dažnių galia: 10mW(ERP)

Ar šo TOKAI RIKA CO., LTD. deklarē, ka radioiekārta B2X2K2R atbilst Direktīvai 2014/53/ES.

Pilns ES atbilstības deklarācijas teksts ir pieejams šādā interneta vietnē:

<http://www.tokai-rika.co.jp/pc>

Frekvenču josla: 433.050 - 434.790 MHz

Maksimālā radiofrekvenču jauda: 10mW(ERP)

TOKAI RIKA CO., LTD. niniejszym oświadcza, że typ urządzenia radiowego B2X2K2R jest zgodny z dyrektywą 2014/53/UE.

Pełny tekst deklaracji zgodności UE jest dostępny pod następującym adresem internetowym:

<http://www.tokai-rika.co.jp/pc>

Zakres częstotliwości: 433.050 - 434.790 MHz

Maksymalna moc częstotliwości radiowej: 10mW(ERP)

TOKAI RIKA CO., LTD. lýsir því hér með yfir að fjarskiptatækið af gerð B2X2K2R er í samræmi við tilskipun 2014/53/EU.

Öll ESB-samræmisýfirlýsingin er tiltæk á eftirfarandi vefslóð:

<http://www.tokai-rika.co.jp/pc>

Tíðnisvið: 433.050 - 434.790 MHz

Hámarks útværpsbylgjutíðni: 10mW(ERP)

TOKAI RIKA CO., LTD. erklærer herved at radioutstyrtypen B2X2K2R er i samsvar med direktivet 2014/53/EU.

Hele teksten av EU-samsvarserklæringen kan leses på det følgende nettstedet:

<http://www.tokai-rika.co.jp/pc>

Frekvensbånd: 433.050 - 434.790 MHz
Maksimal radiofrekvensseffekt: 10mW(ERP)

С настоящото TOKAI RIKA CO., LTD. декларира, че този тип радиосъоръжение B2X2K2R е в съответствие с Директива 2014/53/ЕС.

Цялостният текст на ЕС декларацията за съответствие може да се намери на следния интернет адрес:

<http://www.tokai-rika.co.jp/pc>

Радиочестотна лента: 433.050 - 434.790 MHz
Максимална радиочестотна мощност: 10mW(ERP)

Prin prezenta, TOKAI RIKA CO., LTD. declară că tipul de echipamente radio B2X2K2R este în conformitate cu Directiva 2014/53/UE.

Textul integral al declarației UE de conformitate este disponibil la următoarea adresă internet:

<http://www.tokai-rika.co.jp/pc>

Banda de frecvență: 433.050 - 434.790 MHz
Puterea maximă de radiofrecvență: 10mW(ERP)

Ovime TOKAI RIKKA CO., LTD. potvrđuje da je radio-oprema tipa B2X2K2R u skladu sa Direktivom 2014/53/EU.

Potpuni tekst EU deklaracije o usaglašenosti dostupan je na slijedećoj internet adresi:

<http://www.tokai-rika.co.jp/pc>

Frekvencijski opseg: 433.050 - 434.790 MHz

Maksimalna radio-frekvencijska snaga: 10mW(ERP)

Me anë të këtij dokumenti, TOKAI RIKKA CO., LTD. deklarun se tipi i radiopajisjes B2X2K2R është në përputhje me Direktivën 2014/53/EU.

Teksti i plotë i deklaratës së konformitetit të Bashkimit Evropian është i disponueshëm në adresën e mëposhtme të internetit:

<http://www.tokai-rika.co.jp/pc>

Brezi i frekuencës: 433.050 - 434.790 MHz

Fuqia maksimale e radiofrekuencës: 10mW(ERP)

TOKAI RIKKA CO., LTD. ovime izjavljuje da je radijska oprema tipa B2X2K2R u skladu s Direktivom 2014/53/EU.

Cjeloviti tekst EU izjave o sukladnosti dostupan je na sljedećoj internetskoj adresi:

<http://www.tokai-rika.co.jp/pc>

Frekvencijski pojas: 433.050 - 434.790 MHz

Maksimalna RF snaga: 10mW(ERP)

Ovim TOKAI RIKA CO., LTD. potvrđuje da je radio-oprema tipa B2X2K2R u skladu sa Direktivom 2014/53/EU.

Potpuni tekst EU deklaracije o usaglašenosti dostupan je na sledećoj internet adresi:

<http://www.tokai-rika.co.jp/pc>

Frekventni opseg: 433.050 - 434.790 MHz

Maksimalna radio-frekventna snaga: 10mW(ERP)

TOKAI RIKA CO., LTD., işbu belgeyle telsiz cihazı türünün B2X2K2R 2014/53/EU nolu Direktif ile uyumlu olduğunu beyan etmektedir.

AB uygunluk beyanının tam metnine aşağıdaki internet adresinden ulaşabilirsiniz:

<http://www.tokai-rika.co.jp/pc>

Frekans bandı: 433.050 - 434.790 MHz

Maksimum radyo frekans gücü: 10mW(ERP)



Address: 3-260 Toyota, Oguchi-cho, Niwa-gun, Aichi 480-0195, Japan

: This mark is a safety/warning mark.

- Do not ingest battery.

Chemical Burn Hazard

- This product contains a coin / button cell battery.
- If the coin / button cell battery is swallowed, it can cause severe internal burns in just 2 hours and can lead to death.
- Keep new and used batteries away from children.
- If the battery compartment does not close securely, stop using the product and keep it away from children.
- If you think batteries might have been swallowed or placed inside any part of the body, seek immediate medical attention.

CAUTION

- Risk of explosion if the battery is replaced by an incorrect type.
- Replace battery with the same type.

CAUTION

- Risk of explosion or the leakage of flammable liquid or gas.
- Do not use in /store in /bring into environment of extremely high temperature or extremely low pressure due to the very high altitude.
- Do not attempt to burn, crush, or cut used battery.

 : Tämä on turva-/varoituserkki.

- Paristoa ei saa laittaa suuhun.

Kemiallisen palovamman vaara

- Laitteessa on kolikko-/nappiparisto.
- Elimistöön joutunut kolikko-/nappiparisto voi aiheuttaa vakavia sisäisiä palovammoja vain 2 tunnissa, jolloin seurauksena voi olla hengen menetys.
- Uudet ja käytetyt paristot on pidettävä poissa lasten ulottuvilta.
- Jos paristolokero ei sulkeudu kunnolla, laitteen käyttö on lopetettava, ja laite on pidettävä poissa lasten ulottuvilta.
- Jos on syytä epäillä, että paristo on nielaistu tai muuten päässyt elimistöön, ota välittömästi yhteyttä lääkäriin.

TÄRKEÄ HUOMAUTUS

- Käytetyn pariston vaihtaminen tyypiltään väärään voi aiheuttaa räjähdysvaaran.
- Vaihda paristo tyypiltään samanlaiseen.

TÄRKEÄ HUOMAUTUS

- Räjähdyksivaara tai syttyvän nesteen tai kaasun vuotovaara.
- Ei saa käyttää/säilyttää/tuoda lämpötilaltaan tai merenpinnasta mitattuna erittäin korkeaan ympäristöön, jossa ilmanpaine on erittäin alhainen.
- Käytettyä paristoa ei saa polttaa, murskata tai halkaista.

 : Dit teken is een veiligheids-/waarschuwingsteken.

- Slik de batterij niet in.

Risico op chemische brandwonden

- Dit product bevat een munt-/knoopcelbatterij.
- Als de munt-/knoopcelbatterij wordt ingeslikt, kan het al binnen 2 uur ernstige interne brandwonden veroorzaken en de dood tot gevolg hebben.
- Houd nieuwe en gebruikte batterijen buiten bereik van kinderen.
- Als het batterijcompartiment niet goed sluit, stop dan met het gebruik van het product en houd het buiten bereik van kinderen.
- Als u denkt dat batterijen zijn ingeslikt of in enig deel van het lichaam zijn gestopt, roep dan onmiddellijk medische hulp in.

VOORZICHTIG

- Er bestaat een risico op ontploffing als de batterij wordt vervangen door een verkeerd type.
- Vervang de batterij door een van hetzelfde type.

VOORZICHTIG

- Er bestaat een risico op ontploffing of lekkage van brandbare vloeistof of gas.
- Niet gebruiken in/bewaren in/meenemen naar een omgeving met extreem hoge temperatuur of met extreem lage druk als gevolg van zeer grote hoogte.
- Een gebruikte batterij niet verbranden, platdrukken, of doorsnijden.

 : Ce pictogramme est une marque de sécurité/avertissement.

- Ne pas ingérer la pile.

Risques de brûlure chimique

- Ce produit contient une pile bouton.
- Si la pile bouton est avalée, elle peut causer de graves brûlures internes en seulement 2 heures et peut entraîner la mort.
- Conservez les piles neuves et usagées hors de portée des enfants.
- Si le compartiment de la pile ne ferme pas correctement, cessez d'utiliser le produit et conservez-le hors de portée des enfants.
- Si vous pensez que des piles ont pu être avalées ou placées à l'intérieur d'une partie du corps, consultez immédiatement un médecin.

AVERTISSEMENT

- Risque d'explosion si la pile est remplacée par un type incorrect.
- Remplacez la pile par une pile du même type.

AVERTISSEMENT

- Risque d'explosion ou de fuite de liquide ou de gaz inflammable.
- Ne jamais utiliser, stocker, placer dans un environnement à la température extrêmement élevée ou à la pression extrêmement basse en raison d'une très haute altitude.
- Ne jamais essayer de brûler, écraser ou couper des piles usagées.

⚠: Det här märket är ett säkerhets-/varningsmärke.

- Förtär inte batteriet.

Risk för kemisk brännskada

- Den här produkten innehåller ett mynt-/knappbatteri.
- Om mynt-/knappbatteriet sväljs kan det orsaka allvarliga interna brännskador på bara två timmar, vilket kan leda till dödsfall.
- Håll nya och använda batterier borta från barn.
- Om batterifacket inte stängs ordentligt, sluta använda produkten och håll den undan från barn.
- Om du misstänker att batterier har svalts eller placerats inuti någon del av kroppen, sök omedelbart läkarvård.

WARNING

- Risk för explosion om batteriet byts ut mot ett av fel typ.
- Byt ut batteriet mot ett av samma typ.

WARNING

- Risk för explosion eller läckage av brandfarliga vätskor och gaser.
- Använd inte, förvara inte och ta inte in i miljö med extremt hög temperatur eller extremt lågt tryck p.g.a. hög höjd.
- Försök inte bränna, krossa eller skära använt batteri.

⚠ : Dette mærke er et sikkerheds-/advarselsmærke.

- Batteriet må ikke indtages.

Fare for kemisk forbrænding

- Dette produkt indeholder et mønt-/knapcellebatteri.
- Hvis mønt-/knapcellebatteriet sluges, kan det medføre alvorlige indre forbrændinger i løbet af kun 2 timer og kan føre til dødsfald.
- Opbevar nye og brugte batterier utilgængeligt for børn.
- Hvis batterirummet ikke kan lukkes ordentligt, skal du indstille brugen af produktet og opbevare det utilgængeligt for børn.
- Hvis du har mistanke om, at der måske er blevet slugt batterier, eller batterier på anden måde er kommet ind i kroppen, skal du øjeblikkeligt søge lægehjælp.

FORSIGTIG

- Risiko for eksplosion, hvis batteriet udskiftes med en forkert type.
- Udskift batteriet med et batteri af samme type.

FORSIGTIG

- Risiko for eksplosion eller lækage af brændbar væske eller gas.
- Må ikke anvendes på/opbevares på/tages med til meget varme steder eller steder med meget lavt tryk som følge af ekstreme højder.
- Forsøg ikke at brænde, knuse eller adskille brugte batterier.

: Dieses Symbol ist ein Sicherheits-/Warnsymbol.

- Verschlucken Sie die Batterie nicht.

Verätzungsgefahr

- Dieses Produkt enthält eine Knopfzellenbatterie.
- Falls die Knopfzellenbatterie verschluckt wird, kann dies innerhalb von nur 2 Stunden schwere innere Verätzungen verursachen und zum Tode führen.
- Halten Sie neue und gebrauchte Batterien von Kindern fern.
- Falls sich das Batteriefach nicht sicher schließen lässt, stellen Sie die Verwendung des Produkts ein und halten Sie es von Kindern fern.
- Falls Sie glauben, dass Batterien eventuell verschluckt oder in einen Teil des Körpers eingeführt worden sind, begeben Sie sich sofort in ärztliche Behandlung.

ACHTUNG

- Es besteht Explosionsgefahr, falls die Batterie durch eine Batterie der falschen Art ersetzt wird.
- Ersetzen Sie Batterien nur durch die gleiche Art.

ACHTUNG

- Es besteht Explosionsgefahr oder die Gefahr eines Austritts von brennbarer Flüssigkeit oder entzündlichem Gas.
- Das Produkt darf nicht in Umgebungen mit hohen Temperaturen oder extrem niedrigem Luftdruck aufgrund von extremen Höhenlagen verwendet / aufbewahrt / gebracht werden.
- Versuchen Sie nicht, gebrauchte Batterien zu verbrennen, zu zerstoßen oder zu schneiden.

: Το σήμα αυτό είναι ένα σήμα ασφαλείας/προειδοποίησης.

- Μην καταπίνετε την μπαταρία.

Κίνδυνος χημικού εγκαύματος

- Αυτό το προϊόν περιέχει μια μπαταρία σχήματος νομίσματος / κουμπιού.
- Αν η μπαταρία σχήματος νομίσματος / κουμπιού καταποθεί, μπορεί να προκαλέσει σοβαρά εσωτερικά εγκαύματα σε μόλις 2 ώρες και μπορεί να επέλθει θάνατος.
- Διατηρείτε τις καινούργιες και τις χρησιμοποιημένες μπαταρίες μακριά από παιδιά.
- Εάν το διαμέρισμα της μπαταρίας δεν κλείνει καλά, σταματήστε τη χρήση του προϊόντος και κρατήστε το μακριά από παιδιά.
- Αν νομίζετε ότι οι μπαταρίες ενδέχεται να έχουν καταποθεί ή τοποθετηθεί μέσα σε οποιοδήποτε μέρος του σώματος, ζητήστε αμέσως ιατρική φροντίδα.

ΠΡΟΣΟΧΗ

- Υπάρχει κίνδυνος έκρηξης εάν η μπαταρία αντικατασταθεί με μπαταρία εσφαλμένου τύπου.
- Αντικαταστήστε την μπαταρία με μπαταρία του ίδιου τύπου.

ΠΡΟΣΟΧΗ

- Υπάρχει κίνδυνος έκρηξης ή διαρροής εύφλεκτων υγρών ή αερίων.
- Μη χρησιμοποιείτε / αποθηκεύετε / μεταφέρετε το προϊόν σε περιβάλλον με εξαιρετικά υψηλή θερμοκρασία ή εξαιρετικά χαμηλή πίεση λόγω πολύ μεγάλου υψομέτρου.
- Μη επιχειρήσετε να κάψετε, να συνθλίψετε ή να κόψετε μια χρησιμοποιημένη μπαταρία.

 : Questo è un simbolo di sicurezza/avvertenza.

- Non ingerire la batteria.

Pericolo di ustioni chimiche

- Questo prodotto contiene una batteria a bottone/moneta.
- Se la batteria a bottone/moneta viene ingerita, può causare gravi ustioni interne in sole 2 ore e provocare la morte.
- Tenere le batterie nuove e usate lontano dalla portata dei bambini.
- Se il vano batteria non si chiude in modo saldo, interrompere l'utilizzo del prodotto e tenerlo lontano dalla portata dei bambini.
- Se si ritiene che le batterie siano state ingerite o inserite in qualsiasi parte del corpo, consultare immediatamente un medico.

ATTENZIONE

- Rischio di esplosione in caso di sostituzione della batteria con una di tipo errato.
- Sostituire la batteria con una dello stesso tipo.

ATTENZIONE

- Rischio di esplosione o di perdita di liquidi o gas infiammabili.
- Non utilizzare / immagazzinare / portare in ambienti con temperatura estremamente alta o pressione estremamente alta a causa dell'elevata altitudine.
- Non provare a bruciare, schiacciare o tagliare la batteria usata.

 : Este símbolo es un símbolo de seguridad/precaución.

- No ingerir la batería.

Peligro de quemadura química

- Este producto contiene una batería de pila de botón.
- Si se ingiere la batería de pila de botón, esta puede causar graves quemaduras internas en solo 2 horas y puede provocar la muerte.
- Mantenga las baterías nuevas y usadas alejadas de los niños.
- Si el compartimento de la batería no se cierra correctamente, deje de usar el producto y manténgalo alejado de los niños.
- Si cree que las baterías hayan podido ser ingeridas o introducidas en alguna parte del cuerpo, busque inmediatamente atención médica.

ATENCIÓN

- Riesgo de explosión si la batería es reemplazada por una del tipo incorrecto.
- Reemplace la batería por una del mismo tipo.

ATENCIÓN

- Riesgo de explosión o escape de líquido o gas inflamable.
- No usar / almacenar / introducir en un ambiente de temperatura extremadamente alta o de presión extremadamente baja a causa de la alta altitud.
- No intente quemar, aplastar, o cortar la batería usada.

⚠: Esta marca é uma marca de segurança/aviso.

- Não ingerir a pilha.

Perigo de Queimadura Química

- Este produto contém uma pilha de tipo moeda/botão.
- Se a pilha de tipo moeda/botão for engolida, poderá causar queimaduras internas graves em apenas 2 horas e levar à morte.
- Manter as pilhas novas e usadas longe de crianças.
- Se o compartimento da pilha não se fechar completamente, cessar a utilização do produto e manter fora do alcance das crianças.
- Caso seja possível que as pilhas tenham sido engolidas ou colocadas dentro de qualquer parte do corpo, procurar cuidados médicos imediatamente.

CUIDADO

- Risco de explosão se a pilha for substituída por uma de tipo incorreto.
- Substituir a pilha por uma do mesmo tipo.

CUIDADO

- Risco de explosão ou fuga de líquidos ou gases inflamáveis.
- Não utilizar/armazenar/colocar em ambiente de temperatura extremamente alta, ou pressão extremamente baixa devido a altitude muito alta.
- Não tentar queimar, esmagar ou cortar a pilha usada.

⚠: Din il-marka hija marka ta' sigurtá/twissija.

- Tiblax il-batterija.

Periklu ta' Ħruq Kimiku

- Dan il-prodott fih batterija munita / button cell.
- Jekk tinbela' l-batterija munita / button cell, tista' tikkawza ħruq intern sever f'temp ta' sagħtejn biss u tista' twassal għall-mewt.
- Żomm il-batteriji ġodda u użati 'l bogħod mit-ffal.
- Jekk il-kompartiment tal-batterija ma jagħlaqx sew, waqqaf l-użu tal-prodott u zommu 'l bogħod mit-ffal.
- Jekk taħseb li l-batteriji setghu nbelgħu jew tpoġġew ġewwa xi parti tal-ġisem, fittex attenzjoni medika immedjata.

ATTENZJONI

- Riskju ta' splużjoni jekk il-batterija tiġi ssostitwita b'tip inkorrett.
- Ibdel il-batterija bl-istess tip.

ATTENZJONI

- Riskju ta' splużjoni jew tnixxija ta' likwidu jew gass f'jammabli.
- Tużahx / taħznux / iġġibux f'ambjent ta' temperatura estremament għolja jew pressjoni estremament baxxa minħabba l-altitudni għolja ħafna.
- Tippruvax taħraq, tfarrak jew tqatta' l-batteriji użati.

⚠: See märk on ohutus-/hoiatusmärk.

- Ärge patareid alla neelake.

Keemilise põletuse oht

- See toode sisaldab mündi/nööbi tüüpi elemendiga patareid.
- Mündi/nööbi tüüpi elemendiga patarei allaneelamine võib põhjustada raskeid sisemisi põletusi juba 2 tunni jooksul ning võib lõppeda surmaga.
- Hoidke uued ja kasutatud patareid lastele kättesaamatus kohas.
- Kui patareipesa ei sulgu kindlalt, lõpetage toote kasutamine ja hoidke seda lastele kättesaamatus kohas.
- Kui te arvate, et patareid võivad olla alla neelatud või mistahes kehaossa sattunud, pöörduge viivitamatult arsti poole.

ETTEVAATUST

- Plahvatusoht vahetamisel vale tüüpi patareiga.
- Vahetage sama tüüpi patareiga.

ETTEVAATUST

- Plahvatus- või tuleohtliku vedeliku või gaasi lekke oht.
- Ärge kasutage, hoidke ega tooge keskkonda eriti kõrge temperatuuriga või eriti madala rõhuga väga suure kõrguse tõttu merepinnast.
- Ärge üritage põletada, purustada ega lõigata kasutatud patareid.

⚠ : Ez a jelzés biztonsági/figyelmeztető jelzés.

- Ne nyelje le az elemet.

Vegyí anyag okozta égésisérülés-veszély

- Ez a termék gomelemet tartalmaz.
- Amennyiben a gomelemet lenyeli, az mindössze 2 órán belül komoly belső égési sérüléseket okozhat és halálhoz vezethet.
- Az új és használt elemeket tartsa távol a gyermekektől.
- Amennyiben az elemtartó rekesz nem zárható biztonságosan, függesse fel a termék használatát és tartsa gyermekektől távol.
- Amennyiben úgy véli, hogy az elemet lenyelték vagy bármely testrészbe helyezték, haladéktalanul forduljon orvoshoz.

VIGYÁZAT

- Nem megfelelő típusú csereelem használata robbanásveszélyes.
- Az elemcseréhez azonos típusú elemet használjon.

VIGYÁZAT

- Robbanásveszély vagy gyúlékony folyadékok vagy gázok szivárgása.
- Ne használja/ne tárolja/ne helyezze szélsőségesen magas hőmérsékletű környezetbe, és ne tegye ki a nagy magasságokban kialakuló rendkívül alacsony nyomásnak.
- A használt elemet ne kísérelje meg elégetni, összezúzni vagy szétvágni.

⚠ : Toto je bezpečnostná/výstražná značka.

• Dbajte na to, aby nedošlo k prehltutiu batérie.

Nebezpečenstvo poleptania chemikáliou

• Tento výrobok obsahuje mincovú/gombíkovú batériu.

• Ak dôjde k prehltutiu mincovej/gombíkovej batérie, už v priebehu 2 hodín môže spôsobiť vážne vnútorné poleptanie a viesť k usmrteniu.

• Nové a použité batérie uchovávajte mimo dosahu detí.

• Ak sa priestor pre batériu nezatvorí bezpečne, prestaňte používať výrobok a uchovávajte ho mimo dosahu detí.

• Ak si myslíte, že mohlo dôjsť k prehltutiu batérií alebo ich umiestneniu do ktorejkoľvek časti tela, okamžite vyhľadajte lekársku pomoc.

UPOZORNENIE

• Hrozí nebezpečenstvo výbuchu, ak sa batéria vymení za nesprávny typ.

• Vymeňte batériu za rovnaký typ.

UPOZORNENIE

• Nebezpečenstvo výbuchu alebo úniku horľavej kvapaliny alebo horľavého plynu.

• Nepoužívajte/neskladujte v prostredí/nepriťahajte do prostredia s mimoriadne vysokou teplotou, alebo mimoriadne nízkym tlakom v dôsledku veľmi vysokej nadmorskej výšky.

• Nepokúšajte sa spáliť, rozdrviť ani rozrezať použitú batériu.

 : Tento symbol je bezpečnostním/výstražným symbolem.

• Baterii nepolykejte.

Nebezpečí chemických popálenin

- Tento výrobek obsahuje mincovou/knoflíkovou baterii.
- Pokud dojde ke spojení mincové/knoflíkové baterie, může za pouhé 2 hodiny způsobit závažné vnitřní popáleniny a v jejich důsledku případně i smrt.
- Použité a nové baterie udržujte mimo dosah dětí.
- Pokud nelze prostor pro baterii pevně uzavřít, přestaňte výrobek používat a udržujte jej mimo dosah dětí.
- Pokud si myslíte, že mohlo dojít ke spojení baterie nebo jejímu vsunutí dovnitř kterékoli části těla, okamžitě vyhledejte lékařskou pomoc.

UPOZORNĚNÍ

- Nebezpečí výbuchu v případě výměny baterie za nesprávný druh baterie.
- Proto baterii vždy vyměňte za jinou stejného typu.

UPOZORNĚNÍ

- Nebezpečí výbuchu nebo úniku hořlavé kapaliny či plynu.
- Nepoužívejte/neskladujte/nepřinášejte je do prostředí s nesmírně vysokou teplotou nebo nesmírně nízkým tlakem zapříčiněným vysokou nadmořskou výškou.
- Nesnažte se baterii spálit, rozdrtit či rozříznout.

 : Ta oznaka je varnostna/opozorilna oznaka.

• Ne zaužijte baterije.

Nevarnost kemijske opekline

- Ta izdelek vsebuje gumbasto baterijo.
- Če se gumbasto baterijo zaužije, lahko to povzroči hude notranje opekline v le 2 urah in lahko vodi v smrt.
- Nove in rabljene baterije hranite izven dosega otrok.
- Če se predalček za baterijo ne zapira pravilno, prenehajte z uporabo izdelka in ga hranite izven dosega otrok.
- Če sumite, da je morda nekdo zaužil baterijo ali jo dal v kateri koli del telesa, takoj poiščite zdravniško pomoč.

POZOR

- Nevarnost eksplozije, če baterijo zamenjate z baterijo napačne vrste.
- Zamenjajte baterijo z istim tipom.

POZOR

- Tveganje za eksplozijo ali puščanje vnetljivih tekočin ali plinov.
- Ne uporabljajte/shranjujte/prinašajte v okolje izredno visoke temperature ali izredno nizkega tlaka zaradi zelo visoke nadmorske višine.
- Ne poskušajte zažigati, uničiti, ali rezati rabljene baterije.

⚠: Šis ženklas yra saugos/įspėjamasis ženklas.

- Neparykite baterijos.

Cheminių nudegimų pavojus

- Šiame gaminyje yra monetos/sagos formos baterija.
- Prarijęs monetos/sagos formos bateriją, asmuo per 2 valandas gali patirti sunkius vidinius nudegimus ir netgi mirti.
- Naujas ir panaudotas baterijas laikykite vaikams nepasiekiamoje vietoje.
- Jei baterijų skyrelio nepavyksta tvirtai uždaryti, nebenaudokite gaminio ir laikykite jį vaikams nepasiekiamoje vietoje.
- Jei manote, kad baterijos buvo prarytos arba pateko į kūną, nedelsdami kreipkitės į gydytoją.

PERSPĖJIMAS

- Bateriją pakeitus netinkamo tipo baterija, kyla sprogo pavojus.
- Pakeiskite seną bateriją tik to paties tipo nauja baterija.

PERSPĖJIMAS

- Sprogimo arba degių skysčių ar dujų nuotėkio pavojus.

- Negalima naudoti/laikyti/turėti labai aukštos temperatūros arba labai dideliame aukštyje esančioje itin žemo slėgio aplinkoje.

- Naudotos baterijos nebandykite deginti, ardyti ar perpjauti.

⚠ : Ši žymė ir drošības/brīdinājuma zīme.

- Nenorijiet bateriju.

Ķīmisku apdegumu briesmas

- Šis izstrādājums satur tabletes tipa bateriju.
- Ja ir norīta tabletes tipa baterija, tā 2 stundu laikā var radīt smagus apdegumus un izraisīt nāvi.
- Jaunas un lietotas baterijas uzglabājiet bērniem nepieejamā vietā.
- Ja bateriju nodalījumu nevar droši aizvērt, pārtrauciet lietot izstrādājumu un novietojiet to bērniem nepieejamā vietā.
- Ja jūsuprāt baterijas ir norītas vai ievietotas kādā ķermeņa daļā, nekavējoties vērsieties pēc medicīniskās palīdzības.

UZMANĪBU!

- Eksplozijas risks, ja baterija tiek nomainīta ar nepareiza tipa bateriju.
- Bateriju nomainiet pret tāda paša tipa bateriju.

UZMANĪBU!

- Eksplozijas vai uzliesmojoša šķidrums vai gāzes noplūdes risks.

- Nelietojiet, neuzglabājiet un neievietojiet vidē ar ļoti augstu temperatūru, kā arī vidē, kur ļoti lielā augstuma virs jūras līmeņa dēļ ir ļoti zems spiediens.

- Nemēģiniet sadedzināt, sagraut vai sagriezt nolietoto bateriju.

 : ten symbol oznacza niebezpieczeństwo/ostreżenie.

- Nie połykać baterii.

Ryzyko oparzenia chemicznego

- Ten produkt zawiera baterię guzikową.
- Połknięta bateria guzikowa może spowodować poważne oparzenia wewnętrzne w czasie jedynie 2 godzin i prowadzić do śmierci.
- Przechowywać nowe i zużyte baterie z dala od dzieci.
- Jeśli solidne zamknięcie komory baterii jest niemożliwe, zaprzestać użytkowania produktu i przechowywać go w miejscu niedostępnym dla dzieci.
- W przypadku podejrzenia, że mogło dojść do połknięcia baterii lub ich umieszczenia w dowolnym otworze ciała, niezwłocznie uzyskać pomoc lekarską.

PRZESTROGA

- Istnieje ryzyko wybuchu, jeśli bateria zostanie zastąpiona baterią niewłaściwego typu.
- Wymieniać baterię na baterię tego samego typu.

PRZESTROGA

- Ryzyko wybuchu lub wycieku łatwopalnego płynu lub gazu.
- Nie używać i nie przechowywać w otoczeniu o skrajnie wysokiej temperaturze lub skrajnie niskim ciśnieniu wynikającym z bardzo dużej wysokości ani nie wносить do takiego otoczenia.
- Nie podejmować prób spalania, zgniecenia lub przecięcia zużytej baterii.

 : Този знак е знак за безопасност/предупреждение.

- Не поглъщайте батерията.

Опасност от химическо изгаряне

- Този продукт съдържа плоска/бутонна батерия.
- Ако плоската/бутонна батерия бъде погълната, тя може да причини тежки вътрешни изгаряния само за 2 часа и може да доведе до смърт.
- Пазете новите и използваните батерии далеч от деца.
- Ако отделението за батериите не се затваря добре, спрете да използвате продукта и го дръжете далеч от деца.
- Ако смятате, че батериите може да са били погълнати или поставени в някоя част на тялото, незабавно потърсете медицинска помощ.

ВНИМАНИЕ

- Опасност от експлозия, ако батерията бъде сменена с неправилен тип.
- Сменете батерията със същия вид.

ВНИМАНИЕ

- Опасност от експлозия или изтичане на запалими течности или газове.
- Не използвайте/съхранявайте/носете в среда с изключително висока температура или изключително ниско налягане, причинено от голямата височина.
- Не се опитвайте да изгаряте, смачквате или режете използваната батерия.

 : Acest marcaj este un marcaj de securitate/avertizare.

- Nu ingerati bateria.

Pericol de arsuri chimice

- Acest produs contine o baterie tip pastila.
- Dacă bateria tip pastila este înghițită, aceasta poate cauza arsuri interne grave în numai 2 ore și poate duce la deces.
- Nu lasati bateriile noi și bateriile uzate la îndemâna copiilor.
- În cazul în care compartimentul bateriei nu se închide bine, încetați utilizarea produsului și nu îl lasati la îndemâna copiilor.
- Dacă bănuți că este posibil ca bateriile să fi fost înghițite sau introduse în orice parte a corpului, consultați imediat medicul.

ATENȚIE

- Risc de explozie dacă bateria este înlocuită cu un tip incorect.
- Înlocuiți bateria cu una de același tip.

ATENȚIE

- Risc de explozie sau de scurgeri de lichide sau gaze inflamabile.
- Nu utilizați/depozitați într-un mediu cu temperatură extrem de înaltă sau cu presiune extrem de joasă din cauza altitudinii foarte mari.
- Nu încercați să ardeți, să spargeți sau să tăiați bateriile uzate.

 : Ova oznaka je oznaka sigurnosti/upozorenja.

- Nemojte gutati bateriju.

Opasnost od kemijskih opekline

- Ovaj proizvod sadrži novčić/gumb bateriju.
- Ako se novčić/gumb baterija proguta, može uzrokovati ozbiljne unutarnje opekline u samo 2 sata i može dovesti do smrti.
- Držite nove i rabljene baterije izvan dohvata djece.
- Ako se pretinac za baterije ne zatvara sigurno, prestanite koristiti proizvod i držite ga dalje od djece.
- Ako smatrate da su baterije možda progutane ili smještene unutar bilo kojeg dijela tijela, zatražite hitnu medicinsku pomoć.

OPREZ

- Ako je baterija zamijenjena pogrešnim tipom, postoji rizik od eksplozije.
- Zamijenite bateriju s baterijama iste vrste.

OPREZ

- Rizik od eksplozije ili istjecanja zapaljive tekućine ili plina.
- Nemojte koristiti u /pohranjivati u /unijeti u prostoru izuzetno visoke temperature ili izuzetno niskog tlaka zbog visoke nadmorske visine.
- Ne pokušavajte spaliti, lomiti ili rezati istrošenu bateriju.

 : Þetta tákn er öryggis-/aðvörunartákn.

- Gleypið ekki rafhlöðuna.

Hætta á efnabruna

- Þessi vara inniheldur flata rafhlöðu.
- Ef rafhlaðan er gleypst getur hún valdið alvarlegum innvortis bruna á innan við 2 klukkustundum sem getur leitt til dauða.
- Geymið nýjar og notaðar rafhlöður þar sem börn ná ekki til.
- Ef rafhlöðuhólfíð lokast ekki örugglega skal hætta notkun vörunnar og geyma hana þar sem börn ná ekki til.
- Ef þú telur að rafhlöður hafi verið gleyptar eða settar inn í eitthvert líkamsop, skaltu hafa samband við lækni tafarlaust.

VARÚÐ

- Hætta á sprengingu ef rafhlöðunni er skipt út fyrir ranga tegund.
- Skiptið rafhlöðunni ávallt út fyrir sömu tegund.

VARÚÐ

- Hætta á sprengingu eða leka á eldfimum vökva eða lofttegundum.
- Má ekki nota/geyma/setja í umhverfi þar sem er afar hár hiti, eða afar lágur þrýstingur vegna mikillar hæðar.
- Ekki reyna að brenna, kremja eða skera notaða rafhlöðu.

 : Dette merket er et sikkerhets-/advarselsmerke.

- Ikke svelg batteriet.

Kjemisk brannfare

- Dette produktet inneholder et mynt-/knappecellebatteri.
- Dersom mynt-/knappecellebatteriet svelges, kan det frembringe alvorlige indre forbrenninger i løpet av kun to timer, og kan være dødelig.
- Hold nye og brukte batterier borte fra barn.
- Lukkes ikke batterirommet sikkert må du stanse å bruke produktet og holde det utenfor barns rekkevidde.
- Oppsøk medisinsk hjelp umiddelbart hvis du tror at batterier kan være svelget eller plassert inne i kroppen.

FORSIKTIG

- Eksplosjonsfare hvis batteriet erstattes med feil type.
- Bytt batteri med samme type.

FORSIKTIG

- Fare for eksplosjon eller lekkasje av brannfarlig væske eller gass.
- Ikke bruk i/oppbevar i/ta med inn i miljø med ekstremt høy temperatur eller ekstremt lavt trykk på grunn av den svært store høyden.
- Ikke forsøk å brenne, knuse eller skjære opp et brukt batteri.

 : Ova oznaka je sigurnosna/upozoravajuća oznaka.

• Nemojte gutati bateriju.

Opasnost od hemijskih opekotina

- Ovaj proizvod sadrži bateriju veličine kovanice/dugmeta.
- Ako se baterija veličine kovanice/dugmeta proguta, može izazvati ozbiljne unutrašnje opekotine za samo 2 sata i može dovesti do smrti.
- Čuvajte nove i korišćene baterije dalje od djece.
- Ako se prostor za baterije ne zatvori dobro, prestanite sa korišćenjem proizvoda i držite ga dalje od djece.
- Ako mislite da su baterije možda progutane ili stavljene u unutrašnjost bilo kog dijela tijela, potražite hitnu medicinsku pomoć.

OPREZ

- Opasnost od eksplozije ako se baterija zamijeni s baterijom pogrešnog tipa.
- Zamijenite bateriju sa baterijom istog tipa.

OPREZ

- Opasnost od eksplozije ili curenja zapaljive tečnosti ili gasa.
- Nemojte koristiti /skladištiti /unositi u okruženje izuzetno visoke temperature ili izuzetno niskog pritiska usljed veoma velike visine.
- Ne pokušavajte da spalite, lomite ili isječete iskorišćenu bateriju.

 : Kjo është shenjë sigurie/paralajmërimi.

• Mos e gëlltisni baterinë.

Rrezik djegieje kimike

- Ky produkt përmban një bateri të hollë në formë monedhe/kopse.
- Nëse bateria e hollë në formë monedhe/kopse gëlltitet, ajo mund të shkaktojë djegie të rënda të brendshme brenda vetëm 2 orëve dhe mund të sjellë vdekjen.
- Mbajini bateritë e reja dhe të përdorura larg nga fëmijët.
- Nëse foleja e baterisë nuk mbyllet mirë, ndaloni përdorimin e produktit dhe mbajeni larg nga fëmijët.
- Nëse mendoni se bateritë mund të jenë gëlltitur ose futur brenda ndonjë pjese trupi, kërkoni menjëherë vëmendjen e mjekut.

KUJDES

- Rrezik shpërthimi nëse bateria zëvendësohet me një lloj të pasaktë.
- Zëvendësojeni baterinë me të njëjtin lloj.

KUJDES

- Rrezik shpërthimi nga rrjedhja e lëngut apo gazit të ndezshëm.
- Mos e përdorni / ruani / sillni në mjedise me temperaturë jashtëzakonisht të lartë ose presion jashtëzakonisht të ulët në lartësi shumë të mëdha.
- Mos u përpiqni të digjini, shtypni ose prisni baterinë e përdorur.

 : Ova oznaka je oznaka za bezbednost/upozorenje.

• Nemojte gutati bateriju.

Opasnost od hemijskih opekotina

• Ovaj proizvod sadrži bateriju u obliku novčića/dugmeta.

• Ako se baterija u obliku novčića/gumba proguta, može da izazove ozbiljne interne opekotine za samo 2 sata i može da dovede do smrti.

• Nove i korišćene baterije čuvajte van domašaja dece.

• Ako se odeljak za bateriju ne zatvori dobro, prestanite da koristite proizvod i čuvajte ga van domašaja dece.

• Ako mislite da su baterije možda progutane ili stavljene unutar bilo kog dela tela, odmah zatražite medicinsku pomoć.

OPREZ

• Rizik od eksplozije ako je baterija zamenjena nepravilnim tipom.

• Zamenite bateriju sa istim tipom.

OPREZ

• Rizik od eksplozije ili curenja zapaljive tečnosti ili gasa.

• Ne koristite/ne čuvajte/ne donosite u sredinu izuzetno visoke temperature ili izuzetno niskog pritiska usled vrlo visoke visine.

• Ne pokušavajte da zapalite, smrvite ili isečete korišćenu bateriju.

⚠ : Bu işaret bir güvenlik/uyarı işaretidir.

•Pili yutmayın.

Kimyasal Yanma Tehlikesi

•Bu üründe bir düğme pil bulunmaktadır.

•Düğme pil yutulursa, sadece 2 saat içinde ağır iç yanıklara neden olabilir ve ölüme yol açabilir.

•Yeni ve kullanılmış pilleri çocuklardan uzak tutun.

•Pil yuvası emniyetli bir şekilde kapanmıyorsa, ürünü kullanmayı bırakın ve çocuklardan uzak tutun.

•Pillerin yutulduğunu veya vücudun herhangi bir parçasının içine yerleştirildiğini düşünüyorsanız, derhal tıbbi yardım alın.

DİKKAT

•Pil yanlış tür bir pille değiştirilirse patlama riski vardır.

•Pili aynı tür pillerle değiştirin.

DİKKAT

•Patlama ya da yanıcı sıvı veya gaz sızıntısı riski vardır.

•Aşırı derecede yüksek sıcaklıktaki veya çok yüksek rakımdan dolayı aşırı derecede düşük basınca sahip ortamlarda kullanmayın /saklamayın veya bu ortamlara götürmeyin.

•Kullanılmış pili yakmaya, ezmeye veya kesmeye çalışmayın.

Справжнім TOKAI RIKA CO., LTD. заявляє, що тип радіообладнання В2Х2К2R відповідає Технічному регламенту радіообладнання;

КАБІНЕТ МІНІСТРІВ УКРАЇНИ ПОСТАНОВА №.355

Повний текст декларації про відповідність доступний на веб-сайті за такою адресою:

<http://www.tokai-rika.co.jp/pc>

Діапазон частот : 433.050 - 434.790 MHz

Максимальна потужність радіочастотного випромінювання : 10 mW(ERP)



Адреса: 3-260 Toyota, Oguchi-cho, Niwa-gun, Aichi 480-0195, Japan



Ця позначка являє собою позначку про необхідність дотримання правил безпеки/застереження.

- Не допускайте проковтування батарейки.

Небезпека хімічного опіку

- Цей виріб містить батарейку монетного / таблеткового типу.
- Проковтування батарейки монетного / таблеткового типу може спричинити тяжкі внутрішні опіки всього лише за 2 години і може призвести до смерті.
- Зберігайте нові та використані батарейки подалі від дітей.
- Якщо кришка батарейного відсіку надійно не закривається, припиніть користуватися виробом і зберігайте його подалі від дітей.
- Якщо існує ймовірність проковтування батарейки або її розміщення всередині будь-якої частини тіла, негайно зверніться за медичною допомогою.

ОБЕРЕЖНО

- Ризик вибуху в разі заміни на батарейку неналежного типу.
- Замінійте батарейку на батарейку такого ж самого типу.

ОБЕРЕЖНО

- Ризик вибуху або витоку горючої рідини або газу.
- Не використовуйте /не зберігайте /не розміщуйте в умовах надзвичайно високої температури або надзвичайно низького тиску через дуже велику висоту над рівнем моря.
- Не намагайтеся спалити, розбити або розрізати використану батарейку.

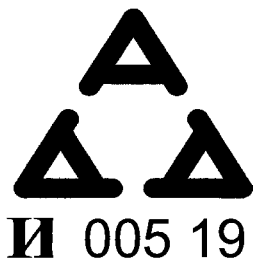
**WAARSCHUWING**

- **Waarschuwing met betrekking tot beïnvloeding van elektronische apparatuur**
- Mensen met geïmplanteerde pacemakers, CRT-pacemakers of geïmplanteerde hartdefibrillatoren moeten voldoende afstand bewaren tot de antennes van het Smart entry-systeem met startknop. (→Blz. 159) Radiogolven kunnen de werking van dergelijke apparatuur beïnvloeden. Indien nodig kan de instapfunctie worden uitgeschakeld. Neem voor meer informatie over bijvoorbeeld de frequentie van de radiogolven en de momenten waarop deze worden uitgezonden, contact op met een erkende Lexus-dealer of hersteller/reparateur of een andere naar behoren gekwalificeerde en uitgeruste deskundige. Raadpleeg vervolgens uw arts om na te gaan of de instapfunctie moet worden uitgeschakeld.
- Gebruikers van elektrische medische apparatuur anders dan geïmplanteerde pacemakers, CRT-pacemakers en geïmplanteerde hartdefibrillatoren moeten contact opnemen met de fabrikant van deze producten om te informeren of radiosignalen invloed uitoefenen op de werking van deze apparatuur. Radiogolven kunnen onverwachte effecten hebben op de werking van dergelijke medische apparatuur.

Neem voor meer informatie over het uitschakelen van de instapfunctie contact op met een erkende Lexus-dealer of hersteller/reparateur of een andere naar behoren gekwalificeerde en uitgeruste deskundige.

Voorstoelen



WAARSCHUWING

- **Wanneer de positie van de stoel wordt versteld**
- Let er bij het verstellen van de positie van de stoel op dat de stoel de overige inzittenden van de auto niet raakt, omdat deze hierdoor wellicht letsel zouden kunnen oplopen.
- Houd uw handen niet onder de stoel of in de buurt van bewegende onderdelen om letsel te voorkomen. Uw vingers of handen zouden bekneld kunnen raken in het stoelmechanisme.
- Zorg ervoor voor dat er voldoende ruimte overblijft voor de voeten, zodat ze niet vast komen te zitten.

■ Stoel afstellen

Om te voorkomen dat u bij een aanrijding onder de veiligheidsgordel doorschuift, is het raadzaam de leuning niet verder achterover te zetten dan strikt noodzakelijk is.

Als de rugleuning te ver achterover staat, kan bij een ongeval het heupgedeelte over uw heupen heen schuiven, waardoor er te veel kracht op uw buik wordt uitgeoefend, of kan het schoudergedeelte van de gordel in contact komen met uw nek, waardoor ernstig letsel kan ontstaan.

Verstel de bestuurdersstoel niet tijdens het rijden, aangezien de stoel dan onverwachts kan bewegen. Hierdoor kan de bestuurder de controle over de auto verliezen.

Procedure voor het verstellen

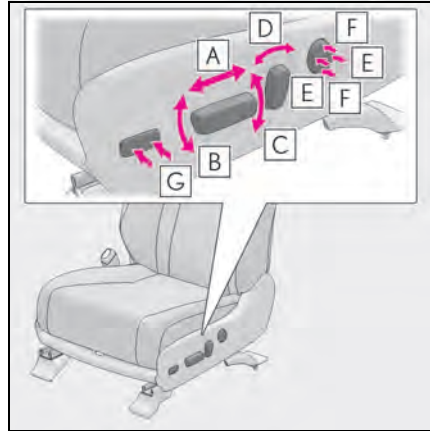

- A** Schakelaar stoelpositie
- B** Schakelaar hoekverstelling zitting (voorzijde)
- C** Schakelaar hoogteverstelling
- D** Schakelaar rugleuningverstelling
- E** Schakelaar voor instellen stevigheid lendensteun
- F** Schakelaar hoogteverstelling lendensteun (indien aanwezig)
- G** Schakelaar langsvstelling zitting (indien aanwezig)

■ Power Easy Access-systeem

De bestuurdersstoel (sommige uitvoeringen) en het stuurwiel worden automatisch versteld in overeenstemming met de stand van het contact en de positie van de veiligheidsgordel van de bestuurder. (→Blz. 247)

Achterstoelen



WAARSCHUWING

■ Als een rugleuning achter is neergeklapt

Neem de volgende voorzorgsmaatregelen in acht.

Het niet in acht nemen van de voorzorgsmaatregelen kan ernstig letsel tot gevolg hebben.

- Klap de rugleuningen achter niet neer tijdens het rijden.
- Parkeer de auto op een vlakke ondergrond, activeer de parkeerrem en zet de selectiehendel in stand P.
- Laat geen personen op de neergeklapte rugleuning achter of in de bagageruimte zitten tijdens het rijden.
- Laat kinderen niet in de bagageruimte komen.

■ Bij het bedienen van de rugleuning achter

Neem de volgende voorzorgsmaatregelen in acht.

Het niet in acht nemen van de voorzorgsmaatregelen kan ernstig letsel tot gevolg hebben.

- Zorg ervoor dat passagiers zich niet in de buurt van de rugleuning achter bevinden alvorens deze te bedienen.
- Houd, om te voorkomen dat ze bekneld raken, handen en andere lichaamsdelen uit de buurt van de openingen in de stoelen en de bewegende delen van de stoelen wanneer u een rugleuning achter bedient.
- Elektrisch verstelbare stoel: Laat de rugleuning achter niet door kinderen bedienen. Andere passagiers kunnen anders klem komen te zitten.
- Elektrisch verstelbare stoel: Zorg ervoor dat er zich geen passagiers in de buurt van een stoel bevinden wanneer u deze neerklapt. Laat geen passagier op de stoel zitten als de stoel wordt neergeklapt.

■ Stoel afstellen

Tweede zitrij: Om te voorkomen dat u bij een aanrijding onder de veiligheidsgordel doorschuift, is het raadzaam de leuning niet verder achterover te zetten dan strikt noodzakelijk is.

Als de rugleuning te ver achterover staat, kan bij een ongeval het heupgedeelte van de gordel over uw heupen heen schuiven, waardoor er te veel kracht op uw buik wordt uitgeoefend, of kan het schoudergedeelte van de gordel in contact komen met uw nek, waardoor ernstig letsel kan ontstaan.

■ Na het afstellen van de achterstoelen

Neem de volgende voorzorgsmaatregelen in acht.

Het niet in acht nemen van de voorzorgsmaatregelen kan ernstig letsel tot gevolg hebben.

- Controleer of de rugleuning achter goed vergrendeld is door de rugleuning voorzichtig naar voren en naar achteren te drukken.
 - Controleer of de veiligheidsgordels niet gedraaid zijn of vastzitten achter de rugleuning achter.
 - Plaats de veiligheidsgordels zo dat ze weer gebruikt kunnen worden.
- #### ■ Klembeveiliging (elektrisch verstelbare stoel)
- Neem de volgende voorzorgsmaatregelen in acht.
- Het niet in acht nemen van de voorzorgsmaatregelen kan ernstig letsel tot gevolg hebben.
- Gebruik geen lichaamsdelen om de klembeveiliging opzettelijk te activeren.
 - De klembeveiliging werkt mogelijk niet als iets bekneld raakt op het moment dat de stoel bijna helemaal is neergeklapt. Let erop dat uw vingers, enz. niet bekneld raken.
 - De vorm of positie van het voorwerp kan ertoe leiden dat de klembeveiliging niet werkt. Let erop dat uw vingers, enz. niet bekneld raken.



OPMERKING

- **Vóór het neerklappen van de rugleuning van een achterstoel**
- Tweede zitrij: Berg de middelste gordelsluiting en de armsteun op voordat u de rugleuningen van de tweede zitrij neerklapt. (→Blz. 472)
- Derde zitrij: Controleer voor het neerklappen van de rugleuningen of er geen voorwerpen aanwezig zijn op de stoelen van de derde zitrij en in de vakken. Anders kunnen de stoelen en de afdekplaten beschadigd raken.

Procedure voor het verstellen (RX 450h)

- ▶ Handmatig verstelbare stoel

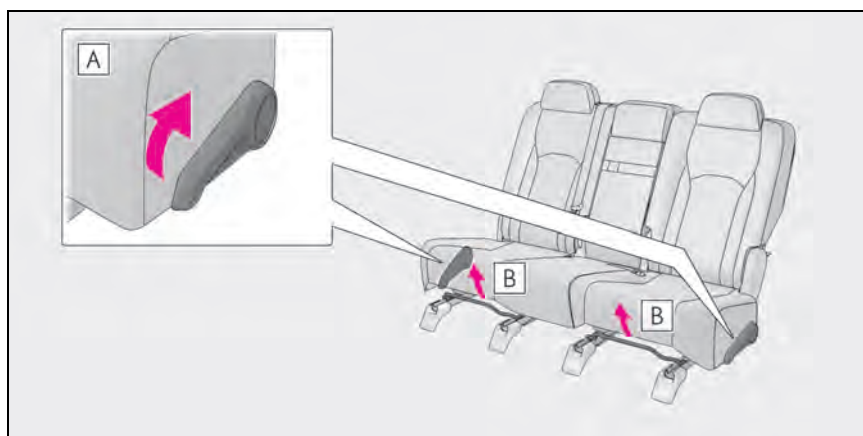

A Hendel rugleuningverstelling

B Hendel stoelpositieverstelling

► Elektrisch verstelbare stoel

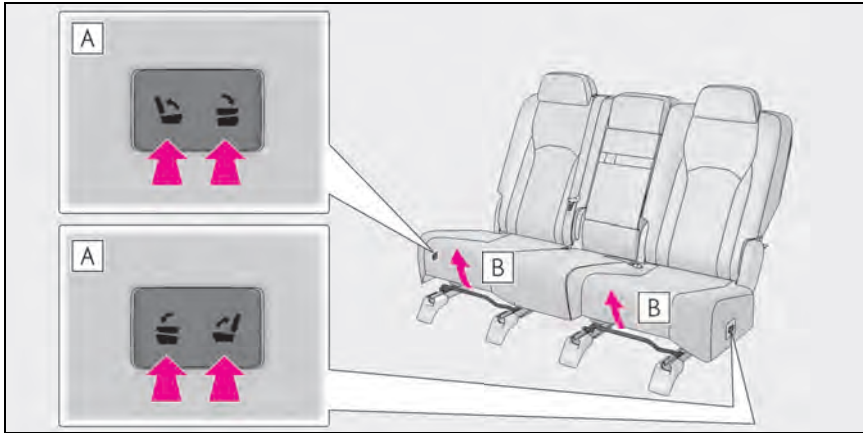

A Schakelaar rugleuningverstelling

B Hendel stoelpositieverstelling

■ De rugleuningen achter kunnen worden ver-
steld als (elektrisch verstelbare stoel)

Als de rugleuning achter zich in een positie in bereik **A** in de afbeelding bevindt, kan de stoelverstellingschakelaar achter (achterstoel) worden gebruikt om de rugleuning achter te verstellen.

Bij **B** staat de rugleuning van de achterstoel volledig rechtop.

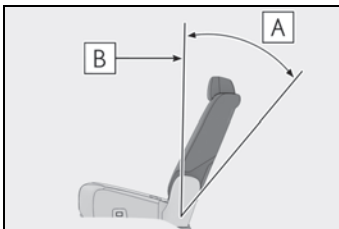

■ De rugleuningen achter geheel naar achte-
ren verstellen (elektrisch verstelbare stoel)

Bedien de stoelverstellingschakelaar achter (achterstoel) om de rugleuning achter naar achteren te verstellen en stop de beweging. Druk nogmaals op de schakelaar om de rugleuning achter in de achterste stand te zetten.



Procedure voor het verstellen (RX 450hL)

- Zitplaatsen tweede zitrij (individuele stoelen)

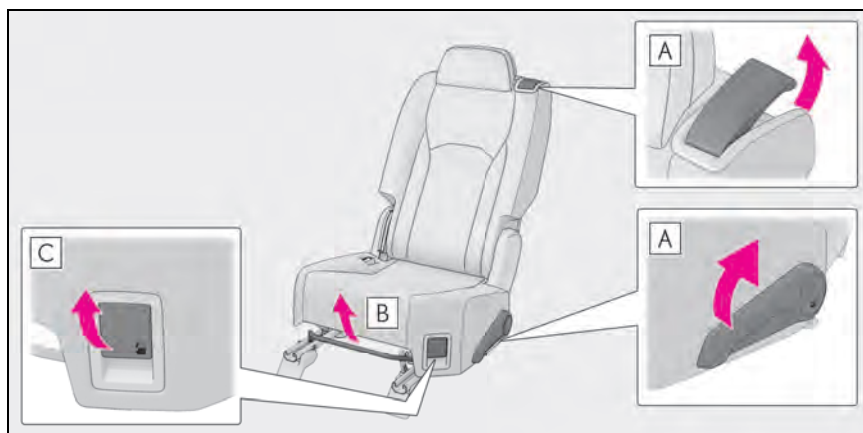

- A** Hendel rugleuningverstelling
B Hendel stoelpositieverstelling
C Hendel rugleuningverstelling

- Zitplaatsen tweede zitrij (bank)

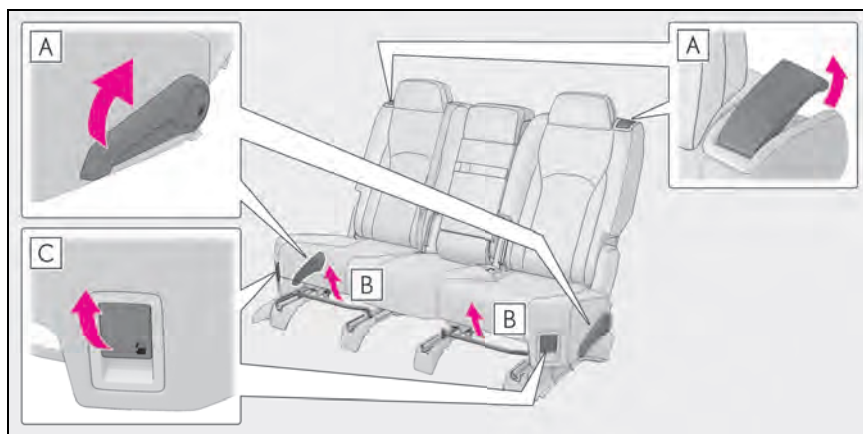

- A** Hendel rugleuningverstelling
B Hendel stoelpositieverstelling
C Hendel rugleuningverstelling

► Derde zitrij

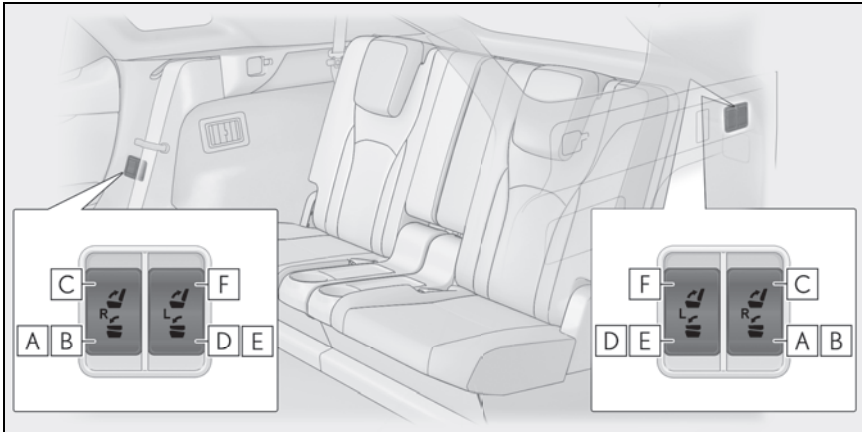

- A** Neerklapschakelaar rechter stoel (→Blz. 245)
- B** Schakelaar stoelpositie rechter stoel (→Blz. 246)
- C** Terugklapschakelaar rechter stoel (→Blz. 245)
- D** Neerklapschakelaar linker stoel (→Blz. 245)
- E** Schakelaar stoelpositie linker stoel (→Blz. 246)
- F** Terugklapschakelaar linker stoel (→Blz. 245)

Neerklappen rugleuningen tweede zitrij (RX 450h)

- Voor het neerklappen van de leuningen van de zitplaatsen achter
 - 1 Berg de middelste gordelsluiting op.
 - 2 Zet de hoofdsteunen achter in de laagste stand. (→Blz. 250)

- De rugleuningen neerklappen (handmatig verstelbare stoel)

- Met de hendel voor de rugleuningverstelling

Trek aan de hendel en klap de rugleuning achter neer.

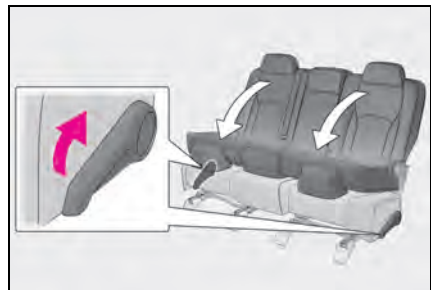

- ▶ Met de hendel in de bagageruimte
Trek aan de hendel en klap de rugleuning achter neer.

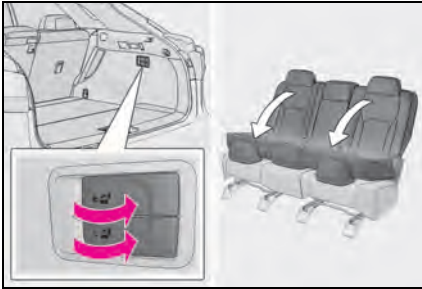

■ Rugleuningen achter neerklappen (elektrisch verstelbare stoel)

Houd de neerklapschakelaar ingedrukt totdat de rugleuning achter in beweging komt.

Er klinkt een zoemer en de procedure begint. De zoemer klinkt nogmaals wanneer de procedure is voltooid.

Druk op een van de zijden van de schakelaar van de stoel om de beweging halverwege te stoppen. Elke willekeurige stoelverstellingschakelaar achter, ongeacht de locatie, kan worden gebruikt om de beweging van de stoel te stoppen. (Of er een zoemer gaat klinken is afhankelijk van de positie waarin de rugleuning achter stopt.)

- ▶ Met de schakelaar voor de rugleuning-verstelling

Zet de rugleuning achter zo veel mogelijk recht op als hij niet recht op staat en druk vervolgens nogmaals op de schakelaar.

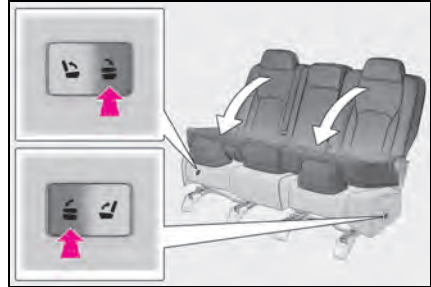

- ▶ Met de schakelaar in de bagageruimte

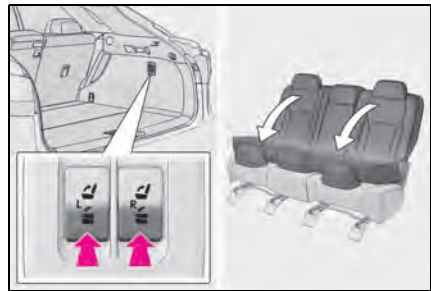

■ De rugleuningen achter terugzetten in hun oorspronkelijke positie (handmatig verstelbare stoel)

- 1 Klap de rugleuning achter omhoog tot deze vergrendelt.



- 2 Controleer of de gesp van de veiligheidsgordel zich aan de voorzijde van de rugleuning bevindt.



■ **De rugleuningen achter terugzetten in hun oorspronkelijke positie (elektrisch verstelbare stoel)**

- 1 Houd de terugklapschakelaar ingedrukt totdat de rugleuning achter in beweging komt.

Er klinkt een zoemer en de procedure begint. Wanneer de procedure is voltooid klinkt te zoemer opnieuw tweemaal.

Druk op een van de zijden van de schakelaar van de stoel om de beweging halverwege te stoppen. Elke willekeurige stoelverstellingschakelaar achter, ongeacht de locatie, kan worden gebruikt om de beweging van de stoel te stoppen. (Of er een zoemer gaat klinken is afhankelijk van de positie waarin de rugleuning achter stopt.)

- Met de schakelaar voor de rugleuningverstelling

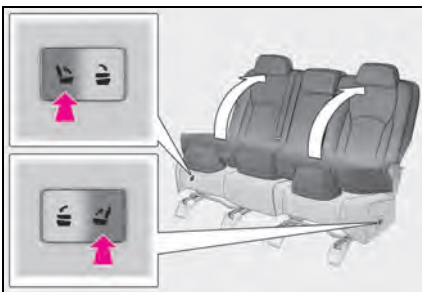

- Met de schakelaar in de bagageruimte

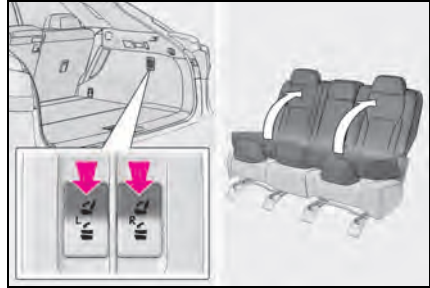

- 2 Controleer of de gesp van de veiligheidsgordel zich aan de voorzijde van de rugleuning bevindt.



■ **Neerklappen van alleen de middelste rugleuning achter**

Trek aan de ontgrendelingshendel aan de achterzijde van de rugleuning en klap de middelste rugleuning neer.

Om de middelste rugleuning achter terug te zetten in zijn oorspronkelijke positie tilt u de rugleuning op tot deze vastklikt.



■ **Standen van het contact waarbij de rugleuningen van de achterstoelen kunnen worden neergeklapt of rechtop gezet (elektrisch verstelbare stoelen)**

De rugleuningen van de achterstoelen kunnen neergeklapt of rechtop gezet worden als het contact in een van de volgende standen staat:

- Het contact staat UIT of in stand ACC
- Het contact staat AAN en er wordt aan één van de volgende voorwaarden voldaan:
 - De parkeerrem is geactiveerd.
 - Het rempedaal is ingetrapt.
 - De selectiehandel staat in stand P.

■ **De rugleuningen achter kunnen worden neergeklapt als (elektrisch verstelbare stoel)**

Als aan alle onderstaande voorwaarden is voldaan, kan een stoelverstellingsschakelaar achter worden gebruikt om de rugleuning achter naar te klappen:

- Bij gebruik van de stoelverstellingsschakelaar achter (achterstoel): De rugleuning achter bevindt zich in een positie in bereik **A** in de afbeelding en het achterportier dat zich het dichtst bij de desbetreffende stoel bevindt staat open (bij **C** staat de rugleuning van de achterstoel volledig rechtop)
- Bij gebruik van de stoelverstellingsschakelaar (bagageruimte): De rugleuning achter bevindt zich in een positie in bereik **B** in de afbeelding en de achterklep staat open
- De andere stoelverstellingsschakelaar voor de desbetreffende stoel is niet ingedrukt.

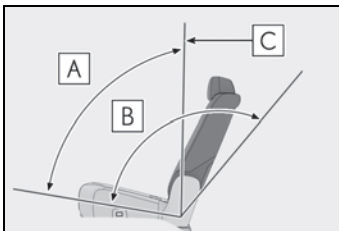

■ **De rugleuningen achter kunnen omhoogklapt worden als (elektrisch verstelbare stoel)**

Als aan alle onderstaande voorwaarden is voldaan, kan een stoelverstellingsschakelaar achter worden gebruikt om de rugleuning achter omhoog te klappen:

- Bij gebruik van de stoelverstellingsschakelaar (achterstoel): De rugleuning achter bevindt zich in een positie in bereik **A** in de afbeelding en de achterklep staat open (bij **B** staat de rugleuning van de achterstoel volledig rechtop)
- Als de stoelverstellingsschakelaar achter (achterstoel) wordt gebruikt: Het achterportier dat zich het dichtst bij de desbetreffende stoel bevindt staat open
- De andere stoelverstellingsschakelaar voor de desbetreffende stoel is niet ingedrukt.

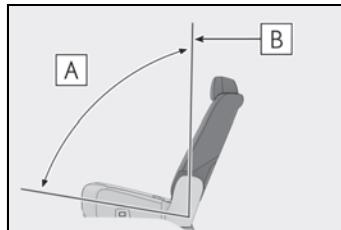

■ **Voorzorgsmaatregelen bij elektrisch verstelbare stoelen (indien aanwezig)**

Als er een stoelhoes of kussen op de elektrisch verstelbare stoel geplaatst is, werkt de stoel mogelijk niet op de juiste wijze. Controleer voor het neerklappen van een rugleuning van een elektrisch verstelbare stoel of er op en rondom de stoel geen voorwerpen aanwezig zijn die de werking zouden kunnen hinderen.

■ **Klembeveiliging rugleuning achter (elektrisch verstelbare stoel)**

Als bij het neerklappen of omhoogklappen van de rugleuning van een elektrisch verstelbare stoel een object wordt gesignaleerd tussen de rugleuning en de zitting of achter de rugleuning, kan de rugleuning stoppen en iets in tegengestelde richting bewegen.

De zoemer klinkt continu als de rugleuning stopt en klinkt met tussenpozen als hij in tegengestelde richting beweegt.

Neerklappen rugleuningen tweede zitrij (RX 450hL)

- Voordat u de rugleuningen van de tweede zitrij neerklapt

- 1 Haak de veiligheidsgordel in de houder om te voorkomen dat hij beschadigd raakt.

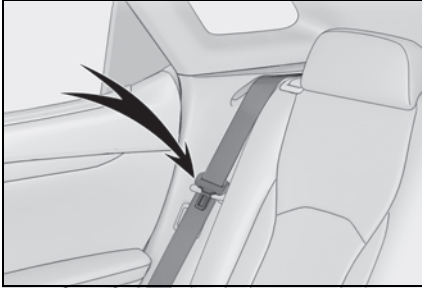

- 2 Berg de middelste gordelsluiting op.
- 3 Zet de hoofdsteunen van de tweede zitrij in de laagste stand. (→Blz. 250)

■ Neerklappen rugleuningen tweede zitrij

- ▶ Individuele stoel

- 1 Trek aan de hendel voor de rugleuningsverstelling en klap de rugleuning naar voren.

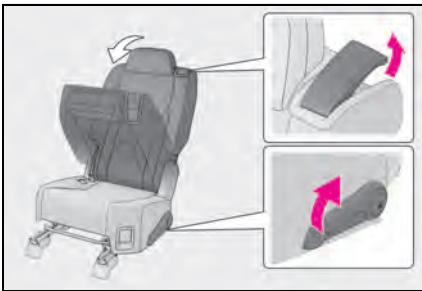

- 2 Trek aan de hendel voor de rugleuningsverstelling en klap de rugleuning neer.

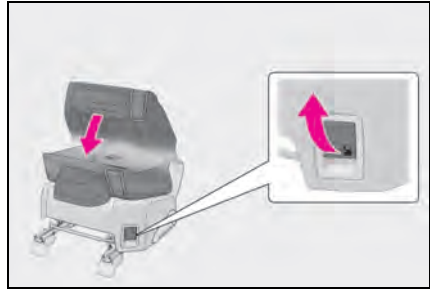

- ▶ Bank

- 1 Trek aan de hendel voor de rugleuningsverstelling en klap de rugleuning naar voren.

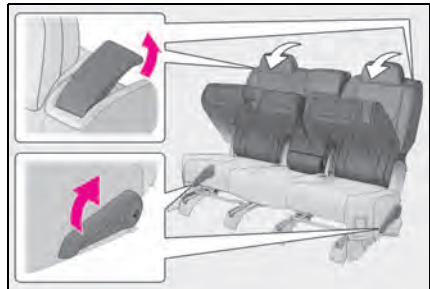

- 2 Trek aan de hendel voor de rugleuningsverstelling en klap de rugleuning neer.

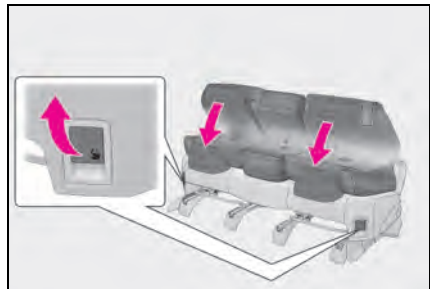

■ Terugklappen rugleuningen tweede zitrij

Klap de rugleuning van de tweede zitrij omhoog tot deze vergrendelt.

Haal de veiligheidsgordels uit de houders.



■ Neerklappen van alleen de middelste rugleuning van de tweede zitrij (bank)

Trek aan de ontgrendelingshendel aan de achterzijde van de rugleuning en klap de middelste rugleuning neer.

Om de middelste rugleuning van de tweede zitrij terug te zetten in zijn oorspronkelijke positie tilt u de rugleuning op tot deze vastklikt.



Wegschuiven van de tweede zitrij voor toegang tot de derde zitrij (RX 450hL)

■ Voordat u de tweede zitrij wegschuift

Haak de veiligheidsgordel in de houder om te voorkomen dat hij beschadigd raakt.

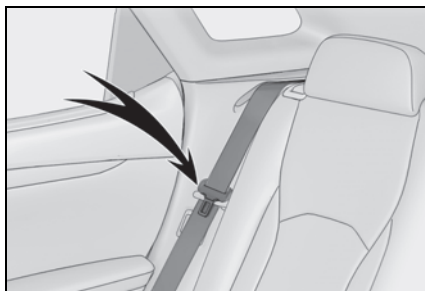

■ In of uit laten stappen van achterpassagiers

Trek aan de hendel voor de rugleuningverstelling **A** of **B** om de rugleuning naar voren te klappen en schuif de stoel naar voren.

Controleer of er zich geen passagiers of obstakels op de tweede zitrij bevinden alvorens de hendel voor het kantelen van de rugleuning te bedienen.

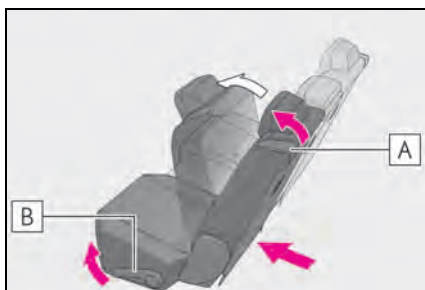

■ Nadat passagiers zijn ingestapt/uitgestapt

Klap de stoel van de tweede zitrij terug en schuif de stoel terug tot deze vergrendelt.

Haal de veiligheidsgordels uit de houders.

**OPMERKING****■ Bij het wegschuiven van de tweede zitrij voor toegang tot de derde zitrij**

Schuif de stoelen op de tweede zitrij niet naar voren als een elektronisch apparaat is aangesloten op de USB-laadaansluiting op de achterconsole. Als u dat wel doet, kan de stoel het elektronische apparaat bij het naar voren schuiven raken en beschadigen.

Neerklappen rugleuningen derde zitrij (RX 450hL)**■ Voordat u de rugleuningen van de derde zitrij neerklapt**

- 1 Haak de veiligheidsgordel in de houder om te voorkomen dat hij beschadigd raakt.

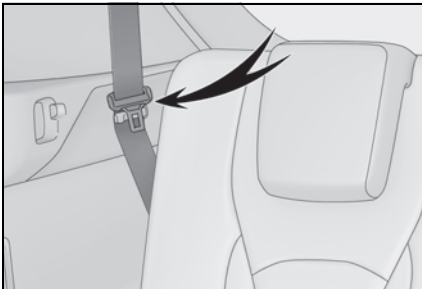

- 2 Zet de hoofdsteunen van de derde zitrij in de laagste stand. (→Blz. 250)

■ Neerklappen rugleuningen derde zitrij

Houd de zijde  van de schakelaar ingedrukt totdat de rugleuning volledig is neergeklapt.

Er klinkt tweemaal een zoemer voordat de procedure begint en tweemaal wanneer de procedure is voltooid.

Als de schakelaar wordt losgelaten terwijl de rugleuning wordt bediend, stopt de bediening van de rugleuning en klinkt er onafgebroken een zoemer.

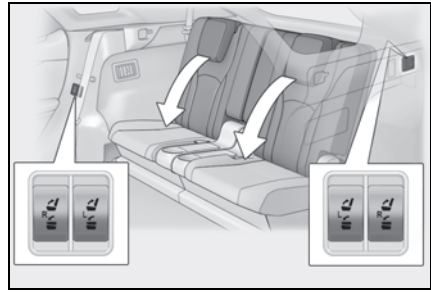
**■ Terugklappen rugleuningen derde zitrij**

Houd de zijde  van de schakelaar ingedrukt totdat de rugleuning volledig rechtop is gezet.

Er klinkt tweemaal een zoemer voordat de procedure begint en tweemaal wanneer de procedure is voltooid.

Als de schakelaar wordt losgelaten terwijl de rugleuning wordt bediend, stopt de bediening van de rugleuning en klinkt er onafgebroken een zoemer.

Haal de veiligheidsgordels uit de houders.

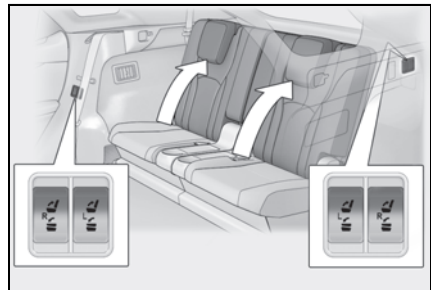
**■ Voorwaarden voor het neerklappen van de stoelen op de derde zitrij**

- De auto staat stil.
- De achterklep is geopend. (Bij gebruik van de schakelaars in de bagageruimte)
- De schakelaar aan de zijkant van de stoel en de schakelaar in de bagageruimte worden niet gelijktijdig bediend.



■ Voorzorgsmaatregelen voor de stoelen op de derde zitrij

Als er een stoelhoes of kussen op een stoel geplaatst is, werkt deze mogelijk niet op de juiste wijze.

Controleer voor het neerklappen van een rugleuning van een stoel of er op en rondom de stoel geen voorwerpen aanwezig zijn die de werking zouden kunnen hinderen.

■ Als onafgebroken een zoemer klinkt nadat de rugleuning van een stoel op de derde zitrij volledig is neergeklapt

Er is mogelijk een storing aanwezig in het bedieningssysteem van de elektrisch verstelbare stoel of het moet worden geïnitieerd. Voer de volgende procedure uit om het systeem te initialiseren (deze procedure moet met twee personen worden uitgevoerd):

- 1 Controleer of er geen voorwerpen op de stoel aanwezig zijn.
- 2 Houd de zijde  van de schakelaar in de bagageruimte voor de stoel waarvan de zoemer klinkt ingedrukt.
- 3 Druk binnen 10 seconden na bovenstaande stap vijfmaal op de zijde  van de schakelaar.
- 4 Laat als de zoemer driemaal klinkt de schakelaar in de bagageruimte los.
- 5 Houd de zijde  van de schakelaar aan de zijkant van de stoel ingedrukt tot de rugleuning volledig is neergeklapt.

Er klinkt tweemaal een zoemer wanneer de procedure is voltooid.

Laat als ondanks het uitvoeren van bovenstaande procedure de zoemer blijft klinken de auto nakijken door een erkende Lexus-dealer of hersteller/reparateur of een andere naar behoren gekwalificeerde en uitgeruste deskundige.



WAARSCHUWING

■ Voorzorgsmaatregelen voor de stoelen op de derde zitrij

Zorg er bij het bedienen van een stoel op de derde zitrij voor dat u de schakelaar ingedrukt houdt totdat de rugleuning van de stoel op de derde zitrij volledig is neergeklapt/rechtop is gezet. Gebruik de derde zitrij uitsluitend wanneer deze volledig rechtop staat, anders kan bij een ongeval ernstig letsel ontstaan. (Als de schakelaar wordt losgelaten terwijl de rugleuning nog in beweging is, klinkt er onafgebroken een zoemer totdat de rugleuning volledig is neergeklapt/rechtop is gezet.)



OPMERKING

■ Vóór het rechtop zetten van de rugleuning van de stoelen op de derde zitrij

Als er een bagageafdekking in de bagageruimte is geplaatst, verwijder deze dan voordat u de rugleuning van de stoelen op de derde zitrij rechtop zet. (→Blz. 462) Anders kan de bagageafdekking beschadigd raken.

De positie van de stoelen op de derde zitrij instellen (RX 450hL)

- 1 Klap de rugleuning van de te verstellen stoel op de derde zitrij omlaag. (→Blz. 245)
- 2 Houd de zijde  van de schakelaar ongeveer 2 seconden ingedrukt.

Er klinkt een zoemer wanneer de instelling is gewijzigd.

Als de instelling van de stoel op de derde zitrij is gewijzigd in positie **A**, klinkt de zoemer tweemaal.

Als de instelling van de stoel op de derde zitrij is gewijzigd in positie **B**, klinkt de zoemer driemaal.

De instelling van de stoel verandert telkens wanneer de schakelaar wordt ingedrukt.



- 3** Zet de rugleuning van de stoel op de derde zitrij rechtop. (→Blz. 245)

De stoel kan nu worden gebruikt in de ingestelde positie.

■ **De positie van een stoel op de derde zitrij kan worden ingesteld als**

De rugleuning van de stoel op de derde zitrij is neergeklapt.

Ergonomisch geheugen*

*: Indien aanwezig

Deze functie zet de voorstoelen (sommige uitvoeringen), het stuurwiel, de buitenspiegels en het head-up display (indien aanwezig) automatisch in de gewenste stand om het in- en uitstappen te vergemakkelijken en om aan uw voorkeur te voldoen.

Er kunnen maximaal drie verschillende rijposities worden opgeslagen.

In elke elektronische sleutel (inclusief sleutelkaart) kan de door u gewenste rijpositie worden opgeslagen, zodat die kan worden opgeroepen.

Power Easy Access-systeem (alleen bestuurderszijde)

De stoel en het stuurwiel worden automatisch veresteld zodat de bestuurder gemakkelijk in en uit de auto kan stappen.

Als de volgende handelingen zijn uitgevoerd, worden de stoel en het stuurwiel automatisch veresteld zodat de bestuurder gemakkelijk in of uit de auto kan stappen.

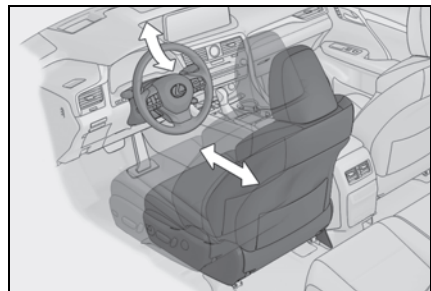

- De selectiehandel is in stand P gezet.
- Het contact is UIT gezet.
- De veiligheidsgordel van de bestuurder is losgemaakt.

Als een van de volgende handelingen is uitgevoerd, worden de stoel en het stuurwiel automatisch teruggezet in de oorspronkelijke positie.

- Het contact wordt in stand ACC of AAN gezet.
- De veiligheidsgordel van de bestuurder wordt vastgemaakt.

■ Bediening van het Power Easy Access-systeem

Als u uit de auto stapt, werkt het Power Easy Access-systeem mogelijk niet als de stoel al bijna in de achterste positie staat, enz.

■ Persoonlijke voorkeursinstellingen

Bepaalde functies kunnen worden aangepast aan de persoonlijke voorkeur. (→Blz. 622)

Opslaan van een rijpositie in het geheugen

- 1 Controleer of de selectiehandel in stand P staat.
- 2 Zet het contact AAN.
- 3 Zet de bestuurdersstoel, het stuurwiel, de buitenspiegels en het head-up display (indien aanwezig) in de gewenste positie.
- 4 Druk, terwijl u de toets SET ingedrukt houdt of binnen 3 seconden nadat de toets SET is ingedrukt, op toets 1, 2 of 3 tot de zoemer klinkt.

Als er onder de gekozen toets al een instelling was opgeslagen, zal deze worden overschreven.

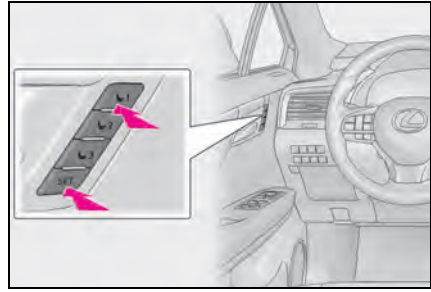

Auto's met ergonomisch geheugen voor de voorpassagiersstoel: Zet de voorpassagiersstoel in de gewenste stand en voer stap 4 uit met de knoppen aan de voorpassagierszijde wanneer u deze stand in het geheugen wilt opslaan.

■ Stoelposities die in het geheugen kunnen worden opgeslagen (→Blz. 234)

Andere ingestelde posities dan de ingestelde positie met de schakelaar van de lendensteunverstelling kunnen in het geheugen worden opgeslagen.

■ Het ergonomisch geheugen op de juiste wijze gebruiken

Als de stoel al in de verst mogelijke stand staat en de stoel wordt in dezelfde richting bewogen, dan wijkt de opgeslagen positie mogelijk iets af wanneer deze wordt opgeroepen.



WAARSCHUWING

■ Waarschuwing bij het verstellen van de stoel

Let er bij het instellen van de stoelpositie op dat de stoel de passagier achterin niet raakt en dat uw lichaam niet klem komt te zitten tussen de stoel en het stuurwiel.

Oproepen van een rijpositie

- 1 Controleer of de selectiehandel in stand P staat.
- 2 Zet het contact AAN.

- 3 Houd een van de toetsen van de rijpositie die u wilt oproepen ingedrukt totdat de zoemer klinkt.

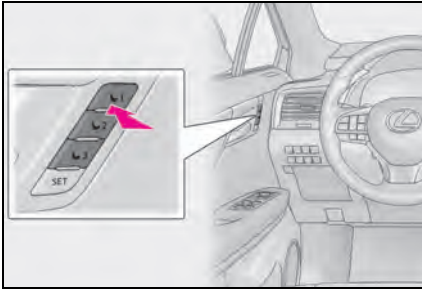

■ **Het oproepen van de stoelpositie halverwege onderbreken**

Voer een van de volgende handelingen uit:

- Druk op de toets SET.
- Druk op toets 1, 2 of 3.
- Bedien een van de schakelaars van de stoelverstelling (schakelt alleen het oproepen van de stoelpositie uit).
- Bedien de schakelaar van de stuurverstelling (schakelt alleen het oproepen van de stuurwielpositie uit).

■ **Bedienen van het ergonomische geheugen nadat het contact UIT is gezet**

Bestuurdersstoel: De opgeslagen posities kunnen maximaal 180 seconden na het openen van het bestuurdersportier nog worden geactiveerd en nog eens 60 seconden na het sluiten van het portier.

Voorpassagiersstoel: De opgeslagen posities kunnen maximaal 180 seconden na het openen van het voorpassagiersportier nog worden geactiveerd.

Registreren/uitschakelen/oproepen van een rijpositie in een elektronische sleutel (inclusief een sleutelkaart) (geheugenoproef-functie) (alleen bestuurderszijde)

■ **Procedure voor registreren**

Sla uw favoriete rijpositie op onder toets 1, 2 of 3 en voer daarna de onderstaande handelingen uit:

Draag alleen de sleutel bij u die u wilt registreren en sluit het bestuurdersportier.

Als zich 2 of meer sleutels in de auto bevinden, kan de rijpositie niet juist worden opgeslagen.

- 1 Controleer of de selectiehendel in stand P staat.
- 2 Zet het contact AAN.
- 3 Roep de rijpositie op die u wilt opslaan.
- 4 Houd de toets voor het oproepen van de rijpositie ingedrukt en druk op de schakelaar voor de centrale vergrendeling in het portier (vergrendelen of ontgrendelen) totdat de zoemer klinkt.

Als de toets niet kan worden geregistreerd, klinkt de zoemer continu gedurende ongeveer 3 seconden.

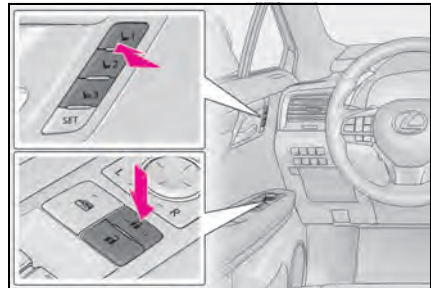

■ **Procedure voor annuleren**

Draag alleen de sleutel bij u die u wilt annuleren en sluit het bestuurdersportier.

Als zich 2 of meer sleutels in de auto bevinden, kan de koppeling aan de rijpositie niet goed worden geannuleerd.

- 1 Zet het contact AAN.
- 2 Houd de toets SET ingedrukt en druk op de schakelaar voor de centrale vergrendeling (vergrendelen of ontgrendelen) totdat de zoemer tweemaal klinkt.

Als de toets niet kan worden geannuleerd, klinkt de zoemer gedurende ongeveer 3 seconden continu.

■ Procedure voor oproepen

- 1 Controleer of de portieren zijn vergrendeld alvorens de rijpositie op te roepen. Gebruik de elektronische sleutel met de opgeslagen rijpositie en ontgrendel en open het bestuurdersportier met het Smart entry-systeem met startknop of de afstandsbediening.

De stoel (niet het stuurwiel en het head-up display [indien aanwezig]) wordt in de opgeslagen rijpositie gezet. De stoel beweegt echter naar een positie iets achter de opgeslagen positie, zodat u gemakkelijk kunt instappen.

Als de rijpositie een positie is die al is opgeslagen, zullen de stoel en de buitenspiegels niet bewegen.

- 2 Zet het contact in stand ACC of AAN of maak een veiligheidsgordel vast.

De stoel, het stuurwiel en het head-up display (indien aanwezig) worden in de opgeslagen positie gezet.

■ Oproepen van de rijpositie met behulp van de geheugenoproepfunctie

- In elke elektronische sleutel kunnen verschillende rijposities worden opgeslagen. Daarom kan de rijpositie die wordt opgeroepen per sleutel anders zijn.
- Wanneer een ander portier dan het bestuurdersportier wordt ontgrendeld via het Smart entry-systeem met startknop, wordt de rijpositie niet opgeroepen. Druk in dat geval op de toets van de rijpositie die is ingesteld.

■ Persoonlijke voorkeursinstellingen

Bepaalde functies kunnen worden aangepast aan de persoonlijke voorkeur. (→Blz. 622)

Hoofdsteunen

Alle zitplaatsen zijn voorzien van een hoofdsteun.

⚠ WAARSCHUWING

■ Voorzorgsmaatregelen bij het gebruik van de hoofdsteunen

Neem met betrekking tot de hoofdsteunen de volgende voorzorgsmaatregelen in acht. Het niet in acht nemen van de voorzorgsmaatregelen kan ernstig letsel tot gevolg hebben.

- Plaats de hoofdsteunen altijd op de bijbehorende stoel.
- Stel de hoofdsteunen altijd goed af.
- Druk de hoofdsteunen na het plaatsen naar beneden om te controleren of ze goed vergrendeld zijn.
- Rijd nooit zonder hoofdsteunen.

Verticaal afstellen van een hoofdsteun

■ Voorstoelen

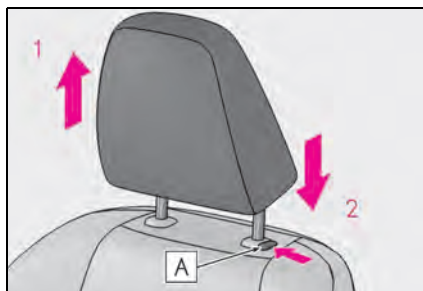

1 Omhoog

Trek de hoofdsteun omhoog.

2 Omlaag

Duw de hoofdsteun omlaag en houd daarbij de ontgrendelknop **A** ingedrukt.

■ Tweede zitrij

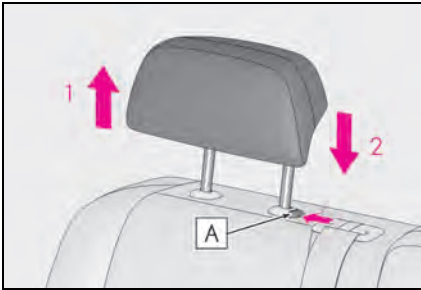

1 Omhoog

Trek de hoofdsteun omhoog.

2 Omlaag

Duw de hoofdsteun omlaag en houd daarbij de ontgrendelknop **A** ingedrukt.

■ Derde zitrij (RX 450hL)

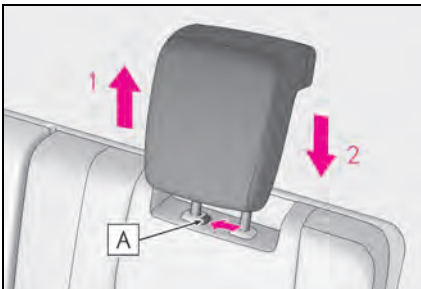

1 Omhoog

Trek de hoofdsteun omhoog.

2 Omlaag

Duw de hoofdsteun omlaag en houd daarbij de ontgrendelknop **A** ingedrukt.

■ Afstellen van de hoogte van de hoofdsteunen

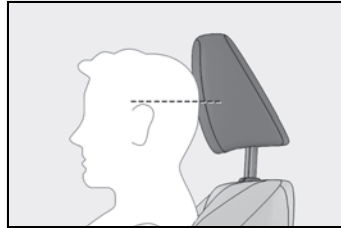

Stel de hoofdsteunen zo in dat het midden van de hoofdsteun zich zo dicht mogelijk bij de bovenzijde van uw oren bevindt.

■ Afstellen van de hoogte van de hoofdsteunen van de achterstoelen

Stel de hoofdsteunen voor gebruik altijd minimaal in op de op een na laagste stand.

Horizontaal afstellen van een hoofdsteun (indien aanwezig)

U kunt de hoofdsteun in 4 stappen verder naar voren zetten.

Als u de hoofdsteun vanuit de voorste positie naar voren trekt, keert de steun terug naar de achterste positie.



Verwijderen van de hoofdsteunen

■ Voorstoelen en tweede zitrij

Trek de hoofdsteun omhoog en houd daarbij de ontgrendelknop **A** ingedrukt.

Wanneer de hoofdsteun het dak raakt waardoor het verwijderen ervan wordt bemoeilijkt, wijzig dan de stoelhoogte of de -hoek. (→Blz. 234, 235)

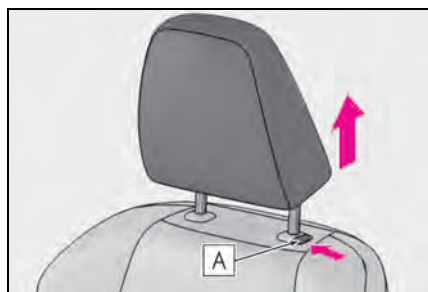

■ Derde zitrij (RX 450hL)

Trek de hoofdsteun omhoog en houd daarbij de ontgrendelknop **A** ingedrukt.

Wanneer de hoofdsteun het dak raakt waardoor het verwijderen ervan wordt bemoeilijkt, wijzig dan de hoek van de stoel. (→Blz. 235)

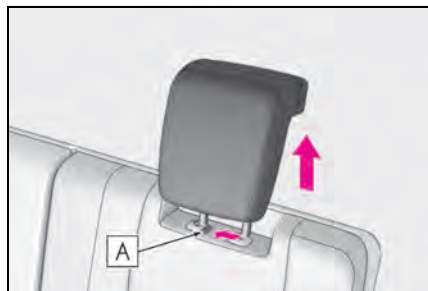

Plaatsen van de hoofdsteunen

■ Voorstoelen en tweede zitrij

Breng de hoofdsteun in lijn met de bevestigingsgaten en schuif hem omlaag tot hij in de vergrendeling klikt.

Houd de ontgrendelknop **A** ingedrukt wanneer u de hoofdsteun laat zakken.

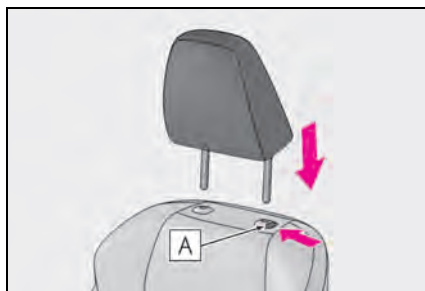

■ Derde zitrij (RX 450hL)

Breng de hoofdsteun in lijn met de bevestigingsgaten en schuif hem omlaag tot hij in de vergrendeling klikt.

Houd de ontgrendelknop **A** ingedrukt wanneer u de hoofdsteun laat zakken.

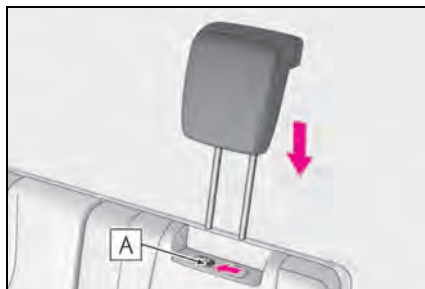

Stuurwiel

Procedure voor het verstellen

Door de schakelaar te bedienen kan het stuur in de volgende richtingen veresteld worden:

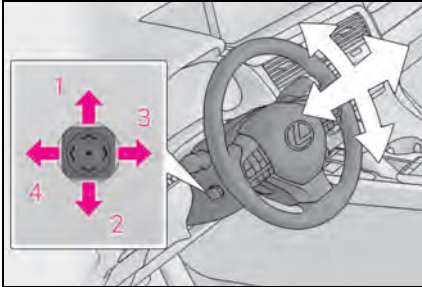

- 1 Omhoog
- 2 Omlaag
- 3 Naar de bestuurder toe
- 4 Van de bestuurder af

■ Het stuurwiel kan worden veresteld wanneer

Het contact in de stand ACC of AAN staat*.

*: Wanneer de bestuurdersgordel is vastgemaakt, kan het stuurwiel worden veresteld, ongeacht de stand van het contact.

■ Automatische verstelling van de stuurwielpositie (indien aanwezig)

Met het ergonomisch geheugen kan een gewenste stuurwielpositie in het geheugen worden opgeslagen en automatisch worden opgeroepen. (→Blz. 247)

■ Power Easy Access-systeem

Het stuurwiel en de bestuurdersstoel (sommige uitvoeringen) worden automatisch veresteld in overeenstemming met de stand van het contact en de positie van de veiligheidsgordel van de bestuurder. (→Blz. 247)

■ Persoonlijke voorkeursinstellingen

Bepaalde functies kunnen worden aangepast aan de persoonlijke voorkeur. (→Blz. 622)



WAARSCHUWING

■ Wees voorzichtig tijdens het rijden

Verstel het stuurwiel niet tijdens het rijden. Anders kunt u de macht over het stuur verliezen en een ongeval veroorzaken, waardoor ernstig letsel kan ontstaan.

Automatisch wegkantelen

Als het contact UIT wordt gezet, keert het stuurwiel terug naar de ruststand door omhoog en van de bestuurder af te kantelen, waardoor het in- en uitstappen vergemakkelijkt wordt.

Als het contact in stand ACC of AAN wordt gezet, keert het stuurwiel terug naar de oorspronkelijke positie.

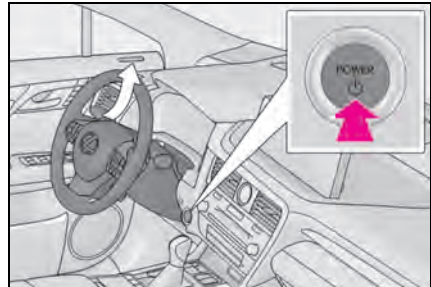

Claxonneren

Druk op of vlak bij het symbool .

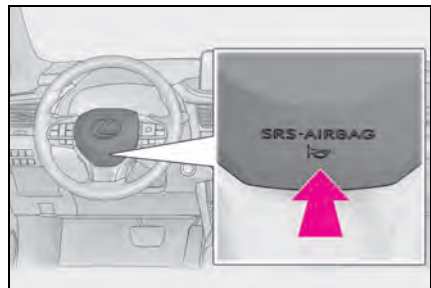

Binnenspiegel

De positie van de binnenspiegel kan worden afgesteld zodat de bestuurder voldoende zicht naar achteren heeft.

Afstellen van de hoogte van de binnenspiegel

De hoogte van de binnenspiegel kan worden afgestemd op uw houding achter het stuur.

Stel de hoogte van de binnenspiegel af door de spiegel omhoog of omlaag te bewegen.

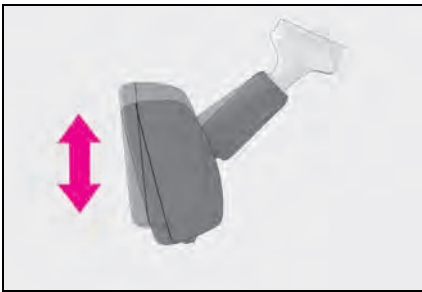

WAARSCHUWING

■ Wees voorzichtig tijdens het rijden

Verstel de spiegel niet tijdens het rijden. Hierdoor kunt u de macht over het stuur verliezen en een ongeval veroorzaken, waardoor ernstig letsel kan ontstaan.

Antiverblindingsstand

- ▶ Binnenspiegel met handmatig bediende antiverblindingsstand

Verblindings door de koplampen van achteropkomend verkeer kan worden beperkt door de lip te verstellen.

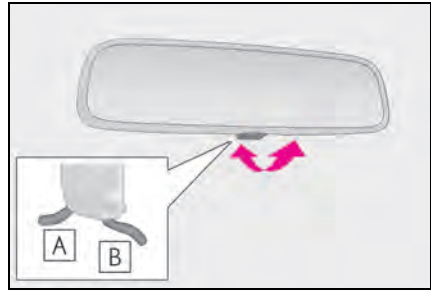

A Normale stand

B Antiverblindingsstand

- ▶ Binnenspiegel met automatische antiverblindingsstand

De hoeveelheid gereflecteerd licht wordt automatisch gereduceerd op basis van de helderheid van de koplampen van achteropkomend verkeer.

Schakel de automatische antiverblindingsstand in/uit

Wanneer de automatische antiverblindingsstand is ingeschakeld, brandt het controlelampje **A**.

De functie wordt ingeschakeld telkens wanneer het contact AAN wordt gezet.

Druk op de toets om de functie uit te schakelen.

(Het controlelampje **A** gaat ook uit.)

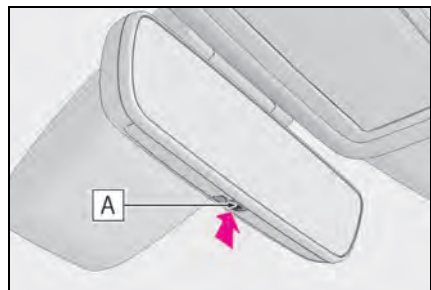

■ **Voorkomen van een onjuiste werking van de sensoren (auto's met binnenspiegel met automatische antiverblindingsstand)**

Raak de sensoren niet aan en bedek ze ook niet, omdat hierdoor de werking van de sensoren in negatieve zin beïnvloed kan worden.

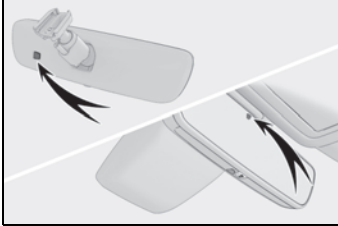

Buitenspiegels

De positie van de binnenspiegel kan worden afgesteld zodat de bestuurder voldoende zicht naar achteren heeft.

⚠ WAARSCHUWING

■ Belangrijke punten tijdens het rijden

Neem tijdens het rijden de volgende voorzorgsmaatregelen in acht. Als u dat niet doet, kunt u de macht over het stuur verliezen en een ongeval veroorzaken, waardoor ernstig letsel kan ontstaan.

- Verstel de spiegels niet tijdens het rijden.
- Rijd niet met de auto als de spiegels zijn ingeklapt.
- Beide buitenspiegels dienen in de normale stand te staan en goed te zijn ingesteld alvorens met de auto wordt gereden.

Procedure voor het verstellen

- 1 Druk op de schakelaar om de buitenspiegel te selecteren die moet worden veresteld.

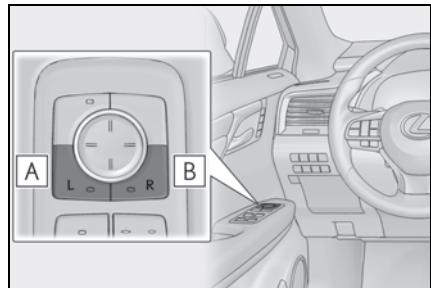

A Links

B Rechts

Als u nogmaals op de schakelaar drukt, keert de schakelaar terug in de neutrale stand.

- 2 Verstel de buitenspiegel met de schakelaar.

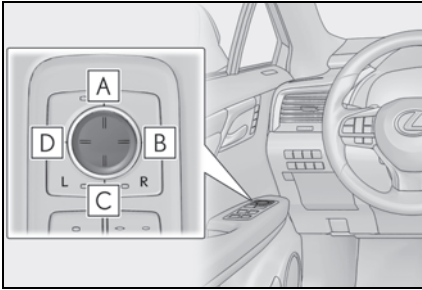

- A** Omhoog
- B** Rechts
- C** Omlaag
- D** Links

- De spiegelhoek kan worden versteld wanneer

Het contact in stand ACC of AAN staat.

- Ontwasemen van de spiegels

De buitenspiegels kunnen worden ontwasemd met de spiegelverwarming. Door de achteruitverwarming in te schakelen wordt de buitenspiegelverwarming ingeschakeld. (→Blz. 436)

- Automatisch afstellen van de buitenspiegels (indien aanwezig)

U kunt de gewenste stand van de spiegel in het geheugen opslaan en automatisch vanuit het ergonomisch geheugen oproepen. (→Blz. 247)

- Automatische antiverblindingsfunctie (indien aanwezig)

Als de binnenspiegel met antiverblindingsstand in de automatische stand wordt gezet, reflecteren ook de buitenspiegels minder licht van achteropkomend verkeer. (→Blz. 254)

- Koppeling van spiegelstand aan achteruitrijden

Wanneer L of R op de spiegelselectieschakelaar wordt ingedrukt, worden de buitenspiegels automatisch naar beneden gekanteld tijdens het achteruitrijden om meer zicht op de grond te bieden.

Als u deze functie wilt uitschakelen, selecteert u L noch R.

Stel de spiegelhoek naar wens af terwijl de selectiehandel in stand R staat. Deze hoek zal dan worden gebruikt als de auto achteruit rijdt.

De ingestelde hoek wordt opgeslagen en de spiegel kantelt automatisch naar de opgeslagen hoek wanneer de volgende keer de selectiehandel in stand R wordt gezet.

De opgeslagen positie voor omlaag kantelen van de spiegel is gekoppeld aan de normale stand (afgestelde hoek met de selectiehandel in een andere stand dan R). Als daarom de normale stand wordt gewijzigd na het afstellen, wijzigt ook de kantelstand.

Wanneer de normale stand wordt gewijzigd, stel dan tijdens het achteruitrijden de hoek opnieuw af.



WAARSCHUWING

- Als de spiegelverwarming is ingeschakeld

Raak het oppervlak van de spiegels niet aan, omdat dit heet kan worden en brandwonden kan veroorzaken.

Inklappen en uitklappen van de spiegels

- Met de schakelaar

Druk op de schakelaar om de buitenspiegels in te klappen.

Druk nogmaals op de schakelaar om de buitenspiegels weer uit te klappen.

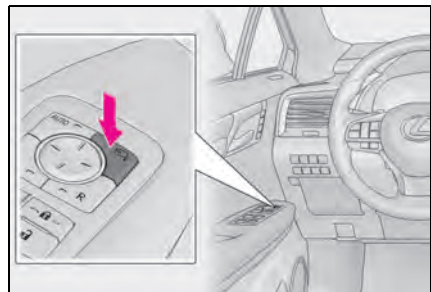

■ Automatische stand inschakelen

De automatische stand maakt het mogelijk om het wegklappen of terugklappen van de spiegels te koppelen aan het vergrendelen/ontgrendelen van de portieren.

Druk op de schakelaar AUTO om de automatische stand in te schakelen.

Het controlelampje **A** gaat branden.

Druk nogmaals op de schakelaar om terug te gaan naar de handmatige modus.

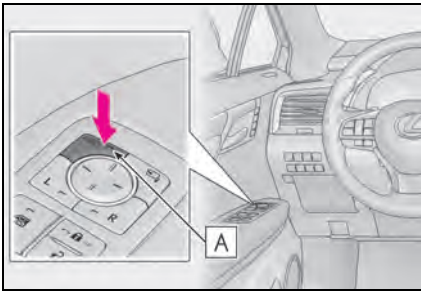

■ Bij het losnemen en aansluiten van de accukabels

De functie voor het automatisch in- en uitklappen van de buitenspiegels is standaard uitgeschakeld. Druk nogmaals op de schakelaar om de functie in te schakelen.

■ Gebruik van de automatische stand bij koud weer

Wanneer de automatische stand wordt gebruikt bij koud weer, kan de buitenspiegel bevroren en wordt de spiegel mogelijk niet automatisch in- en uitgeklapt. Verwijder in dit geval sneeuw en ijs van de spiegel en bedien de spiegel vervolgens met de handmatige modus of beweeg de spiegel met de hand.

■ Persoonlijke voorkeursinstellingen

Bepaalde functies kunnen worden aangepast aan de persoonlijke voorkeur. (→Blz. 622)



WAARSCHUWING

■ Wanneer een spiegel wordt veresteld

Zorg ervoor dat uw hand niet bekneld raakt tussen de bewegende spiegel en het spiegelhuis om letsel en storingen te voorkomen.

Elektrisch bedienbare ruiten

Openen en sluiten van de elektrisch bedienbare ruiten

De elektrisch bedienbare ruiten kunnen worden geopend en gesloten met behulp van de schakelaars.

Door de schakelaar te bedienen bewegen de ruiten als volgt:

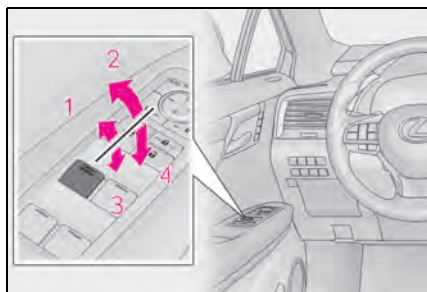

- 1 Sluiten
- 2 One-touch sluiten *
- 3 Openen
- 4 One-touch openen *

*: De ruit stopt in een tussenstand door de schakelaar in de andere richting te bewegen.

■ De elektrisch bedienbare ruiten kunnen bediend worden als

Het contact AAN staat.

■ Bedienen van de elektrisch bedienbare ruiten nadat het hybridesysteem is uitgeschakeld

Zelfs nadat het contact in stand ACC of UIT is gezet, kunnen de elektrisch bedienbare ruiten nog gedurende ongeveer 45 seconden worden bediend. Ze kunnen echter niet meer worden bediend zodra een van de voorportieren is geopend.

■ Klembeveiliging

Als tijdens het sluiten van de ruit een object bekneld raakt tussen de ruit en het ruitframe, stopt de beweging van de ruit en wordt de ruit weer iets geopend.

■ Knelbeveiliging

Als tijdens het openen van de ruit een object bekneld raakt tussen het portier en de ruit, stopt de beweging van de ruit.

■ Als de ruit niet kan worden geopend of gesloten

Wanneer de klembeveiliging of de knelbeveiliging niet goed werkt en de portierruit niet kan worden geopend of gesloten, voer dan de onderstaande handelingen uit met de schakelaar van de ruitbediening van dat portier.

- Breng de auto tot stilstand. Zorg ervoor dat het contact AAN staat en bedien de schakelaar van de ruitbediening continu in de one-touch sluitpositie of de one-touch openpositie binnen 4 seconden nadat de klembeveiliging of knelbeveiliging werd geactiveerd, zodat de portierruit kan worden geopend en gesloten.
- Als de portierruit ook na het uitvoeren van bovenstaande handelingen niet kan worden geopend of gesloten, voer dan de onderstaande procedure uit voor initialisatie van de functie.

- 1 Zet het contact AAN.
- 2 Houd de schakelaar voor de ruitbediening omhoog getrokken in de one-touch sluitpositie en sluit de portierruit volledig.
- 3 Laat de schakelaar voor de ruitbediening even los en houd vervolgens de schakelaar gedurende ten minste ongeveer 6 seconden in de one-touch sluitpositie.
- 4 Houd de schakelaar van de ruitbediening ingedrukt in de one-touch openpositie. Blijf de schakelaar, nadat de portierruit volledig is geopend, nog eens ten minste 1 seconde in die positie vasthouden.
- 5 Laat de schakelaar voor de ruitbediening even los en houd vervolgens de schakelaar gedurende ten minste ongeveer 4 seconden in de one-touch openpositie.
- 6 Houd de schakelaar voor de ruitbediening nogmaals omhoog getrokken in de one-touch sluitpositie. Blijf de schakelaar, nadat de portierruit volledig is gesloten, nog eens ten minste 1 seconde in die positie vasthouden.

Herhaal de procedure vanaf het begin als u de schakelaar hebt losgelaten terwijl de ruit nog in beweging was.

Als de ruit in de tegengestelde richting beweegt en niet volledig kan worden gesloten of geopend, laat dan de auto nakijken door een erkende Lexus-dealer of hersteller/repareur of een andere naar behoren gekwalificeerde en uitgeruste deskundige.

■ Aan portierslot gekoppelde werking ruiten

- De elektrisch bedienbare ruiten kunnen worden geopend en gesloten met behulp van de mechanische sleutel. * (→Blz. 598)
- De elektrisch bedienbare ruiten kunnen worden geopend en gesloten met behulp van de afstandsbediening. * (→Blz. 138)

*: Deze instellingen moeten aan de persoonlijke voorkeur worden aangepast door een erkende Lexus-dealer of hersteller/repareur of een andere naar behoren gekwalificeerde en uitgeruste deskundige.

■ Alarm (indien aanwezig)

Het alarm kan worden geactiveerd als het alarm is ingeschakeld en een elektrisch bedienbare ruit wordt gesloten met de aan het portierslot gekoppelde werking van de elektrisch bedienbare ruit. (→Blz. 100)

■ Waarschuwingszoemer bij geopende elektrisch bedienbare ruiten

Er klinkt een zoemer en er wordt een melding weergegeven op het multi-informatiedisplay in het instrumentenpaneel wanneer het contact UIT staat en u het bestuurdersportier opent terwijl de elektrisch bedienbare ruiten geopend zijn.

■ Persoonlijke voorkeursinstellingen

Bepaalde functies kunnen worden aangepast aan de persoonlijke voorkeur. (→Blz. 622)



WAARSCHUWING

Neem de volgende voorzorgsmaatregelen in acht.

Anders kan er ernstig letsel ontstaan.

■ Sluiten van de ruiten

- De bestuurder is verantwoordelijk voor de bediening van de elektrisch bedienbare ruiten, ook voor die van de passagiers. Laat, om onbedoelde bediening, met name door kinderen, te voorkomen, de elektrisch bedienbare ruiten niet door kinderen bedienen. Het kan gebeuren dat een lichaamsdeel van een kind of een andere passagier klem komt te zitten tussen de elektrisch bedienbare ruit. Wanneer er een kind in de auto zit, verdient het aanbeveling om de blokkeerschakelaar voor de ruitbediening te gebruiken. (→Blz. 260)
- Controleer of geen van de inzittenden een lichaamsdeel naar buiten steekt dat bekneld zou kunnen raken als de ruiten bediend worden.



- Wanneer de elektrisch bedienbare ruiten worden bediend met de afstandsbediening of mechanische sleutel, bedien dan de elektrisch bedienbare ruit nadat u hebt gecontroleerd of er geen risico is dat een passagier met een lichaamsdeel bekneld kan raken tussen de ruit. Laat kinderen de ruit niet bedienen via de afstandsbediening of mechanische sleutel. Het kan gebeuren dat een lichaamsdeel van een kind of een andere passagier klem komt te zitten door het bedienen van de elektrisch bedienbare ruit.
- Wanneer u uit de auto stapt, zet dan het contact UIT en neem de sleutel en het kind met u mee. Anders kan het kind de auto mogelijk onbedoeld, uit kattenkwaad, enz. bedienen, wat tot een ongeval kan leiden.

■ Klembeveiliging

- Gebruik geen lichaamsdelen om de klembeveiliging opzettelijk te activeren.



WAARSCHUWING

- De klembeveiliging werkt mogelijk niet als iets klem komt te zitten als de ruit bijna volledig gesloten is. Zorg ervoor dat er geen lichaamsdelen klem komen te zitten tussen de ruit.
- **Knelbeveiligingsfunctie**
- Steek geen lichaamsdelen of kledingstukken in de opening om te proberen of de knelbeveiliging werkt.
- De knelbeveiliging werkt mogelijk niet als iets bekneld raakt op het moment dat de ruit bijna volledig geopend is. Zorg ervoor dat er geen lichaamsdelen of kledingstukken klem komen te zitten tussen de ruit.

Voorkomen van onbedoelde bediening (blokkeerschakelaar ruitbediening)

Deze functie kan worden gebruikt om te voorkomen dat kinderen per ongeluk de ruit van het passagiersportier openen of sluiten.

Druk op de schakelaar.

Het controlelampje **A** gaat branden en de ruit van het passagiersportier wordt geblokkeerd.

De ruiten van de passagiersportieren kunnen nog wel met de schakelaar van het bestuurdersportier worden geopend en gesloten wanneer de vergrendelschakelaar is ingeschakeld.

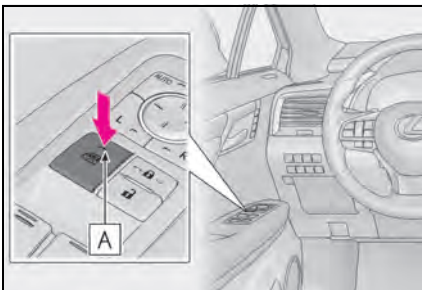

- De elektrisch bedienbare ruiten kunnen bediend worden als

Het contact AAN staat.

- Als de 12V-accu wordt losgekoppeld

De blokkeerschakelaar voor de ruitbediening wordt uitgeschakeld. Druk indien nodig na het aansluiten van de 12V-accu op de blokkeerschakelaar voor de ruitbediening.

Schuifdak*

*: Indien aanwezig

Het schuifdak kan met behulp van de schakelaars in de dakconsole open en dicht worden geschoven en naar boven en beneden worden gekanteld.

Bedienen van het schuifdak

■ Openen en sluiten

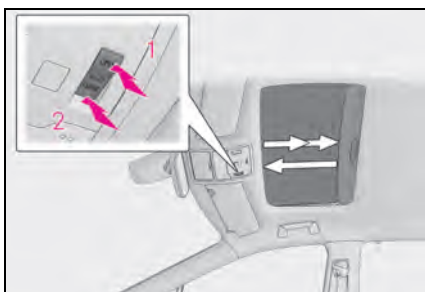

1 Opent het schuifdak*

Het schuifdak stopt iets voordat het volledig geopend is om windgeruis te beperken.

Druk nogmaals op de schakelaar om het schuifdak volledig te openen.

2 Sluit het schuifdak*

*: Druk licht op een zijde van de schuifdakschakelaar om de beweging van het schuifdak in een tussenstand te stoppen.

■ Omhoog en omlaag kantelen

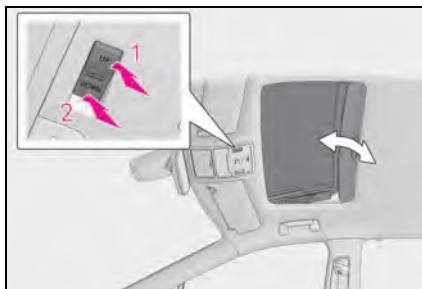

1 Kantelt het schuifdak omhoog*

2 Kantelt het schuifdak omlaag*

*: Druk licht op een zijde van de schuifdakschakelaar om de beweging van het schuifdak in een tussenstand te stoppen.

■ Het schuifdak kan worden bediend als

Het contact AAN staat.

■ Bedienen van het schuifdak nadat het hybridesysteem is uitgeschakeld

Het schuifdak kan, zelfs nadat het contact in de stand ACC of UIT is gezet, nog ongeveer 45 seconden worden bediend. Het kan echter niet meer bediend worden als het bestuurdersportier geopend is.

■ Klembeveiliging

Als tijdens het sluiten of naar beneden kantelen een object bekneld raakt tussen het schuifdak en het frame, stopt de beweging van het schuifdak en wordt het weer iets geopend.

■ Zonnescherm

Het zonnescherm kan met de hand worden geopend en gesloten. Bij het openen van het schuifdak zal het zonnescherm echter automatisch ook worden geopend.

■ Aan portierslot gekoppelde werking schuifdak

- Het schuifdak kan worden geopend en gesloten met behulp van de mechanische sleutel.* (→Blz. 598)
- Het schuifdak kan worden geopend en gesloten met behulp van de afstandsbediening.* (→Blz. 138)

- Het alarm kan worden geactiveerd als het alarm is ingeschakeld en het schuifdak wordt gesloten met de aan het portierslot gekoppelde werking van het schuifdak. (→Blz. 100)

*: Deze instellingen moeten aan de persoonlijke voorkeur worden aangepast door een erkende Lexus-dealer of hersteller/reparateur of een andere naar behoren gekwalificeerde en uitgeruste deskundige.

■ Als het schuifdak niet normaal sluit

Ga als volgt te werk:

- ▶ Als het schuifdak sluit, maar dan weer een stukje opengaat

- 1 Breng de auto tot stilstand.
- 2 Houd de schakelaar CLOSE ingedrukt.^{*1}

Het schuifdak gaat dicht, gaat weer open en stopt ongeveer 10 seconden.^{*2} Vervolgens gaat het weer dicht, kantelt het omhoog en stopt het ongeveer 1 seconde. Ten slotte kantelt het schuifdak omlaag, waarna het opent en sluit.

- 3 Controleer of het schuifdak geheel gesloten is en laat dan de schakelaar los.

- ▶ Als het schuifdak omlaag kantelt maar dan weer omhoog kantelt

- 1 Breng de auto tot stilstand.
- 2 Houd de toets UP ingedrukt^{*1} totdat het schuifdak omhoogkantelt en stopt.
- 3 Laat de schakelaar UP even los en houd vervolgens de schakelaar UP weer ingedrukt.^{*1} Het schuifdak pauzeert ongeveer 10 seconden in de omhoog gekantelde stand.^{*2} Vervolgens wordt de stand enigszins bijgesteld en pauzeert het schuifdak ongeveer 1 seconde. Ten slotte kantelt het schuifdak omlaag, waarna het opent en sluit.
- 4 Controleer of het schuifdak geheel gesloten is en laat dan de schakelaar los.

^{*1}: Als de schakelaar niet op het juiste moment wordt losgelaten, moet de procedure helemaal opnieuw worden uitgevoerd.

^{*2}: Als de schakelaar wordt losgelaten nadat er 10 seconden is gewacht, wordt de automatische functie uitgeschakeld. Houd in dat geval de toets CLOSE of UP ingedrukt. Het schuifdak kantelt omhoog en blijft gedurende ongeveer 1 seconde in die stand. Dan kantelt het omlaag, gaat open en sluit. Controleer of het schuifdak geheel gesloten is en laat dan de schakelaar los.

Als het schuifdak ook na het op de juiste wijze uitvoeren van bovenstaande procedure niet volledig sluit, laat dan uw auto controleren door een erkende Lexus-dealer of hersteller/reparateur of een andere naar behoren gekwalificeerde en uitgeruste deskundige.

■ Waarschuwingszoemer open schuifdak

Er klinkt een zoemer en er wordt een melding weergegeven op het multi-informatiedisplay in het instrumentenpaneel wanneer het contact UIT staat en u het bestuurdersportier opent terwijl het schuifdak geopend is.

■ Persoonlijke voorkeursinstellingen

Bepaalde functies kunnen worden aangepast aan de persoonlijke voorkeur. (→Blz. 622)



WAARSCHUWING

Neem de volgende voorzorgsmaatregelen in acht.

Het niet in acht nemen van de voorzorgsmaatregelen kan resulteren in ernstig letsel.

■ Openen van het schuifdak

- Laat geen van de inzittenden tijdens het rijden zijn/haar hand of hoofd buiten de auto uit steken.

- Ga niet op het schuifdak zitten.

■ Openen en sluiten van het schuifdak

- De bestuurder is verantwoordelijk voor het openen en sluiten van het schuifdak. Laat, om onbedoelde bediening, met name door kinderen, te voorkomen, het schuifdak niet door kinderen bedienen. Het kan gebeuren dat een lichaamsdeel van een kind of een andere passagier klem komt te zitten tussen het schuifdak.



WAARSCHUWING

- Controleer of geen van de inzittenden een lichaamsdeel naar buiten steekt dat bekneld zou kunnen raken als het schuifdak bediend wordt.



- Wanneer het schuifdak wordt bediend met de afstandsbediening of mechanische sleutel, bedien dan het schuifdak nadat u hebt gecontroleerd of er geen risico is dat een passagier met een lichaamsdeel bekneld kan raken tussen het schuifdak. Laat kinderen het schuifdak niet bedienen via de afstandsbediening of mechanische sleutel. Het kan gebeuren dat een lichaamsdeel van een kind of een andere passagier klem komt te zitten tussen het schuifdak.
- Wanneer u uit de auto stapt, zet dan het contact UIT en neem de sleutel en het kind met u mee. Anders kan het kind de auto mogelijk onbedoeld, uit kattenkwaad, enz. bedienen, wat tot een ongeval kan leiden.

■ Klembeveiliging

- Gebruik geen lichaamsdelen om de klembeveiliging opzettelijk te activeren.
- Mogelijk werkt de klembeveiliging net voordat het schuifdak volledig sluit niet. Ook is de klembeveiliging niet ontworpen om te werken terwijl de schakelaar wordt ingedrukt. Let erop dat uw vingers, enz. niet bekneld raken.

Panoramadak*

*: Indien aanwezig

Gebruik de schakelaars in de dakconsole voor het bedienen van het panoramadak en het elektrisch bedienbare zonnescerm.

Bedienen van het panoramadak

■ Openen en sluiten van het elektrisch bedienbare zonnescerm

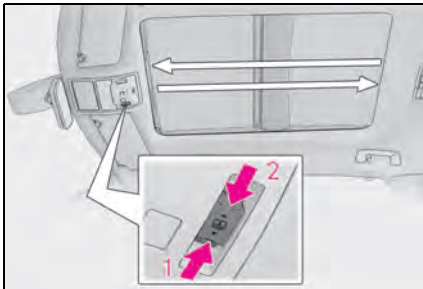

1 Openen van het elektrisch bedienbare zonnescerm

Schuif de schakelaar  naar achter en houd de schakelaar vast. Het elektrisch bedienbare zonnescerm opent automatisch volledig.*

2 Sluiten van het elektrisch bedienbare zonnescerm

Schuif de schakelaar  naar voren en houd de schakelaar vast. Het elektrisch bedienbare zonnescerm sluit automatisch volledig.*

*: Door de schakelaar  snel in één van beide richtingen te schuiven en los te laten, stopt het elektrisch bedienbare zonnescerm in een tussenstand.

■ Omhoog en omlaag kantelen van het panoramadak

Kantelt het panoramadak omhoog (indrukken)*

Bij het omhoog kantelen van het panoramadak opent het elektrisch bedienbare zonnescerm voor de helft.

*: Druk nogmaals licht op de schakelaar  om het panoramadak in een tussenstand te stoppen.

Kantelt het panoramadak omlaag (indrukken en ingedrukt houden)

Het panoramadak kan alleen omlaag gekanteld worden als het omhoog gekanteld is.

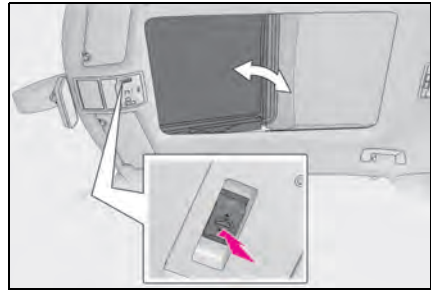

■ Openen en sluiten van het panoramadak

Opent het panoramadak*

Schuif de schakelaar  naar achter en houd de schakelaar vast. Het panoramadak en het elektrisch bedienbare zonnescerm openen automatisch.

Het panoramadak kan worden geopend vanuit de omhoog gekantelde positie.

*: Door de schakelaar  snel in één van beide richtingen te schuiven en los te laten, stopt het panoramadak in een tussenstand.

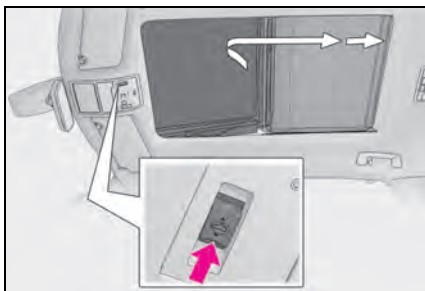

Sluit het panoramadak

Schuif de schakelaar  naar voren en houd de schakelaar vast. Het panoramadak sluit automatisch volledig.

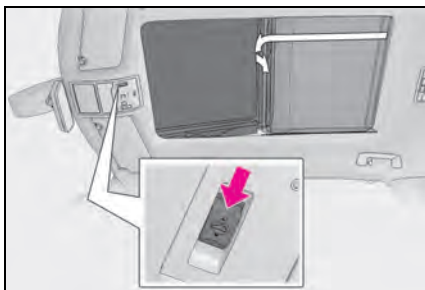

■ Het panoramadak kan worden bediend als

Het contact AAN staat.

■ Bedienen van het panoramadak nadat het hybridesysteem is uitgeschakeld

Het panoramadak en het elektrisch bedienbare zonnenscherm kunnen nadat het contact in stand ACC of UIT is gezet nog ongeveer 45 seconden worden bediend. Ze kunnen echter niet meer bediend worden als het bestuurdersportier geopend is.

■ Klembeveiliging

Als tijdens het sluiten een object bekneld raakt tussen het panoramadak en het frame, stopt de beweging van het panoramadak en wordt het weer iets geopend:

- Het panoramadak is aan het sluiten of naar beneden aan het kantelen.
- Het elektrisch bedienbare zonnenscherm is aan het sluiten.

■ Aan portierslot gekoppelde werking panoramadak

- Het panoramadak kan worden geopend en gesloten met behulp van de mechanische sleutel. * (→Blz. 598)
- Het panoramadak kan worden geopend en gesloten met behulp van de afstandsbediening. * (→Blz. 138)

*: Deze instellingen moeten aan de persoonlijke voorkeur worden aangepast door een erkende Lexus-dealer of hersteller/reparateur of een andere naar behoren gekwalificeerde en uitgeruste deskundige.



■ Sluiten van zowel het panoramadak als het elektrisch bedienbare zonnenscherm

Schuif de schakelaar  naar voren.

Het elektrisch bedienbare zonnenscherm sluit tot halverwege en stopt dan. Het panoramadak sluit vervolgens volledig. Daarna sluit het elektrisch bedienbare zonnenscherm volledig.

■ Als het panoramadak of het elektrisch bedienbare zonnenscherm niet normaal sluit

Ga als volgt te werk:

- 1 Breng de auto tot stilstand.
- 2 Zet het contact AAN.
- 3 Schuif de schakelaar  of  naar voren en houd de schakelaar vast. Houd de schakelaar gedurende ongeveer 10 seconden ingedrukt nadat het panoramadak of het elektrisch bedienbare zonnenscherm sluit en weer opent. Het panoramadak en het elektrisch bedienbare zonnenscherm sluiten. *
- 4 Controleer of het panoramadak en het elektrisch bedienbare zonnenscherm volledig gesloten zijn en laat de schakelaar los.

*: Als de schakelaar niet op het juiste moment wordt losgelaten, moet de procedure helemaal opnieuw worden uitgevoerd.

Als het panoramadak of elektrisch bedienbare zonnenscherm ook na het op de juiste wijze uitvoeren van bovenstaande procedure niet volledig sluit, laat dan uw auto controleren door een erkende Lexus-dealer of hersteller/reparateur of een andere naar behoren gekwalificeerde en uitgeruste deskundige.

■ Alarm (indien aanwezig)

Het alarm kan worden geactiveerd als het alarm is ingeschakeld en het panoramadak wordt gesloten met de aan het portierslot gekoppelde werking van het panoramadak. (→Blz. 101)

■ Waarschuwingszoemer open panoramadak

Er klinkt een zoemer en er verschijnt een melding op het multi-informatiedisplay op het dashboard wanneer het contact UIT wordt gezet en het bestuurdersportier wordt geopend terwijl het panoramadak geopend is.

■ Persoonlijke voorkeursinstellingen

Bepaalde functies kunnen worden aangepast aan de persoonlijke voorkeur. (→Blz. 622)



WAARSCHUWING

Neem de volgende voorzorgsmaatregelen in acht.

Het niet in acht nemen van de voorzorgsmaatregelen kan resulteren in ernstig letsel.

■ Openen en sluiten van het elektrisch bedienbare zonnescerm

- Controleer of geen van de inzittenden een lichaamsdeel naar buiten steekt dat bekneld zou kunnen raken als het zonnescerm bediend wordt.

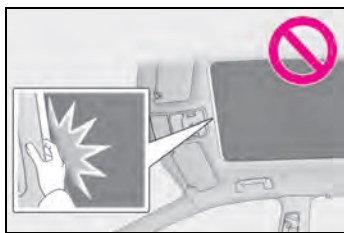

- Laat het zonnescerm niet bedienen door kinderen. Het bekneld raken tussen het frame en het zonnescerm kan ernstig letsel veroorzaken.

■ Openen en sluiten van het panoramadak

- De bestuurder is verantwoordelijk voor het openen en sluiten van het panoramadak. Laat, om onbedoelde bediening, met name door kinderen, te voorkomen, het panoramadak niet door kinderen bedienen. Het kan gebeuren dat een lichaamsdeel van een kind of een andere passagier klem komt te zitten tussen het panoramadak.

- Controleer of geen van de inzittenden een lichaamsdeel naar buiten steekt dat bekneld zou kunnen raken als het panoramadak bediend wordt.

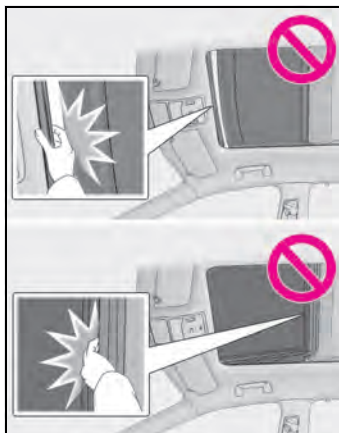

- Wanneer het panoramadak wordt bediend met de afstandsbediening, sleutel of mechanische sleutel, bedien dan het panoramadak nadat u hebt gecontroleerd of er geen risico is dat een passagier met een lichaamsdeel bekneld kan raken tussen het panoramadak. Laat kinderen het panoramadak niet bedienen via de afstandsbediening of mechanische sleutel. Het kan gebeuren dat een lichaamsdeel van een kind of een andere passagier klem komt te zitten door het bedienen van het panoramadak.

**WAARSCHUWING**

- Wanneer u uit de auto stapt, zet dan het contact UIT en neem de sleutel en het kind met u mee. Anders kan het kind de auto mogelijk onbedoeld, uit kattenkwaad, enz. bedienen, wat tot een ongeval kan leiden.

■ Klembeveiliging

- Gebruik geen lichaamsdelen om de klembeveiliging opzettelijk te activeren.
- Het is mogelijk dat de klembeveiliging niet werkt als het panoramadak of het elektrisch bedienbare zonnescerm bijna gesloten is. Ook is de klembeveiliging niet ontworpen om te werken terwijl de schakelaar wordt ingedrukt. Let erop dat uw vingers, enz. niet bekneld raken.

■ Voorkomen van brandwonden en letsel

Raak het gedeelte tussen de onderzijde van het panoramadak en het elektrisch bedienbare zonnescerm niet aan. Anders kan uw hand bekneld raken en kunt u letsel oplopen. Ook kan de onderzijde van het panoramadak heet worden en brandwonden veroorzaken als de auto gedurende langere tijd wordt blootgesteld aan direct zonlicht.

**OPMERKING****■ Voorkomen van beschadigingen aan het panoramadak**

- Controleer voordat het panoramadak wordt geopend of er zich geen vreemde voorwerpen rond de opening bevinden, zoals stenen of ijs.
- Zorg dat het oppervlak en de rand van het panoramadak niet in aanraking komen met harde voorwerpen.
- Blijf de schakelaar  niet ingedrukt houden nadat het panoramadak volledig is geopend of gesloten.

■ Nadat de auto gewassen is of in de regen heeft gestaan

Veeg voor het openen van het panoramadak het eventueel aanwezige water van het panoramadak. Anders kan het water in het interieur terechtkomen als het panoramadak wordt geopend.

- 4-1. Voordat u gaat rijden**
- Rijden met de auto..... **270**
 - Lading en bagage **276**
 - Rijden met een aanhangwagen (auto's zonder trekhaakpakket) **277**
 - Rijden met een aanhangwagen (auto's met trekhaakpakket) **278**
- 4-2. Rijprocedures**
- Startknop..... **284**
 - EV-modus..... **288**
 - Hybridetransmissie **289**
 - Richtingaanwijzerschakelaar **294**
 - Parkeerrem..... **295**
 - Brake Hold..... **298**
- 4-3. Bedienen van verlichting en ruitenwissers**
- Lichtschakelaar **300**
 - AHS (Adaptive High Beam-systeem)..... **302**
 - AHB (Automatic High Beam).... **306**
 - Schakelaar mistlampen **308**
 - Ruitenwissers en -sproeiers..... **309**
 - Achterruitenwisser en -sproeier **315**
- 4-4. Tanken**
- Openen van de tankdop **316**
- 4-5. Gebruik van de ondersteunende systemen**
- Lexus Safety System+ **319**
 - PCS (Pre-Crash Safety-systeem) **330**
 - LTA (Lane Tracing Assist)..... **338**
 - RSA (Road Sign Assist) **348**
 - Dynamic Radar Cruise Control met volledig snelheidsbereik..... **352**
 - Cruise control..... **362**
 - BSM (Blind Spot Monitor) **364**
 - PKSA (Parking Support Alert)..... **381**
 - Lexus Parking Assist-sensor **383**
 - RCTA (Rear Crossing Traffic Alert) **389**
 - PKSB (Parking Support Brake) **394**
 - Parking Support Brake-functie (voor stilstaande objecten) **400**
 - Parking Support Brake-functie (voor voertuigen die achterlangs rijden) **406**
 - Rijmodusselectieschakelaar **410**
 - GPF-systeem (benzinerootfilter)..... **412**
 - Ondersteunende systemen **413**
- 4-6. Rijtips**
- Rijden met een hybrideauto **419**
 - Rijden in de winter **421**
 - Voorzorgsmaatregelen bij terreinauto's **424**

Rijden met de auto

Volg om veilig te kunnen rijden de onderstaande procedures:

Rijprocedure

■ Starten van het hybridesysteem

→Blz. 284

■ Rijden

- 1 Zet met ingetrapt rempedaal de selectiehendel in stand D. (→Blz. 289)
- 2 Deactiveer de parkeerrem. (→Blz. 295)

Als de parkeerrem in de automatische modus staat, wordt de parkeerrem automatisch gedeactiveerd wanneer de selectiehendel in een andere stand dan P wordt gezet. (→Blz. 295)

- 3 Laat het rempedaal geleidelijk opkomen en trap langzaam het gaspedaal in om de auto in beweging te brengen.

■ Tot stilstand brengen van de auto

- 1 Trap, terwijl de selectiehendel in stand D staat, het rempedaal in.
- 2 Activeer indien nodig de parkeerrem. (→Blz. 295)

Zet de selectiehendel in stand P of N als de auto langdurig stilstaat. (→Blz. 289)

■ Parkeren van de auto

- 1 Trap, terwijl de selectiehendel in stand D staat, het rempedaal in.
- 2 Activeer de parkeerrem (→Blz. 295) en zet de selectiehendel in stand P (→Blz. 289).
- 3 Druk op de startknop om het hybridesysteem te stoppen.
- 4 Vergrendel de portieren nadat u hebt gecontroleerd of u de elektronische sleutel bij u hebt.

Plaats bij het parkeren op een helling indien nodig wielblokken.

■ Wegrijden op een steile helling omhoog

- 1 Zet met ingetrapt rempedaal de selectiehendel in stand D. (→Blz. 290)
- 2 Trek de parkeerremschakelaar omhoog om de parkeerrem handmatig te activeren. (→Blz. 295)
- 3 Laat het rempedaal opkomen en trap langzaam het gaspedaal in om de auto in beweging te brengen.
- 4 Druk de parkeerremschakelaar in om de parkeerrem handmatig te deactiveren.

■ Als u wegrijdt op een helling omhoog

De Hill Start Assist Control wordt geactiveerd. (→Blz. 413)

■ Rijden met een gunstig brandstofverbruik

Houd er rekening mee dat hybrideauto's vergelijkbaar zijn met conventionele auto's en dat het belangrijk is dat u niet plotseling accelereert, enz. (→Blz. 419)

■ Rijden in de regen

- Rijd voorzichtig als het regent, omdat het zicht dan minder is, de ruiten beslagen kunnen zijn en de weg glad kan zijn.
- Rijd extra voorzichtig wanneer het begint te regenen, de weg kan dan immers bijzonder glad zijn.
- Matig uw snelheid bij het rijden in de regen, tussen band en wegdek kan er zich dan immers een waterfilm vormen die het sturen en remmen kan bemoeilijken.

■ Beperken van het vermogen van het hybridesysteem (Brake Override-systeem)

- Wanneer het gaspedaal en rempedaal gelijktijdig worden ingetrapt, wordt het vermogen van het hybridesysteem mogelijk beperkt.
- Er wordt een waarschuwing melding weergegeven op het multi-informatiedisplay en het head-up display (indien aanwezig) terwijl het systeem in werking is.

■ Beperken plotseling wegrijden (wegrijregeling)

- Wanneer de onderstaande ongewone bediening plaatsvindt, wordt het vermogen van het hybridesysteem mogelijk beperkt.
- Wanneer de selectiehendel van R in D, van D in R, van N in R, van P in D of van P in R wordt gezet (D omvat S) terwijl het gaspedaal wordt ingetrapt, verschijnt er een waarschuwingmelding op het multi-informatiedisplay en op het head-up display (indien aanwezig). Lees de op het multi-informatiedisplay en op het head-up display (indien aanwezig) weergegeven waarschuwingmelding en volg de aanwijzingen op.
- Wanneer het gaspedaal te diep wordt ingetrapt terwijl de auto in zijn achteruit staat.
- Wanneer de wegrijregeling wordt geactiveerd, heeft uw auto mogelijk moeite met het wegrijden in modder of op verse sneeuw. Deactiveer in zo'n geval de TRC (→Blz. 415) om de wegrijregeling uit te schakelen, zodat de auto gemakkelijker wegrijdt in modder of op verse sneeuw.

■ Inrijden van uw nieuwe Lexus

Voor een maximale levensduur van de auto adviseren wij rekening te houden met onderstaande aanwijzingen:

- De eerste 300 km:

Voorkom plotseling sterk afremmen.

- De eerste 800 km:

Rijd niet met een aanhangwagen.

- De eerste 2.000 km:

- Rijd niet met extreem hoge snelheden.
- Vermijd plotseling sterk accelereren.
- Rijd niet langdurig in een lage versnelling.
- Rijd niet langdurig met een constante snelheid.

■ Rijden in het buitenland

Zorg ervoor dat uw auto voldoet aan de in het desbetreffende land geldende wettelijke voorschriften en controleer of de juiste brandstof verkrijgbaar is. (→Blz. 614)

■ Milieubewust rijden

→Blz. 113



WAARSCHUWING

Neem de volgende voorzorgsmaatregelen in acht.

Het niet in acht nemen van de voorzorgsmaatregelen kan ernstig letsel tot gevolg hebben.

■ Bij het starten van de auto

Houd het rempedaal altijd ingetrapt als de auto stilstaat en het controlelampje READY brandt. Dit voorkomt kruipen van de auto.

■ Tijdens het rijden

- Zorg ervoor dat u, voordat u wegrijdt, blindelings het gas- en rempedaal kunt vinden.
- Als u per ongeluk in plaats van het rempedaal het gaspedaal intrapt, zal de auto onverwacht accelereren, wat een ongeval tot gevolg kan hebben.
- Bij het achteruitrijden draait u wellicht uw lichaam, waardoor het bedienen van de pedalen moeilijk wordt. Zorg dat u de pedalen altijd goed kunt bedienen.
- Zorg dat u altijd in de juiste houding achter het stuur zit, ook als de auto maar kort hoeft te rijden. Zo kunt u rem- en gaspedaal goed bedienen.
- Trap het rempedaal met uw rechtervoet in. Wanneer u het rempedaal met uw linkervoet intrapt, kan in een noodgeval uw reactie vertraagd worden, waardoor een ongeval kan ontstaan.



WAARSCHUWING

- De bestuurder moet extra goed letten op voetgangers als de auto alleen wordt aangedreven door de elektromotor (tractiemotor). Aangezien er geen motorgeluiden zijn, kunnen voetgangers de beweging van de auto misschien onjuist inschatten. Hoewel uw auto is voorzien van een akoestisch voertuigwaarschuwingssysteem, dient u voorzichtig te rijden, aangezien voetgangers in de buurt de auto mogelijk nog steeds niet opmerken als er veel omgevingsgeluid is.
- Rijd niet met de auto over licht ontvlambare materialen en parkeer de auto ook niet in de buurt van dergelijke materialen. Het uitlaatsysteem en de uitlaatgassen kunnen zeer heet worden. Deze hete onderdelen kunnen brand veroorzaken als er licht ontvlambaar materiaal aanwezig is.
- Schakel het hybridesysteem tijdens normaal rijden niet uit. Door het uitschakelen van het hybridesysteem tijdens het rijden verliest u niet de controle over het stuurwiel of de remmen. De stuurbekrachtiging werkt echter niet meer. Hierdoor zal het sturen veel zwaarder gaan dan normaal. Zet in dat geval de auto aan de kant zodra dit veilig kan.
In geval van nood, bijvoorbeeld als de auto onmogelijk op de normale manier tot stilstand kan worden gebracht: →Blz. 546
- Rem bij het afdalen van een steile helling af op de motor (terugschakelen) om een veilige snelheid aan te kunnen houden. Het continu gebruiken van de remmen kan leiden tot oververhitting en een verminderde remwerking. (→Blz. 289)
- Verstel het stuurwiel, de stoel en de binnen- en buitenspiegels niet tijdens het rijden.
Als u dat wel doet, kunt u de macht over het stuur verliezen.
- Controleer altijd of alle passagiers hun armen, hoofd en andere lichaamsdelen binnen de auto houden.
- Ga met deze auto niet off-road rijden. Dit is geen vierwiel-aangedreven auto die ontworpen is voor off-road rijden. Neem de nodige zorgvuldigheid in acht als off-road rijden onvermijdelijk is.

- Rijd niet met de auto door rivierbeddingen of diepe plassen.
Hierdoor kan kortsluiting ontstaan in elektrische/elektronische componenten, kan het hybridesysteem beschadigd raken of kan andere ernstige schade aan de auto ontstaan.

■ Rijden op glad wegdek

- Door plotseling remmen, accelereren en sturen kunnen de banden hun grip verliezen, met controleverlies tot gevolg.
- Door plotseling accelereren, afremmen op de motor als gevolg van schakelen, of wijzigingen in het motortoerental kan de auto in een slip raken.
- Trap, nadat u door een plas bent gereden, het rempedaal lichtjes in om ervoor te zorgen dat de remmen goed werken. Door natte remblokken kan de remwerking afnemen. Remmen die aan één kant van de auto nat zijn en niet goed werken, kunnen de besturing bemoeilijken.

■ Bedienen van de selectiehandel

- Laat de auto niet achteruit rollen als een van de vooruitversnellingen is ingeschakeld of vooruit rollen terwijl de selectiehandel in stand R staat.
Als u dit toch doet, kan een ongeval of schade aan de auto het gevolg zijn.
- Zet de selectiehandel tijdens het rijden niet in stand P.
Als u dat wel doet, kan er schade aan de transmissie ontstaan waardoor u de controle over de auto kunt verliezen.
- Zet de selectiehandel tijdens het vooruitrijden niet in stand R.
Als u dat wel doet, kan er schade aan de transmissie ontstaan waardoor u de controle over de auto kunt verliezen.



WAARSCHUWING

- Zet de selectiehendel tijdens het achteruitrijden niet in een vooruitversnelling. Als u dat wel doet, kan er schade aan de transmissie ontstaan waardoor u de controle over de auto kunt verliezen.
- Wanneer u de selectiehendel tijdens het rijden in stand N zet, wordt het hybridesysteem uitgeschakeld. Als de transmissie in stand N staat, is afremmen op de motor niet mogelijk.
- Zet de selectiehendel niet in een andere stand als het gaspedaal is ingetrapt. Als de selectiehendel in een andere stand dan P of N wordt gezet, kan de auto onverwacht snel accelereren, waardoor een ongeval en ernstig letsel kunnen ontstaan.

■ Als u een piepend of krassend geluid hoort (remblokslijtage-indicatoren)

Laat de remblokken zo snel mogelijk nakijken en indien nodig vervangen door een erkende Lexus-dealer of hersteller/repareur of een andere naar behoren gekwalificeerde en uitgeruste deskundige.

De remschijven kunnen beschadigd raken als de remblokken niet op tijd worden vervangen.

Alleen voorremmen: Een beperkte mate van slijtage van de remblokken en remschijven maakt een grotere remkracht vóór mogelijk. Daardoor kunnen de remschijven iets sneller slijten dan de remschijven bij een conventioneel remsysteem. Lexus adviseert daarom bij het vervangen van de remblokken tevens de dikte van de remschijven op te meten.

Het rijden met een auto waarvan de remblokken en/of de remschijven de slijtagelimiet hebben overschreden, is gevaarlijk.

■ Bij stilstaande auto

- Trap het gaspedaal niet onnodig in. Als de selectiehendel in een andere stand dan P of N staat, kan de auto onverwacht in beweging komen, waardoor er een ongeval kan ontstaan.
- Voorkom het ontstaan van ongevallen door het weggrollen van de auto, houd altijd het rempedaal ingetrapt zolang het controlelampje READY brandt en activeer de parkeerrem indien nodig.

- Voorkom voor- of achteruitrollen van de auto bij stoppen op een helling, waardoor een ongeval kan ontstaan: trap altijd het rempedaal in en activeer de parkeerrem indien nodig.

- Voorkom dat de motor met een te hoog toerental draait. Als de motor met een hoog toerental draait terwijl de auto stilstaat, kan het uitlaatsysteem oververhit raken, hetgeen brand kan veroorzaken als er brandbaar materiaal aanwezig is.

■ Als de auto geparkeerd is

- Laat geen brillen, aanstekers, spuitbussen of blikken frisdrank in de auto liggen als deze in de zon geparkeerd staat. Dit kan resulteren in het volgende:
 - Een aansteker of spuitbus kan gas gaan lekken, waardoor brand kan ontstaan.
 - De temperatuur in de auto kan zo hoog oplopen dat kunststof brillenglazen en kunststof monturen kunnen vervormen of barsten.
 - Blikjes frisdrank kunnen openbarsten, waardoor de inhoud in het interieur terecht komt. Bovendien kan de vloeistof kortsluiting in de elektrische componenten van de auto veroorzaken.
- Laat geen aanstekers achter in de auto. Als een aansteker in het dashboardkastje of op de vloer ligt, kan deze per ongeluk gaan branden als er bagage wordt geplaatst of een stoel wordt afgesteld en brand veroorzaken.

**WAARSCHUWING**

- Plak geen parkeerschijven op de voorruit of andere ruiten. Plaats geen reservoirs zoals luchtverfrissers op het instrumentenpaneel of dashboard. Deze parkeerschijven of reservoirs kunnen als een lens werken en brand veroorzaken in de auto.
- Laat geen portier of ruit open als het gebogen glas van naastliggende gebouwen voorzien is van een gemetalliseerde film, bijvoorbeeld een zilverkleurige folie. Weerkaatst zonlicht kan van het glas een lens maken en brand veroorzaken.
- Activeer altijd de parkeerrem, zet de selectiehendel in stand P, schakel het hybridesysteem uit en vergrendel de auto. Laat de auto niet onbeheerd achter als het controlelampje READY brandt. Als de auto is geparkeerd met de selectiehendel in stand P, terwijl de parkeerrem niet is geactiveerd, zou de auto in beweging kunnen komen, wat kan leiden tot een ongeval.
- Raak de uitlaatpijp niet aan als het controlelampje READY brandt of direct na het uitschakelen van het hybridesysteem. Anders kunt u brandwonden oplopen.

■ Als u even gaat slapen in de auto

Schakel altijd het hybridesysteem uit. Anders zou u per ongeluk de selectiehendel kunnen verplaatsen of het gaspedaal in kunnen trappen, waardoor een ongeval zou kunnen ontstaan of het hybridesysteem oververhit zou kunnen raken en brand kan ontstaan. Verder kunnen uitlaatgassen in een slecht geventileerde omgeving in de auto terechtkomen, hetgeen zeer schadelijk is voor de gezondheid.

■ Bij het remmen

- Rijd voorzichtiger wanneer de remmen nat zijn. De remweg neemt toe als de remmen nat zijn en bovendien kan vocht ertoe leiden dat de ene kant van de auto sterker afgeremd wordt dan de andere kant. Ook de werking van de parkeerrem kan door vocht in negatieve zin beïnvloed worden.

- Rijd niet te dicht achter een andere auto als de elektronisch geregelde remfunctie niet werkt en vermijd afdalingen en scherpe bochten die afremmen noodzakelijk maken. In dit geval kan de auto nog wel worden afgeremd, maar moet er een grotere kracht op het rempedaal worden uitgeoefend dan normaal. De remweg zal ook langer zijn. Laat uw remmen onmiddellijk repareren.

- Het remsysteem bestaat uit 2 of meer afzonderlijke hydraulische systemen: als een van de systemen uitvalt, werkt het andere systeem/werken de andere systemen nog wel. In dat geval moet het rempedaal krachtiger worden ingetrapt dan gewoonlijk en neemt ook de remweg toe. Laat uw remmen onmiddellijk repareren.

■ Als de auto vast komt te zitten

Laat de wielen niet overmatig doorslippen als een van de wielen los van de grond komt of als de auto vastzit in bijvoorbeeld zand of modder. Anders kunnen de onderdelen van het aandrijfsysteem beschadigd raken en kan de auto plotseling naar voren of achteren schieten en een ongeval veroorzaken.

**OPMERKING****■ Tijdens het rijden**

- Trap tijdens het rijden niet tegelijkertijd het gaspedaal en het rempedaal in, anders neemt het vermogen van het hybridesysteem mogelijk af.
- Gebruik het gaspedaal niet om de auto op een helling op zijn plaats te houden en trap daartoe ook niet het rempedaal en het gaspedaal gelijktijdig in.

■ Bij het parkeren

Activeer altijd de parkeerrem en zet de selectiehendel altijd in stand P. Anders kan de auto onverwachts accelereren als het gaspedaal per ongeluk wordt ingetrapt.



OPMERKING

■ **Vermijd schade aan onderdelen van de auto**

- Draai het stuurwiel niet gedurende langere tijd in een van beide richtingen tegen de aanslag aan. Anders kan schade aan de stuurbekrachtigingsmotor ontstaan.
- Rijd zo langzaam mogelijk over oneffenheden in de weg om schade aan de wielen, de onderzijde van de auto, enz. te vermijden.

■ **Als u tijdens het rijden een lekke band krijgt**

Een lekke of beschadigde band kan leiden tot de onderstaande situaties. Houd het stuurwiel stevig vast en trap het rempedaal geleidelijk in om de auto tot stilstand te brengen.

- Het kan moeilijk zijn om de auto onder controle te houden.
- De auto kan abnormale geluiden maken of trillen.
- De auto kan abnormaal gaan overhellen.

Informatie over wat u moet doen in het geval van een lekke band (→Blz. 568, 578)

■ **Overstroomde wegen**

Rijd niet op wegen die na zware regenval e.d. zijn overstroomd. Indien u dat toch doet, kan de auto hierdoor ernstig beschadigd raken:

- Motor slaat af
- Kortsluiting in elektrische componenten
- Motorschade door onderdompeling in water

Na het rijden op een overstroomde weg moet het volgende worden nagekeken door een erkende Lexus-dealer of hersteller/reparateur of een andere naar behoren gekwalificeerde en uitgeruste deskundige:

- Remwerking
- Veranderingen in peil en kwaliteit van motorolie en andere vloeistoffen van motor, hybridetransmissie, achterdifferentieel, enz.

- Smering van de lagers en de wielophanging (indien mogelijk) en de werking van alle koppelingen, lagers, enz.

Lading en bagage

Lees onderstaande informatie over voorzorgsmaatregelen, laadvermogen en belading zorgvuldig door.



WAARSCHUWING

■ Zaken die niet in de bagageruimte vervoerd mogen worden

De volgende zaken kunnen brand veroorzaken als ze in de bagageruimte vervoerd worden:

- Jerrycans met benzine
- Spuitbussen

■ Voorzorgsmaatregelen bij opbergen

Neem de volgende voorzorgsmaatregelen in acht.

Het niet in acht nemen van de voorzorgsmaatregelen kan ertoe leiden dat de pedalen niet goed kunnen worden ingetrapt, dat het zicht van de bestuurder wordt gehinderd of dat de bestuurder of passagiers door voorwerpen geraakt worden, wat een ongeval kan veroorzaken.

- Vervoer lading en bagage indien mogelijk altijd in de bagageruimte.
- Stapel bagage in de bagageruimte nooit hoger dan de rugleuningen.
- Plaats als u de achterstoelen neerklaapt geen lange voorwerpen direct achter de voorstoelen.
- Sta nooit toe dat er personen in de bagageruimte meerijden. De bagageruimte is niet ontworpen om personen te vervoeren. Personen dienen plaats te nemen op een zitplaats en een gordel op de juiste manier om te doen.
- Leg geen lading of bagage op de volgende plaatsen:
 - In de voetenruimte bij de bestuurder
 - Op de voorpassagiersstoel of de achterstoelen (als er goederen op elkaar gestapeld worden)
 - Op de bagageafdekking

- Op het instrumentenpaneel
- Op het dashboard

- Zorg dat alle voorwerpen die zich in het passagierscompartiment bevinden, zijn opgeborgen of vastgezet.

■ Lading en gewichtsverdeling

- Overlaad uw auto niet.
- Verdeel het gewicht gelijkmatig.

Een onjuiste belading kan de besturing en de remwerking in negatieve zin beïnvloeden, waardoor een ongeval met ernstig letsel zou kunnen ontstaan.

■ Bij gebruik van een imperiaal (auto's met roofrail)

Houd u aan de volgende voorzorgsmaatregelen:

- Plaats de lading zodanig dat het gewicht gelijkmatig over de voor- en achteras is verdeeld.
- Wanneer lange of brede lading wordt meegenomen, mag nooit de lengte of breedte van de auto overschreden worden. (→Blz. 612)
- Controleer vóór het rijden of de lading stevig vastzit op het imperiaal.
- Door het laden van voorwerpen op het imperiaal zal het zwaartepunt van de auto hoger komen te liggen. Vermijd hoge snelheden, snel optrekken, het maken van scherpe bochten, plotseling remmen en abrupte manoeuvres, om te voorkomen dat u de controle over de auto verliest of dat de auto over de kop slaat door een bedieningsfout, waardoor ernstig letsel kan ontstaan.
- Stop bij het rijden over een lange afstand, over slechte wegen of met hoge snelheid af en toe tijdens de rit om u ervan te verzekeren dat de lading nog goed vastzit.
- Overschrijd de maximum laadcapaciteit van 75 kg op het imperiaal niet.



OPMERKING

■ Bagage laden (auto's met schuifdak of panoramadak)

Let op dat u het oppervlak van het schuifdak of panoramadak niet bekrast.

Rijden met een aanhangwagen (auto's zonder trekhaakpakket)

Lexus raadt u af om met uw auto met een aanhangwagen te rijden. Lexus adviseert u bovendien geen trekhaak te laten monteren voor het gebruik van bijvoorbeeld een fietsendrager. Uw auto is niet ontworpen voor het rijden met een aanhangwagen of het gebruik van een op de trekhaak bevestigde fietsendrager en dergelijke.



Rijden met een aanhangwagen (auto's met trekhaakpakket)

Uw auto is in eerste instantie ontworpen voor het vervoer van personen en hun bagage. Het rijden met een aanhangwagen zal een negatief effect hebben op de rijeigenschappen, prestaties, remvermogen, duurzaamheid en het brandstofverbruik. Met name bij het rijden met een aanhangwagen hangen uw veiligheid en comfort af van de juiste uitrusting en een voorzichtig rijgedrag. Voor uw veiligheid en die van anderen, mag de aanhangwagen niet te zwaar worden beladen.

Rijd voorzichtig tijdens het rijden met een aanhangwagen en houd u aan de voorschriften die gelden voor de aanhangwagen.

De Lexus-garantie dekt geen schade die ontstaat bij het rijden met een te zware aanhangwagen.

Raadpleeg voordat u met een aanhangwagen gaat rijden eerst een erkende plaatselijke Lexus-dealer of hersteller/reparateur of een andere naar behoren gekwalificeerde en uitgeruste deskundige voor meer informatie. In sommige landen zijn er namelijk wettelijke voorschriften voor het rijden met aanhangwagens.

Maximale gewichten

Controleer het maximaal toelaatbare aanhangwagengewicht, het maximaal toelaatbare voertuiggewicht (GVW), de maximale asbelasting (MPAC), en de maximaal toelaatbare kogeldruk voordat u met een aanhangwagen gaat rijden. (→Blz. 612)

Trekhaak/trekhaak met afneembare kogel

Lexus adviseert gebruik te maken van een originele Lexus trekhaak/afneembare trekhaak voor uw auto. Ook andere geschikte en kwalitatief vergelijkbare trekhaken mogen worden gebruikt.

Voor auto's waarbij de trekhaak de verlichting of kentekenplaat blokkeert, moet het volgende in acht worden genomen:

- Monteer geen trekhaak die niet eenvoudig kan worden verwijderd of weggeklapt.
- Als een trekhaak niet gebruikt wordt moet deze worden verwijderd of weggeklapt.

Belangrijke punten met betrekking tot het beladen van een aanhangwagen

- Totaal aanhangwagengewicht en maximaal toegestane kogeldruk

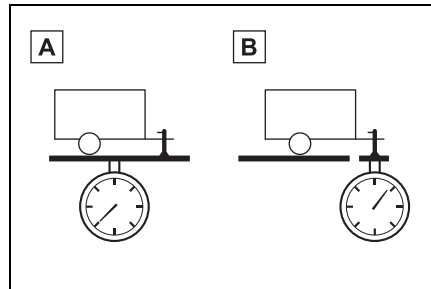

A Totaal aanhangwagengewicht

Het gewicht van de aanhangwagen plus het gewicht van de lading mag het maximale aanhangwagengewicht niet overschrijden. Het is gevaarlijk om dit gewicht te overschrijden. (→Blz. 612)

Als u met een aanhangwagen rijdt, raden wij u aan een stabilisator te gebruiken (om slingeren te voorkomen).

Als het totale aanhangwagengewicht hoger is dan 2.000 kg, moet een stabilisator gebruikt worden.

B Maximaal toegestane kogeldruk

Belaad de aanhangwagen zo dat de kogeldruk hoger is dan 25 kg of 4% van het maximale aanhangwagengewicht. Laat de kogeldruk de aangegeven waarde niet overschrijden. (→Blz. 612)

■ Informatielabel (typeplaatje)

► Type A

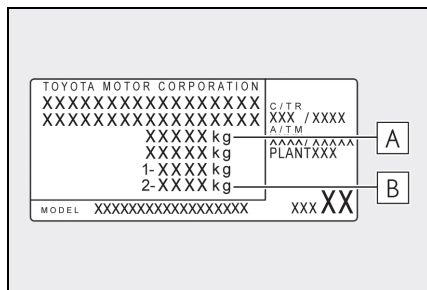

A Maximaal toelaatbaar voertuiggewicht

Het totale gewicht van de bestuurder, passagiers, bagage, trekhaak, auto en kogeldruk mag het maximaal toelaatbare voertuiggewicht niet met meer dan 100 kg overschrijden. Het is gevaarlijk om dit gewicht te overschrijden.

B Maximaal toelaatbare achterasbelasting

De achterasbelasting mag de maximale asbelasting niet met meer dan 15% overschrijden. Het is gevaarlijk om dit gewicht te overschrijden.

Het maximale aanhangwagengewicht is bepaald bij tests op zeeniveau. Houd er rekening mee dat het motorvermogen en het maximale aanhangwagengewicht op grotere hoogten lager zijn.

► Type B

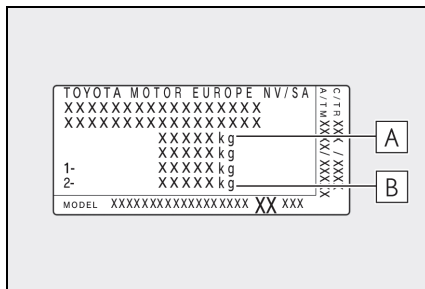

A Maximaal toelaatbaar voertuiggewicht

Het totale gewicht van de bestuurder, passagiers, bagage, trekhaak, auto en kogeldruk mag het maximaal toelaatbare voertuiggewicht niet met meer dan 100 kg overschrijden. Het is gevaarlijk om dit gewicht te overschrijden.

B Maximaal toelaatbare achterasbelasting

De achterasbelasting mag de maximale asbelasting niet met meer dan 15% overschrijden. Het is gevaarlijk om dit gewicht te overschrijden.

Het maximale aanhangwagengewicht is bepaald bij tests op zeeniveau. Houd er rekening mee dat het motorvermogen en het maximale aanhangwagengewicht op grotere hoogten lager zijn.



WAARSCHUWING

■ Als het maximaal toelaatbare voertuiggewicht of de maximale asbelasting wordt overschreden

Het niet opvolgen van deze voorzorgsmaatregel kan leiden tot een ongeval, met ernstig letsel tot gevolg.

- Verhoog de aanbevolen bandenspanning met 20,0 kPa (0,2 kg/cm² of bar, 3 psi). (→Blz. 619)

**WAARSCHUWING**

- Rijd niet harder dan de wettelijke limiet voor auto's met een aanhangwagen of 100 km/h, waarbij de laagste limiet moet worden aangehouden.

Montagepositie voor de trekhaak/ afneembare trekhaak

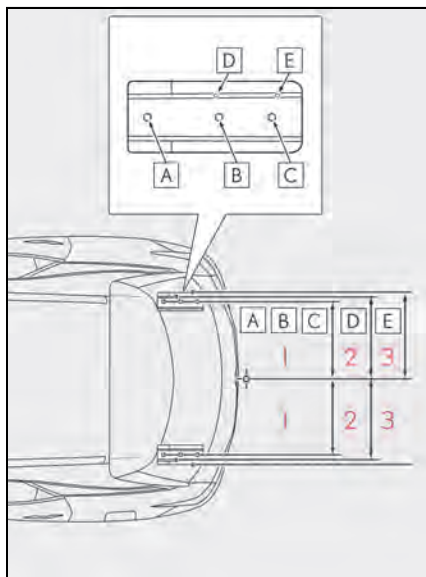

- 1** 528 mm
- 2** 566 mm
- 3** 568 mm

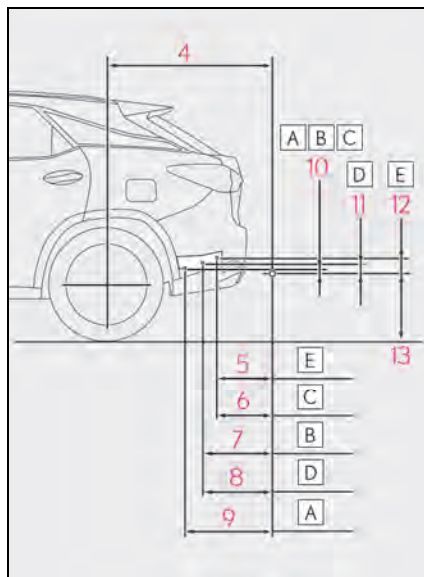

- 4** 1108 mm
- 5** 352 mm
- 6** 363 mm
- 7** 461 mm
- 8** 468 mm
- 9** 597 mm
- 10** 21 mm
- 11** 55 mm
- 12** 77 mm
- 13** 381 mm

■ Informatie over banden

- Verhoog de bandenspanning met 20,0 kPa (0,2 kg/cm² of bar, 3 psi) als er een aanhangwagen getrokken wordt. (→Blz. 612)
- Verhoog de bandenspanning van de aanhangwagen tot de waarde die de fabrikant van de aanhangwagen opgeeft voor de combinatie van aanhangwagengewicht en belading.

■ Verlichting

- Controleer elke keer als u een aanhangwagen aankoppelt of de richtingaanwijzers en de remlichten goed werken. Rechtstreeks aansluiten van de bedrading op de auto kan schade aan het elektrisch systeem veroorzaken en ertoe leiden dat de verlichting niet meer correct functioneert.
- Neem voor het plaatsen van aanhangwagenverlichting contact op met een erkende Lexus-dealer of hersteller/reparateur of een andere naar behoren gekwalificeerde en uitgeruste deskundige, aangezien onjuiste plaatsing de verlichting van de auto kan beschadigen. Houd u bij het plaatsen van aanhangwagenverlichting aan de wettelijke voorschriften in uw land.

■ Inrijden

Lexus raadt het rijden met een aanhangwagen af gedurende de eerste 800 km als er onderdelen van de aandrijflijn van de auto vervangen zijn.

■ Veiligheidscontroles voor het rijden met een aanhangwagen

- Controleer of de maximale kogeldruk voor de trekhaak/trekhaak met afneembare kogel niet overschreden wordt. Houd er rekening mee dat het gewicht van de aanhangwagen moet worden opgeteld bij het gewicht van de auto. Controleer ook of het totale gewicht van de auto binnen het maximaal toegestane gewicht blijft. (→Blz. 278)
- Controleer of de lading op de aanhangwagen goed vastgezet is.
- Maak, indien u het achteropkomend verkeer niet goed kunt zien met de standaard buitenspiegels, gebruik van extra buitenspiegels. Stel de armen van deze extra spiegels aan beide zijden zo af dat ze altijd maximaal zicht bieden op de weg achter u.

■ Onderhoud

- Als met de auto regelmatig met een aanhangwagen wordt gereden, moet er vaker onderhoud worden uitgevoerd omdat de auto zwaarder belast wordt dan bij het rijden zonder aanhangwagen.
- Draai nadat er ongeveer 1.000 km met een aanhangwagen is gereden alle bouten van de trekhaak nogmaals vast.



OPMERKING

■ Als de achterbumpERVERSTERKING VAN ALUMINIUM IS

Controleer of het stalen deel van de trekhaak niet direct in contact komt met het aluminium. Als staal en aluminium met elkaar in contact komen, ontstaat er een reactie die te vergelijken is met corrosie, waardoor het desbetreffende gedeelte verzwakt wordt en er schade kan ontstaan. Breng daarom op het contactvlak een roestwerend middel aan.

Advies

De auto zal anders aanvoelen als u met een aanhangwagen rijdt. Neem de onderstaande voorzorgsmaatregelen in acht om een ongeval en ernstig letsel te voorkomen:

■ Controleer de elektrische aansluiting tussen de aanhangwagen en de auto

Breng de auto tot stilstand na een korte afstand gereden te hebben en controleer, net als voor het wegrijden, of de verlichting van de aanhangwagen werkt.

■ Oefen het rijden met een aanhangwagen

- Oefen het rijden met een aanhangwagen in een omgeving zonder of met weinig verkeer, zodat u leert hoe de combinatie aanvoelt bij het keren, stoppen en achteruitrijden.
- Houd tijdens het achteruitrijden het stuurwiel stevig vast en draai het stuurwiel rechtsom om de aanhangwagen naar links te sturen en linksom om de aanhangwagen naar rechts te sturen. Verdraai het stuurwiel altijd geleidelijk om stuurfouten te voorkomen. Laat iemand u bij het achteruitrijden begeleiden om de kans op een ongeval te beperken.

■ Vergroten van de tussenafstand

Bij een snelheid van 10 km/h moet de afstand tot uw voorligger minimaal gelijk zijn aan de totale lengte van uw auto en de aanhangwagen. Voorkom plotselinge remmanoeuvres die tot een slip zouden kunnen leiden. Als de auto in een slip raakt, zou u de controle over de auto kunnen verliezen. De kans hierop is vooral aanwezig tijdens het rijden op een nat of glad wegdek.

■ Acceleratie/stuurcommando's/bochtengedrag

In te krappe bochten kan de aanhangwagen de auto raken. Reduceer uw snelheid voordat u een bocht nadert en neem bochten met een zodanige snelheid dat plotseeling remmen niet nodig is.

■ Belangrijke punten met betrekking tot het aansnijden van bochten

De wielen van de aanhangwagen maken een krappere bocht dan de wielen van de auto. Snijd bochten daarom ruimer aan dan u zou doen als u niet met een aanhangwagen rijdt.

■ Belangrijke punten met betrekking tot de stabiliteit

Een slecht wegdek en krachtige zijwind zullen de wegligging en het rijgedrag beïnvloeden. Ook bij het inhalen van bussen of grote vrachtwagens of het ingehaald worden door dergelijke voertuigen, kunnen de aanhangwagen en de auto gaan slingeren. Kijk bij het rijden langs dergelijke voertuigen veelvuldig in uw spiegels. Verminder vaart door voorzichtig het rempedaal in te trappen zodra u ziet dat de aanhangwagen gaat slingeren. Houd tijdens het remmen het stuurwiel altijd in de rechttuitstand.

■ Passeren van andere auto's

Houd rekening met de totale lengte van uw auto en de aanhangwagen en zorg ervoor dat er voldoende tussenafstand is voordat u van rijstrook verandert.

■ Informatie over de transmissie

Om maximaal te kunnen profiteren van de motorremwerking en de laadstroom tijdens het afremmen op de motor, mag de transmissie niet in stand D staan.

(→Blz. 289)

■ Als de motor oververhit raakt

Het rijden met een aanhangwagen op een lange, steile helling bij buitentemperaturen hoger dan 30°C kan ertoe leiden dat de motor oververhit raakt. Als de koelvloeistof temperatuurmeter aangeeft dat de motor oververhit raakt, schakel dan direct de airconditioning uit en breng de auto op een veilige plaats tot stilstand.

(→Blz. 605)

■ Bij het parkeren

Plaats altijd wielblokken onder de wielen van de auto en de aanhangwagen. Activeer de parkeerrem en zet de selectiehendel in stand P.



WAARSCHUWING

Volg alle aanwijzingen in dit hoofdstuk op. Anders kunnen zich ongevallen voordoen die tot ernstig letsel kunnen leiden.

■ Voorzorgsmaatregelen bij het rijden met een aanhangwagen

Controleer bij het rijden met een aanhangwagen of de maximaal toegestane gewichten niet worden overschreden. (→Blz. 278)

**WAARSCHUWING****■ Voorkomen van een ongeval of letsel**

- Auto's met compact reservewiel: Rijd niet met een aanhangwagen wanneer het compacte reservewiel onder uw auto is gemonteerd.
- Auto's met bandenreparatieset: Rijd niet met een aanhangwagen wanneer een band is gemonteerd die is gerepareerd met de bandenreparatieset.
- Gebruik de volgende systemen niet bij het rijden met een aanhangwagen.
 - Cruise control (indien aanwezig)
 - Dynamic Radar Cruise Control met volledig snelheidsbereik (indien aanwezig)
 - LTA (Lane Tracing Assist) (indien aanwezig)
 - PCS (Pre-Crash Safety-systeem) (indien aanwezig)
 - BSM (Blind Spot Monitor) (indien aanwezig)

■ Rijsnelheid bij het rijden met een aanhangwagen

Overschrijd de maximum snelheid voor het rijden met een aanhangwagen niet.

■ Voor het afrijden van een lange helling

Minder snelheid en schakel terug. Schakel bij het afdalen van een lange of steile helling echter niet plotseling terug.

■ Werking van het rempedaal

Trap het rempedaal niet veelvuldig of gedurende een langere periode achtereen in. Anders kan het remsysteem oververhit raken of kan de remwerking teruglopen.

**OPMERKING****■ Sluit de aanhangwagenverlichting op de juiste wijze aan**

Onjuiste aansluiting van de aanhangwagenverlichting kan schade toebrengen aan het elektrische systeem van uw auto en een storing veroorzaken.

Startknop

Als u de volgende handelingen uitvoert terwijl u een elektronische sleutel bij u hebt, wordt het hybridesysteem gestart of de stand van het contact veranderd.

Starten van het hybridesysteem

- 1 Controleer of de parkeerrem is geactiveerd.
- 2 Controleer of de selectiehandel in stand P staat.
- 3 Trap het rempedaal stevig in.



en een melding worden op het multi-informatiedisplay weergegeven. Als dit niet wordt weergegeven, kan het hybridesysteem niet worden gestart.

- 4 Druk kort en krachtig op de startknop.

Eén keer kort en stevig indrukken van de startknop is voldoende om deze te bedienen. U hoeft de startknop niet ingedrukt te houden.

Als het controlelampje READY gaat branden, werkt het hybridesysteem normaal.

Houd het rempedaal ingetrapt tot het controlelampje READY brandt.

Het hybridesysteem kan vanuit iedere stand van het contact worden gestart.



- 5 Controleer of het controlelampje READY brandt.

Wanneer het controlelampje READY uit is, kunt u niet wegrijden.

Verlichting startknop

Afhankelijk van de situatie werkt de verlichting van de startknop als volgt.

- Als een portier wordt geopend of het contact van stand ACC of AAN naar UIT wordt gezet, knippert de verlichting van de startknop langzaam.
- Als u het rempedaal intrapt terwijl u de elektronische sleutel bij u draagt, knippert de verlichting van de startknop snel.
- Als het contact in stand ACC of AAN staat, brandt de verlichting van de startknop.

Als het hybridesysteem niet kan worden ingeschakeld

- De startblokkering is mogelijk niet uitgeschakeld. (→Blz. 87)
Neem contact op met een erkende Lexus-dealer of hersteller/repateur of een andere naar behoren gekwalificeerde en uitgeruste deskundige.
- Controleer of de selectiehandel goed in stand P staat. Mogelijk kan het hybridesysteem niet worden gestart als de selectiehandel niet in stand P staat. "To Start Vehicle, Put Shift Lever into P" (zet de selectiehandel in stand P om de auto te starten) wordt op het multi-informatiedisplay weergegeven.
- Als het portier wordt ontgrendeld met de mechanische sleutel, kan het hybridesysteem niet worden gestart met het Smart entry-systeem met startknop. Raadpleeg Blz. 598 om het hybridesysteem te starten. Als de elektronische sleutel zich echter in de auto bevindt en de portieren worden vergrendeld (→Blz. 140), kan het hybridesysteem worden gestart.

Als de buitentemperatuur laag is, bijvoorbeeld bij rijden in de winter

Als het hybridesysteem gestart wordt, knippert het controlelampje READY mogelijk lang. Bedien de auto niet totdat het controlelampje READY continu brandt. Continu branden betekent dat de auto in beweging kan komen.

Geluiden en trillingen die kenmerkend zijn voor een hybrideauto

→Blz. 82

■ Leegraken batterij elektronische sleutel

→Blz. 134

■ Omstandigheden die de werking kunnen beïnvloeden

→Blz. 160

■ Aanwijzing voor de instapfunctie

→Blz. 161

■ Stuurslotfunctie

- Nadat het contact UIT is gezet en de portieren zijn geopend en gesloten, wordt het stuurwiel vergrendeld met de stuurslotfunctie. Als u nogmaals op de startknop drukt, wordt het stuurslot automatisch weer uitgeschakeld.
- Als het stuurslot niet kan worden ontgrendeld, wordt "Steering Wheel Lock Press Power Switch while Turning Wheel" (Stuurwiel vergrendeld. Druk op de startknop terwijl u het stuurwiel draait) weergegeven op het multi-informatiedisplay.
Controleer of de selectiehandel in stand P staat. Druk kort en krachtig op de startknop terwijl u het stuurwiel naar links en rechts beweegt.

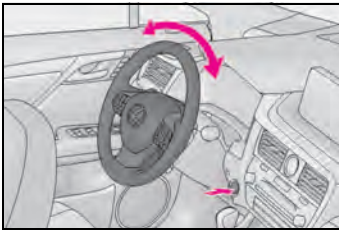

- Om te voorkomen dat de elektromotor van het stuurslot oververhit raakt, kan de werking worden onderbroken als het hybridesysteem in korte tijd herhaaldelijk wordt in- en uitgeschakeld. Schakel het hybridesysteem in dat geval niet in of uit. Na ongeveer 10 seconden zal de elektromotor van het stuurslot weer functioneren.
- Als op het multi-informatiedisplay "Smart Entry & Start System Malfunction See Owner's Manual" (Storing in Smart entry-systeem met startknop; raadpleeg handleiding) wordt weergegeven

Er is mogelijk een storing in het systeem aanwezig. Laat de auto onmiddellijk controleren door een erkende Lexus-dealer of hersteller/repertoireur of een andere naar behoren gekwalificeerde en uitgeruste deskundige.

■ Als het controlelampje READY niet gaat branden

Neem, als het controlelampje READY niet gaat branden nadat de juiste procedure voor het starten van de auto is gevolgd, direct contact op met een erkende Lexus-dealer of hersteller/repertoireur of een andere naar behoren gekwalificeerde en uitgeruste deskundige.

■ Wanneer er een storing in het hybridesysteem aanwezig is

→Blz. 86

■ Batterij elektronische sleutel

→Blz. 532

■ Bedienen van de startknop

- Als de knop niet kort en krachtig wordt ingedrukt, wijzigt de stand van het contact mogelijk niet of wordt het hybridesysteem niet gestart.
- Als u probeert het hybridesysteem opnieuw te starten direct nadat het contact UIT is gezet, dan start het hybridesysteem in sommige gevallen mogelijk niet. Wacht nadat u het contact UIT hebt gezet een paar seconden voordat u het hybridesysteem opnieuw start.

■ Persoonlijke voorkeursinstellingen

Raadpleeg Blz. 597 als het Smart entry-systeem met startknop is uitgeschakeld via de persoonlijke voorkeursinstellingen.



WAARSCHUWING

■ Starten van het hybridesysteem

Ga altijd op de bestuurdersstoel zitten alvorens het hybridesysteem te starten. Trap onder geen enkele voorwaarde het gaspedaal in bij het starten van het hybridesysteem. Als u dat wel doet, kan dat leiden tot een ongeval waarbij ernstig letsel kan ontstaan.

■ Wees voorzichtig tijdens het rijden

Als een storing aan het hybridesysteem zich voordoet terwijl de auto rijdt, vergrendel of open de portieren dan niet totdat de auto veilig en volledig tot stilstand is gekomen. Als onder deze omstandigheden het stuurslot wordt geactiveerd, kan dit leiden tot een ongeval waarbij ernstig letsel kan ontstaan.



OPMERKING

■ Starten van het hybridesysteem

Indien het hybridesysteem moeilijk start, laat uw auto dan onmiddellijk controleren door een erkende Lexus-dealer of hersteller/reparateur of een andere naar behoren gekwalificeerde en uitgeruste deskundige.

■ Symptomen die kunnen duiden op een defect in de startknop

Als de startknop anders lijkt te werken dan normaal, bijvoorbeeld als de knop iets blijft hangen, kan de startknop defect zijn. Neem onmiddellijk contact op met een erkende Lexus-dealer of hersteller/reparateur of een andere naar behoren gekwalificeerde en uitgeruste deskundige.

Uitschakelen van het hybridesysteem

- 1 Breng de auto volledig tot stilstand.
- 2 Activeer de parkeerrem (→Blz. 295) en zet de selectiehendel in stand P.
- 3 Druk op de startknop.
- 4 Laat het rempedaal los en controleer of er niks meer wordt weergegeven op het instrumentenpaneel.



WAARSCHUWING

■ Uitschakelen van het hybridesysteem in noodgevallen

Als u in een noodgeval het hybridesysteem tijdens het rijden wilt stoppen, houdt u de startknop langer dan 2 seconden ingedrukt of drukt u deze minstens 3 keer kort achter elkaar in. (→Blz. 546)

Raak de startknop echter tijdens het rijden niet aan, behalve in geval van nood. Door het uitschakelen van het hybridesysteem tijdens het rijden verliest u niet de controle over het stuurwiel of de remmen. De stuurbekrachtiging werkt echter niet meer. Hierdoor zal het sturen veel zwaarder gaan dan normaal. Zet in dat geval de auto aan de kant zodra dit veilig kan.

Wijzigen van de standen van het contact

De standen kunnen worden gewijzigd door op de startknop te drukken als het rempedaal niet wordt ingetrapt. (De stand verandert iedere keer dat op de knop wordt gedrukt.)

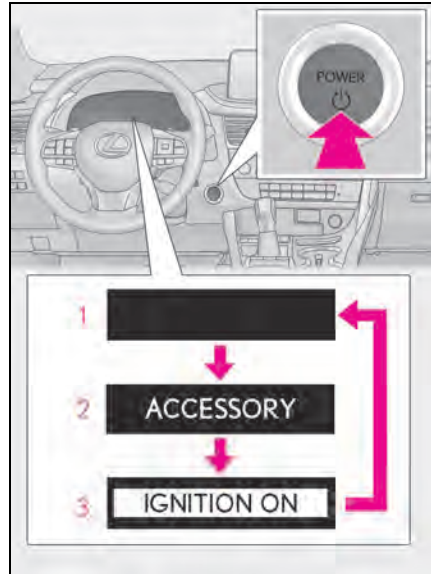

1 UIT*

De alarmknipperlichten kunnen worden gebruikt.

2 Stand ACC

Sommige elektrische componenten zoals het audiosysteem kunnen worden gebruikt.

Op het instrumentenpaneel wordt ACCESSORY weergegeven.

3 AAN

Alle elektrische componenten kunnen worden gebruikt.

Op het instrumentenpaneel wordt IGNITION ON (contact AAN) weergegeven.

*: Als de selectiehendel niet in stand P staat en het hybridesysteem wordt uitgezet, wordt het contact in stand ACC gezet in plaats van UIT.

■ Auto power off-functie

Als het contact langer dan 20 minuten in stand ACC of langer dan een uur AAN staat (hybridesysteem niet in werking) terwijl de selectiehandel in stand P is staat, wordt het contact automatisch UIT gezet. Deze functie kan echter niet geheel uitsluiten dat de 12V-accu ontladen raakt. Laat de auto niet gedurende langere tijd in stand ACC of AAN staan terwijl het hybridesysteem niet in werking is.



OPMERKING

■ Voorkomen van ontlading van de 12V-accu

- Laat het contact niet gedurende een langere periode in stand ACC of AAN staan terwijl het hybridesysteem niet is ingeschakeld.
- Als ACCESSORY of IGNITION ON op het instrumentenpaneel wordt weergegeven terwijl het hybridesysteem niet in werking is, is het contact niet UIT. Verlaat de auto nadat u het contact UIT hebt gezet.

Uitschakelen van het hybridesysteem met de selectiehandel in een andere stand dan P

Als de selectiehandel niet in stand P staat en het hybridesysteem wordt uitgezet, wordt het contact in plaats van UIT in stand ACC gezet. Voer de volgende procedure uit om het contact UIT te zetten:

- 1 Controleer of de parkeerrem is geactiveerd.
- 2 Zet de selectiehandel in stand P.
- 3 Controleer of "Turn Off Vehicle" (zet auto uit) op het multi-informatiedisplay wordt weergegeven en druk de startknop eenmaal in.

- 4 Controleer of "Turn Off Vehicle" (zet auto uit) op het multi-informatiedisplay uit is.



OPMERKING

■ Voorkomen van ontlading van de 12V-accu

Schakel het hybridesysteem niet uit als de selectiehandel in een andere stand dan P staat. Als het hybridesysteem wordt uitgeschakeld met de selectiehandel in een andere stand wordt het contact niet UIT maar in stand ACC gezet. Als de auto wordt achtergelaten met het contact in stand ACC, kan de 12V-accu ontladen raken.

EV-modus

In de EV-modus wordt er elektrisch vermogen geleverd door het batterijpakket (tractiebatterij) en wordt alleen de elektromotor (tractiemotor) gebruikt voor de aandrijving van de auto.

Deze modus is geschikt voor het 's nachts of in de vroege morgen door woonwijken rijden of het rijden in een parkeergarage, enz. zonder dat u zich zorgen hoeft te maken over geluids-overlast of uitlaatgassen.

Bedieningsinstructies

Schakelt EV-modus in/uit

Als de EV-modus wordt ingeschakeld, gaat het controlelampje EV MODE branden. Door in de EV-modus de schakelaar in te drukken, wordt teruggekeerd naar normaal rijden (aandrijving door de benzinemotor en de elektromotor [tractiemotor]).

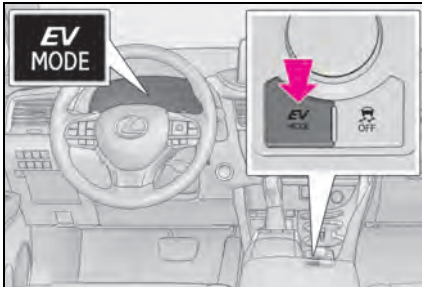

■ Omstandigheden waarin de EV-modus niet kan worden ingeschakeld

In de volgende gevallen kan de EV-modus mogelijk niet worden ingeschakeld. Als de stand niet ingeschakeld kan worden, klinkt er een zoemer en verschijnt er een melding op het multi-informatiedisplay.

- De temperatuur van het hybridesysteem is te hoog.

De auto heeft lang in de zon gestaan of na het oprijden van een helling, het rijden met hoge snelheid, enz.

- De temperatuur van het hybridesysteem is te laag.
De auto heeft bijvoorbeeld lang in een omgeving met een temperatuur lager dan 0°C gestaan, enz.
- De benzinemotor is aan het opwarmen.
- Het batterijpakket (tractiebatterij) is bijna leeg.
De resterende capaciteit van het batterijpakket die op de "energiemonitor" wordt aangegeven, is laag. (→Blz. 127)
- Rijsnelheid is hoog.
- Het gaspedaal wordt stevig ingetrapd of de auto rijdt op een helling, enz.
- De voorruitverwarming is ingeschakeld.

■ De EV-modus inschakelen wanneer de benzinemotor koud is

Als de benzinemotor nog koud is en het hybridesysteem wordt gestart, wordt na korte tijd automatisch de benzinemotor gestart, zodat deze op temperatuur kan komen. In dat geval kan de EV-modus niet worden ingeschakeld.

Druk zodra het hybridesysteem is gestart en het controlelampje READY brandt en voordat de benzinemotor start op de EV-modusschakelaar om de EV-modus in te schakelen.

■ Automatische uitschakeling van de EV-modus

Tijdens het rijden in de EV-modus, kan in de volgende gevallen automatisch de benzinemotor worden gestart. Als de EV-modus wordt uitgeschakeld, klinkt er een zoemer, dooft het controlelampje EV MODE na te hebben geknipperd en wordt er een melding weergegeven op het multi-informatiedisplay.

- Het batterijpakket (tractiebatterij) raakt leeg.
De resterende capaciteit van het batterijpakket die op de "energiemonitor" wordt aangegeven, is laag. (→Blz. 127)
- Rijsnelheid is hoog.
- Het gaspedaal wordt stevig ingetrapd of de auto rijdt op een helling, enz.

■ Maximale rijafstand in EV-modus

De maximale rijafstand in de EV-modus varieert van een paar honderd meter tot ongeveer 1 km. Er zijn afhankelijk van de omstandigheden van de auto echter situaties waarbij de EV-modus niet kan worden gebruikt.

(De maximale rijafstand is afhankelijk van de laadtoestand van het batterijpakket [tractiebat-terij] en de rijomstandigheden.)

■ Brandstofverbruik

Het hybridesysteem is ontworpen voor een zo laag mogelijk brandstofverbruik onder normale rijomstandigheden (aandrijving door benzine-motor en elektromotor [tractiemotor]). Als de EV-modus vaker wordt gebruikt dan nodig is, zal het brandstofverbruik hoger zijn.

■ Als "EV Mode Unavailable" (EV-modus niet beschikbaar) wordt weergegeven op het multi-informatiedisplay

De EV-modus is niet beschikbaar. De reden dat de EV-modus niet beschikbaar is (motor draait stationair, ladingstoestand batterijpakket is laag, rijnsnelheid is hoger dan de snelheid waarbij de EV-modus werkt of gaspedaal is te ver ingetrapt) kan worden weergegeven. Gebruik de EV-modus wanneer deze beschikbaar is.

■ Als "EV Mode Deactivated" (EV-modus uitgeschakeld) wordt weergegeven op het multi-informatiedisplay

De EV-modus is automatisch uitgeschakeld. De reden dat de EV-modus niet beschikbaar is (ladingstoestand batterijpakket is laag, rijnsnelheid is hoger dan de snelheid waarbij de EV-modus werkt of gaspedaal is te ver ingetrapt) kan worden weergegeven. Rijd een tijdje met de auto alvorens te proberen de EV-modus weer in te schakelen.



WAARSCHUWING

■ Wees voorzichtig tijdens het rijden

Tijdens het rijden in de EV-modus is er geen motorgeluid te horen. Hierdoor merken voetgangers, fietsers of andere verkeersdeelnemers en voertuigen in de omgeving mogelijk niet dat de auto wegrijdt of hen nadert. Wees daarom tijdens het rijden extra voorzichtig, zelfs als het akoestische voertuigwaarschuwingssysteem actief is.

Hybridetransmissie

Selecteer de schakelstand op basis van uw doel en de situatie.

Doel en functie van de schakelstanden

Schakelstand	Doel of functie
P	Parkeren van de auto/inschakelen van het hybridesysteem
R	Achteruit
N	Neutraalstand
D	Normaal rijden ^{*1}
S	Rijden in stand S ^{*2} (→Blz. 292)

*1: Zet de selectiehandel onder normale rijomstandigheden in stand D voor een zo laag mogelijk brandstofverbruik en een zo laag mogelijke geluidsproductie.

*2: Door in stand S een schakelbereik te selecteren, kunt u de mate van accelereren en afremmen op de motor beïnvloeden.

■ Wanneer er wordt gereden met ingeschakelde cruise control of Dynamic Radar Cruise Control met volledig snelheidsbereik

Ook wanneer de volgende handelingen worden uitgevoerd met als doel op de motor af te remmen, wordt er niet op de motor afgeremd omdat de cruise control of Dynamic Radar Cruise Control met volledig snelheidsbereik niet wordt uitgeschakeld.

- Als er tijdens het rijden in stand D of stand S wordt teruggeschakeld naar 5 of 4. (→Blz. 352, 362)
- Als tijdens het rijden in stand D de sportmodus wordt ingeschakeld (→Blz. 410)

■ Beperken plotseling wegrijden (wegrijregeling)

→Blz. 271



WAARSCHUWING

■ Rijden op glad wegdek

Schakel voorzichtig terug en vermijd plotseling accelereren om te voorkomen dat de auto in een slip raakt of de aangedreven wielen doorslippen.



OPMERKING

■ Lading batterijpakket (tractiebatterij)

Als de selectiehendel in stand N staat, wordt het batterijpakket (tractiebatterij) niet opgeladen, ook al draait de motor. Als de auto lang in stand N blijft staan, ontladt het batterijpakket (tractiebatterij) dus en start de auto mogelijk niet.

Bedienen van de selectiehendel

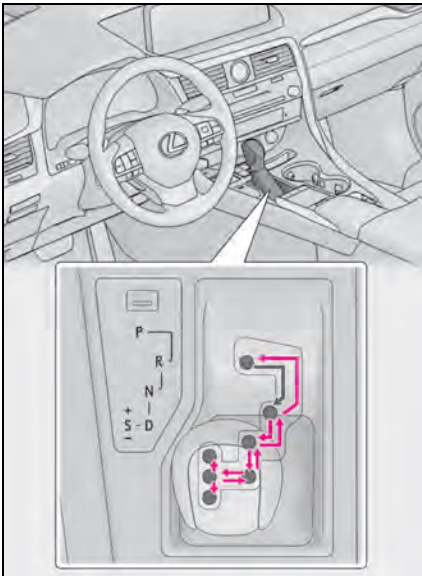

← Trap, terwijl het contact AAN staat, het rempedaal in en verplaats de selectiehendel.

Breng de auto altijd eerst geheel tot stilstand voordat u schakelt tussen stand P en D.

■ Schakelblokkeersysteem

Het schakelblokkeersysteem is een systeem dat voorkomt dat de selectiehendel tijdens het starten per ongeluk in een andere stand gezet wordt.

De selectiehendel kan alleen uit stand P worden gezet wanneer het contact AAN staat en het rempedaal wordt ingetrapt.

■ Als de selectiehendel niet in een andere stand dan P kan worden gezet

Controleer eerst of het rempedaal is ingetrapt. Als de selectiehendel niet in een andere stand gezet kan worden terwijl u het rempedaal ingetrapt hebt, kan er een probleem aanwezig zijn in het schakelblokkeersysteem. Laat de auto onmiddellijk controleren door een erkende Lexus-dealer of hersteller/reparateur of een andere naar behoren gekwalificeerde en uitgeruste deskundige.

Met de volgende procedure kan in noodgevalen de blokkering van de selectiehendel ongedaan worden gemaakt.

Uitschakelen van de schakelblokkering:

- 1 Zet het contact AAN en controleer of de parkeerrem is geactiveerd. (→Blz. 286, 295)
- 2 Zet het contact UIT.
- 3 Trap het rempedaal in.
- 4 Wrik het afdekplaatje omhoog met een sleufkopschroevendraaier o.i.d.

Omwikkel het uiteinde van de schroevendraaier met een doek om schade aan het afdekplaatje te voorkomen.

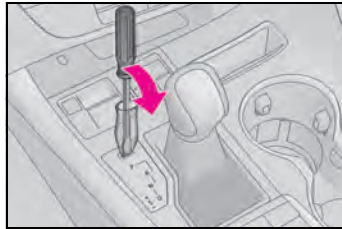

- 5 Druk de deblokkeerschakelaar in. De selectiehendel kan worden verplaatst als de schakelaar ingedrukt is.

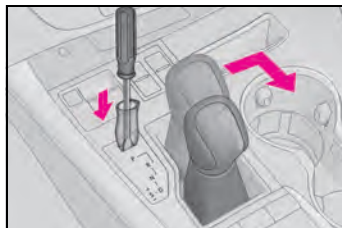



WAARSCHUWING

■ Voorkomen van ongevallen bij het uitschakelen van de schakelblokkering

Activeer de parkeerrem en trap het rempedaal in alvorens de deblokkeerschakelaar in te drukken.

Als per ongeluk het gaspedaal in plaats van het rempedaal wordt ingetrupt als de deblokkeerschakelaar wordt ingedrukt en de selectiehendel uit stand P wordt gezet, kan de auto plotseling wegglijden, hetgeen kan leiden tot een ongeval, waardoor ernstig letsel kan ontstaan.

Selecteren van de rijmodus

→Blz. 410

Selecteren van het schakelbereik in stand D

Bedien de paddle shift-schakelaar - om een tijdelijk schakelbereik te selecteren. Door het veranderen van het schakelbereik kan het gewenste niveau van remwerking worden geselecteerd. Selecteer vervolgens het schakelbereik met de paddle shift-schakelaars - en +.

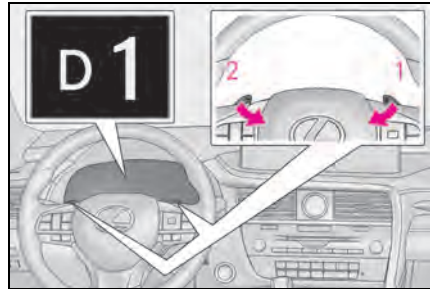

- 1 Opschakelen
- 2 Terugschakelen

Het geselecteerde schakelbereik, D1 t/m D6, wordt weergegeven op het instrumentenpaneel.

Het standaard schakelbereik wanneer paddle shift-schakelaar "-" wordt bediend, is automatisch beperkt tot D4 of D5 afhankelijk van de rijsnelheid.

Houd de paddle shift-schakelaar "+" enige tijd omlaag om weer terug te keren naar het normale programma van stand D.

■ Schakelbereiken en hun functies

- Voor het afremmen op de motor kunt u uit 6 niveaus kiezen.
- Bij een kleiner schakelbereik wordt er sterker op de motor afgeremd dan bij een groter schakelbereik.

- Als paddle shift-schakelaar “-” wordt bediend terwijl de selectiehendel in stand D staat

Er wordt teruggeschakeld naar een bereik waarin een motorremwerking wordt gegeneerd die geschikt is voor de rijomstandigheden.

- Automatische blokkering van de selectie van het schakelbereik in stand D

De selectie van het schakelbereik in stand D wordt geblokkeerd in de volgende gevallen:

- Als de auto tot stilstand komt
- Als in een schakelprogramma het gaspedaal gedurende langer dan een bepaalde tijd wordt ingetrap
- Als de selectiehendel in een andere stand dan D wordt gezet

- Waarschuwingsoemer bij beperking terugschakelmogelijkheid

Uit veiligheidsoverwegingen en om het rijgedrag niet in negatieve zin te beïnvloeden, kan er onder bepaalde omstandigheden beperkt worden teruggeschakeld. In sommige omstandigheden kan er helemaal niet worden teruggeschakeld met de selectiehendel of paddle shift-schakelaar. (Er klinkt tweemaal een zoemer.)

Selecteren van het schakelbereik in stand S

Zet de selectiehendel in stand S om de S-modus in te schakelen. Schakelbereiken kunnen worden geselecteerd met de selectiehendel of de paddle shift-schakelaars. Het schakelbereik kan worden geselecteerd met de selectiehendel of met de paddle shift-schakelaars “-” en “+”.

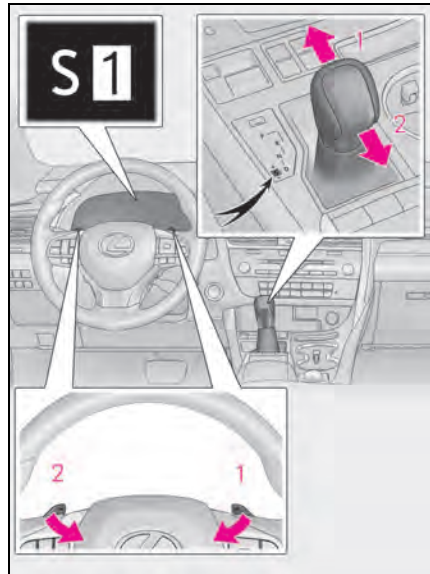

- 1 Opschakelen
- 2 Terugschakelen

Het geselecteerde schakelbereik, S1 t/m S6, wordt weergegeven op het instrumentenpaneel.

Het standaard schakelbereik in stand S is automatisch beperkt tot S4 of S5, afhankelijk van de rijsnelheid.

■ Schakelbereiken en hun functies

- U kunt kiezen uit 6 niveaus voor de mate van accelereren en afremmen op de motor.
- Bij een kleiner schakelbereik wordt er sterker geaccelereerd en op de motor afgeremd dan bij een groter schakelbereik en ook neemt het toerental toe.
- Als u accelereert in de standen 1 - 4 wordt mogelijk automatisch opgeschakeld naar een hoger schakelbereik overeenkomstig de rijsnelheid.

■ S-modus

- Als het schakelbereik S4 of lager is en de selectiehendel in de richting van de + wordt bewogen, wordt het schakelbereik S6 ingesteld.
- Schakelt automatisch naar een hoger schakelbereik voordat het motortoerental te hoog wordt.

Richtingaanwijzerschakelaar

Bedieningsinstructies

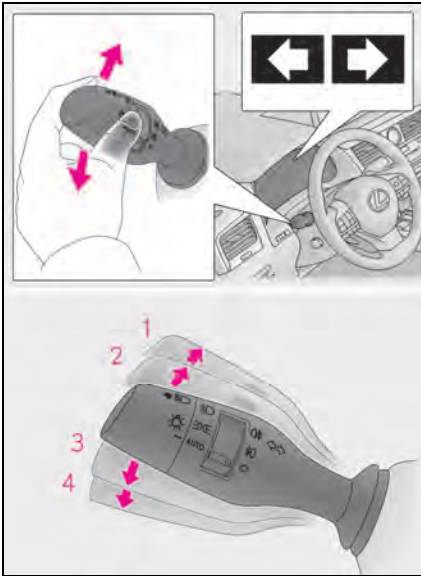

- 1 Rechts afslaan
- 2 Rijstrookwisseling naar rechts (beweeg de hendel iets in de richting van de pijl en laat hem los)

De richtingaanwijzers aan de rechterzijde zullen drie keer knipperen.

- 3 Rijstrookwisseling naar links (beweeg de hendel iets in de richting van de pijl en laat hem los)

De richtingaanwijzers aan de linkerzijde zullen drie keer knipperen.

- 4 Links afslaan

■ De richtingaanwijzers kunnen bediend worden als

Het contact AAN staat.

■ Als het controlelampje sneller knippert dan normaal

Controleer of er een lamp van de richtingaanwijzer voor of achter is doorgebrand.

■ Als de richtingaanwijzers stoppen met knipperen voordat van rijstrook is veranderd

Bedien de hendel nogmaals.

■ Persoonlijke voorkeursinstellingen

Bepaalde functies kunnen worden aangepast aan de persoonlijke voorkeur. (→Blz. 622)

Parkeerrem

De parkeerrem kan automatisch of handmatig worden geactiveerd en gedeactiveerd.

In de automatische modus kan de parkeerrem automatisch worden geactiveerd of gedeactiveerd overeenkomstig de bediening van de selectiehendel. Zelfs in de automatische modus kan de parkeerrem handmatig worden geactiveerd of gedeactiveerd.

Bedieningsinstructies

■ Gebruik van de handmatige modus

De parkeerrem kan handmatig worden geactiveerd en gedeactiveerd.

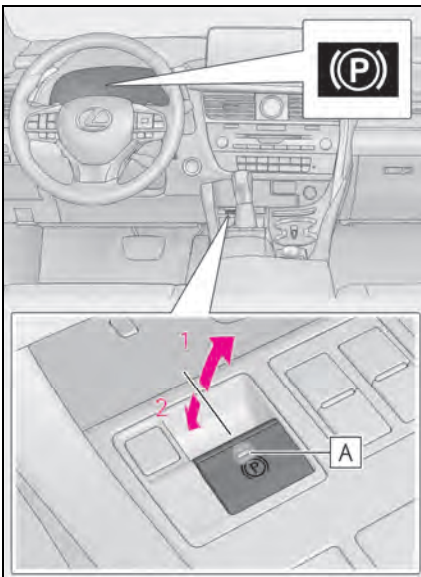

A Waarschuwingslampje parkeerrem

- 1 Trek de parkeerremschakelaar omhoog om de parkeerrem te activeren

Het waarschuwingslampje van de parkeerrem en het lampje van de parkeerrem gaan branden.

Houd de parkeerremschakelaar omhoog getrokken als u in geval van nood de parkeerrem tijdens het rijden moet bedienen.

- 2 Druk de parkeerremschakelaar in om de parkeerrem te deactiveren.

Bedien de schakelaar terwijl u het rempedaal intrapt of langzaam het gaspedaal intrapt.

Controleer of het waarschuwingslampje van de parkeerrem en het lampje van de parkeerrem doven.

Als het waarschuwingslampje van de parkeerrem en het lampje van de parkeerrem knipperen, bedien de schakelaar dan nogmaals. (→Blz. 560)

■ Schakelt de automatische modus in

Houd bij stilstaande auto de parkeerremschakelaar omhoog getrokken tot "Automatic Mode On" (automatische modus ingeschakeld) op het multi-informatiedisplay wordt weergegeven.



Als de automatische modus wordt ingeschakeld, werkt de parkeerrem als volgt.

- Wanneer u de selectiehandel uit stand P zet, wordt de parkeerrem gedeactiveerd en doven het waarschuwingslampje van de parkeerrem en het lampje van de parkeerrem.
- Wanneer u de selectiehandel in stand P zet, wordt de parkeerrem geactiveerd en gaan het waarschuwingslampje van de parkeerrem en het lampje van de parkeerrem branden.

Bedien de selectiehandel terwijl u het rempedaal intrapt.

■ Schakelt de automatische modus uit

Houd bij stilstaande auto de parkeerremschakelaar ingedrukt tot "Automatic Mode Off" (automatische modus uitgeschakeld) op het multi-informatiedisplay wordt weergegeven.

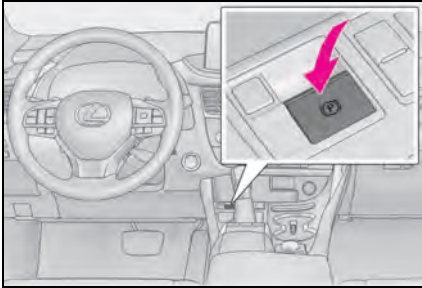

■ Werking van parkeerrem

- Als het contact niet AAN staat, kunt u de parkeerrem niet met de schakelaar deactiveren.
- Als het contact niet AAN staat, is de automatische stand (automatische activering en deactivering) niet beschikbaar.

■ Functie automatisch deactiveren parkeerrem

De parkeerrem wordt automatisch gedeactiveerd wanneer u het gaspedaal langzaam intrapt.

De parkeerrem wordt in de volgende situaties automatisch gedeactiveerd:

- Het bestuurdersportier is gesloten.
- De veiligheidsgordel van de bestuurder is vastgemaakt.
- Zet de selectiehandel in een vooruit- of achteruitversnelling.
- Het motorcontrolelampje of het waarschuwingslampje van het remsysteem brandt niet.

Als de functie voor het automatisch deactiveren niet werkt, deactiveer de parkeerrem dan handmatig.

■ Als "Parking Brake Overheated Parking Brake Unavailable" (Parkeerrem oververhit, parkeerrem niet beschikbaar) wordt weergegeven op het multi-informatiedisplay

Als de parkeerrem herhaaldelijk gedurende korte tijd bediend wordt, zal het systeem de werking beperken om oververhitting te voorkomen. Gebruik de parkeerrem niet als dit gebeurt. Na ongeveer 1 minuut zal de werking weer normaal zijn.

■ Als "EPB Activation Stopped Incompletely" (EPB-activering onvolledig gestopt) of "Parking Brake Unavailable" (parkeerrem niet beschikbaar) wordt weergegeven op het multi-informatiedisplay

Bedien de parkeerremschakelaar. Als de melding niet verdwijnt nadat de schakelaar een aantal keer is bediend, zit er mogelijk een storing in het systeem. Laat de auto onmiddellijk controleren door een erkende Lexus-dealer of hersteller/reparateur of een andere naar behoren gekwalificeerde en uitgeruste deskundige.

■ Geluid parkeerrem

Wanneer de parkeerrem geactiveerd is, kan het geluid van een elektromotor (zoemend geluid) hoorbaar zijn. Dit is normaal en duidt niet op een storing.

■ Waarschuingslampje parkeerrem en lampje parkeerrem

- Afhankelijk van de stand van het contact gaan het waarschuingslampje parkeerrem en het lampje van de parkeerrem branden en blijven ze branden zoals hieronder beschreven:
AAN: Gaat branden totdat de parkeerrem wordt gedeactiveerd.
Niet AAN: Blijft gedurende ongeveer 15 seconden branden.
- Wanneer het contact UIT wordt gezet en de parkeerrem geactiveerd is, blijven het waarschuingslampje parkeerrem en het lampje van de parkeerrem gedurende ongeveer 15 seconden branden. Dit is normaal en duidt niet op een storing.

■ Wijzigen van de modus

Wanneer de automatische modus aan/uit wordt gezet, wordt de melding op het multi-informatie-display weergegeven en klinkt de zoemer.

■ Parkeren van de auto

→Blz. 270

■ Waarschuingszoemer geactiveerde parkeerrem

De zoemer klinkt als er met de auto wordt gereden terwijl de parkeerrem is geactiveerd. "Release Parking Brake" (deactiveer parkeerrem) wordt weergegeven op het multi-informatiedisplay.

■ Waarschuingsmeldingen en zoemers

Waarschuingsmeldingen en zoemers worden gebruikt om een systeemstoring aan te geven of om de bestuurder te informeren dat hij extra moet opletten. Lees de op het multi-informatie-display weergegeven waarschuingsmelding en volg de aanwijzingen op.

■ Als het waarschuingslampje van het remsysteem gaat branden

→Blz. 554

■ Gebruik in de winter

→Blz. 424



WAARSCHUWING

■ Bij het parkeren

Laat een kind niet alleen in de auto achter. De parkeerrem kan onbedoeld worden gedeactiveerd en er bestaat het gevaar dat de auto in beweging komt. Dit kan leiden tot een ongeval waarbij ernstig letsel kan ontstaan.

■ Parkeerremschakelaar

Plaats geen objecten in de buurt van de parkeerremschakelaar. Objecten kunnen de schakelaar hinderen en er mogelijk toe leiden dat de parkeerrem onverwachts wordt bediend.



OPMERKING

■ Bij het parkeren

Zet de selectiehendel in stand P en activeer de parkeerrem voordat u de auto verlaat en controleer of de auto niet beweegt.

■ Wanneer een storing in het systeem optreedt

Breng de auto op een veilige plaats tot stilstand en controleer de waarschuingsmeldingen.

■ Wanneer de parkeerrem niet gedeactiveerd kan worden door een storing

Als u gaat rijden terwijl de parkeerrem is geactiveerd, kunnen de onderdelen van het remsysteem oververhit raken, waardoor de remprestaties in negatieve zin kunnen worden beïnvloed en de onderdelen van het remsysteem sneller slijten.

Laat wanneer dit het geval is de auto onmiddellijk controleren door een erkende Lexus-dealer of hersteller/reparateur of een andere naar behoren gekwalificeerde en uitgeruste deskundige.

Brake Hold

Het Brake Hold-systeem houdt na activering de remmen vast wanneer de selectiehendel in stand D, S of N staat en het rempedaal ingetrapt werd om de auto tot stilstand te brengen. Het systeem laat de rem los wanneer het gaspedaal ingetrapt wordt en de selectiehendel in stand D of S staat om zo voor soepel weggrijden te zorgen.

Inschakelen van het systeem

Activeert het Brake Hold-systeem

Het controlelampje voor de stand-bystand van het Brake Hold-systeem (groen) **A** gaat branden. Als het systeem de remmen vasthoudt, gaat het controlelampje Brake Hold-systeem in werking (geel) **B** branden.

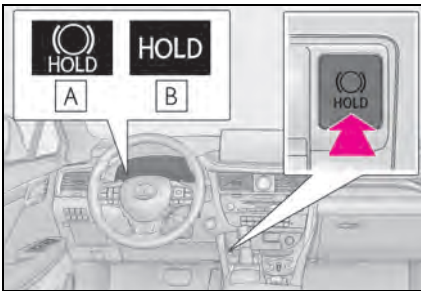

■ Voorwaarden voor werking Brake Hold-systeem

Het Brake Hold-systeem kan onder de volgende omstandigheden niet geactiveerd worden:

- Het bestuurdersportier is niet gesloten.

- De bestuurder draagt geen veiligheidsgordel.

Als onder een van de bovenstaande omstandigheden het Brake Hold-systeem is ingeschakeld, wordt het systeem uitgeschakeld en gaat het controlelampje voor de stand-bystand van het Brake Hold-systeem uit. Wanneer een van deze omstandigheden zich voordoet terwijl het systeem de remmen vasthoudt, klinkt een waarschuwingszoemer en wordt een melding weergegeven op het multi-informatiedisplay. De parkeerrem wordt dan automatisch geactiveerd.

■ Brake Hold-functie

- Nadat het systeem ongeveer 3 minuten de remmen heeft vastgehouden en het rempedaal niet ingetrapt wordt, wordt automatisch de parkeerrem geactiveerd. In dat geval klinkt een zoemer en verschijnt er een waarschuwingmelding op het multi-informatiedisplay.
- Trap het rempedaal krachtig in en druk opnieuw op de schakelaar om het systeem te deactiveren.
- De Brake Hold-functie kan de auto mogelijk niet stilhouden op een steile helling. In deze situatie kan het nodig zijn dat de bestuurder zelf het rempedaal ingetrapt houdt. Er klinkt een waarschuwingszoemer en het multi-informatiedisplay zal de bestuurder over de situatie informeren. Lees de op het multi-informatiedisplay weergegeven waarschuwingmelding en volg de aanwijzingen op.

■ Wanneer de parkeerrem automatisch geactiveerd wordt terwijl het systeem de remmen vasthoudt

Voer een van de volgende handelingen uit om de parkeerrem te deactiveren.

- Trap het gaspedaal in. (De parkeerrem zal niet automatisch gedeactiveerd worden als de veiligheidsgordel niet is vastgemaakt.)
- Bedien de parkeerremschakelaar terwijl u het rempedaal intrapt.

Controleer of het waarschuwinglampje van de parkeerrem uitgaat. (→Blz. 295)

■ Wanneer een controle door een erkende Lexus-dealer of hersteller/reparateur of een andere naar behoren gekwalificeerde en uitgeruste deskundige nodig is

Als het controlelampje stand-bystand Brake Hold-systeem (groen) niet brandt terwijl de Brake Hold-schakelaar wordt ingedrukt en aan de werkingsvoorwaarden van het Brake Hold-systeem is voldaan, is het systeem mogelijk defect. Laat de auto controleren door een

erkende Lexus-dealer of hersteller/reparateur of een andere naar behoren gekwalificeerde en uitgeruste deskundige.

- Als “Brake Hold Fault Depress Brake to Deactivate Visit Your Dealer” (Fout in Brake Hold-functie. Trap rempedaal in om te deactiveren. Ga naar uw dealer) of “Brake Hold Malfunction Visit Your Dealer” (Storing in Brake Hold-functie. Ga naar uw dealer) op het multi-informatiedisplay wordt weergegeven

Er is mogelijk een storing in het systeem aanwezig. Laat de auto controleren door een erkende Lexus-dealer of hersteller/reparateur of een andere naar behoren gekwalificeerde en uitgeruste deskundige.

■ Waarschuwingmeldingen en zoemers

Waarschuwingmeldingen en zoemers worden gebruikt om een systeemstoring aan te geven of om de bestuurder te informeren dat hij extra moet opletten. Lees de op het multi-informatiedisplay weergegeven waarschuwingmelding en volg de aanwijzingen op.

- Als het controlelampje Brake Hold-systeem in werking knippert

→Blz. 561



WAARSCHUWING

■ Als de auto op een steile helling staat

Wees voorzichtig wanneer u het Brake Hold-systeem gebruikt op een steile helling. De Brake Hold-functie kan de auto in een dergelijke situatie mogelijk niet stilhouden.

■ Wanneer u stilhoudt op een glad wegdek

Het systeem kan de auto niet stilhouden wanneer de banden hun grip hebben verloren. Gebruik het systeem niet wanneer u stilhoudt op een glad wegdek.



OPMERKING

■ Bij het parkeren

Het Brake Hold-systeem is niet ontworpen voor langdurig gebruik bij het parkeren van de auto. Als u het contact UIT zet terwijl het systeem de remmen vasthoudt, worden de remmen mogelijk gelost, waardoor de auto in beweging komt. Trap het rempedaal in, zet de selectiehendel in stand P en activeer de parkeerrem wanneer u de startknop bedient.



Lichtschakelaar

De koplampen kunnen handmatig of automatisch worden bediend.

Bedieningsinstructies

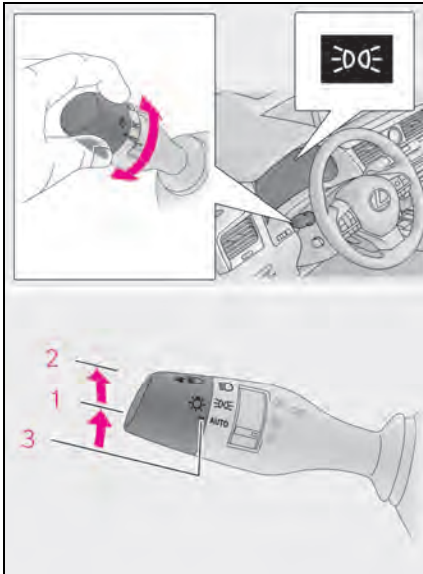
Bedien de schakelaar  om de verlichting als volgt in te schakelen:



- 1  De parkeerlichten voor, achterlichten, contourlichten achter, kentekenplaat- en dashboardverlichting gaan branden.
- 2  De koplampen en alle hierboven genoemde lichten gaan branden.
- 3 AUTO De koplampen, dagrijverlichting (→Blz. 300) en alle verlichting die hierboven genoemd is, worden automatisch in- en uitgeschakeld. (Wanneer het contact AAN staat.)

■ Dagrijverlichting

Om uw auto overdag beter zichtbaar te maken voor andere weggebruikers, wordt de dagrijverlichting automatisch ingeschakeld als het hybridesysteem wordt gestart en de parkeerrem wordt gedeactiveerd met de lichtschakelaar in

de stand AUTO. (Brandt helderder dan de parkeerlichten voor.) Dagrijverlichting is niet ontworpen voor gebruik in het donker.

■ Sensor koplampregeling

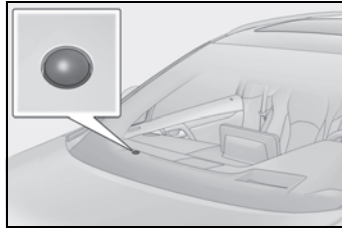

De werking van de sensor kan in negatieve zin beïnvloed worden als er iets over de sensor heen geplaatst wordt of als er iets op de ruit wordt aangebracht waardoor de sensor wordt afgeschermd.

Hierdoor kan de sensor niet op de juiste manier de hoeveelheid omgevingslicht signaleren, waardoor het automatische koplampstelsel mogelijk onjuist functioneert.

■ Automatisch uitschakelsysteem verlichting

- Wanneer de lichtschakelaar in stand  of





staat: De koplampen en mistlampen voor (indien aanwezig) worden automatisch uitgeschakeld wanneer het contact in stand ACC of UIT wordt gezet.

- Wanneer de lichtschakelaar in stand AUTO staat: De koplampen en alle verlichting worden automatisch uitgeschakeld als het contact in stand ACC of UIT wordt gezet.

Zet, om de verlichting weer in te schakelen, het contact AAN of zet de lichtschakelaar eenmaal

in de stand AUTO en daarna terug in de stand

 of .

■ Automatische verticale koplampverstelling

De koplamphoogte wordt automatisch geregeld op basis van het aantal passagiers in de auto en de mate van belading om verblinding van andere

weggebruikers door de koplampen te voorkomen.

■ Zoemer verlichting

Een zoemer klinkt als het contact UIT of in stand ACC wordt gezet en het bestuurdersportier wordt geopend terwijl de verlichting is ingeschakeld.

■ Verlichting Welcome Light-systeem

Als de portieren worden ontgrendeld met het Smart entry-systeem met startknop of de afstandsbediening wanneer de lichtschakelaar in stand AUTO staat en de omgeving donker is, worden de parkeerlichten voor en de achterlichten automatisch ingeschakeld.

■ Energiebesparende functie 12V-accu

Om te voorkomen dat de 12V-accu van de auto ontladen raakt wanneer de lichtschakelaar in de stand  of AUTO staat terwijl het contact UIT wordt gezet, schakelt de energiebesparende functie van de 12V-accu alle verlichting na ongeveer 20 minuten automatisch uit. Wanneer het contact AAN wordt gezet, wordt de energiebesparende functie van de 12V-accu uitgeschakeld.

Onder de volgende omstandigheden wordt de energiebesparende functie van de 12V-accu eenmaal uitgeschakeld en vervolgens weer geactiveerd. Alle verlichting gaat 20 minuten nadat de energiebesparende functie van de 12V-accu weer is geactiveerd automatisch uit:

- Wanneer de lichtschakelaar wordt bediend
- Wanneer een portier wordt geopend of gesloten

■ Persoonlijke voorkeursinstellingen

Bepaalde functies kunnen worden aangepast aan de persoonlijke voorkeur. (→Blz. 622)



OPMERKING

■ Voorkomen van ontlading van de 12V-accu

Laat de verlichting niet langer ingeschakeld dan noodzakelijk is als het hybridesysteem niet is ingeschakeld.

Inschakelen van het grootlicht

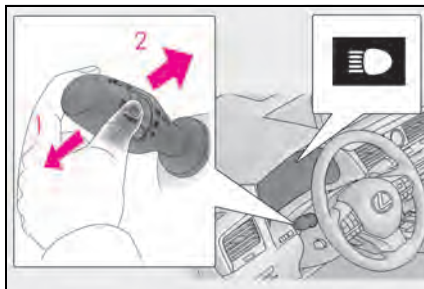

1 Druk bij ingeschakelde koplampen de hendel van u af om het grootlicht in te schakelen.

Door de hendel weer in de middenstand te zetten, wordt het grootlicht weer uitgeschakeld.

2 Trek de hendel naar u toe en laat deze meteen weer los om één keer met het grootlicht te knipperen.

U kunt lichtsignalen geven met de koplampen in- of uitgeschakeld.

Bij auto's met AHS (Adaptive High Beam-systeem) kan als het contact UIT staat het grootlicht niet ingeschakeld worden door de hendel naar u toe te trekken.

Follow Me Home-systeem

Dankzij dit systeem kunnen de koplampen gedurende 30 seconden worden ingeschakeld wanneer het contact UIT staat.

Trek, nadat u het contact UIT hebt gezet, de hendel naar u toe en laat hem los terwijl de lichtschakelaar in de stand AUTO staat.

Trek de hendel naar u toe en laat hem weer los om de verlichting uit te schakelen.

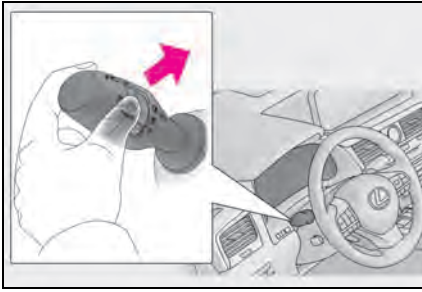

Bochtverlichting (indien aanwezig)

- Als het stuurwiel of de richtingaanwijzerschakelaar wordt bediend terwijl de dimlichten zijn ingeschakeld, wordt de bochtverlichting ingeschakeld en gaat deze branden in de richting waarin de auto beweegt. De bochtverlichting is ontworpen om uitstekend zicht te garanderen wanneer op een kruising een bocht gemaakt wordt.

Wanneer de rijsnelheid echter ongeveer 35 km/h of hoger is, wordt de bochtverlichting niet ingeschakeld.

- Als de selectiehendel in stand R wordt gezet terwijl de dimlichten zijn ingeschakeld, gaat de bochtverlichting aan beide zijden branden. Deze functie is ontworpen om het zicht tijdens het parkeren te verbeteren.

■ Bochtverlichting (indien aanwezig)

Wanneer de bochtverlichting gedurende meer dan 30 minuten is ingeschakeld, wordt hij automatisch uitgeschakeld.

AHS (Adaptive High Beam-systeem)*

*: Indien aanwezig

Het Adaptive High Beam-systeem gebruikt een camerasensor aan de bovenzijde van de voorruit om de helderheid van de verlichting van tegenliggers en voorliggers, straatverlichting, enz. te beoordelen en, indien nodig, automatisch de verspreiding van het licht van de koplampen te regelen.



WAARSCHUWING

■ Beperkingen van het Adaptive High Beam-systeem

Vertrouw niet blindelings op het Adaptive High Beam-systeem. Rijd altijd voorzichtig en houd hierbij de omgeving in de gaten en schakel indien nodig handmatig het grootlicht in of uit.

■ Voorkomen van onjuiste werking van het Adaptive High Beam-systeem

Voorkom overbelading van uw auto.

Systemfuncties

- Past de helderheid en het verlichte gebied van het grootlicht aan op basis van de rijsnelheid.
- Past de intensiteit van het grootlicht tijdens het rijden in bochten aan, zodat het gebied in de richting waarin de auto draait helderder wordt verlicht dan andere gebieden.
- Regelt het variabel afgeschermd grootlicht zo, dat het gebied rond tegenliggers en voorliggers gedeeltelijk niet wordt verlicht terwijl andere gebieden wel verlicht worden door het grootlicht.

Het variabel afgeschermd grootlicht helpt het zicht naar voren te verbeteren terwijl tegenliggers en voorliggers minder worden verblind.

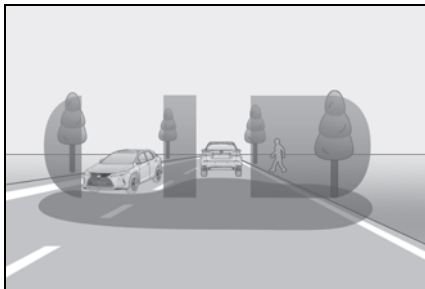

- Past het stralingsbereik van de dimlichten aan in overeenstemming met de afstand tot een voorligger.

Het Adaptive High Beam-systeem activeren

- 1 Druk op de schakelaar van het Adaptive High Beam-systeem.

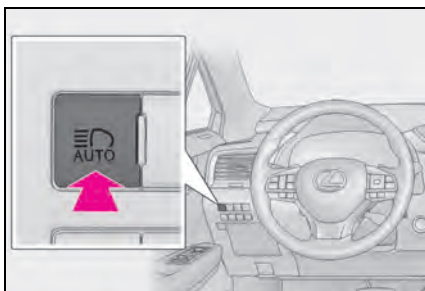

- 2 Zet de lichtschakelaar in de stand AUTO of .

Het controlelampje van het Adaptive High Beam-systeem gaat branden als het systeem wordt ingeschakeld.



■ Omstandigheden waarin de regeling van de lichtverspreiding van de koplampen automatisch verandert

- Als aan alle onderstaande voorwaarden wordt voldaan, wordt het grootlicht automatisch ingeschakeld en werkt het systeem:
 - De rijsnelheid is ongeveer 60 km/h of hoger.
 - Het gebied voor de auto is niet verlicht.
- Als aan alle onderstaande voorwaarden wordt voldaan, wordt het variabel afgeschermd grootlicht ingeschakeld en wordt het stralingsbereik van het dimlicht automatisch aangepast, afhankelijk van de locatie van tegenliggers en voorliggers:
 - De rijsnelheid is ongeveer 60 km/h of hoger.
 - Het gebied voor de auto is niet verlicht.
 - Er zijn tegenliggers of voorliggers met ingeschakelde koplampen of achterlichten.
- Als aan een van onderstaande voorwaarden wordt voldaan, wordt automatisch geschakeld van grootlicht of variabel afgeschermd grootlicht naar dimlicht:
 - De rijsnelheid is lager dan ongeveer 40 km/h.
 - Het gebied voor de auto is verlicht.
 - Er zijn veel tegenliggers en/of voorliggers.
 - De positie van tegenliggers of voorliggers verandert snel en het grootlicht kan de bestuurders van de andere voertuigen verblinden.

■ Informatie werking camerasensor

- In de volgende situaties wordt mogelijk niet automatisch geschakeld van grootlicht naar variabel afgeschermd grootlicht:
 - Als plotseling een tegenligger uit een bocht opdoemt
 - Als plotseling een andere auto voor de eigen auto invoegt
 - Als tegenliggers of voorliggers aan het zicht zijn onttrokken als gevolg van een reeks bochten, wegafscheidingen of bomen langs de weg
 - Wanneer tegenliggers opdoemen uit de rechter tegemoetkomende rijstrook op een brede weg
 - Wanneer er tegenliggers of voorliggers met uitgeschakelde verlichting zijn
- Er wordt mogelijk niet geschakeld van grootlicht naar variabel afgeschermd grootlicht als een tegenligger wordt gesignaleerd die zijn mistlampen aan heeft terwijl de koplampen uit zijn.
- Door de aanwezigheid van huisverlichting, straatverlichting, verkeerslichten of verlichte billboards en andere reflecterende objecten wordt mogelijk geschakeld van grootlicht naar variabel afgeschermd grootlicht, wordt mogelijk niet geschakeld van grootlicht naar variabel afgeschermd grootlicht of wordt het niet verlichte gebied mogelijk gewijzigd.
- De volgende factoren kunnen van invloed zijn op de reactietijd voor het in- of uitschakelen van het grootlicht of op de snelheid waarmee de niet verlichte gebieden veranderen:
 - De helderheid van koplampen, mistlampen en achterlichten van tegenliggers en voorliggers
 - De beweging en richting van tegenliggers en voorliggers
 - Als de verlichting van een tegenligger of voorligger slechts aan één kant werkt
 - Als een tegenligger of voorligger een voertuig op twee wielen betreft
 - De toestand van de weg (stijgingspercentage, bochten, toestand van het wegdek, enz.)
 - Het aantal inzittenden en de hoeveelheid bagage
- De regeling van de lichtverspreiding van de koplampen kan onverwacht veranderen.
- Fietsen of vergelijkbare objecten worden mogelijk niet gesignaleerd.
- In de volgende situaties kan het systeem de helderheid van het omgevingslicht mogelijk niet juist signaleren. Hierdoor blijven de dimlichten mogelijk branden of gaat het grootlicht knipperen of worden voetgangers, tegenlig-

gers of voorliggers verblind. Als dat het geval is, moet handmatig geschakeld worden tussen grootlicht en dimlicht.

- Bij rijden in slecht weer (zware regenval, mist, sneeuw, zandstormen, enz.)
- Als het zicht door de voorruit wordt belemmerd door damp, wasem, ijs, vuil, enz.
- Als de voorruit gebarsten of beschadigd is
- Als de camerasensor vervormd of vuil is
- Als de temperatuur van de camerasensor extreem hoog is
- Als de helderheid van het omgevingslicht overeenkomt met die van koplampen, achterlichten of mistlampen
- Als de koplampen of achterlichten van tegenliggers of voorliggers zijn uitgeschakeld, vuil zijn, een andere kleur hebben of niet correct zijn afgesteld
- Als de auto wordt geraakt door water, sneeuw, stof, enz. van een voorligger
- In gebieden waar lichte en donkere stukken elkaar afwisselen.
- Als geregeld en herhaaldelijk over stijgende en dalende wegen wordt gereden, of over wegen met een slecht of oneffen wegdek (zoals klinkerwegen, grindwegen, enz.)
- Als geregeld en herhaaldelijk over bochtige wegen wordt gereden.
- Als er zich een sterk spiegelen voorwerp, zoals een verkeersbord of spiegel, voor de auto bevindt
- Als de achterzijde van een voorligger sterk spiegelen is, zoals een container op een truck
- Als de koplampen van de auto beschadigd of vuil zijn, of niet correct zijn afgesteld
- Als de auto naar één kant overhelst door bijvoorbeeld een lekke band, of aan de achterzijde wat lager ligt doordat een aanhangwagen is aangekoppeld, enz.
- Als herhaaldelijk op een abnormale manier wordt geschakeld tussen grootlicht en dimlicht
- Als de bestuurder meent dat het grootlicht mogelijk knippert of voetgangers of andere bestuurders verblindt
- Als de auto wordt gebruikt in een gebied waar men aan de andere kant van de weg rijdt. Bijvoorbeeld, een auto bestemd voor rechtsrijdend verkeer in een gebied voor linksrijdend verkeer of vice versa

■ Persoonlijke voorkeursinstellingen

Bepaalde functies kunnen worden aangepast aan de persoonlijke voorkeur. (→Blz. 622)

Handmatig in- en uitschakelen van het grootlicht

■ Dimlicht inschakelen

Druk op de schakelaar van het Adaptive High Beam-systeem.

Het controlelampje van het Adaptive High Beam-systeem dooft.

Druk op de schakelaar om het Adaptive High Beam-systeem weer in te schakelen.

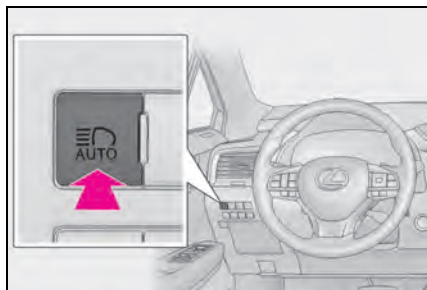

■ Grootlicht inschakelen

Duw de hendel van u af.

Het controlelampje van het Adaptive High Beam-systeem dooft en het controlelampje van het grootlicht gaat branden.

Trek de hendel in de oorspronkelijke stand om het Adaptive High Beam-systeem weer te activeren.

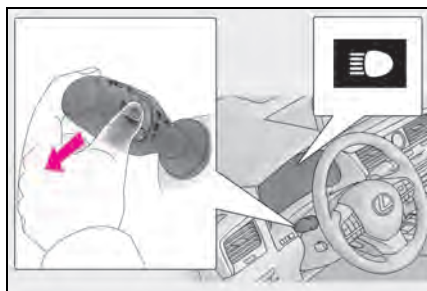

■ Tijdelijk inschakelen van het dimlicht

Trek de hendel naar u toe en zet hem vervolgens terug in de oorspronkelijke stand.

Het grootlicht blijft ingeschakeld terwijl de hendel naar u toe is getrokken. Nadat de hendel echter weer in de oorspronkelijke stand is gezet, blijft het dimlicht gedurende enige tijd branden. Vervolgens wordt het Adaptive High Beam-systeem weer geactiveerd.

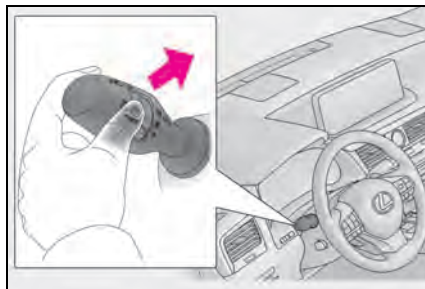

■ Tijdelijk inschakelen van het dimlicht

Het verdient aanbeveling om het dimlicht in te schakelen wanneer het grootlicht andere bestuurders of voetgangers in de buurt hindert.

AHB (Automatic High Beam)*

*: Indien aanwezig

Het Automatic High Beam-systeem gebruikt een camerasensor aan de bovenzijde van de voorruit om de helderheid van de verlichting van tegenliggers en voorliggers, straatverlichting, enz. te beoordelen en schakelt, indien nodig, het grootlicht automatisch in en uit.



WAARSCHUWING

■ Beperkingen van het Automatic High Beam-systeem

Vertrouw niet blindelings op het Automatic High Beam-systeem. Rijd altijd voorzichtig en houd hierbij de omgeving in de gaten en schakel indien nodig handmatig het grootlicht in of uit.

■ Voorkomen van onjuiste werking van het Automatic High Beam-systeem

Voorkom overbelading van uw auto.

Inschakelen van het Automatic High Beam-systeem

- 1 Druk de Automatic High Beam-schakelaar in.

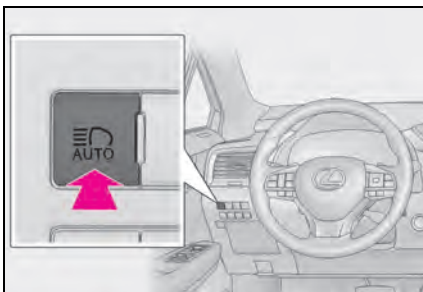

- 2 Zet de lichtschakelaar in de stand AUTO of .

Het controlelampje van het Automatic High Beam-systeem gaat branden als het systeem werkt.

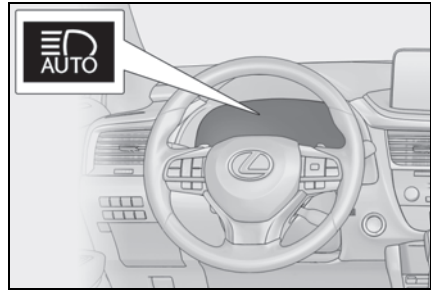

■ Voorwaarden voor het automatisch in- en uitschakelen van het grootlicht

- Als aan alle onderstaande voorwaarden wordt voldaan, wordt het grootlicht automatisch ingeschakeld (na ongeveer 1 seconde):
 - De rijsnelheid is ongeveer 40 km/h of hoger.
 - Het gebied voor de auto is niet verlicht.
 - Er zijn geen tegenliggers of voorliggers met ingeschakelde koplampen of achterlichten.
 - Er bevinden zich weinig straatlantaarns op de weg voor u.
- Als aan een van onderstaande voorwaarden wordt voldaan, wordt het grootlicht automatisch uitgeschakeld:
 - De rijsnelheid is lager dan ongeveer 30 km/h.
 - Het gebied voor de auto is verlicht.
 - Tegenliggers of voorliggers hebben de koplampen of achterlichten ingeschakeld.
 - Er bevinden zich veel straatlantaarns op de weg voor u.

■ Informatie werking camerasensor

- In de volgende situaties wordt het grootlicht mogelijk niet automatisch uitgeschakeld:
 - Als plotseling een tegenligger uit een bocht opdoemt
 - Als plotseling een andere auto voor de eigen auto invoegt
 - Als tegenliggers of voorliggers niet kunnen worden gesignaleerd als gevolg van een reeks bochten, wegafscheidingsen of bomen langs de weg
 - Wanneer tegenliggers opdoemen in de rechter tegemoetkomende rijstrook op een brede weg
 - Wanneer de verlichting van tegenliggers of voorliggers niet is ingeschakeld

- Het grootlicht wordt mogelijk uitgeschakeld als een tegenligger wordt gesignaleerd die zijn mistlampen aan heeft terwijl de koplampen uit zijn.
- Door de aanwezigheid van huisverlichting, straatverlichting, verkeerslichten of verlichte billboards en andere reflecterende objecten wordt mogelijk geschakeld van grootlicht naar dimlicht of blijft het dimlicht mogelijk ingeschakeld.
- De volgende factoren kunnen van invloed zijn op de reactietijd voor het in- of uitschakelen van het grootlicht:
 - De helderheid van koplampen, mistlampen en achterlichten van tegenliggers en voorliggers
 - De beweging en richting van tegenliggers en voorliggers
 - Als de verlichting van een tegenligger of voorligger slechts aan één kant werkt
 - Als een tegenligger of voorligger een voertuig op twee wielen betreft
 - De toestand van de weg (stijgingspercentage, bochten, toestand van het wegdek, enz.)
 - Het aantal inzittenden en de hoeveelheid bagage in de auto
- Het grootlicht wordt mogelijk onverwacht in- of uitgeschakeld.
- Fietsen of vergelijkbare voertuigen worden mogelijk niet gesignaleerd.
- In de volgende situaties kan het systeem de helderheid van het omgevingslicht mogelijk niet juist signaleren. Hierdoor blijven de dimlichten mogelijk branden of gaat het grootlicht knipperen of worden voetgangers, tegenliggers of voorliggers verblind. Als dat het geval is, moet handmatig geschakeld worden tussen grootlicht en dimlicht.
 - Bij rijden in slecht weer (zware regenval, mist, sneeuw, zandstormen, enz.)
 - Als het zicht door de voorruit wordt belemmerd door damp, wasem, ijs, vuil, enz.
 - Als de voorruit gebarsten of beschadigd is
 - Als de camerasensor vervormd of vuil is
 - Als de temperatuur van de camerasensor extreem hoog is
 - Als de helderheid van het omgevingslicht overeenkomt met die van koplampen, achterlichten of mistlampen
 - Als de koplampen of achterlichten van tegenliggers of voorliggers zijn uitgeschakeld, vuil zijn, een andere kleur hebben of niet correct zijn afgesteld
 - Als de auto wordt geraakt door water, sneeuw, stof, enz. van een voorligger
 - In gebieden waar lichte en donkere stukken elkaar afwisselen.
- Als geregeld en herhaaldelijk over stijgende en dalende wegen wordt gereden, of over wegen met een slecht of oneffen wegdek (zoals klinkerwegen, grindwegen, enz.)
- Als geregeld en herhaaldelijk over bochtige wegen wordt gereden.
- Als er zich een sterk spiegeland voorwerp, zoals een verkeersbord of spiegel, voor de auto bevindt
- Als de achterzijde van een voorligger sterk spiegeland is, zoals een container op een truck
- Als de koplampen van de auto beschadigd of vuil zijn, of niet correct zijn afgesteld
- Als de auto naar één kant overhelst door bijvoorbeeld een lekke band, of aan de achterzijde wat lager ligt doordat een aanhangwagen is aangekoppeld, enz.
- Als herhaaldelijk op een abnormale manier wordt geschakeld tussen grootlicht en dimlicht
- Als de bestuurder meent dat het grootlicht mogelijk knippert of voetgangers of andere bestuurders verblindt
- Als de auto wordt gebruikt in een gebied waar men aan de andere kant van de weg rijdt. Bijvoorbeeld, een auto bestemd voor rechtsrijdend verkeer in een gebied voor linksrijdend verkeer of vice versa

Handmatig in- en uitschakelen van het grootlicht

■ Grootlicht inschakelen

Duw de hendel van u af.

Het controlelampje van het Automatic High Beam-systeem dooft en het controlelampje van het grootlicht gaat branden.

Trek de hendel in de oorspronkelijke stand om het Automatic High Beam-systeem weer te activeren.

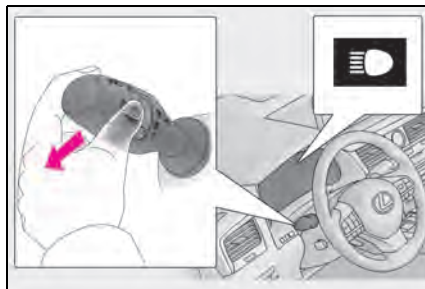

■ Dimlicht inschakelen

Druk de Automatic High Beam-schakelaar in.

Het controlelampje van het Automatic High Beam-systeem dooft.

Druk de schakelaar in om het Automatic High Beam-systeem weer in te schakelen.

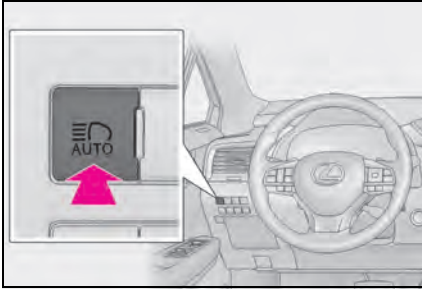

■ Tijdelijk inschakelen van het dimlicht

Trek de hendel naar u toe en zet hem vervolgens terug in de oorspronkelijke stand.

Het grootlicht blijft ingeschakeld terwijl de hendel naar u toe is getrokken. Nadat de hendel echter weer in de oorspronkelijke stand is gezet, blijft het dimlicht gedurende enige tijd branden. Vervolgens wordt de Automatic High Beam weer ingeschakeld.

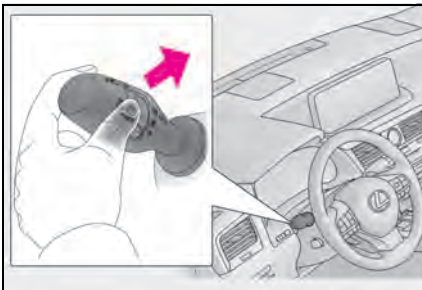

■ Tijdelijk inschakelen van het dimlicht

Het verdient aanbeveling om het dimlicht in te schakelen wanneer het grootlicht andere bestuurders of voetgangers in de buurt hindert.

Schakelaar mistlampen*

*: Indien aanwezig

De mistlampen zorgen voor uitstekend zicht bij ongunstige rijomstandigheden, zoals bij regen of mist.

Bedieningsinstructies

► Schakelaar mistachterlichten

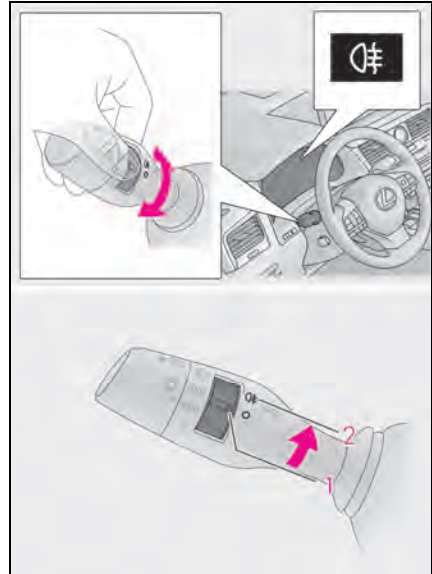

1 ○ Schakelt het mistachterlicht uit



2 ☼ Schakelt het mistachterlicht in

Als de schakelaarring wordt losgelaten, keert de ring terug naar de stand ○.

Door de schakelaarring nogmaals te draaien, worden alleen de mistachterlichten uitgeschakeld.

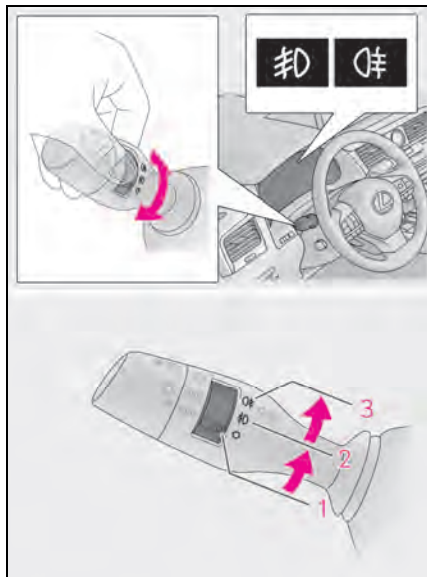
- Schakelaar mistlampen voor/mistachterlicht



- 1 ○ Schakelt de mistlampen voor en het mistachterlicht uit
- 2  Schakelt de mistlampen voor in
- 3  Schakelt de mistlampen voor en het mistachterlicht in

Als de schakelaarring wordt losgelaten, keert de ring terug naar de stand .

Door de schakelaarring nogmaals te draaien, worden alleen de mistachterlichten uitgeschakeld.

■ Mistlampen kunnen worden gebruikt als

- Auto's met alleen mistachterlichten
De koplampen worden ingeschakeld.
- Auto's met mistlampen voor en mistachterlichten

Mistlampen voor: De koplampen of parkeerlichten voor zijn ingeschakeld.

Mistachterlichten: De mistlampen voor zijn ingeschakeld.

Ruitenwissers en -sproeiers

Door de hendel te bedienen kan worden geschakeld tussen automatische werking en handbediening, of kan de sproeier worden gebruikt.

OPMERKING

■ Als de voorruit droog is

Gebruik de ruitenwissers niet als de voorruit droog is omdat hierdoor de voorruit beschadigd kan worden.

Bedienen van de ruitenwischerhendel

Door de hendel  te bedienen werken de ruitenwissers en -sproeiers als volgt:

- Ruitenwissers met intervalafstelling

Het wisinterval kan worden gewijzigd als de intervalstand wordt geselecteerd.

Het wisinterval in de intervalstand is afhankelijk van de rijsnelheid.

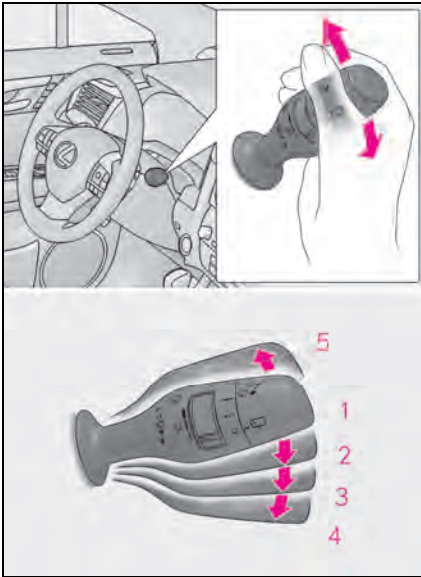

- 1 ○ Uit
- 2  Intervalwerking
Het interval van de ruitenwissers voor wordt verkort naarmate de rijsnelheid hoger wordt.
- 3 ▼ Lage snelheid
- 4 ▼ Hoge snelheid
- 5 △ Enkele slag

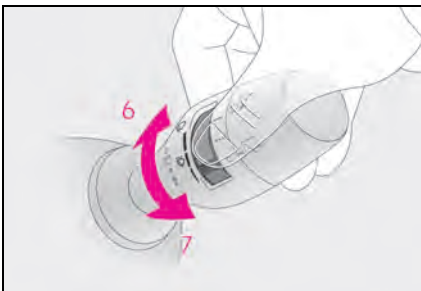

- 6 Verkort het interval van de wisserwerking
- 7 Verlengt het interval van de wisserwerking

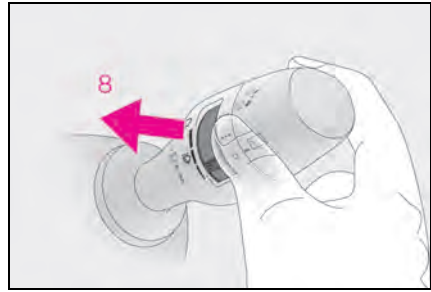

8 Gelijktijdig inschakelen ruitensproeiers en ruitenwissers

Door aan de hendel te trekken treden de ruitenwissers en -sproeiers in werking.

De ruitenwissers zullen automatisch een aantal slagen maken als de ruitensproeiers worden ingeschakeld.

Auto's met koplampsproeiers:

Als het contact AAN staat, de koplampen zijn ingeschakeld en u de hendel naar u toe trekt, werken de koplampsproeiers één keer. Daarna werken de koplampsproeiers elke vijfde keer dat u de hendel naar u toe trekt.

► Ruitenwissers met regensensor

In de stand AUTO werken de ruitenwissers automatisch wanneer de sensor signaleert dat het regent. De wisselheid wordt automatisch afgestemd op de hoeveelheid neerslag en de rijsnelheid.

In de stand AUTO kan de sensorgevoeligheid worden ingesteld.

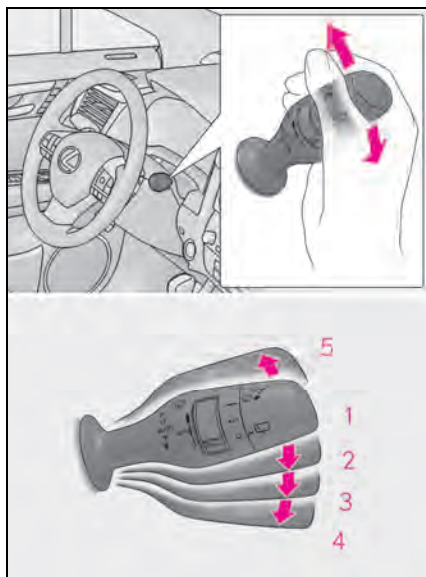

- 1 ○ Uit
- 2 AUTO Stand AUTO
- 3 ▼ Lage snelheid
- 4 ▼ Hoge snelheid
- 5 △ Enkele slag

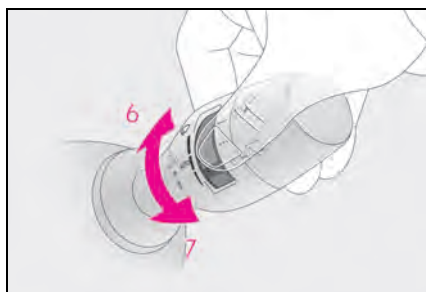

- 6 Verhoogt de gevoeligheid
- 7 Verlaagt de gevoeligheid

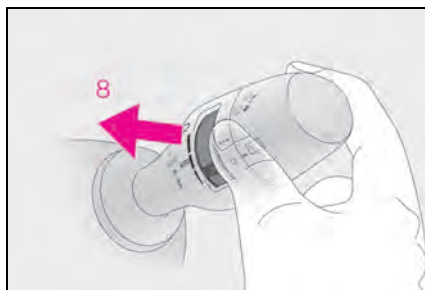

8 Gelijktijdig inschakelen ruitensproeiers en ruitenwissers

Door aan de hendel te trekken treden de ruitenwissers en -sproeiers in werking.

De ruitenwissers zullen automatisch een aantal slagen maken als de ruitensproeiers worden ingeschakeld.

Auto's met koplampsproeiers:

Als het contact AAN staat, de koplampen zijn ingeschakeld en u de hendel naar u toe trekt, werken de koplampsproeiers één keer. Daarna werken de koplampsproeiers elke vijfde keer dat u de hendel naar u toe trekt.

■ De ruitenwissers en ruitensproeiers kunnen worden bediend als

Het contact AAN staat.

■ Wisslag om druppelvorming te voorkomen (auto's met ruitenwissers met regensensor)

Na enkele slagen volgt een pauze en maken de wissers nog een slag om de laatste druppels te verwijderen. Deze functie werkt echter niet tijdens het rijden.

■ Effecten van de rijnsnelheid op de ruitenswiserwerking

De rijnsnelheid heeft invloed op de intervalwerking.

■ Regensensor (auto's met ruitenwissers met regensensor)

- De regensensor registreert de hoeveelheid neerslag. De auto is voorzien van een optische sensor. Deze werkt mogelijk niet goed als zonlicht van de opkomende of ondergaande zon af en toe op de voorruit valt of als er insecten o.i.d. op de voorruit zitten.

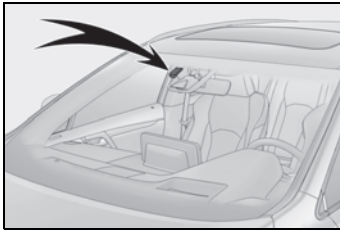

- Als de ruitenswisserschakelaar in de AUTO wordt gezet terwijl het contact AAN is, maken de ruitenwissers één wisbeweging om aan te geven dat de stand AUTO is ingeschakeld.
- Wanneer de sensorgevoeligheidsring in de stand AUTO naar een hoge gevoeligheid wordt gedraaid, werken de ruitenwissers één keer om aan te geven dat de gevoeligheid is verhoogd.
- Als de temperatuur van de regensensor 90°C of hoger is, of -15°C of lager, werkt de automatische functie mogelijk niet. Zet de ruitenswisserschakelaar in dat geval in een andere modus dan AUTO.

■ Als er geen vloeistof uit de ruitensproeiers komt

Controleer of er ruitensproeiervloeistof in het reservoir aanwezig is en controleer als dat het geval is of de sproeierkoppen niet verstopt zijn.

■ Sproeierkopverwarming (indien aanwezig)

De sproeierkopverwarming treedt in werking wanneer de buitentemperatuur 5°C of lager is en het contact AAN staat.

■ Functie aan het openen van het voorportier gekoppeld onderbreken van de ruitenwissers voor (auto's met ruitenwissers met regensensor)

Als, terwijl de auto stilstaat en de parkeerrem is geactiveerd of de selectiehandel in stand P staat, een voorportier wordt geopend wanneer stand AUTO is geselecteerd en de ruitenwissers voor werken, wordt de werking van de ruitenwissers voor onderbroken om te voorkomen dat iemand in de buurt van de auto natgespetterd wordt. Als het voorportier wordt gesloten, wordt de werking van de ruitenwissers hervat.

■ Persoonlijke voorkeursinstellingen

Bepaalde functies kunnen worden aangepast aan de persoonlijke voorkeur. (→Blz. 622)



WAARSCHUWING

■ Waarschuwing met betrekking tot het gebruik van de ruitenwissers in de stand AUTO (auto's met ruitenwissers met regensensor)

De ruitenwissers voor kunnen onverwacht in werking treden als de sensor wordt aangeraakt of als de voorruit aan trillingen wordt blootgesteld terwijl de ruitenwissers in de stand AUTO staan. Let erop dat bijvoorbeeld uw vingers niet bekneld raken als de ruitenwissers in werking treden.

■ Waarschuwing met betrekking tot het gebruik van ruitensproeiervloeistof

Gebruik bij koud weer de ruitensproeiervloeistof pas wanneer de voorruit warm is. De vloeistof kan anders op de voorruit bevriezen en zo het zicht belemmeren. Dit kan leiden tot een ongeval waarbij ernstig letsel kan ontstaan.

■ Wanneer de sproeierkopverwarming in werking is (indien aanwezig)

Raak het oppervlak rond de sproeierkopverwarming niet aan, omdat dit heet kan worden en brandwonden kan veroorzaken.



OPMERKING

■ Als het sproeierreservoir leeg is

Druk niet constant op de schakelaar, aangezien de sproeierpomp oververhit kan raken.

■ Wanneer een sproeier verstopt raakt

Neem in dat geval contact op met een erkende Lexus-dealer of hersteller/reparateur of een andere naar behoren gekwalificeerde en uitgeruste deskundige. Probeer als een sproeierkop verstopt is geraakt deze niet schoon te maken met een naald of iets dergelijks. Hierdoor kan de sproeierkop beschadigd raken.

Wijzigen van de ruststand van de ruitenwissers voor/optillen van de ruitenwissers voor

Als de ruitenwissers voor niet worden gebruikt, keren ze terug tot onder de motorkap. Om de ruitenwissers voor te kunnen optillen bij parkeren onder koude omstandigheden of bij het vervangen van een ruitenwisserrubber, moeten de ruitenwissers voor met de ruitenwischerhendel vanuit de ruststand in de servicestand gezet worden.

■ De ruitenwissers in de servicestand zetten

Zet binnen ongeveer 40 seconden na het uitzetten van het contact de ruitenwischerhendel in de stand Δ en houd hem gedurende ten minste ongeveer 2 seconden in die stand.

De ruitenwissers bewegen naar de servicestand.

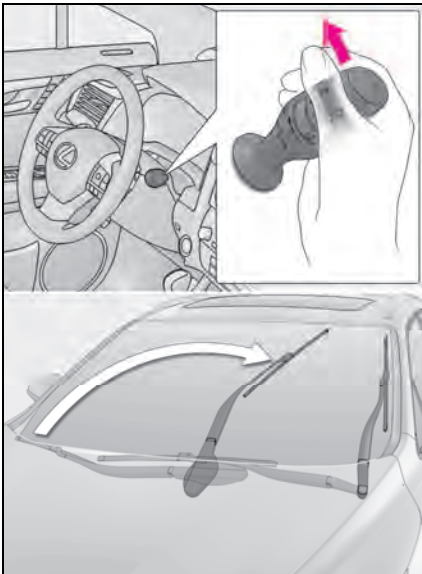

■ Optillen van de ruitenwissers voor

Houd het haakgedeelte van de ruitenwischerarm vast en til de ruitenwischer voor van de voorruit.

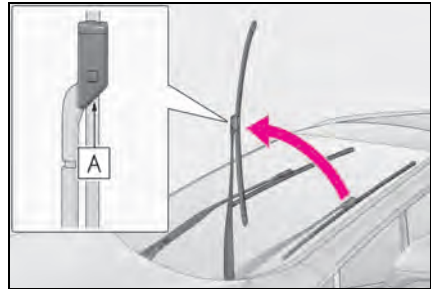

A Haakgedeelte

■ De ruitenwissers voor in de ruststand zetten

Zet het contact AAN en zet de ruitenwischerhendel in een werkingsstand terwijl de ruitenwissers voor op de voorruit geplaatst zijn. Als de ruitenwisserschakelaar wordt uitgeschakeld, stoppen de ruitenwissers voor in de ruststand.

**OPMERKING****■ Bij het optillen van de ruitenwissers voor**

- Til de ruitenwissers voor niet op als ze in de ruststand onder de motorkap staan. Als u dat wel doet, raken de ruitenwissers voor mogelijk de motorkap, hetgeen kan resulteren in schade aan de ruitenwissers voor en/of de motorkap.
- Til de ruitenwissers voor niet op aan het ruitenwischerblad. Anders kan het ruitenwischerblad vervormd raken.

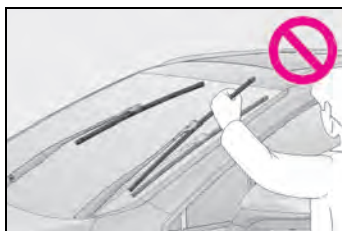

- Bedien de ruitenwischerhendel niet wanneer de ruitenwissers voor zijn opgetild. Als u dat wel doet, raken de ruitenwissers voor mogelijk de motorkap, hetgeen kan resulteren in schade aan de ruitenwissers voor en/of de motorkap.

Achterruitenwisser en -sproeier

OPMERKING

■ Als de achterruit droog is

Gebruik de ruitenwisser niet als de achterruit droog is omdat de achterruit hierdoor beschadigd kan raken.

Bedienen van de ruitenwischerhendel

Door de schakelaar  te bedienen werkt de achterruitenwisser als volgt:

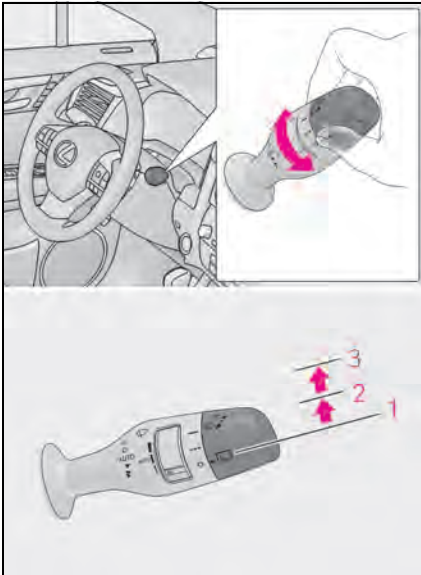

- 1 ○ Uit
- 2 --- Intervalwerking
- 3 — Normale werking

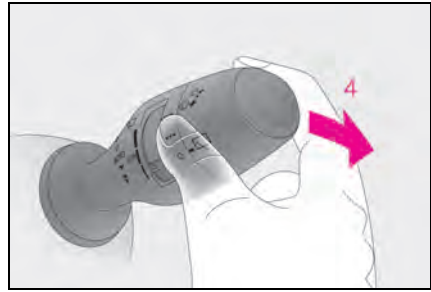

4 Gelijktijdig inschakelen ruitensproeiers en ruitenwissers

Door de hendel naar voren te duwen treden de ruitenwissers en -sproeiers in werking.

De ruitenwisser maakt automatisch een aantal wisbewegingen nadat de sproeier in werking is getreden.

■ De achterruitenwisser en -sproeier kunnen worden bediend als

Het contact AAN staat.

■ Als er geen ruitensproeiervloeistof op de ruit terechtkomt

Controleer of er ruitensproeiervloeistof in het reservoir aanwezig is en controleer, als dat het geval is, of de sproeierkop niet verstopt is.

OPMERKING

■ Als het sproeierreservoir leeg is

Druk niet constant op de schakelaar, aangezien de sproeierpomp oververhit kan raken.

■ Wanneer een sproeier verstopt raakt

Neem in dat geval contact op met een erkende Lexus-dealer of hersteller/reparateur of een andere naar behoren gekwalificeerde en uitgeruste deskundige. Probeer als een sproeierkop verstopt is geraakt deze niet schoon te maken met een naald of iets dergelijks. Hierdoor kan de sproeierkop beschadigd raken.

Openen van de tankdop

Voer de volgende stappen uit om de tankdop te openen:

Voor het tanken

- Sluit alle portieren en ruiten en zet het contact UIT.
- Controleer de brandstofsoort.

■ Brandstofsoorten

→Blz. 621

■ Vulopening brandstoftank voor loodvrije benzine

Om vergissingen bij tankstations te voorkomen, is uw auto uitgerust met een kleinere vulopening speciaal voor loodvrije benzine.



WAARSCHUWING

■ Bij het tanken

Neem bij het tanken de volgende voorzorgsmaatregelen in acht. Het niet in acht nemen van de voorzorgsmaatregelen kan ernstig letsel tot gevolg hebben.

- Raak na het verlaten van de auto en voor het openen van de tankdopklep een ongeverfd metalen oppervlak aan om eventuele statische elektriciteit af te voeren. Het is belangrijk om statische elektriciteit af te voeren voordat u gaat tanken, omdat vonken als gevolg van statische elektriciteit brandstofdampen tot ontbranding kunnen brengen.
- Pak de tankdop bij de greep vast en draai hem langzaam los. Tijdens het losdraaien van de tankdop kan er een sissend geluid hoorbaar zijn. Wacht tot het geluid verdwenen is alvorens de tankdop te verwijderen. Bij hoge buitentemperaturen kan er brandstof uit de vulpijp spuiten en letsel veroorzaken.

- Zorg ervoor dat er niemand die de eventueel aanwezige statische elektriciteit van zijn lichaam niet heeft afgevoerd, in de buurt van een niet afgesloten brandstoftank komt.
- Adem de brandstofdampen niet in. Brandstof bevat stoffen die schadelijk zijn als ze ingeademd worden.
- Rook niet tijdens het tanken. Als u dat wel doet, kan er brand ontstaan.
- Keer niet naar de auto terug als u statisch geladen bent. Statische elektriciteit kan vonkvorming en daarmee brand veroorzaken.

■ Bij het tanken

Neem de volgende voorzorgsmaatregelen in acht om te voorkomen dat de brandstoftank overstroomt:

- Plaats het vulpistool nauwkeurig in de vulpijp.
- Stop met het vullen van de tank wanneer het vulpistool automatisch uitklikt.
- Vul de brandstoftank niet tot de rand.



OPMERKING

■ Tanken

Mors geen brandstof tijdens het tanken. Anders kan schade aan de auto ontstaan, zoals het slecht functioneren van het emissieregelsysteem, of beschadiging van de onderdelen van het brandstofsysteem of van de lak.

Openen van de tankdop

- 1 Druk het midden van de achterste rand van de tankdopklep in terwijl alle portieren zijn ontgrendeld.

Blijf drukken en haal uw hand weg om de tankdopklep iets te openen. Open met de hand de klep vervolgens volledig.

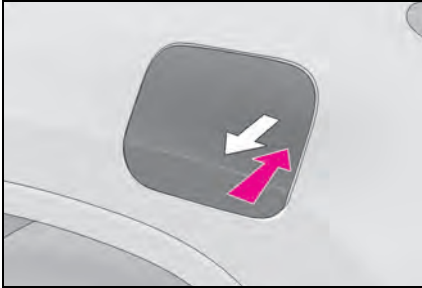

- 2 Open de tankdopklep totdat hij goed vergrendeld is.
- 3 Draai de tankdop langzaam los en plaats hem in de houder op de tankdopklep.

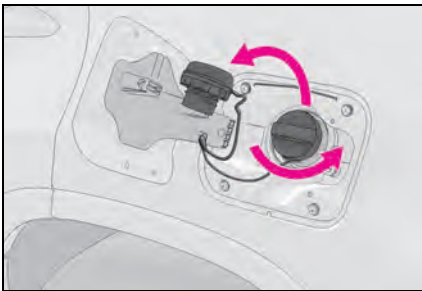

■ Als de tankdopklep niet kan worden geopend

→Blz. 596

Sluiten van de tankdop

- 1 Draai na het tanken van brandstof de tankdop tot u een klik hoort. Als u de dop loslaat, zal hij iets in de andere richting draaien.

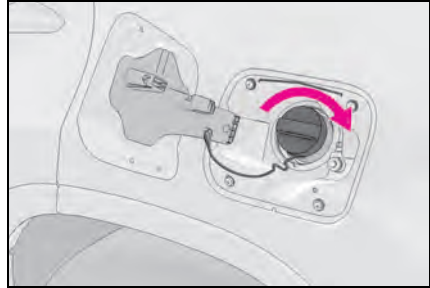

- 2 Sluit de tankdopklep en druk het midden van de achterste rand van de tankdopklep in.

Wanneer u de portieren vergrendelt, zal ook de tankdopklep worden vergrendeld.



■ Situatie vergrendeling tankdopklep

De tankdopklep wordt in de volgende situaties mogelijk niet vergrendeld, zelfs wanneer de portieren worden vergrendeld:

- Wanneer de vergrendeltoets voor het portierslot aan de binnenzijde van de auto wordt bediend
- Wanneer de automatische portiervergrendeling wordt bediend (→Blz. 142)
- Wanneer de tankdopklep wordt gesloten nadat de portieren zijn vergrendeld

**WAARSCHUWING****■ Vervangen van de tankdop**

Vervang de tankdop uitsluitend door een originele Lexus tankdop die speciaal voor uw auto ontwikkeld is. Anders kan er brand ontstaan of kunnen zich andere ongevallen voordoen, wat kan leiden tot ernstig letsel.

Lexus Safety System+*

*: Indien aanwezig

Het Lexus Safety System+ bestaat uit de volgende ondersteunende systemen en draagt bij aan een veilige en comfortabele rijervaring:

Ondersteunend systeem

■ PCS (Pre-Crash Safety-systeem)

→Blz. 330

■ LTA (Lane Tracing Assist)

→Blz. 338

■ AHS (Adaptive High Beam-systeem)*

→Blz. 302

*: Indien aanwezig

■ AHB (Automatic High Beam)*

→Blz. 306

*: Indien aanwezig

■ RSA (Road Sign Assist)*

→Blz. 348

*: Indien aanwezig

■ Dynamic Radar Cruise Control met volledig snelheidsbereik

→Blz. 352



WAARSCHUWING

■ Lexus Safety System+

Lexus Safety System+ is ontworpen om te werken met als uitgangspunt dat de bestuurder voorzichtig rijdt en is ontworpen om te helpen de gevolgen van een aanrijding voor de inzittenden en de auto te beperken of de bestuurder te assisteren onder normale rijomstandigheden.

Vertrouw niet blindelings op het systeem, aangezien er een grens is aan de mate van nauwkeurigheid bij de herkenning en de ondersteunende mogelijkheden die dit systeem kan bieden. Het is altijd de verantwoordelijkheid van de bestuurder om de omgeving van de auto in de gaten te houden en veilig te rijden.

Sensoren

Twee soorten sensoren, die zich achter de grille en de voorruit bevinden, signaleren informatie die nodig is voor de werking van de ondersteunende systemen.

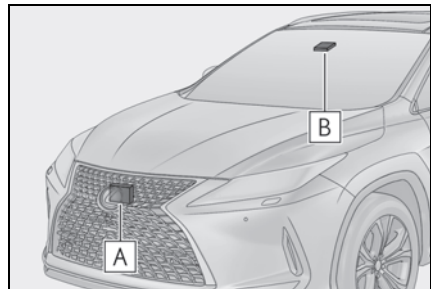

A Radarsensor

B Camera voor



WAARSCHUWING

■ Voorkomen van storingen in de radarsensor

Neem de volgende voorzorgsmaatregelen in acht.

Als u dat niet doet, werkt de radarsensor mogelijk niet goed, hetgeen kan leiden tot een ongeval waarbij ernstig letsel kan ontstaan.

- Houd de radarsensor en de afdekking van de radarsensor altijd schoon.

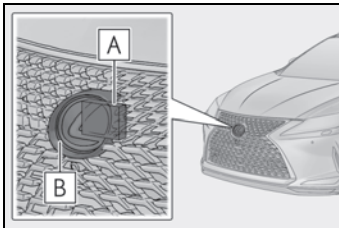

A Radarsensor

B Afdekking radarsensor

Reinig de voorzijde van de radarsensor of de voor- of achterzijde van afdekking van de radarsensor als ze vuil zijn of als er waterdruppels, sneeuw, enz. op zit(ten).

Reinig de radarsensor en de kap van de radarsensor met een zachte doek om te voorkomen dat er beschadigingen ontstaan.

- Bevestig geen accessoires, (doorzichtige) stickers of andere zaken op de radarsensor, de afdekking van de radarsensor of het omliggende gebied.
- Stel de radarsensor en de omgeving van de sensor niet bloot aan krachtige schokken.
Laat de auto controleren door een erkende Lexus-dealer of hersteller/reparateur of een andere naar behoren gekwalificeerde en uitgeruste deskundige als de radarsensor, de grille of de voorbumper is blootgesteld aan een krachtige schok.
- Haal de radarsensor niet uit elkaar.
- Wijzig of spuit de radarsensor of de kap van de radarsensor niet.

- In de volgende gevallen moet de radarsensor opnieuw worden gekalibreerd. Neem contact op met een erkende Lexus-dealer of hersteller/reparateur of een andere naar behoren gekwalificeerde en uitgeruste deskundige.

- Als de radarsensor of de grille is verwijderd en geplaatst of vervangen
- Als de voorbumper is vervangen

■ Storingen in de camera voor voorkomen

Neem de volgende voorzorgsmaatregelen in acht.

Als u dat niet doet, werkt de camera voor mogelijk niet goed, hetgeen kan leiden tot een ongeval waarbij ernstig letsel kan ontstaan.

- Houd de voorruit te allen tijde schoon.
- Reinig de voorruit als deze vuil is of als er een dun olielaagje, waterdruppels, sneeuw, enz. op zit(ten).
- Als er een ruitencoating op de voorruit is aangebracht, moeten waterdruppels e.d. nog steeds met de ruitwissers worden verwijderd van het gedeelte van de voorruit vóór de camera voor.
- Neem contact op met een erkende Lexus-dealer of hersteller/reparateur of een andere naar behoren gekwalificeerde en uitgeruste deskundige als de binnenzijde van de voorruit waar de camera voor is geplaatst vuil is.



WAARSCHUWING

- Bevestig geen voorwerpen, zoals (doorzichtige) stickers e.d. op de buitenzijde van de voorruit vóór de camera voor (het grijze gebied in de afbeelding).

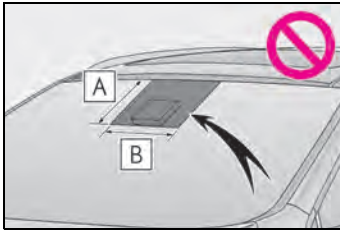

- A** Vanaf de bovenzijde van de voorruit tot ongeveer 1 cm onder de onderzijde van de camera voor
- B** Ongeveer 20 cm (ongeveer 10 cm naar links en rechts vanuit het midden van de camera voor)
- Als de voorruit vóór de camera voor is beslagen of wanneer er condens of ijs op de voorruit zit, gebruik dan de voorruitverwarming om de condens van de voorruit te verwijderen of de voorruit te ontdoeien. (→Blz. 434)
 - Vervang het ruitenwisserrubber of het ruitenwisserblad als de ruitenwissers vóór de waterdruppels niet goed kunnen verwijderen van het gedeelte van de voorruit vóór de camera vóór.
 - Plak geen ruitfolie op de voorruit.
 - Vervang de voorruit als deze beschadigd is of als er een barst in zit.
Na vervanging van de voorruit moet de camera voor opnieuw worden gekalibreerd. Neem contact op met een erkende Lexus-dealer of hersteller/reparateur of een andere naar behoren gekwalificeerde en uitgeruste deskundige.
 - Zorg ervoor dat er geen vloeistoffen op de camera voor terechtkomen.
 - Voorkom dat er fel licht op de camera voor schijnt.

- Zorg ervoor dat de camera voor niet vuil wordt of beschadigd raakt.
Zorg er bij het reinigen van de binnenzijde van de voorruit voor dat er geen glasreiniger op de lens van de camera voor terecht komt. Raak de lens ook niet aan.
Neem contact op met een erkende Lexus-dealer of hersteller/reparateur of een andere naar behoren gekwalificeerde en uitgeruste deskundige als de lens vuil of beschadigd is.
- Stel de camera voor niet bloot aan sterke schokken.
- Wijzig de montagepositie of -richting van de camera voor niet en verwijder de camera niet.
- Haal de camera voor niet uit elkaar.
- Wijzig geen onderdelen van de auto rond de camera voor (binnenspiegel, enz.) of het dak.
- Bevestig geen accessoires die de camera voor kunnen hinderen op de motorkap, de grille of de voorbumper. Neem voor meer informatie contact op met een erkende Lexus-dealer of hersteller/reparateur of een andere naar behoren gekwalificeerde en uitgeruste deskundige.
- Zorg er als een surfplank of een ander lang voorwerp op het dak moet worden geplaatst voor dat de camera voor er niet door wordt gehinderd.
- Breng geen wijzigingen aan de koplampen of andere lichten aan.

■ Verklaring

Transmitter:	Model: DNMWR009 Operation frequency: 76.5 GHz Maximum output power: 416.87 mW or less
Manufacturer:	DENSO CORPORATION
Address:	1-1, Showa-cho, Kariya-shi, Aichi-ken, 448-8661 Japan
<p>Hereby, DENSO CORPORATION declares that the radio equipment type is in compliance with Directive 2014/53/EU. The full text of the EU declaration of conformity is available at the following internet address: https://www.denso.com/global/en/contact-us/doc/</p>	
<p>DENSO CORPORATION vakuuttaa, että radiolaitetyyppi on direktiivin 2014/53/EU mukainen. EU-vaatimustenmukaisuusvakuutuksen täysimittainen teksti on saatavilla seuraavassa internetosoitteessa: https://www.denso.com/global/en/contact-us/doc/</p>	
<p>Hierbij verklaar ik, DENSO CORPORATION, dat het type radioapparatuur conform is met Richtlijn 2014/53/EU. De volledige tekst van de EU-conformiteitsverklaring kan worden geraadpleegd op het volgende internetadres: https://www.denso.com/global/en/contact-us/doc/</p>	
<p>Le soussigné, DENSO CORPORATION, déclare que l'équipement radioélectrique du type est conforme à la directive 2014/53/UE. Le texte complet de la déclaration UE de conformité est disponible à l'adresse internet suivante: https://www.denso.com/global/en/contact-us/doc/</p>	

Härmed försäkrar DENSO CORPORATION att denna typ av radioutrustning överensstämmer med direktiv 2014/53/EU.
Den fullständiga texten till EU-försäkran om överensstämmelse finns på följande webbadress:
<https://www.denso.com/global/en/contact-us/doc/>

Hermed erklærer DENSO CORPORATION, at radioudstyrstypen er i overensstemmelse med direktiv 2014/53/EU.
EU-overensstemmelseserklæringens fulde tekst kan findes på følgende internetadresse:
<https://www.denso.com/global/en/contact-us/doc/>

Hiermit erklärt DENSO CORPORATION, dass der Funkanlagentyp der Richtlinie 2014/53/EU entspricht.
Der vollständige Text der EU-Konformitätserklärung ist unter der folgenden Internetadresse verfügbar:
<https://www.denso.com/global/en/contact-us/doc/>

Με την παρούσα ο/η DENSO CORPORATION, δηλώνει ότι ο ραδιοεξοπλισμός πληροί την οδηγία 2014/53/ΕΕ.
Το πλήρες κείμενο της δήλωσης συμμόρφωσης ΕΕ διατίθεται στην ακόλουθη ιστοσελίδα στο διαδίκτυο:
<https://www.denso.com/global/en/contact-us/doc/>

Il fabbricante, DENSO CORPORATION, dichiara che il tipo di apparecchiatura radio è conforme alla direttiva 2014/53/UE.
Il testo completo della dichiarazione di conformità UE è disponibile al seguente indirizzo Internet:
<https://www.denso.com/global/en/contact-us/doc/>

Por la presente, DENSO CORPORATION declara que el tipo de equipo radioeléctrico es conforme con la Directiva 2014/53/UE. El texto completo de la declaración UE de conformidad está disponible en la dirección Internet siguiente:
<https://www.denso.com/global/en/contact-us/doc/>

O(a) abaixo assinado(a) DENSO CORPORATION declara que o presente tipo de equipamento de rádio está em conformidade com a Diretiva 2014/53/UE. O texto integral da declaração de conformidade está disponível no seguinte endereço de Internet:
<https://www.denso.com/global/en/contact-us/doc/>

B'dan, DENSO CORPORATION, niddikjara li dan it-tip ta' tagħmir tar-radju huwa konformi mad-Direttiva 2014/53/UE. It-test kollu tad-dikjarazzjoni ta' konformità tal-UE huwa disponibbli f'dan l-indirizz tal-Internet li ġej:
<https://www.denso.com/global/en/contact-us/doc/>

Käesolevaga deklareerib DENSO CORPORATION, et käesolev raadioseadme tüüp vastab direktiivi 2014/53/EL nõuetele. ELi vastavusdeklaratsiooni täielik tekst on kättesaadav järgmisel internetiaadressil:
<https://www.denso.com/global/en/contact-us/doc/>

DENSO CORPORATION igazolja, hogy a típusú rádióberendezés megfelel a 2014/53/EU irányelvnek. Az EU-megfelelőségi nyilatkozat teljes szövege elérhető a következő internetes címen:
<https://www.denso.com/global/en/contact-us/doc/>

DENSO CORPORATION týmto vyhlasuje, že rádiové zariadenie typu je v súlade so smernicou 2014/53/EÚ.

Úplné EÚ vyhlásenie o zhode je k dispozícii na tejto internetovej adrese:

<https://www.denso.com/global/en/contact-us/doc/>

15

Tímto DENSO CORPORATION prohlašuje, že typ rádiového zařízení je v souladu se směrnicí 2014/53/EU.

Úplné znění EU prohlášení o shodě je k dispozici na této internetové adrese:

<https://www.denso.com/global/en/contact-us/doc/>

16

DENSO CORPORATION potvrdjuje, da je tip radijske opreme skladen z Direktivo 2014/53/EU.

Celotno besedilo izjave EU o skladnosti je na voljo na naslednjem spletnem naslovu:

<https://www.denso.com/global/en/contact-us/doc/>

17

Aš, DENSO CORPORATION, patvirtinu, kad radijo įrenginių tipas atitinka Direktyvą 2014/53/ES.

Visas ES atitikties deklaracijos tekstas prieinamas šiuo interneto adresu:

<https://www.denso.com/global/en/contact-us/doc/>

18

Ar šo DENSO CORPORATION deklarė, ka radioiekārta atbilst Direktīvai 2014/53/ES.

Pilns ES atbilstības deklarācijas teksts ir pieejams šādā interneta vietnē:

<https://www.denso.com/global/en/contact-us/doc/>

19

DENSO CORPORATION niniejszym oświadcza, że typ urządzenia radiowego jest zgodny z dyrektywą 2014/53/UE.
Pełny tekst deklaracji zgodności UE jest dostępny pod następującym adresem internetowym:
<https://www.denso.com/global/en/contact-us/doc/>

Hér með lýsir DENSO CORPORATION yfir því að er í samræmi við grunnkröfur og aðrar kröfur, sem gerðar eru í tilskipun 2014/53/EU. Samræmisýfirlýsing er einnig aðgengileg á eftirfarandi vefslóð:
<https://www.denso.com/global/en/contact-us/doc/>

DENSO CORPORATION erklærer at er i overensstemmelse med direktiv 2014/53/EU.
Samsvarserklæringen i fulltekst er tilgjengelig på følgende internetadresse:
<https://www.denso.com/global/en/contact-us/doc/>

С настоящото DENSO CORPORATION декларира, че този тип радиосъоръжение е в съответствие с Директива 2014/53/ЕС. Цялостният текст на ЕС декларацията за съответствие може да се намери на следния интернет адрес:
<https://www.denso.com/global/en/contact-us/doc/>

Prin prezenta, DENSO CORPORATION declară că tipul de echipamente radio este în conformitate cu Directiva 2014/53/UE. Textul integral al declarației UE de conformitate este disponibil la următoarea adresă internet:
<https://www.denso.com/global/en/contact-us/doc/>

DENSO CORPORATION ovime izjavljuje da je radijska oprema tipa u skladu s Direktivom 2014/53/EU.

Cjeloviti tekst EU izjave o sukladnosti dostupan je na sljedećoj internetskoj adresi:

<https://www.denso.com/global/en/contact-us/doc/>

05

Овиме, DENSO CORPORATION изјављује да је радио опрема тип усаглашена са Директивом 2014/53/EU.

Цео текст ЕУ декларације о усаглашености доступан је на следећој интернет адреси:

<https://www.denso.com/global/en/contact-us/doc/>

06

Amb aquest document, DENSO CORPORATION declara que el tipus d'equipament radioelèctric es conforme a la Directiva 2014/53/UE.

El text complet de la declaració UE de conformitat està disponible en la següent adreça d'Internet:

<https://www.denso.com/global/en/contact-us/doc/>

07

İşbu belge; DENSO CORPORATION telsiz ekipmanı tipinin 2014/53/AB sayılı Direktif'e uygun olduğunu beyan eder.

AB uygunluk beyanının tam metni aşağıdaki internet adresinde mevcuttur:

<https://www.denso.com/global/en/contact-us/doc/>

08

Nepermjet kesaj, DENSO CORPORATION, deklaroj qe ky DNMWR009 eshte ne pajtim me kerkesat thelbesore dhe dispozitat e tjera perkatese te Direktives 1999/5/EC.

09



The latest "DECLARATION of CONFORMITY" (DoC) is available at the following address:

<https://www.denso.com/global/en/contact-us/doc/>



UA RF: 3DENS FR09

модель: DNMWR009

смуга радіочастот: 76-77 ГГц

максимальна вихідна потужність: 416.87 мВт або менше

виробник: DENSO CORPORATION

адреса: 1-1, Showa-cho, Kariya-shi, Aichi-ken, 448-8661 Japan

справжнім DENSO CORPORATION заявляє, що тип

радіообладнання відповідає Технічному регламенту

радіообладнання;

повний текст декларації про відповідність доступний на веб-сайті за такою адресою:

<https://www.denso.com/global/en/contact-us/doc/>

טויוטה מוטור אירופה נולסא, שדרות דו בורגט 60-1140 בריסל,

בלגיה www.toyota-europe.com

מוצר: מכ"מ התראה
סימן רשום: DENSO
ארץ ייצור: ראה מוצר
דגם: DNMWR009
שנת ייצור: ראה מוצר

■ Als een waarschuwing melding wordt weergegeven op het multi-informatiedisplay

Een van de systemen is mogelijk tijdelijk niet beschikbaar of er is mogelijk sprake van een storing in het betreffende systeem.

- Voer in de volgende situaties de in de tabel aangegeven acties uit. Als wordt gesignaleerd dat weer aan de normale werkingsvoorwaarden wordt voldaan, verdwijnt de melding en werkt het systeem weer normaal.

Als de melding niet verdwijnt: neem contact op met een erkende Lexus-dealer of hersteller/reparateur of een andere naar behoren gekwalificeerde en uitgeruste deskundige.

Situatie	Handelingen
Als het gedeelte rondom een sensor bedekt is met vuil, vocht (condens, ijs, enz.) of andere verontreinigingen	Maak om het gedeelte van de voorruit voor de camera voor te reinigen gebruik van de ruitwissers of de voorruitverwarming van het airconditioningsysteem (→Blz. 434).
Als de temperatuur rondom de camera voor niet binnen het werkingsbereik ligt, bijvoorbeeld doordat de auto in de zon of een zeer koude omgeving staat	<p>Als de camera voor heet is, bijvoorbeeld doordat de auto in de zon heeft gestaan, maak dan gebruik van de airconditioning om het gedeelte rondom de camera voor af te koelen.</p> <p>Als bij het parkeren van de auto gebruik is gemaakt van een zonnenscherm, kan bij bepaalde typen zonnenscherm door het zonlicht dat door het oppervlak ervan wordt gereflecteerd de temperatuur van de camera voor extreem hoog oplopen.</p>
	Als de camera voor koud is, bijvoorbeeld doordat de auto in een zeer koude omgeving heeft gestaan, maak dan gebruik van het airconditioningsysteem om het gedeelte rondom te camera voor op te warmen.
Het gedeelte vóór de camera voor wordt afgedekt, bijvoorbeeld doordat de motorkap is geopend of doordat een sticker op het gedeelte van de voorruit vóór de camera voor is geplakt.	Sluit de motorkap, verwijder de sticker, enz., zodat de camera voor niet meer wordt afgedekt.

- Als in de volgende situaties de situatie is gewijzigd (of enige tijd met de auto is gereden) en wordt gesignaleerd dat weer aan de normale werkingsvoorwaarden wordt voldaan, verdwijnt de melding en werkt het systeem weer normaal.
Als de melding niet verdwijnt: neem contact op met een erkende Lexus-dealer of hersteller/reparateur of een andere naar behoren gekwalificeerde en uitgeruste deskundige.
- Als de temperatuur rondom de camera voor niet binnen het werkingsbereik ligt, bijvoorbeeld doordat de auto in de zon of een zeer koude omgeving staat
- Als de camera voor geen objecten voor de auto kan detecteren, zoals 's nachts op een onverlichte weg, bij sneeuw, bij mist of als er fel licht in de camera voor schijnt

PCS (Pre-Crash Safety-systeem)*

*: Indien aanwezig

Het Pre-Crash Safety-systeem maakt gebruik van een radarsensor en een camera voor om objecten (→Blz. 331) vóór de auto te signaleren. Wanneer het systeem oordeelt dat de kans op een frontale aanrijding met een object groot is, wordt een waarschuwing geactiveerd om de bestuurder aan te sporen om uit te wijken en wordt de potentiële remdruk verhoogd om de bestuurder te helpen een aanrijding te voorkomen. Wanneer het systeem oordeelt dat de kans op een frontale aanrijding met een object zeer groot is, worden de remmen automatisch bekrachtigd om te helpen een aanrijding te voorkomen of om de impact van een aanrijding te helpen verminderen.

Het Pre-Crash Safety-systeem kan worden in-/uitgeschakeld en het waarschuwingstijdstip kan worden gewijzigd. (→Blz. 333)

Signaleerbare objecten

Regio's	Signaleerbare objecten	Landen/gebieden
A	<ul style="list-style-type: none"> • Voertuigen • Fietsers • Voetgangers 	IJsland, Kazachstan, Italië, Oekraïne, Estland, Oostenrijk, Nederland, Griekenland, Kroatië, Zwitserland, Zweden, Spanje, Slowakije, Slovenië, Tsjechië, Denemarken, Duitsland, Noorwegen, Hongarije, Finland, Frankrijk, Bulgarije, België, Bosnië en Herzegovina, Polen, Portugal, Rusland, Macedonië, Montenegro, Servië, Letland, Litouwen, Roemenië, Israël, Turkije, de Canarische eilanden, Cyprus, Ierland, Engeland, Andorra, Monaco, Luxemburg
B	Voertuigen	Azerbeidzjan, Georgië, Armenië

De landen en regio's in het overzicht zijn van toepassing vanaf juli 2020. Afhankelijk van wanneer de auto is verkocht kunnen de landen en regio's echter verschillen. Neem contact op met uw Lexus-dealer voor details.

Systeemfuncties

■ Pre-Crash-waarschuwing

Wanneer het systeem oordeelt dat een aanrijding aan de voorzijde waarschijnlijk is, klinkt er een zoemer en wordt er een waarschuwing melding weergegeven op het multi-informatiedisplay om de bestuurder aan te sporen om uit te wijken.

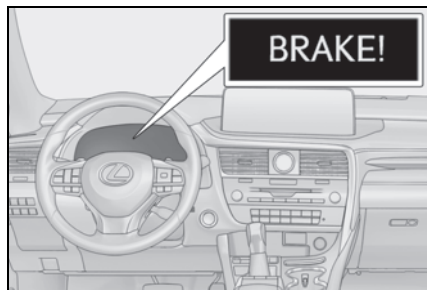

■ Pre-Crash Brake Assist

Wanneer het systeem oordeelt dat een aanrijding aan de voorzijde waarschijnlijk is, past het een grotere remkracht toe in relatie tot de kracht waarmee het rempedaal wordt ingetrapt.

■ Pre-Crash Brake-functie

Wanneer het systeem oordeelt dat de kans op een frontale aanrijding zeer groot is, worden de remmen automatisch bekrachtigd om te helpen een aanrijding te voorkomen of de snelheid van de aanrijding te verlagen.

■ Dempingsregeling (indien aanwezig)

Wanneer het systeem oordeelt dat de kans op een frontale aanrijding groot is, regelt het Adaptive Variable Suspension-systeem (→Blz. 414) de dempingskracht van de schokdempers om de auto te helpen stabiel te blijven.



WAARSCHUWING

■ Beperkingen van het Pre-Crash Safety-systeem

- De bestuurder is zelf verantwoordelijk voor een veilig rijgedrag. Rijd altijd veilig en houd rekening met de omgeving. Gebruik het Pre-Crash Safety-systeem nooit in plaats van normaal remmen. Dit systeem voorkomt niet in alle gevallen een aanrijding en vermindert ook niet altijd de schade of het letsel bij de aanrijding. Vertrouw niet uitsluitend op dit systeem. Als u dat wel doet, kan dat leiden tot een ongeval, met ernstig letsel tot gevolg.
- Hoewel dit systeem is ontworpen om aanrijdingen te helpen voorkomen of de impact van een aanrijding te helpen verminderen, is het effect afhankelijk van allerlei omstandigheden. Hierdoor bereikt het systeem mogelijk niet altijd hetzelfde prestatieniveau. Lees de hierna gegeven aanwijzingen aandachtig door. Vertrouw niet blindelings op dit systeem en rijd altijd voorzichtig.
- Omstandigheden waaronder het systeem mogelijk werkt, zelfs als er geen kans op een aanrijding is: →Blz. 335
- Omstandigheden waaronder het systeem mogelijk niet juist werkt: →Blz. 336
- Probeer niet zelf de werking van het Pre-Crash Safety-systeem te testen. Afhankelijk van de objecten die voor het testen worden gebruikt (dummy's, kartonnen imitaties van signaleerbare objecten, enz.) werkt het systeem mogelijk niet goed, hetgeen kan leiden tot een ongeval.

■ Pre-Crash Brake-functie

- Als de Pre-Crash Brake-functie in werking is, wordt er veel remkracht toegepast.
- Als de auto wordt stilgezet door de werking van de Pre-Crash Brake-functie, wordt de werking van de functie na ongeveer 2 seconden uitgeschakeld. Trap indien nodig het rempedaal in.

- De Pre-Crash Brake-functie werkt mogelijk niet, afhankelijk van de bediening van de auto door de bestuurder. Als het gaspedaal diep wordt ingetrapt of het stuurwiel wordt gedraaid, oordeelt het systeem mogelijk dat de bestuurder een uitwijkactie uitvoert en werkt het Pre-Crash Brake-systeem mogelijk niet.

- Terwijl het Pre-Crash Brake-systeem is ingeschakeld, wordt in sommige gevallen de werking ervan mogelijk uitgeschakeld, wanneer het gaspedaal diep wordt ingetrapt of het stuurwiel wordt gedraaid en het systeem oordeelt dat de bestuurder een uitwijkactie uitvoert.

- Als het rempedaal wordt ingetrapt, oordeelt het systeem mogelijk dat de bestuurder een uitwijkactie uitvoert en stelt het mogelijk het werkingstijdstip van de Pre-Crash Brake-functie uit.

■ Wanneer moet het Pre-Crash Safety-systeem worden uitgeschakeld

Schakel in de volgende situaties het systeem uit, omdat het mogelijk niet juist werkt, hetgeen kan leiden tot een ongeval waarbij ernstig letsel kan ontstaan:

- Als de auto wordt gesleept
- Bij het slepen van een andere auto
- Bij het vervoeren van de auto op een vrachtwagen, boot, trein of vergelijkbaar transportmiddel
- Wanneer de auto wordt opgetakeld terwijl het hybridesysteem aan staat en de wielen vrij kunnen draaien



WAARSCHUWING

- Bij het controleren van de auto op een rolbank, bijvoorbeeld een vermogensbank of een snelheidsmeterster, of bij het balanceren van de wielen op de auto
- Als er veel kracht wordt uitgeoefend op de voorbumper of de grille door een aanrijding of een andere oorzaak
- Als niet op een stabiele wijze kan worden gereden met de auto, bijvoorbeeld als hij betrokken is geweest bij een ongeval of als er storingen zijn
- Als met een sportieve rijstijl of in het terrein wordt gereden
- Als de banden niet de juiste bandenspanning hebben
- Als de banden zeer versleten zijn
- Als er een andere maat banden dan voorgeschreven is gemonteerd
- Als er sneeuwkettingen zijn aangebracht
- Wanneer er een compact reservewiel is gemonteerd of een bandenreparatieset is gebruikt
- Als er tijdelijk uitrusting (sneeuwploug, enz.) die de radarsensor of de camera voor kan hinderen op de auto is geplaatst

Wijzigen van instellingen van het Pre-Crash Safety-systeem

■ In-/uitschakelen van het Pre-Crash Safety-systeem

Het Pre-Crash Safety-systeem kan worden ingeschakeld/uitgeschakeld via  (→Blz. 116) van het multi-informatiedisplay.

Het systeem wordt automatisch ingeschakeld telkens wanneer het contact AAN wordt gezet.

Als het systeem wordt uitgeschakeld, gaat het waarschuwingslampje PCS branden en wordt er een melding weergegeven op het multi-informatiedisplay.

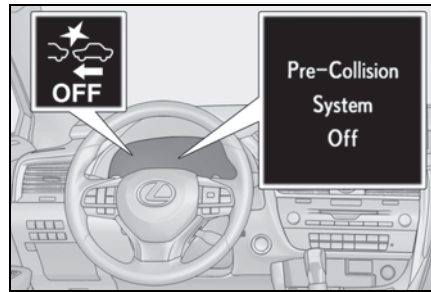

■ Wijzigen van de timing van de Pre-Crash-waarschuwing

De timing van de Pre-Crash-waarschuwing kan worden gewijzigd via  (→Blz. 116) van het multi-informatiedisplay.

De instelling van de timing van de waarschuwing blijft behouden als het contact UIT wordt gezet. Als het Pre-Crash Safety-systeem echter is uitgeschakeld en weer is ingeschakeld, wordt de timing weer ingesteld op de standaardinstelling (gemiddeld).

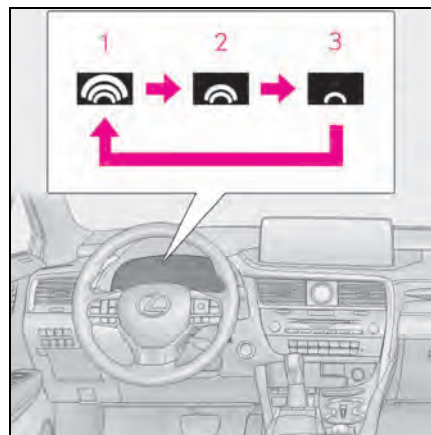

1 Vroeg

2 Gemiddeld

Dit is de standaardinstelling.

3 Laat

■ Werkingsvoorwaarden

Het Pre-Crash Safety-systeem wordt ingeschakeld en het systeem oordeelt dat de kans op een frontale aanrijding met een obstakel groot is.

Voor de werking van elke functie gelden de volgende snelheden:

● Pre-Crash-waarschuwing

Signaleerbare objecten	Rijsnelheid	Snelheidsverschil tussen uw auto en het object
Voertuigen	Ongeveer 10 - 180 km/h	Ongeveer 10 - 180 km/h
Fietsers en voetgangers *	Ongeveer 10 - 80 km/h	Ongeveer 10 - 80 km/h

● Pre-Crash Brake Assist

Signaleerbare objecten	Rijsnelheid	Snelheidsverschil tussen uw auto en het object
Voertuigen	Ongeveer 30 - 180 km/h	Ongeveer 30 - 180 km/h
Fietsers en voetgangers *	Ongeveer 30 - 80 km/h	Ongeveer 30 - 80 km/h

● Pre-Crash Brake-systeem

Signaleerbare objecten	Rijsnelheid	Snelheidsverschil tussen uw auto en het object
Voertuigen	Ongeveer 10 - 180 km/h	Ongeveer 10 - 180 km/h
Fietsers en voetgangers *	Ongeveer 10 - 80 km/h	Ongeveer 10 - 80 km/h

*: Van toepassing op uitvoeringen voor landen waar voetgangers en/of fietsers kunnen worden gesignaleerd (→Blz. 331)

Het systeem werkt in de volgende situaties mogelijk niet:

- Als een accupool is losgenomen en weer aangesloten en er vervolgens gedurende een bepaalde tijd niet met de auto is gereden
- Als de selectiehandel in stand R staat
- Als het controlelampje VSC OFF brandt (alleen de Pre-Crash-waarschuwingsfunctie werkt)

■ Objectdetectiefunctie

► Regio A

Het systeem signaleert obstakels op basis van hun formaat, vorm, beweging, enz. Afhankelijk van de helderheid van het omgevingslicht en de beweging, het postuur en de hoek van het gesignaleerde object wordt een object mogelijk niet gesignaleerd, waardoor het systeem niet goed werkt. (→Blz. 336)

De afbeelding geeft aan welke objecten gesignaleerd kunnen worden.



► Regio B

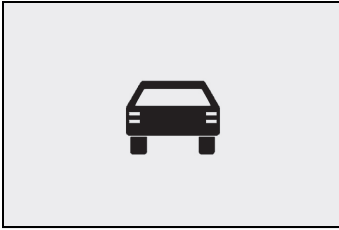

■ Uitschakelen van het Pre-Crash Brake-systeem

Als zich een van de volgende situaties voordoet terwijl het Pre-Crash Brake-systeem in werking is, wordt dit systeem uitgeschakeld:

- Het gaspedaal wordt diep ingetrapt.
- Er wordt een scherpe stuurbeweging gemaakt of het stuurwiel wordt plotseling gedraaid.
- **Omstandigheden waaronder het systeem mogelijk werkt, zelfs als er geen kans op een aanrijding is**
- In bepaalde situaties, zoals de onderstaande, oordeelt het systeem mogelijk dat een aanrijding aan de voorzijde waarschijnlijk is en treedt het in werking.
- Wanneer een signaleerbaar object wordt gepasseerd
- Bij het veranderen van rijstrook om een signaleerbaar object in te halen
- Wanneer het signaleerbare object dat wordt genaderd zich op een naastliggende rijstrook of langs de weg bevindt, bijvoorbeeld bij het veranderen van koers of bij het rijden op een bochtige weg

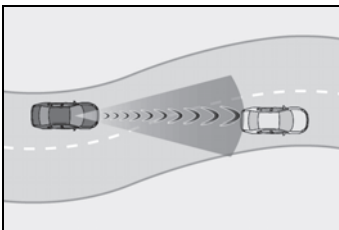

- Wanneer u een signaleerbaar object snel nadert
- Bij het naderen van objecten in de berm, zoals signaleerbare objecten, vangrails, telefoonpalen, bomen of muren
- Als er een signaleerbaar object of ander object langs de weg staat aan het begin van een bocht

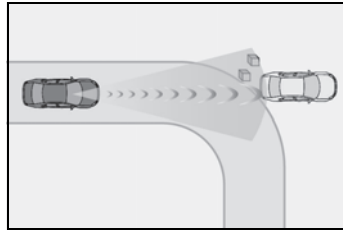

- Als er (geverfde) patronen vóór uw auto aanwezig zijn die ten onrechte aangezien kunnen worden voor een signaleerbaar object
- Als de voorzijde van uw auto wordt geraakt door water, sneeuw, stof, enz.
- Bij het inhalen van een signaleerbaar object dat van rijstrook verandert of een bocht naar rechts/links maakt

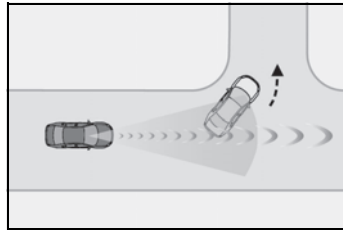

- Bij het passeren van een signaleerbaar object dat stilstaat op de rijstrook voor het tegemoetkomend verkeer om rechtsaf of linksaf te slaan

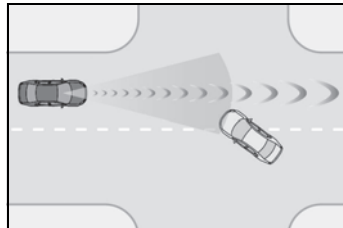

- Als een signaleerbaar object uw auto zeer dicht nadert en vervolgens stopt voordat het zich in de rijrichting van uw auto bevindt
- Als de voorzijde van uw auto omhoog of omlaag gaat, bijvoorbeeld op een oneffen of golvend wegdek
- Bij het rijden op een weg omringd door een constructie, zoals een tunnel of een stalen brug
- Als er zich metalen objecten (putdeksel, staalplaat, enz.), opstaande randen of uitstekende delen voor uw auto bevinden
- Wanneer onder een object (verkeersbord, billboard, enz.) door wordt gereden

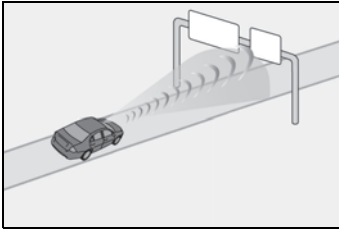

- Bij het naderen van een slagboom van een elektronische tolpoort, slagboom bij een parkeerterrein of andere afscheiding die open en dicht gaat
- Wassen in een autowasstraat
- Bij het rijden door of onder objecten die in contact kunnen komen met uw auto, zoals hoog gras, boomtakken of een spandoek

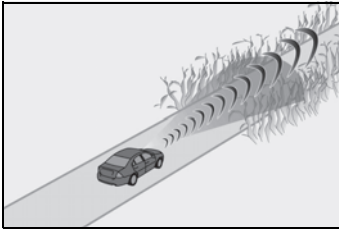

- Bij het rijden door stoom of rook
- Wanneer dicht bij een object wordt gereden dat radiogolven weerkaatst, zoals een grote vrachtwagen of een vangrail
- Als wordt gereden in de buurt van een televisiezendmast, radiozender, elektriciteitscentrale of andere locatie waar sterke radiogolven of elektromagnetische velden aanwezig zijn

■ Situaties waarin het systeem mogelijk niet goed werkt

- In sommige situaties, zoals onderstaande, wordt een object mogelijk niet gesignaleerd door de radarsensor en de camera voor, waardoor het systeem niet goed werkt:
 - Wanneer een signaleerbaar object uw auto nadert
 - Wanneer uw auto of een signaleerbaar object een schommelende beweging maakt
 - Als een signaleerbaar object een abrupte beweging maakt (zoals een uitwijkmanoeuvre, plotseling versnellen of afremmen)
 - Wanneer uw auto een signaleerbaar object snel nadert
 - Wanneer een signaleerbaar object zich niet direct voor uw auto bevindt

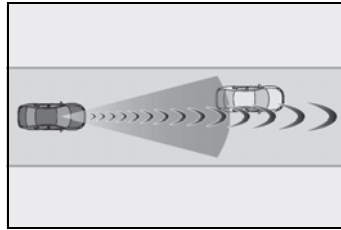

- Wanneer een signaleerbaar object zich vlak bij bijvoorbeeld een muur, hek, vangrail, putdeksel, voertuig of stalen rijplaat bevindt
- Wanneer een signaleerbaar object zich onder een constructie bevindt
- Wanneer een signaleerbaar object gedeeltelijk verborgen is achter een object zoals een groot stuk bagage, een paraplu of een vangrail
- Wanneer zich meerdere signaleerbare objecten dicht bij elkaar bevinden
- Als de zon of ander licht rechtstreeks op een signaleerbaar object schijnt
- Wanneer een signaleerbaar object wit is en er extreem licht uitziet
- Wanneer een signaleerbaar object bijna dezelfde kleur heeft of even licht is als zijn omgeving
- Wanneer een signaleerbaar object uw auto afsnijdt of plotseling opduikt voor uw auto
- Als de voorzijde van uw auto wordt geraakt door water, sneeuw, stof, enz.
- Wanneer een zeer fel licht, bijvoorbeeld de zon of de koplampen van tegemoetkomend verkeer, rechtstreeks in de camera voor schijnt
- Bij het naderen van de zijkant of voorkant van een voorligger
- Als de voorligger een fiets^{*1} of een motorfiets is

- Als de voorligger smal is, zoals een scootmobiel
- Als een voorligger een smalle achterzijde heeft, zoals een onbeladen vrachtwagen
- Als een voorligger een lage achterzijde heeft, zoals een oprijwagen

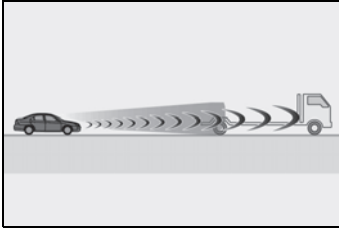

- Als een voorligger een extreem grote bodemvrijheid heeft

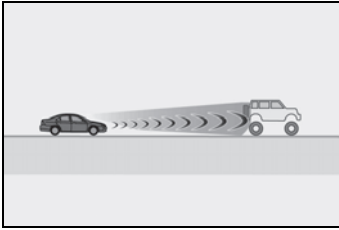

- Als een voorligger een lading vervoert die uitsteekt voorbij de achterbumper
- Als een voorligger een onregelmatige vorm heeft, zoals een tractor of een zijspan
- Als de voorligger een kinderfiets, een fiets met bepakking, een fiets met iemand achterop of een fiets met een bijzondere vorm (fiets met een kinderzitje, tandem, enz.) is^{*2}
- Als een voetganger of de rijkhoogte van een fietser korter is dan ongeveer 1 m of langer is dan ongeveer 2 m^{*2}
- Als een voetganger of fietser breed vallende kleding (regenjas, lange rok, enz.) draagt, waardoor zijn of haar silhouet onduidelijk wordt^{*2}
- Als een voetganger vooroverbuigt of gehurkt zit of een fietser vooroverbuigt^{*2}
- Als een voetganger of fietser zich snel voortbeweegt^{*2}
- Als een voetgangers een wandelwagentje, rolstoel, fiets of ander voertuig voortduwt^{*2}
- Bij het rijden onder barre weersomstandigheden, bijvoorbeeld bij zware regenval, mist, sneeuw of een zandstorm
- Bij het rijden door stoom of rook

- Als er weinig omgevingslicht is, zoals tijdens de schemering, of 's nachts of in een tunnel, waardoor een signaleerbaar object bijna dezelfde kleur lijkt te hebben als zijn omgeving
- Wanneer er wordt gereden op een plek waar de helderheid van het omgevingslicht plotseling verandert, zoals bij het in- of uitrijden van een tunnel
- Nadat het hybridesysteem is gestart en de auto een poosje heeft stilgestaan
- Bij het afslaan naar links/rechts en gedurende een paar seconden na het afslaan naar links/rechts
- Bij het rijden in een bocht en een paar seconden na het rijden in een bocht
- Als uw auto in een slip raakt
- Wanneer de voorzijde van de auto is verhoogd of verlaagd

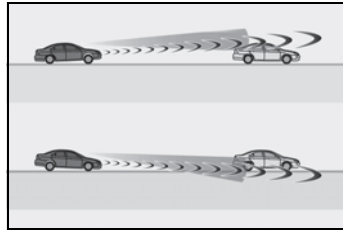

- Als de wielen niet goed zijn uitgelijnd
- Als een ruitenwischerblad de camera voor blokkeert
- Er wordt met extreem hoge snelheden gereden
- Als op een helling wordt gereden
- Wanneer de radarsensor of de camera voor niet goed is uitgelijnd
- In sommige situaties, zoals de onderstaande, kan wellicht onvoldoende remkracht worden gerealiseerd, waardoor het systeem mogelijk niet goed werkt:
- Als de remfuncties niet optimaal kunnen functioneren, bijvoorbeeld doordat onderdelen van het remsysteem extreem koud of warm, of nat zijn
- Als de auto niet goed wordt onderhouden (extreem versleten remdelen of banden, onjuiste bandenspanning, enz.)
- Als er met de auto gereden wordt op grind of een andere gladde ondergrond

*1: Van toepassing op uitvoeringen voor landen waar geen fietsers kunnen worden gesignaleerd (→Blz. 331)

^{*2}: Van toepassing op uitvoeringen voor landen waar voetgangers en/of fietsers kunnen worden gesignaleerd (→Blz. 331)

■ **Als de VSC wordt uitgeschakeld**

- Als de VSC wordt uitgeschakeld (→Blz. 415), worden ook de Pre-Crash Brake Assist-functie en de Pre-Crash Brake-functie uitgeschakeld.
- Het waarschuwingslampje PCS gaat branden en "VSC Turned Off Pre-Collision Brake System Unavailable" (VSC uitgeschakeld, Pre-Crash Brake-systeem niet beschikbaar) wordt weergegeven op het multi-informatie-display.

LTA (Lane Tracing Assist)^{*}

^{*}: Indien aanwezig

Als wordt gereden op autowegen en snelwegen met witte (gele) rijstrookmarkeringen, waarschuwt deze functie de bestuurder als de auto de rijstrook of rijbaan^{*} dreigt te verlaten en helpt hij om de auto op de rijstrook of rijbaan^{*} te houden door het stuurwiel te bedienen. Daarnaast biedt het systeem stuurassistentie om de auto in de rijstrook te houden als de Dynamic Radar Cruise Control met volledig snelheidsbereik is ingeschakeld.

Het LTA-systeem herkent witte (gele) rijstrookmarkeringen of de rijbaan^{*} met behulp van de camera voor. Het detecteert ook voorliggers met behulp van de camera voor en de radar.

^{*}: De grens tussen asfalt en de kant van de weg, zoals gras, grond of een stoeprand

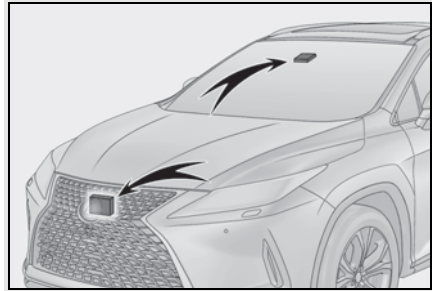

**WAARSCHUWING****■ Voordat u het LTA-systeem gebruikt**

- Vertrouw niet uitsluitend op het LTA-systeem. Het LTA-systeem is geen systeem dat de auto automatisch bestuurt of de hoeveelheid aandacht die moet worden besteed aan het gebied vóór de auto beperkt. De bestuurder dient altijd volledige verantwoordelijkheid te nemen voor een veilig rijgedrag door de omgeving steeds goed in de gaten te houden en het stuurwiel te bedienen om de rijrichting van de auto te corrigeren. De bestuurder moet ook zorgen voor voldoende pauzes als hij moe is, bijvoorbeeld als hij langere tijd heeft gereden.
- Als u niet op de juiste manier rijdt en niet goed oplet, kunt u een ongeval veroorzaken, waardoor ernstig letsel kan ontstaan.
- Als u het LTA-systeem niet gebruikt, zet het systeem dan uit met de toets LTA.

■ Situaties die niet geschikt zijn voor gebruik van het LTA-systeem

Gebruik in de volgende gevallen de toets LTA om het systeem uit te schakelen. Als u dat wel doet, kan dat leiden tot een ongeval, met ernstig letsel tot gevolg.

- Er wordt gereden op een wegdek dat glad is door regenachtig weer, sneeuwval, vorst, enz.
- Er wordt gereden op een met sneeuw bedekte weg.
- Witte (gele) lijnen zijn moeilijk te zien door regen, sneeuw, mist, stof, enz.
- Er wordt gereden in een tijdelijke rijstrook of een smalle rijstrook door wegwerkzaamheden.
- Er wordt gereden in een gebied met wegwerkzaamheden.
- Er is/zijn een reservewiel, sneeuwkettingen, enz. gemonteerd.
- Als de banden erg versleten zijn of als de bandenspanning te laag is.
- Bij het rijden met een aanhangwagen (auto's met trekhaakpakket) of tijdens het slepen in een noodgeval.

■ Voorkomen van storingen in het LTA-systeem en onbedoeld uitgevoerde handelingen

- Breng geen wijzigingen aan de koplampen aan en plak geen stickers op het lampglas.
- Breng geen wijzigingen aan de wielophanging enzovoort aan. Als onderdelen van de wielophanging moeten worden vervangen, neem dan contact op met een erkende Lexus-dealer of hersteller/reparateur of een andere naar behoren gekwalificeerde en uitgeruste deskundige.
- Monteer of plaats geen voorwerpen op de motorkap of de grille. Monteer ook geen accessoires aan de voorzijde van de auto (bullbars, enz.).
- Als de voorruit moet worden gerepareerd, neem dan contact op met een erkende Lexus-dealer of hersteller/reparateur of een andere naar behoren gekwalificeerde en uitgeruste deskundige.

■ Omstandigheden waaronder de functies mogelijk niet goed werken

In de volgende situaties werken de functies mogelijk niet goed, waardoor de auto zijn rijstrook zou kunnen verlaten. Houd om veilig te rijden de omgeving steeds goed in de gaten, bedien het stuurwiel om de rijrichting van de auto te corrigeren en vertrouw niet uitsluitend op de werking van het systeem.



WAARSCHUWING

- Wanneer het display voor rijden met de volgregeeling wordt weergegeven (→Blz. 344) en de voorligger van rijstrook wisselt. (Uw auto volgt mogelijk de voorligger en wisselt ook van rijstrook.)

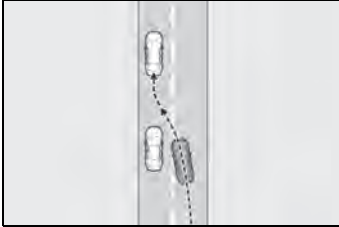

- Wanneer het display voor rijden met de volgregeeling wordt weergegeven (→Blz. 344) en de voorligger slingeret. (Mogelijk gaat uw auto dienovereenkomstig ook slingeren en verlaat mogelijk de rijstrook.)
- Wanneer het display voor rijden met de volgregeeling wordt weergegeven (→Blz. 344) en de voorligger zijn rijstrook verlaat. (Uw auto volgt mogelijk de voorligger en verlaat mogelijk de rijstrook.)
- Wanneer het display voor rijden met de volgregeeling wordt weergegeven (→Blz. 344) en de voorligger zeer dicht op de rijstrookmarkering links/rechts rijdt. (Uw auto volgt mogelijk de voorligger en verlaat mogelijk de rijstrook.)
- Er wordt gereden in een scherpe bocht.
- Er bevinden zich naast de weg objecten die onterecht kunnen worden aangezien voor witte (gele) lijnen (vangrails, reflecterende palen, enz.).

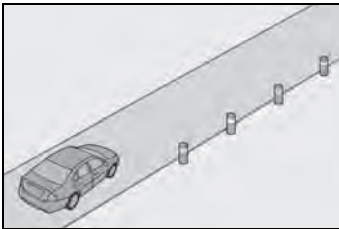

- Er wordt met de auto gereden op een plaats waar de weg zich splitst, wegen samenkomen, enz.

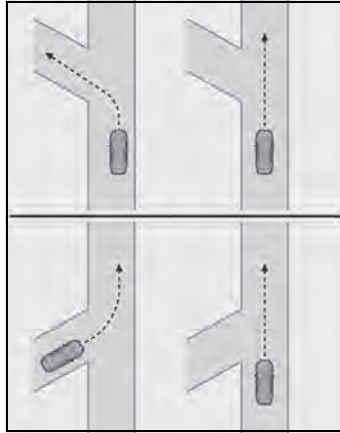

- Vanwege wegwerkzaamheden bevinden zich asfaltreparatiemarkeringen, witte (gele) lijnen enz. op de weg.



- Er zijn schaduwen op de weg die parallel lopen aan de witte (gele) lijnen of deze bedekken.
- Er wordt met de auto gereden in een gebied zonder witte (gele) lijnen, zoals voor een tolboom of kaartautomaat of op een kruising.
- De witte (gele) lijnen zijn onderbroken of er zijn verhoogde rijstrookmarkeringen of stenen aanwezig.
- De witte (gele) lijnen zijn niet of moeilijk te zien door zand, enz.
- Er wordt met de auto gereden op een wegdek dat nat is door regen, plassen, enz.

**WAARSCHUWING**

- De verkeerslijnen zijn geel (waardoor ze mogelijk moeilijker te herkennen zijn dan witte lijnen).
- De witte (gele) lijnen lopen over een stoep-rand, enz.
- Er wordt met de auto gereden op een helder oppervlak, zoals beton.
- Als de rand van de weg niet duidelijk of niet recht is.
- Er wordt met de auto gereden op een oppervlak dat helder is als gevolg van gereflecteerd licht, enz.
- Er wordt met de auto gereden in een gebied waar de helderheid plotseling verandert, zoals bij in- en uitgangen van tunnels.
- Licht van de koplampen van een tegenligger, de zon, enz. dringt de camera binnen.
- Er wordt gereden op een helling.
- Er wordt gereden op een weg die naar links of rechts helt of op een bochtige weg.
- Er wordt gereden op een onverharde of ongelijkmatige weg.
- De rijstrook is zeer smal of breed.
- De auto helt sterk over door het vervoeren van zware bagage of door een onjuiste bandenspanning.
- De afstand tot de voorligger is extreem kort.
- De auto beweegt vaak op en neer ten gevolge van de wegomstandigheden tijdens het rijden (slechte wegen of naden in het wegdek).
- Wanneer u met uitgeschakelde koplampen in een tunnel of in het donker rijdt of wanneer een koplamp gedimd wordt doordat het lampglas vuil of niet goed uitgelijnd is.
- De auto heeft last van zijwind.
- De auto krijgt een windstoot door een passerend voertuig op een naastgelegen rijstrook.

- De auto is net van rijstrook gewisseld of een kruising overgestoken.
- Er worden banden gebruikt met verschillende structuren of profielen of van verschillende fabrikanten of merken.
- Als er een andere maat banden dan voorgeschreven is gemonteerd
- Er zijn winterbanden, enz. gemonteerd.
- Er wordt gereden met extreem hoge snelheden

■ Functies die zijn opgenomen in het LTA-systeem

■ Lane Departure Alert-functie

Wanneer het systeem vaststelt dat de auto de rijstrook of de rijbaan* dreigt te verlaten, wordt een waarschuwing weergegeven op het multi-informatiedisplay en klinkt er een waarschuwingszoemer of trilt het stuurwiel om de bestuurder te waarschuwen.

Wanneer de waarschuwingszoemer klinkt of het stuurwiel trilt, controleer dan het gebied rondom uw auto en stuur de auto voorzichtig terug naar het midden van de rijstrook.

Auto met BSM: Wanneer het systeem vaststelt dat de auto de rijstrook dreigt te verlaten en dat de kans op een aanrijding met een inhalende auto in de naastgelegen rijstrook groot is, treedt de Lane Departure Alert in werking, zelfs wanneer de richtingaanwijzers zijn ingeschakeld.

*: De grens tussen asfalt en de kant van de weg, zoals gras, grond of een stoeprand

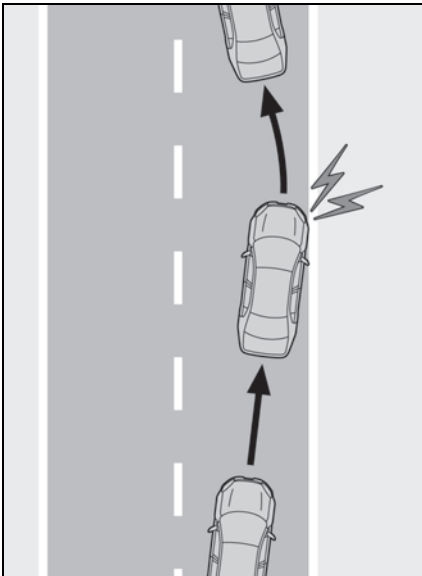

■ Stuurassistentiefunctie

Wanneer het systeem vaststelt dat de auto de rijstrook of de rijbaan* dreigt te verlaten, helpt het systeem voor zover nodig om de auto in de rijstrook te houden door kortstondig het stuurwiel licht te bedienen.

Als het systeem signaleert dat het stuurwiel een bepaalde periode niet bediend is of dat het stuurwiel niet stevig wordt vastgehouden, wordt een waarschuwing weergegeven op het multi-informatiedisplay en wordt de functie tijdelijk uitgeschakeld.

Auto met BSM: Wanneer het systeem vaststelt dat de auto de rijstrook dreigt te verlaten en dat de kans op een aanrijding met een inhalende auto in de naastgelegen rijstrook groot is, treedt de stuurassistentiefunctie in werking, zelfs wanneer de richtingaanwijzers zijn ingeschakeld.

*: De grens tussen asfalt en de kant van de weg, zoals gras, grond of een stoeprand

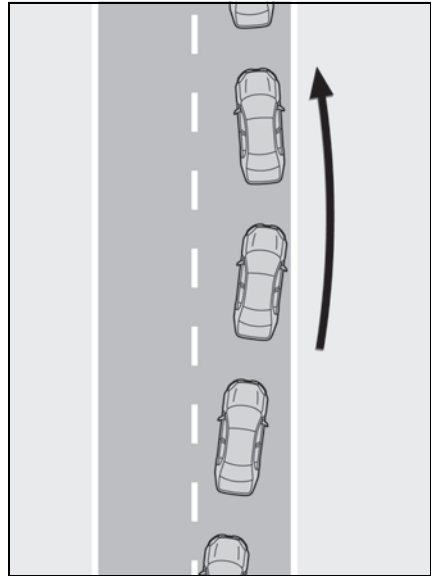

■ Waarschuwingsfunctie slingeren auto

Wanneer de auto in een rijstrook slingeret, klinkt er een zoemer en wordt er een melding weergegeven op het multi-informatie-display om de bestuurder te waarschuwen.

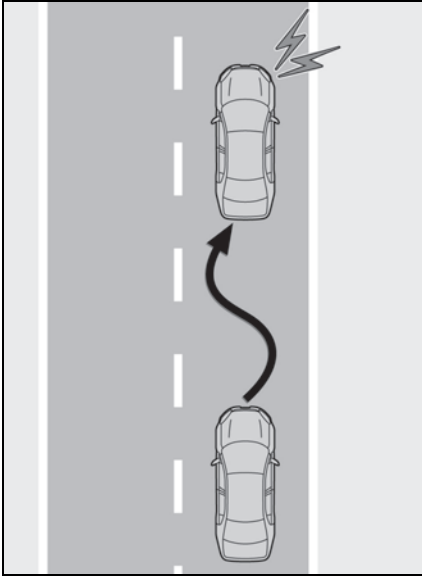

■ Lane Centering-functie

Deze functie is gekoppeld aan het Dynamic Radar Cruise Control-systeem met volledig snelheidsbereik en levert de benodigde assistentie door het stuurwiel te bedienen om de auto op zijn huidige rijstrook te houden.

Als het Dynamic Radar Cruise Control-systeem met volledig snelheidsbereik niet werkt, werkt de Lane Centering-functie niet.

In gevallen waarin de witte (gele) rijstrookmarkeringen niet (goed) zichtbaar zijn, bijvoorbeeld wanneer u in een file staat, treedt deze functie in werking om te helpen een voorligger te volgen door de positie van die voorligger in de gaten te houden.

Als het systeem signaleert dat het stuurwiel een bepaalde periode niet bediend is of dat het stuurwiel niet stevig wordt vastgehouden, wordt een waarschuwing weergegeven op het multi-informatiedisplay en wordt de functie tijdelijk uitgeschakeld.

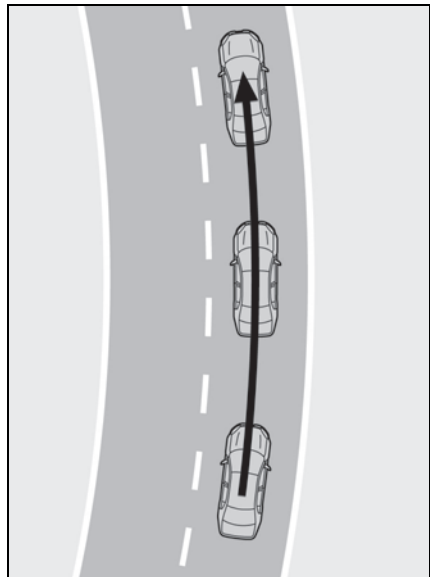

Inschakelen van het LTA-systeem

Druk op de toets LTA om het LTA-systeem in te schakelen.

Het controlelampje LTA gaat branden en er wordt een melding weergegeven op het multi-informatiedisplay.

Druk nogmaals op de toets LTA om het LTA-systeem uit te schakelen.

Als het LTA-systeem wordt in- of uitgeschakeld, blijft de status van het LTA-systeem de volgende keer dat het hybridesysteem wordt gestart ongewijzigd.

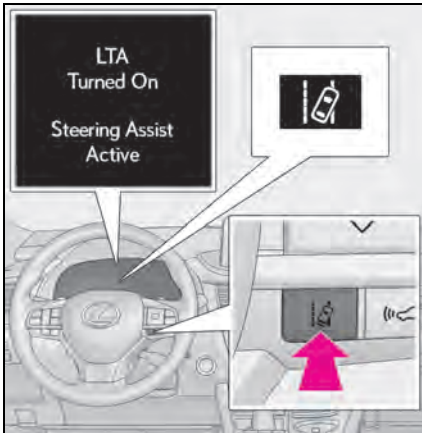

Meldingen op het multi-informatiedisplay

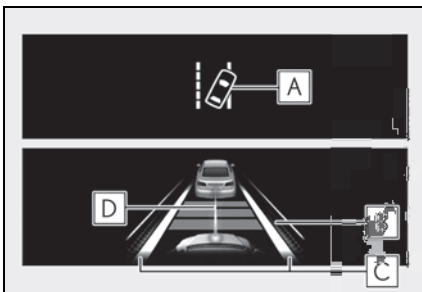

A Controlelampje LTA

Aan de hand van de verlichtingsstatus van de indicator wordt de bestuurder geïnformeerd over de bedrijfsstatus van het systeem.

Brandt wit: LTA-systeem is in werking.

Brandt groen: De stuurassistentie van de stuurassistentiefunctie of de Lane Centering-functie is in werking.

Knippert oranje: Lane Departure Alert-functie is in werking.

B Display werking van ondersteuning stuurwielbediening

Wordt weergegeven wanneer het multi-informatiedisplay wordt overgeschakeld op het informatiescherm voor ondersteunende systemen.

Geeft aan dat de stuurassistentie van de stuurassistentiefunctie of de Lane Centering-functie in werking is.

Beide buitenkanten van de rijstrook worden weergegeven: Geeft aan dat de stuurwielassistentie van de Lane Centering-functie in werking is.

Eén buitenkant van de rijstrook wordt weergegeven: Geeft aan dat de stuurwielassistentie van de stuurassistentiefunctie in werking is.

Beide buitenkanten van de rijstrook knipperen: Waarschuwt de bestuurder dat hij in actie moet komen om in het midden van de rijstrook te blijven (Lane Centering-functie).

C Display Lane Departure Alert-functie

Wordt weergegeven wanneer het multi-informatiedisplay wordt overgeschakeld op het informatiescherm voor ondersteunende systemen.

- Binnenzijde van de weergegeven lijnen is wit

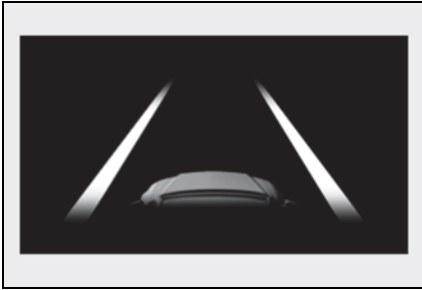

Dit geeft aan dat het systeem witte (gele) lijnen of een rijbaan* herkent. Als de auto de rijstrook verlaat, knippert de witte lijn die wordt weergegeven aan de zijde waar de auto de strook verlaat oranje.

- Binnenzijde van de weergegeven witte lijnen is zwart



Dit geeft aan dat het systeem witte (gele) lijnen of een rijbaan* niet kan herkennen of tijdelijk is uitgeschakeld.

*: De grens tussen asfalt en de kant van de weg, zoals gras, grond of een stoeprand

D Display rijden met de volgregeling

Wordt weergegeven wanneer het multi-informatiedisplay wordt overgeschakeld op het informatiescherm voor ondersteunende systemen.

Geeft aan dat de stuurassistentie van de Lane Centering-functie in werking is door de positie van de voorligger in de gaten te houden.

Wanneer het display voor rijden met de volg-regeling wordt weergegeven en de voorligger in beweging is, beweegt uw auto zich mogelijk op dezelfde wijze. Houd uw omgeving altijd goed in de gaten te houden en bedien indien nodig het stuurwiel om de rijrichting van de auto te corrigeren en de veiligheid te garanderen.

■ Voorwaarden voor werking van de functies

- Lane Departure Alert-functie

Deze functie werkt wanneer aan alle onderstaande voorwaarden wordt voldaan.

- LTA is ingeschakeld.
- De rijnsnelheid is ongeveer 50 km/h of hoger.*¹
- Het systeem herkent witte (gele) rijstrookmarkeringen of een rijbaan*². (Wanneer een witte [gele] markering of rijbaan*² slechts aan één zijde wordt herkend, werkt het systeem uitsluitend voor de herkende zijde.)
- De breedte van de rijstrook is ten minste ongeveer 3 m.
- De richtingaanwijzerschakelaar wordt niet bediend. (Auto's met BSM: Behalve wanneer een ander voertuig zich op de rijstrook bevindt aan de zijde van de bediende richtingaanwijzer)
- Er wordt niet gereden in een scherpe bocht.
- Er worden geen systeemstoringen gesignaleerd. (→Blz. 347)

*¹: De functie werkt zelfs als de rijnsnelheid lager is dan ongeveer 50 km/h terwijl de Lane Centering-functie in werking is.

*²: De grens tussen asfalt en de kant van de weg, zoals gras, grond of een stoeprand

- Stuurassistentiefunctie

Deze functie werkt wanneer niet alleen aan alle werkingsvoorwaarden voor de Lane Departure Alert-functie wordt voldaan, maar ook aan alle onderstaande voorwaarden.

- De instelling voor "Steering Assist" (stuurassistentie) in  van het multi-informatiedisplay is "On" (aan). (→Blz. 116)
- Er wordt niet in een vastgestelde mate of sneller geaccelereerd of gedecelereerd.
- Het stuurwiel wordt niet bediend met een stuurkracht die geschikt is voor het veranderen van rijstrook.
- Het ABS, de VSC, de TRC en het PCS werken niet.

- De TRC of VSC is niet uitgeschakeld.
- De waarschuwing handen van het stuurwiel wordt niet weergegeven. (→Blz. 346)
- Waarschuwingsfunctie slingeren auto

Deze functie werkt wanneer aan alle onderstaande voorwaarden wordt voldaan.

- De instelling voor "Sway Warning" (waarschuwing voor slingeren) in  van het multi-informatiedisplay is "On" (aan). (→Blz. 116)
- De rijsnelheid is ongeveer 50 km/h of hoger.
- De breedte van de rijstrook is ten minste ongeveer 3 m.
- Er worden geen systeemstoringen gesignaleerd. (→Blz. 347)
- Lane Centering-functie

Deze functie werkt wanneer aan alle onderstaande voorwaarden wordt voldaan.

- LTA is ingeschakeld.
- De instelling voor "Steering Assist" (stuurassistentie) en "Lane Center" (midden rijstrook) in  van het multi-informatiedisplay is "On" (aan). (→Blz. 116)
- Deze functie herkent witte (gele) rijstrookmarkeringen of de positie van een voorligger (behalve bij kleine voorliggers, zoals een motorfiets).
- De Dynamic Radar Cruise Control met volledig snelheidsbereik werkt in de afstandsregelmodus.
- De breedte van de rijstrook is ongeveer 3 - 4 m.
- De richtingaanwijzerschakelaar wordt niet bediend.
- Er wordt niet gereden in een scherpe bocht.
- Er worden geen systeemstoringen gesignaleerd. (→Blz. 347)
- Er wordt niet in een vastgestelde mate of sneller geaccelereerd of gedecelereerd.
- Het stuurwiel wordt niet bediend met een stuurkracht die geschikt is voor het veranderen van rijstrook.
- Het ABS, de VSC, de TRC en het PCS werken niet.
- De TRC of VSC is niet uitgeschakeld.
- De waarschuwing handen van het stuurwiel wordt niet weergegeven. (→Blz. 346)
- De auto rijdt in het midden van een rijstrook.
- Stuurassistentiefunctie is niet in werking.

■ Tijdelijk uitschakelen van functies

- Als niet langer aan de werkingsvoorwaarden wordt voldaan, wordt een functie mogelijk tijdelijk uitgeschakeld. Als echter weer aan de werkingsvoorwaarden wordt voldaan, wordt

de werking van de functie automatisch hervat. (→Blz. 345)

- Als niet langer aan de werkingsvoorwaarden (→Blz. 345) wordt voldaan terwijl de Lane Centering-functie in werking is, kan het stuurwiel trillen en een zoemer klinken om aan te geven dat de functie tijdelijk is uitgeschakeld. Als de persoonlijke voorkeursinstelling "Alert" (waarschuwing) echter is ingesteld op



waarschuwt het systeem de bestuurder door het stuurwiel te laten trillen in plaats van de zoemer te laten klinken.

■ Stuurassistentiefunctie/Lane Centering-functie

- Afhankelijk van de rijsnelheid, de situatie rondom het verlaten van de rijstrook, de wegomstandigheden, enz. merkt de bestuurder mogelijk niet dat de functie in werking is of werkt de functie mogelijk helemaal niet.
- De bediening van het stuurwiel door de bestuurder krijgt prioriteit t.o.v. de stuurregeling van de functie.
- Probeer niet zelf de werking van de stuurassistentiefunctie te testen.

■ Lane Departure Alert-functie

- De waarschuwingszoemer is mogelijk slecht te horen door geluiden van buiten, afspelen van muziek, enz. Ook zijn trillingen van het stuurwiel mogelijk niet goed voelbaar door de wegomstandigheden, enz.
- Als de rand van de rijbaan* niet duidelijk of niet recht is, werkt de Lane Departure Alert-functie mogelijk niet.
- Auto's met BSM: Het systeem kan mogelijk niet vaststellen of er een gevaar bestaat voor een aanrijding met een voertuig op een aangrenzende rijstrook.
- Probeer niet zelf de werking van de Lane Departure Alert-functie te testen.

*: De grens tussen asfalt en de kant van de weg, zoals gras, grond of een stoeprand

■ Waarschuwing handen van het stuurwiel

In de volgende situaties wordt op het multi-informatiedisplay een waarschuwingsmelding weergegeven om de bestuurder aan te sporen het stuurwiel vast te houden. Tevens wordt het in de afbeelding weergegeven symbool op het multi-informatiedisplay weergegeven. De waarschuwing stopt wanneer het systeem signaleert dat de bestuurder het stuurwiel vasthoudt. Houd uw handen altijd aan het stuurwiel wanneer u dit

systeem gebruikt, ongeacht eventuele waarschuwingen.



- Wanneer het systeem signaleert dat de bestuurder rijdt zonder het stuurwiel vast te houden terwijl het systeem in werking is

Als de bestuurder zijn handen van het stuurwiel blijft houden, klinkt de zoemer, wordt de bestuurder gewaarschuwd en wordt de functie tijdelijk uitgeschakeld. Deze waarschuwing werkt op dezelfde wijze als de bestuurder het stuurwiel licht blijft vasthouden.

De zoemer klinkt ook als het type waarschuwing is ingesteld op .

- Wanneer bij het nemen van een bocht het systeem vaststelt dat de auto de rijstrook dreigt te verlaten terwijl de Lane Centering-functie in werking is.

Afhankelijk van de voertuigconditie en de conditie van de weg, wordt er mogelijk geen waarschuwing gegeven. Bovendien wordt, als het systeem signaleert dat de auto in een bocht rijdt, de bestuurder eerder gewaarschuwd dan bij het rijden op een rechte weg.

- Wanneer het systeem signaleert dat de bestuurder rijdt zonder het stuurwiel vast te houden terwijl de stuurassistentie in werking is.

Als de bestuurder zijn handen van het stuurwiel blijft houden en de stuurwielassistentie in werking is, klinkt de zoemer en wordt de bestuurder gewaarschuwd. Elke keer dat de zoemer klinkt, houdt het geluid hiervan langer aan.

De zoemer klinkt ook als het type waarschuwing is ingesteld op .

■ Waarschuwingsfunctie slingeren auto

Als het systeem oordeelt dat de auto slingert terwijl de waarschuwingsfunctie voor het slingeren van de auto in werking is, klinkt er een zoemer en wordt er een waarschuwingsmelding weer-

gegeven om de bestuurder aan te sporen rust te nemen. Tegelijkertijd wordt het in de afbeelding weergegeven symbool op het multi-informatiedisplay weergegeven.



Afhankelijk van de auto en de conditie van de weg, wordt er mogelijk geen waarschuwing gegeven.

■ Waarschuwingsmelding

Als de volgende waarschuwingsmelding wordt weergegeven op het multi-informatiedisplay en het controlelampje LTA oranje brandt, volg dan de desbetreffende storingszoekprocedure. Volg de instructies die op het scherm worden weergegeven als er een andere waarschuwingsmelding wordt weergegeven.

- "LTA Malfunction Visit Your Dealer" (Storing in LTA. Ga naar uw dealer)

Het systeem werkt mogelijk niet goed. Laat de auto controleren door een erkende Lexus-dealer of hersteller/reparateur of een andere naar behoren gekwalificeerde en uitgeruste deskundige.

- "LTA Unavailable" (LTA niet beschikbaar)

Het systeem is tijdelijk uitgeschakeld als gevolg van een storing in een andere sensor dan de camera voor. Schakel het LTA-systeem uit, wacht een poosje en schakel het LTA-systeem weer in.

- "LTA Unavailable at Current Speed" (LTA niet beschikbaar bij huidige snelheid)

De functie kan niet worden gebruikt als de rij-snelheid hoger is dan het werkingsbereik van het LTA-systeem. Rij langzamer.

■ Persoonlijke voorkeursinstellingen

Er kunnen instellingen van de functie worden gewijzigd. (Systemen met mogelijkheden voor persoonlijke voorkeursinstellingen:→Blz. 622)

RSA (Road Sign Assist)*

*: Indien aanwezig

Het RSA-systeem herkent bepaalde verkeersborden door gebruik te maken van de camera voor en/of het navigatiesysteem (als er informatie over de snelheidslimiet beschikbaar is) en voorziet de bestuurder via het display van informatie.

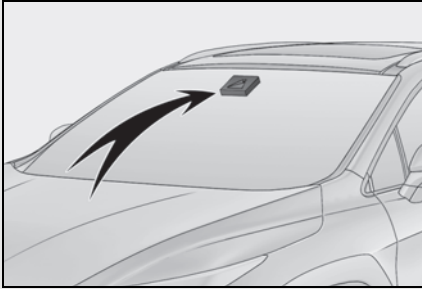

Als het systeem vaststelt dat de snelheidslimiet wordt overschreden of wanneer er bijvoorbeeld verboden acties ten opzichte van de herkende verkeersborden worden uitgevoerd, wordt de bestuurder gewaarschuwd door middel van een waarschuwingsdisplay en waarschuwingszoemer of de stuurwieltrillingsfunctie.



WAARSCHUWING

■ Voordat u de RSA gebruikt

Vertrouw niet uitsluitend op het RSA-systeem. De RSA is een systeem dat de bestuurder ondersteunt middels het bieden van informatie, maar het is geen vervanging van het eigen inzicht en de oplettendheid van de bestuurder. Rijd voorzichtig door altijd goed op de verkeersregels te letten.

Weergave op het multi-informatiedisplay

Wanneer de camera voor een verkeersbord herkent en/of er informatie over een verkeersbord beschikbaar is via het navigatiesysteem, wordt het bord weergegeven op het multi-informatiedisplay.

- Wanneer de informatie van het ondersteunende systeem wordt geselecteerd, kunnen er maximaal 3 verkeersborden worden weergegeven. (→Blz. 116)

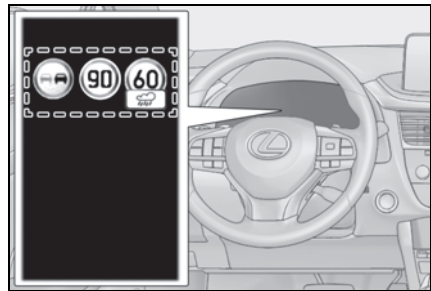

- Wanneer een ander tabblad dan dat van het ondersteunende systeem is geselecteerd, worden alleen de volgende typen verkeersborden weergegeven (→Blz. 116)
 - Verkeersbord begin/einde snelheidslimiet
 - Verkeersbord met aan de snelheidslimiet gerelateerde informatie (autoweg, snelweg, bebouwde kom, erf)
 - Verkeersbord einde verboden
 - Verkeersbord verboden in te rijden* (indien een melding nodig is)
 - Verkeersbord maximaal toegestane snelheid met aanvullend bord (alleen op- en afritten)

*: Auto's met navigatiesysteem

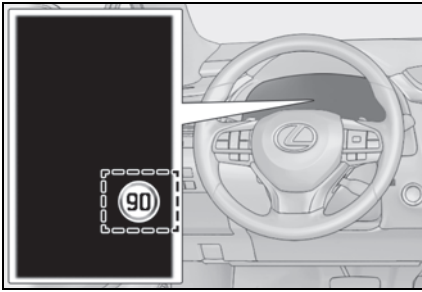

Als er andere verkeersborden dan die met de maximaal toegestane snelheid worden herkend, worden deze trapsgewijs weergegeven onder het verkeersbord met de maximaal toegestane snelheid.

Ondersteunde soorten verkeersborden

De volgende soorten verkeersborden, inclusief elektronische verkeersborden en knipperende verkeersborden, worden herkend.

Niet-officiële (niet aan het Verdrag van Wenen voldoende) of recentelijk geïntroduceerde verkeersborden worden mogelijk niet herkend.

● Verkeersborden snelheidslimiet



Snelheidslimiet begint/zone maximumsnelheid begint



Snelheidslimiet eindigt/zone maximumsnelheid eindigt

● Aan snelheidslimiet gerelateerde informatie *



Begin autosnelweg



Einde autosnelweg



Begin autoweg



Einde autoweg



Begin bebouwde kom



Einde bebouwde kom



Begin bebouwde kom



Einde bebouwde kom



Begin erf



Einde erf

*: Wordt weergegeven wanneer een verkeersbord wordt herkend maar de informatie over de snelheidslimiet voor de weg niet beschikbaar is in het navigatiesysteem

- Verkeersborden inhaalverbod



Begin inhaalverbod



Einde inhaalverbod

- Andere verkeersborden



Verboden in te rijden*



Einde verboden



Stop

*: Auto's met navigatiesysteem

- Maximaal toegestane snelheid met aanvullend teken*¹



Nat



Regen



IJs



Aanvullend teken aanwezig*²



Afrit rechts*³



Afrit links*³



Tijd

*¹: Gelijktijdig met snelheidslimiet weergegeven.

*²: Inhoud niet herkend.

*³: Als de richtingaanwijzers bij het wisselen van rijstrook niet worden bediend, wordt het teken niet weergegeven.

Waarschuwingsfunctie







In de volgende situaties waarschuwt het RSA-systeem de bestuurder.

- Wanneer de rijnsnelheid de drempelwaarde voor de snelheidswaarschuwing van het weergegeven verkeersbord met de maximaal toegestane snelheid overschrijdt, wordt het verkeersbord duidelijker zichtbaar gemaakt en klinkt er een zoemer.
- Als het RSA-systeem een verkeersbord voor verboden in te rijden herkent en signaleert dat de bestuurder het inrijverbod negeert op basis van de kaartinformatie van het navigatiesysteem, knippert het verkeersbord voor verboden in te rijden en klinkt er een zoemer. (Auto's met navigatiesysteem)
- Als wordt gesignaleerd dat uw auto een ander voertuig inhaalt terwijl er een verkeersbord voor een inhaalverbod wordt weergegeven op het multi-informatiedisplay, gaat het verkeersbord knipperen en trilt het stuurwiel.

Afhankelijk van de situatie wordt de verkeerssituatie (richting en snelheid van het verkeer en hoeveelheid verkeer) mogelijk niet goed gesignaleerd en werkt de waarschuwingfunctie mogelijk niet goed.

■ Instellen

- 1 Druk op < of > van de bedieningstoetsen van het instrumentenpaneel en selecteer .

- 2 Druk op  of  van de bedieningstoetsen van het instrumentenpaneel en selecteer . Druk vervolgens op .
- 3 Druk op  of  van de bedieningstoetsen van het instrumentenpaneel, selecteer RSA en druk vervolgens op .

■ Automatisch uitschakelen van weergave verkeersborden RSA

In de volgende situaties worden een of meer verkeersborden automatisch uitgeschakeld.

- Er wordt over een bepaalde afstand geen verkeersbord herkend.
- De weg verandert als gevolg van een afslag naar links of rechts, enz.

■ Omstandigheden waaronder de functie mogelijk niet goed werkt of niet goed signaleert

In de volgende situaties werkt de RSA niet normaal en worden verkeersborden mogelijk niet herkend, worden onjuiste verkeersborden weergegeven, enz. Dit duidt echter niet op een storing.

- De camera voor is niet goed uitgelijnd doordat de sensor, enz. is blootgesteld aan hevige schokken.
- Er zit(ten) vuil, sneeuw, stickers, enz. op de voorruit in de buurt van de camera voor.
- Onder barre weersomstandigheden, bijvoorbeeld bij zware regenval, mist, sneeuw of zandstormen
- Licht van een tegenligger, de zon, enz. dringt de camera voor binnen.
- Het verkeersbord is vuil of vervaagd, staat scheef of is krom.
- Het elektronische verkeersbord heeft weinig contrast.
- Het verkeersbord gaat helemaal of gedeeltelijk verscholen achter boombladeren, een paal, o.i.d.
- Het verkeersbord is alleen korte tijd zichtbaar voor de camera voor.
- De omgeving (bij afslaan, rijstrookwisseling, enz.) wordt onjuist beoordeeld.

- Wanneer een verkeersbord niet van toepassing is op de rijstrook waar op dat moment op wordt gereden, maar dit bord wel direct na een vertakking van de snelweg staat of bij een aangrenzende rijstrook net voordat rijstroken samenkomen.

- Er zitten stickers op de achterzijde van de voorligger.
- Er wordt een verkeersbord herkend dat lijkt op een verkeersbord dat compatibel is met het systeem.
- Mogelijk worden verkeersborden met de snelheidslimiet voor parallelwegen gesignaleerd en weergegeven (wanneer deze in het zicht van de camera voor staan) terwijl de auto op de hoofdweg rijdt.
- Mogelijk worden verkeersborden met de maximaal toegestane snelheid voor afslagen van rotondes gesignaleerd en weergegeven (wanneer deze in het zicht van de camera voor staan) terwijl de auto op de rotonde rijdt.
- De voorzijde van de auto staat omhoog of omlaag door de belading van de auto.
- De helderheid van het omgevingslicht is niet voldoende of verandert plotseling.
- Wanneer een verkeersbord voor trucks, enz. wordt herkend.
- Er wordt met de auto in een land gereden waar het verkeer aan de andere kant rijdt.
- De kaartgegevens van het navigatiesysteem zijn niet meer up-to-date.
- Het navigatiesysteem werkt niet.
- De snelheidsinformatie die op het instrumentenpaneel wordt weergegeven verschilt mogelijk van de informatie die wordt weergegeven op het navigatiesysteem als gevolg van de gebruikte kaartgegevens van het navigatiesysteem.

■ Weergave verkeersbord snelheidslimiet

Als het contact de laatste keer UIT werd gezet terwijl er een verkeersbord met de maximaal toegestane snelheid op het multi-informatiedisplay werd weergegeven, wordt datzelfde verkeersbord weer weergegeven wanneer het contact AAN wordt gezet.

■ Persoonlijke voorkeursinstellingen

Bepaalde functies kunnen worden aangepast aan de persoonlijke voorkeur. (Systemen met mogelijkheden voor persoonlijke voorkeursinstellingen: →Blz. 622)

Dynamic Radar Cruise Control met volledig snelheidsbereik*

*: Indien aanwezig

Wanneer de afstandsregelmodus is ingeschakeld, accelereert, deceleert en stopt de auto automatisch overeenkomstig de veranderingen in snelheid van de voorligger, zelfs wanneer het gaspedaal niet wordt ingetrapt. In de constante-snelheidsregelmodus rijdt de auto met een constante snelheid.

Gebruik de Dynamic Radar Cruise Control met volledig snelheidsbereik op autowegen en snelwegen.

- Afstandsregelmodus (→Blz. 354)
- Constante-snelheidsregelmodus (→Blz. 358)

Systeemonderdelen

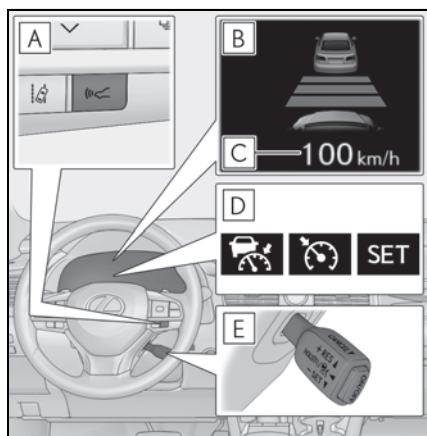

- A** Afstandsschakelaar
- B** Multi-informatiedisplay
- C** Ingestelde snelheid

D Controlelampjes

E Cruise control-schakelaar

⚠ WAARSCHUWING

- **Voordat u de Dynamic Radar Cruise Control met volledig snelheidsbereik gebruikt**
 - Voor veilig rijden is alleen de bestuurder verantwoordelijk. Vertrouw niet alleen op het systeem en rijd voorzichtig door altijd goed op de omgeving te letten.
 - De Dynamic Radar Cruise Control met volledig snelheidsbereik biedt ondersteuning bij het rijden om de bestuurder te ontlasten. Er zijn echter grenzen aan de geboden ondersteuning. Lees de hierna gegeven aanwijzingen aandachtig door. Vertrouw niet blindelings op dit systeem en rijd altijd voorzichtig.
- Omstandigheden waarin de sensor voorliggers mogelijk niet op de juiste manier signaleert: →Blz. 360
- Omstandigheden waaronder de afstandsregelmodus mogelijk niet goed werkt: →Blz. 361
- Stel de geschikte snelheid in op basis van de snelheidslimiet, de verkeersintensiteit, de wegcondities, de weersomstandigheden, enz. De bestuurder is verantwoordelijk voor het controleren van de ingestelde snelheid.
- Zelfs als het systeem normaal werkt, kan de door het systeem gesignaleerde status van de voorligger afwijken van de door de bestuurder waargenomen status. Daarom moet de bestuurder altijd alert blijven, het gevaar van elke situatie inschatten en veilig rijden. Volledig vertrouwen op het systeem of aannemen dat het systeem de veiligheid garandeert tijdens het rijden kan leiden tot een ongeval met ernstig letsel als gevolg.
- Schakel de Dynamic Radar Cruise Control met volledig snelheidsbereik uit met de toets ON/OFF als deze niet wordt gebruikt.



WAARSCHUWING

■ Waarschuwingen met betrekking tot de ondersteunende systemen

Neem de volgende voorzorgsmaatregelen in acht, aangezien er grenzen zijn aan de door het systeem geboden ondersteuning. Als u dat niet doet, kunt u een ongeval veroorzaken, waardoor ernstig letsel kan ontstaan.

- De bestuurder helpen bij het meten van de volgfstand

De Dynamic Radar Cruise Control met volledig snelheidsbereik dient alleen ter ondersteuning van de bestuurder bij het bepalen van de volgfstand tussen de eigen auto en een bepaalde voorligger. Het systeem is niet bedoeld om zorgeloos of roekeloos rijgedrag te rechtvaardigen en kan de bestuurder ook niet helpen tijdens het rijden bij slecht zicht. Het blijft noodzakelijk dat de bestuurder zelf de omgeving van de auto goed in de gaten houdt.

- De bestuurder helpen bij het bepalen van de juiste volgfstand

De Dynamic Radar Cruise Control met volledig snelheidsbereik bepaalt of de volgfstand tussen de eigen auto en een bepaalde voorligger binnen een vastgelegd bereik ligt. Het systeem kan geen andere beoordelingen maken. Het is daarom strikt noodzakelijk dat u zelf alert blijft en inschat of een situatie mogelijk gevaarlijk is.

- De bestuurder helpen bij het bedienen van de auto

De Dynamic Radar Cruise Control met volledig snelheidsbereik heeft geen functies om aanrijdingen met een voorligger te voorkomen of vermijden. Daarom dient u wanneer er gevaar dreigt direct de controle over de auto te nemen en juist te handelen om de veiligheid van alle betrokkenen te garanderen.

■ Situaties waarin de Dynamic Radar Cruise Control met volledig snelheidsbereik niet kan worden gebruikt

Gebruik de Dynamic Radar Cruise Control met volledig snelheidsbereik niet in de volgende situaties. Als u dat wel doet, wordt de snelheid mogelijk niet goed geregeld, waardoor een ongeval met ernstig letsel kan ontstaan.

- Op wegen met voetgangers, fietsers, enz.

- In druk verkeer
- Op wegen met scherpe bochten
- Op slingerende wegen
- Op wegen die door regen, ijs of sneeuw glad zijn
- Op steile hellingen bergafwaarts of op afwisselend sterk dalende en sterk stijgende wegen
Bij het afdalen van een steile helling kan de rijsnelheid de ingestelde snelheid overschrijden.
- Op invoegstroken van autowegen en snelwegen
- Als de weersomstandigheden zo slecht zijn dat ze een juiste signalering door de sensoren onmogelijk zouden kunnen maken (mist, sneeuw, zandstorm, zware regenval, enz.)
- Als er regen, sneeuw, enz. op de voorzijde van de radar of de camera voor zit
- In verkeersomstandigheden waarbij herhaaldelijk accelereren en decelereren noodzakelijk is
- Bij het rijden met een aanhangwagen of tijdens het slepen in een noodgeval
- Als er vaak een naderingswaarschuwing hoorbaar is

Rijden in de afstandsregelmodus

In deze modus registreert een radar of er binnen ongeveer 100 meter voor u een voertuig rijdt. Deze sensor wordt tevens gebruikt om de afstand tussen uw auto en de voorligger te berekenen en een geschikte afstand tussen uw auto en de voorligger te handhaven. De gewenste tussenafstand kan tevens met de afstandsschakelaar worden ingesteld.

Bij het afdalen van een helling kan de tussenafstand korter worden.

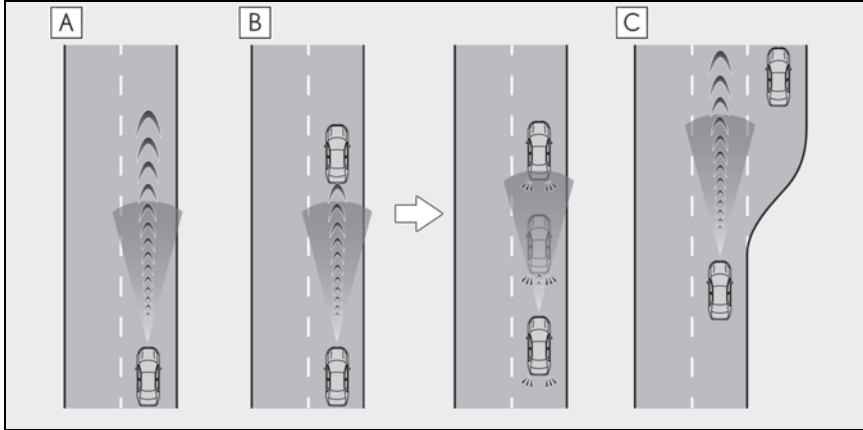

A Voorbeeld van het rijden met een constante snelheid

Wanneer er geen voorliggers zijn

De auto rijdt met de snelheid die door de bestuurder is ingesteld.

B Voorbeeld van deceleratie en het volgen van een auto

Wanneer een voorligger langzamer rijdt dan de ingestelde snelheid

Als er een voorligger wordt gesignaleerd, verlaagt het systeem automatisch de snelheid van uw auto. Als de snelheid nog meer moet worden gereduceerd, schakelt het systeem het remsysteem in (de remlichten gaan dan branden). Het systeem regelt de snelheid van de auto zo dat de afstand die de bestuurder heeft ingesteld tot de voorligger gehandhaafd blijft. Als het systeem de snelheid niet genoeg kan verlagen om een veilige afstand tot de voorligger te creëren, klinkt er een naderingswaarschuwing.

Wanneer uw voorligger stopt, stopt uw auto ook (de auto wordt door het systeem stilgezet). Als uw voorligger begint te rijden, wordt het volgen van de auto hervat wanneer u de hendel van de cruise control omhoog beweegt of het gaspedaal intrapt (bediening om weg te rijden). Als de bediening om weg te rijden niet wordt uitgevoerd, zorgt de regeling van het systeem ervoor dat uw auto stil blijft staan.

Als u de richtingaanwijzers inschakelt en bij een rijdsnelheid van 80 km/h of hoger een rijstrook opschuift om in te halen, zal de auto accelereren zodat een voertuig op de andere rijstrook sneller kan worden ingehaald.

Het oordeel van het systeem met betrekking tot wat een rijstrook voor inhalen is, is mogelijk alleen gebaseerd op de positie van het stuurwiel in de auto (bestuurder links of rechts). Als de auto rijdt in een regio waar de rijstrook voor inhalen zich aan de andere kant bevindt dan waar de auto normaal

rijdt, accelereert de auto mogelijk wanneer de richtingaanwijzerschakelaar wordt bediend in de tegengestelde richting van de rijstrook voor inhalen (bijv. als de bestuurder normaal rijdt in een regio waar de rijstrook voor inhalen zich rechts bevindt, maar de bestuurder rijdt nu in een regio waar de rijstrook voor inhalen zich links bevindt, accelereert de auto mogelijk als de richtingaanwijzer rechts wordt ingeschakeld).

C Voorbeeld van acceleratie

Als er geen voorliggers meer zijn die langzamer rijden dan de ingestelde snelheid

Het systeem verhoogt de snelheid totdat de ingestelde snelheid bereikt wordt. Het systeem schakelt vervolgens weer over op het rijden met constante snelheid.

Instellen van de rijnsnelheid (afstandsregelmodus)

- 1 Druk op de toets ON/OFF om de cruise control in te schakelen.

Het controlelampje van de Dynamic Radar Cruise Control gaat branden en er wordt een melding weergegeven op het multi-informatie-display. Druk nogmaals op de toets om de cruise control uit te schakelen.

Als de toets ON/OFF gedurende ten minste 1,5 seconden ingedrukt wordt gehouden, schakelt het systeem over op de constante-snelheidsregelmodus. (→Blz. 358)



- 2 Accelereer of decelereer met behulp van het gaspedaal naar de gewenste rijnsnelheid (hoger dan ongeveer 30 km/h) en druk de hendel naar beneden om de snelheid op te slaan.

Het controlelampje cruise control SET gaat branden.

De rijnsnelheid op het moment dat de hendel

wordt losgelaten, wordt de ingestelde snelheid.

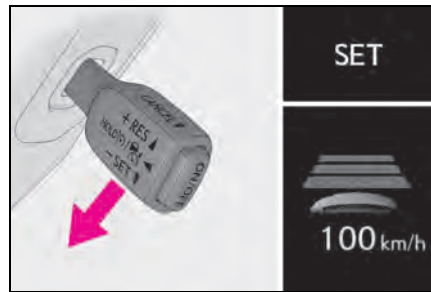

Wijzigen van de ingestelde snelheid

Bedien, om de ingestelde snelheid te wijzigen, de hendel totdat de gewenste snelheid wordt weergegeven.

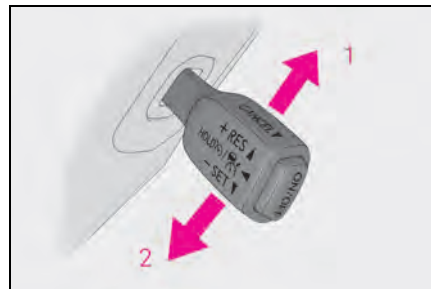

- 1 Verhogen van de snelheid (behalve wanneer de auto door het systeem is stilgezet in de afstandsregelmodus)
- 2 Verlagen van de snelheid

Fijnafstelling: Beweeg de hendel kort in de gewenste richting.

Ruime afstelling: Houd de hendel omhoog of omlaag om de snelheid te wijzigen en laat hem los als de gewenste snelheid is bereikt.

Als de afstandsregelmodus is ingeschakeld, wordt de ingestelde snelheid als volgt verhoogd of verlaagd:

► Europa

Fijnafstelling: 5 km/h^{*1} of 5 mph^{*2}, telkens als de hendel wordt bediend

Ruime afstelling: Wordt in stappen van 5 km/h^{*1} of 5 mph^{*2} verhoogd of verlaagd zolang de hendel wordt vastgehouden.

► Behalve Europa

Fijnafstelling: 1 km/h^{*1} of 1 mph^{*2}, telkens als de hendel wordt bediend

Ruime afstelling: Wordt in stappen van 5 km/h^{*1} of 5 mph^{*2} verhoogd of verlaagd zolang de hendel wordt vastgehouden.

In de constante-snelheidsregelmodus (→Blz. 358) wordt de ingestelde snelheid als volgt verhoogd of verlaagd:

Fijnafstelling: 1 km/h^{*1} of 1 mph^{*2}, telkens als de hendel wordt bediend

Ruime afstelling: Zolang de schakelaar ingedrukt wordt gehouden, wordt de snelheid gewijzigd.

*1: Wanneer de ingestelde snelheid wordt getoond in "km/h"

*2: Wanneer de ingestelde snelheid getoond wordt in "MPH"

Wijzigen van de tussenafstand (afstandsregelmodus)

Door de schakelaar in te drukken wordt de afstand tot de voorligger als volgt gewijzigd:

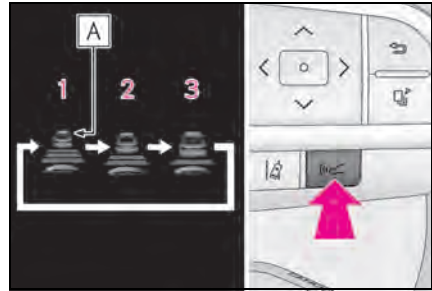

- 1 Lang
- 2 Gemiddeld
- 3 Kort

Als er een auto voor u rijdt, wordt het symbool voor een voorligger **A** ook weergegeven.

Instellingen tussenafstand (afstandsregelmodus)

Selecteer een afstand in de onderstaande tabel. Houd er rekening mee dat de aangegeven afstanden overeenkomen met een rijsnelheid van 80 km/h. De tussenafstand is afhankelijk van de rijsnelheid. Wanneer de auto wordt stilgezet door het systeem, stopt de auto op een bepaalde tussenafstand, afhankelijk van de situatie.

Afstandsopties	Tussenafstand
Lang	Ongeveer 50 m
Gemiddeld	Ongeveer 40 m
Kort	Ongeveer 30 m

Hervatten van het rijden met de volgregeling als de auto is stilgezet door het systeem (afstandsregelmodus)

Druk de hendel omhoog als uw voorligger begint te rijden.

Het volgen van uw voorligger wordt ook hervat als u het gaspedaal intrapt wanneer uw voorligger begint te rijden.

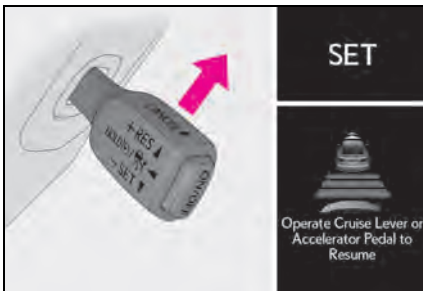

Uitschakelen en hervatten van de snelheidsregeling

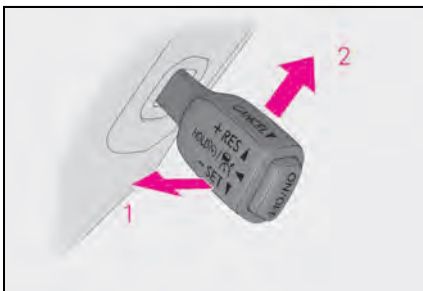

1 Als u de hendel naar u toe trekt, wordt de snelheidsregeling uitgeschakeld.

De snelheidsregeling wordt eveneens uitgeschakeld als het rempedaal wordt ingetrapt. (Als de auto is stilgezet door het systeem, wordt de snelheidsinstelling niet geannuleerd als het rempedaal wordt ingetrapt.)

2 Als u de hendel omhoog drukt, wordt de cruise control hervat en wordt de ingestelde snelheid hervat.

Naderingswaarschuwing (afstandsregelmodus)

Wanneer uw auto een voorligger te dicht nadert en automatisch decelereren door middel van de cruise control niet mogelijk is, zal het scherm gaan knipperen en een zoemer klinken om de bestuurder te waarschuwen. Dit kan bijvoorbeeld gebeuren als een andere bestuurder vóór u invoegt terwijl u een voorligger volgt. Trap het rempedaal in om voldoende afstand tot uw voorligger te houden.

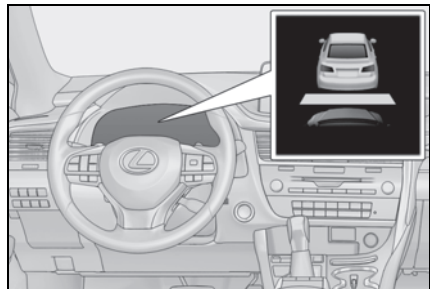

■ Mogelijk worden geen waarschuwingen gegeven

In de volgende gevallen worden mogelijk geen waarschuwingen gegeven als de tussenaafstand klein is.

- Als de snelheid van de voorligger gelijk is aan of hoger is dan de snelheid van uw eigen auto
- Als de voorligger extreem langzaam rijdt
- Direct nadat de snelheid van de cruise control is ingesteld
- Bij het intrappen van het gaspedaal

Selecteren van de constante-snelheidsregelmodus

Wanneer de constante-snelheidsregelmodus is geselecteerd, blijft de auto met een ingestelde snelheid rijden, zonder de tussenaafstand te regelen. Selecteer deze modus alleen wanneer de afstandsregelmodus niet goed werkt als gevolg van een vuile radar.

- 1 Houd, terwijl de cruise control is uitgeschakeld, de toets ON/OFF ten minste 1,5 seconde ingedrukt.

Direct nadat de toets ON/OFF is ingedrukt, gaat het controlelampje Dynamic Radar Cruise Control branden. Vervolgens gaat het controlelampje cruise control branden.

Overschakelen naar de constante-snelheidsregelmodus is alleen mogelijk als de hendel wordt bediend terwijl de cruise control uit staat.



- 2 Accelereer of decelereer met behulp van het gaspedaal naar de gewenste rijnsnelheid (hoger dan ongeveer 30 km/h) en druk de hendel naar beneden om de snelheid op te slaan.

Het controlelampje cruise control SET gaat branden.

De rijnsnelheid op het moment dat de hendel wordt losgelaten, wordt de ingestelde snelheid.

Wijzigen van de ingestelde snelheid:
→Blz. 355

Uitschakelen en hervatten van de ingestelde snelheid: →Blz. 357

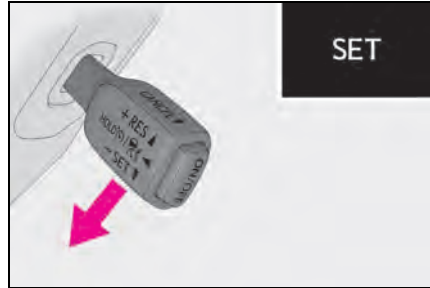

Dynamic Radar Cruise Control met Road Sign Assist

Wanneer deze functie is ingeschakeld en het systeem in de afstandsregelmodus (→Blz. 354) werkt en een verkeersbord met een snelheidslimiet wordt gesignaleerd, wordt de herkende snelheidslimiet weergegeven met een pijl omhoog/omlaag. De ingestelde snelheid kan tot de herkende snelheidslimiet worden verhoogd/verlaagd door de hendel omhoog om omlaag te drukken.

- Wanneer de op dat moment ingestelde snelheid lager is dan de herkende snelheidslimiet

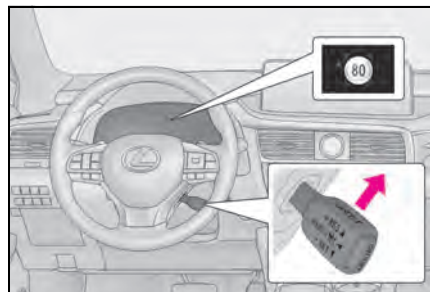

Druk de hendel omhoog

- Wanneer de op dat moment ingestelde snelheid hoger is dan de herkende snelheidslimiet

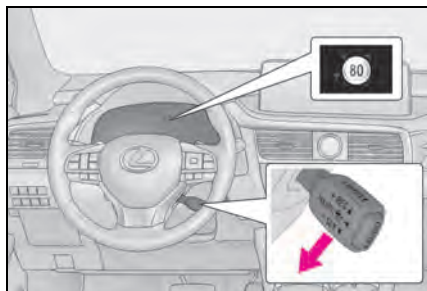

Druk de hendel omlaag

Inschakelen/uitschakelen Dynamic Radar Cruise Control met Road Sign Assist

U kunt de Dynamic Radar Cruise Control met Road Sign Assist inschakelen/uitschakelen via  op het multi-informatiedisplay. (→Blz. 116)

Wanneer de Dynamic Radar Cruise Control met Road Sign Assist in werking is en u bergaf rijdt, overschrijdt de rijksnelheid mogelijk de ingestelde snelheid.

In dit geval wordt de weergegeven ingestelde rijksnelheid verlicht en klinkt er een zoemer om de bestuurder te waarschuwen.

■ De Dynamic Radar Cruise Control met volledig snelheidsbereik kan worden gebruikt als

- De selectiehendel in stand D staat.
- De gewenste snelheid kan worden ingesteld wanneer de rijksnelheid ongeveer 30 km/h of hoger is.
(Als de snelheid echter wordt ingesteld terwijl de rijksnelheid lager is dan ongeveer 30 km/h, wordt de snelheid ingesteld op ongeveer 30 km/h.)

■ Accelereren na het instellen van de rijksnelheid

Bedien het gaspedaal om te accelereren. Na het accelereren gaat de auto weer rijden met de ingestelde snelheid. Als de afstandsregelmodus is ingeschakeld, neemt de rijksnelheid echter mogelijk af tot onder de ingestelde snelheid, zodat de afstand tot de voorligger gehandhaafd blijft.

■ Als de auto stopt tijdens rijden met de volgregeeling

- Door hendel omhoog te drukken terwijl de voorligger stopt, wordt, als de voorligger begint te rijden, binnen ongeveer 3 seconden nadat de hendel omhoog is gedrukt het rijden met de volgregeeling hervat.
- Als de voorligger binnen 3 seconden nadat uw auto is gestopt begint te rijden, wordt het rijden met de volgregeeling hervat.

■ Automatisch uitschakelen van de afstandsregelmodus

De afstandsregelmodus wordt automatisch uitgeschakeld in de volgende situaties.

- De VSC is geactiveerd.
- De TRC is gedurende een bepaalde periode geactiveerd.
- Wanneer de VSC of TRC wordt uitgeschakeld.
- De sensor kan niet goed signaleren omdat hij ergens door bedekt is.
- Pre Crash Brake-functie is geactiveerd.
- De parkeerrem is geactiveerd.
- De auto wordt door het systeem stilgezet op een steile helling.
- Als de auto door het systeem is stilgezet, wordt het volgen van de voorligger in de volgende gevallen niet hervat:
 - De bestuurder draagt geen veiligheidsgordel.
 - Het bestuurdersportier wordt geopend.
 - De auto staat langer dan 3 minuten stil.

Als de afstandsregelmodus om een andere dan de hierboven genoemde redenen automatisch uitgeschakeld wordt, kan er een storing in het systeem aanwezig zijn. Neem contact op met een erkende Lexus-dealer of hersteller/reparateur of een andere naar behoren gekwalificeerde en uitgeruste deskundige.

■ Automatisch uitschakelen van de constante-snelheidsregelmodus

De constante-snelheidsregelmodus wordt automatisch uitgeschakeld in de volgende situaties:

- Actuele rijsnelheid zakt tot meer dan ongeveer 16 km/h onder de ingestelde rijsnelheid.
- Werkelijke rijsnelheid zakt onder ongeveer 30 km/h.
- De VSC is geactiveerd.
- De TRC is gedurende een bepaalde periode geactiveerd.
- Wanneer de VSC of TRC wordt uitgeschakeld.
- Pre Crash Brake-functie is geactiveerd.

Als de constante-snelheidsregelmodus om een andere dan de hierboven genoemde redenen automatisch uitgeschakeld wordt, kan er een storing in het systeem aanwezig zijn. Neem contact op met een erkende Lexus-dealer of hersteller/reparateur of een andere naar behoren gekwalificeerde en uitgeruste deskundige.

■ De Dynamic Radar Cruise Control met Road Sign Assist werkt mogelijk niet goed wanneer

De Dynamic Radar Cruise Control met Road Sign Assist werkt mogelijk niet goed in situaties waarbij de RSA mogelijk niet goed werkt of niet goed signaleert (→Blz. 351). Controleer daarom, wanneer u deze functie gebruikt, het weergegeven verkeersbord met de snelheidslimiet.

In de onderstaande gevallen wordt de ingestelde snelheid mogelijk niet gewijzigd in de herkende snelheidslimiet door het omhoog of omlaag gedrukt houden van de hendel.

- Als er geen informatie over de snelheidslimiet beschikbaar is
- Wanneer de herkende snelheidslimiet gelijk is aan de ingestelde snelheid
- Wanneer de herkende snelheidslimiet buiten het snelheidsbereik van het Dynamic Radar Cruise Control-systeem ligt

■ Werking van de remmen

Er kan een geluid van de remmen hoorbaar zijn en de reactie van het rempedaal kan veranderen, maar dit duidt niet op een storing.

■ Waarschuwingsmeldingen en zoemers voor de Dynamic Radar Cruise Control met volledig snelheidsbereik

Waarschuwingsmeldingen en zoemers worden gebruikt om een systeemstoring aan te geven of om de bestuurder te informeren dat hij tijdens het rijden extra moet opletten. Lees de op het multi-informatiedisplay weergegeven waarschuwingmelding en volg de aanwijzingen op. (→Blz. 328,563)

■ Omstandigheden waarin de sensor voorliggers mogelijk niet op de juiste manier signaleert

Bedien in onderstaande gevallen en afhankelijk van de omstandigheden het rempedaal wanneer het systeem onvoldoende decelereert of bedien het gaspedaal wanneer moet worden geaccelereerd.

Omdat de sensor deze voertuigen wellicht niet op de juiste manier signaleert, wordt er mogelijk geen naderingswaarschuwing (→Blz. 357) gegeven.

- Auto's die plotseling voor u invoegen
- Auto's die met lage snelheden rijden
- Auto's die niet op dezelfde rijstrook rijden
- Voertuigen met een relatief kleine achterzijde (aanhangwagens zonder lading, enz.)

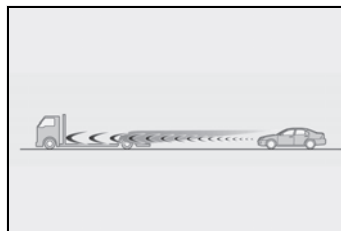

- Motorfietsen die op dezelfde rijstrook rijden
- Als door omringend verkeer opgeworpen water of sneeuw de signalering door de sensor hindert
- Als de achterzijde van de auto ver ingezakt is (omdat er zware lading in de bagageruimte vervoerd wordt, enz.)

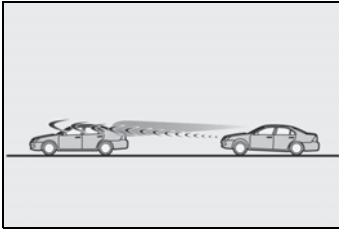

- De voorligger heeft een extreem grote bodemvrijheid

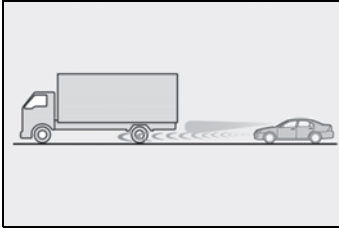

■ **Omstandigheden waaronder de afstandsregelmodus mogelijk niet goed werkt**

Bedien indien nodig in onderstaande gevallen het rempedaal (of, afhankelijk van de situatie, het gaspedaal).

Doordat de sensor voorliggers mogelijk niet op de juiste manier signaleert, werkt het systeem mogelijk niet goed.

- Als de weg erg bochtig is of de rijstroken erg smal zijn

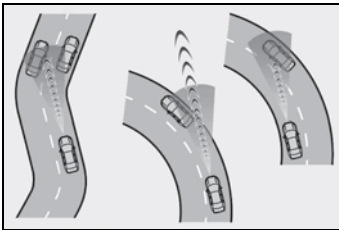

- Als u veelvuldig stuurcorrecties moet uitvoeren of frequent van rijstrook wisselt

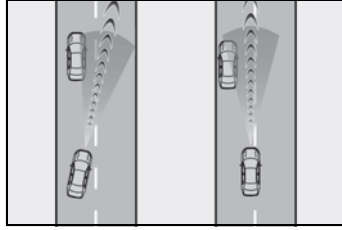

- Als uw voorligger plotseling decelereert
- Als u op een weg rijdt die wordt omgeven door een constructie, zoals in een tunnel of op een ijzeren brug
- Als de rijnsnelheid afneemt tot de ingestelde snelheid na acceleratie van de auto door intrappen van het gaspedaal.

Cruise control*

*: Indien aanwezig

Met de cruise control kan een ingestelde snelheid worden vastgehouden zonder dat hiervoor het gaspedaal hoeft te worden bediend.

Overzicht van functies

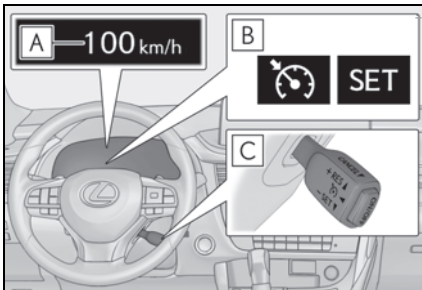

- A** Ingestelde snelheid
- B** Controlelampjes
- C** Cruise control-schakelaar

Instellen van de rijnsnelheid

- 1 Druk op de toets ON/OFF om de cruise control in te schakelen.

Het controlelampje cruise control wordt weergegeven op het multi-informatiedisplay.

Druk nogmaals op de toets om de cruise control uit te schakelen.



- 2 Accelereer of decelereer met behulp van het gaspedaal naar de gewenste rijnsnelheid (hoger dan ongeveer 30 km/h) en druk de hendel naar beneden om de snelheid op te slaan.

Het controlelampje cruise control SET en de ingestelde snelheid worden weergegeven op het multi-informatiedisplay.

De rijnsnelheid op het moment dat de hendel wordt losgelaten, wordt de ingestelde snelheid.



Wijzigen van de ingestelde snelheid

Bedien, om de ingestelde snelheid te wijzigen, de hendel totdat de gewenste snelheid wordt bereikt.

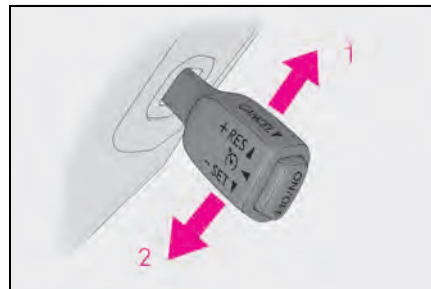

- 1 Verhogen van de snelheid
- 2 Verlagen van de snelheid

Fijnafstelling: Beweeg de hendel kort in de gewenste richting.

Ruime afstelling: Houd de hendel in de gewenste richting gedrukt.

De ingestelde snelheid wordt als volgt verhoogd of verlaagd:

Fijnafstelling: Ongeveer 1 km/h^{*1} of 1 mph^{*2}, telkens als de hendel wordt bediend.

Ruime afstelling: De ingestelde snelheid wordt continu verhoogd of verlaagd totdat de hendel wordt losgelaten.

*1: Wanneer de ingestelde snelheid wordt getoond in "km/h"

*2: Wanneer de ingestelde snelheid getoond wordt in "MPH"

Uitschakelen en hervatten van de constante-snelheidsregeling

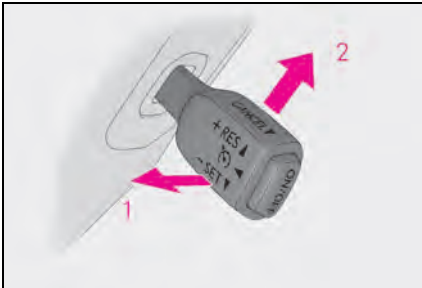

1 Door de hendel naar u toe te trekken wordt de constante-snelheidsregeling uitgeschakeld.

De snelheidsregeling wordt eveneens uitgeschakeld als het rempedaal wordt ingetrapt.

2 Door de hendel omhoog te drukken wordt de constante-snelheidsregeling hervat.

Hervatten is echter mogelijk vanaf een rijnsnelheid van hoger dan ongeveer 30 km/h.

■ De cruise control kan worden gebruikt als

- De selectiehendel in stand D staat.
- De rijnsnelheid hoger is dan 30 km/h.

■ Accelereren na het instellen van de rijnsnelheid

- Bedien het gaspedaal om te accelereren. Na het accelereren gaat de auto weer rijden met de ingestelde snelheid.
- De ingestelde snelheid kan zelfs worden verhoogd zonder de cruise control uit te schakelen,

door eerst naar de gewenste snelheid te accelereren en vervolgens de hendel omlaag te drukken om de nieuwe snelheid in te stellen.

■ Automatisch uitschakelen van de cruise control

De cruise control wordt automatisch uitgeschakeld in een van de volgende situaties:

- De werkelijke rijnsnelheid zakt tot meer dan ongeveer 16 km/h onder de ingestelde snelheid.
- Werkelijke rijnsnelheid is lager dan ongeveer 30 km/h.
- De VSC is geactiveerd.
- De TRC is gedurende een bepaalde periode geactiveerd.
- Wanneer de VSC of TRC wordt uitgeschakeld door de schakelaar VSC OFF in te drukken.

■ Als "Cruise Control Malfunction Visit Your Dealer" (Storing in cruise control. Ga naar uw dealer) op het multi-informatiedisplay wordt weergegeven

Druk eenmaal op de toets ON/OFF om het systeem uit te schakelen en druk vervolgens opnieuw op de toets om het systeem in te schakelen. Als er geen snelheid kan worden geprogrammeerd of de cruise control direct na het activeren weer wordt uitgeschakeld, is er mogelijk een defect in het cruise control-systeem aanwezig. Laat de auto controleren door een erkende Lexus-dealer of hersteller/reparateur of een andere naar behoren gekwalificeerde en uitgeruste deskundige.



WAARSCHUWING

■ Onbedoeld inschakelen van de cruise control voorkomen

Schakel de cruise control uit met de toets ON/OFF als deze niet wordt gebruikt.

**WAARSCHUWING****■ Situaties die niet geschikt zijn voor gebruik van de cruise control**

Gebruik de cruise control niet in de volgende situaties.

Als u dat wel doet, verliest u mogelijk de controle waardoor een ongeval met ernstig letsel kan ontstaan.

- In druk verkeer
- Op wegen met scherpe bochten
- Op slingerende wegen
- Op wegen die door regen, ijs of sneeuw glad zijn
- Op steile hellingen

Bij het afdalen van een steile helling kan de rij-snelheid de ingestelde snelheid overschrijden.

- Bij het rijden met een aanhangwagen of tijdens het slepen in een noodgeval

BSM (Blind Spot Monitor)*

*: Indien aanwezig

De Blind Spot Monitor is een systeem dat radarsensoren aan de linker en rechter binnenzijde van de achterbumper gebruikt om de bestuurder te helpen de veiligheid te controleren bij het wisselen van rijstrook.

**WAARSCHUWING****■ Waarschuwingen met betrekking tot het gebruik van het systeem**

De bestuurder is zelf verantwoordelijk voor een veilig rijgedrag. Rijd altijd veilig en houd rekening met de omgeving.

De Blind Spot Monitor is een aanvullende functie die de bestuurder er attent op maakt dat er zich een auto in de dode hoek van de buitenspiegels bevindt of snel van achteren nadert richting de dode hoek. Vertrouw niet blindelings op de Blind Spot Monitor. De functie kan niet beoordelen of u veilig van rijstrook kunt wisselen. Wanneer u alleen op de functie vertrouwt, kan dit leiden tot een ongeval met ernstig letsel tot gevolg.

Aangezien het systeem onder bepaalde omstandigheden mogelijk niet goed werkt, dient de bestuurder altijd zelf de veiligheid te controleren.

Systemonderdelen

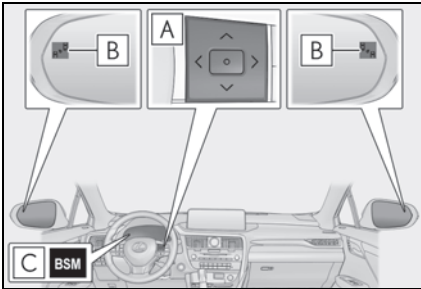

A Bedieningstoetsen instrumentenpaneel

In-/uitschakelen van de Blind Spot Monitor.

B Indicatoren in buitenspiegel

Wanneer een auto wordt gesignaleerd in de dode hoek van de buitenspiegels of van achteren snel de dode hoek nadert, gaat de indicator in de buitenspiegel aan die zijde branden. Als de richtingaanwijzerschakelaar wordt bediend in de richting van de zijde waar een auto wordt gesignaleerd, gaat de indicator in de buitenspiegel knipperen.

C Controlelampje BSM

Gaat branden wanneer de Blind Spot Monitor wordt ingeschakeld

■ Zichtbaarheid van de indicatoren in de buitenspiegels

Mogelijk zijn de indicatoren in de buitenspiegels bij fel zonlicht niet goed te zien.

■ Wanneer "Blind Spot Monitor Unavailable" (Blind Spot Monitor niet beschikbaar) wordt weergegeven op het multi-informatiedisplay

Er zit mogelijk ijs, sneeuw, modder, enz. rond de sensoren in de achterbumper. (→Blz. 377) Na het verwijderen van het ijs, de sneeuw, de modder, enz. van de achterbumper moet het systeem weer normaal gaan werken. Ook werken de sensoren mogelijk niet normaal bij extreem warm of koud weer.

■ Persoonlijke voorkeursinstellingen

Bepaalde functies kunnen worden aangepast aan de persoonlijke voorkeur. (→Blz. 622)

■ Verklaring

Manufacturer Postal Address

ADC Automotive Distance Control Systems GmbH
Peter-Dornier-Strasse 10, 88131 Lindau, Germany

ОПРОСТЕНА ЕС ДЕКЛАРАЦИЯ ЗА СЪОТВЕТСТВИЕ

С настоящото ADC Automotive Distance Control Systems GmbH декларира, че този тип радиосъоръжение SRR3-A е в съответствие с Директива 2014/53/ЕС. Цялостният текст на ЕС декларацията за съответствие може да се намери на следния интернет адрес:
<http://continental.automotive-approvals.com/>

радиочестотната лента или ленти, в която или които работи радиосъоръжението: 24.05–24.25 GHz

максималната радиочестотна мощност, излъчвана в радиочестотната лента или ленти, в която или които работи радиосъоръжението: 100mW (20 dBm) Peak EIRP

DECLARACIÓN UE DE CONFORMIDAD SIMPLIFICADA

Por la presente, ADC Automotive Distance Control Systems GmbH declara que el tipo de equipo radioeléctrico SRR3-A es conforme con la Directiva 2014/53/UE. El texto completo de la declaración UE de conformidad está disponible en la dirección Internet siguiente:
<http://continental.automotive-approvals.com/>

Banda o bandas de frecuencia en las que opera el equipo radioeléctrico: 24.05–24.25 GHz

Potencia máxima de radiofrecuencia transmitida en la banda o bandas de frecuencia en las que opera el equipo radioeléctrico:
100mW (20 dBm) Peak EIRP

ZJEDNODUŠENÉ EU PROHLÁŠENÍ O SHODĚ

Tímto ADC Automotive Distance Control Systems GmbH prohlašuje, že typ rádio-vého zařízení SRR3-A je v souladu se směrnicí 2014/53/EU. Úplné znění EU prohlášení o shodě je k dispozici na této internetové adrese:

<http://continental.automotive-approvals.com/>

Kmitočtové pásmo (kmitočtová pásma), v němž (v nichž) rádiové zařízení pracuje: 24.05–24.25 GHz

Maximální radiofrekvenční výkon vysílaný v kmitočtovém pásmu (v kmitočtových pásmech), v němž (v nichž) je rádiové zařízení provozováno: 100mW (20 dBm) Peak EIRP

FORENKLET EU-OVERENSSTEMMELSESESKLÆRING

Hermed erklærer ADC Automotive Distance Control Systems GmbH, at ra-dioudstyrstypen SRR3-A er i overensstemmelse med direktiv 2014/53/EU. EU-overensstemmelseserklæringens fulde tekst kan findes på følgende internetadresse:

<http://continental.automotive-approvals.com/>

Frekvensbånd, som radioudstyret fungerer på: 24.05–24.25 GHz

Maksimal radiofrekvenseffekt, der udsendes i de frekvensbånd, som radioudstyret fungerer på: 100mW (20 dBm) Peak EIRP

VEREINFACHTE EU-KONFORMITÄTSERKLÄRUNG

Hiermit erklärt ADC Automotive Distance Control Systems GmbH, dass der Funkanlagentyp SRR3-A der Richtlinie 2014/53/EU entspricht. Der vollständige Text der EU-Konformitätserklärung ist unter der folgenden Internetadresse verfügbar:

<http://continental.automotive-approvals.com/>

Das Frequenzband oder die Frequenzbänder, in dem bzw. denen die Funkanlage betrieben wird: 24.05–24.25 GHz

Die in dem Frequenzband oder den Frequenzbändern, in dem bzw. denen die Funkanlage betrieben wird, abgestrahlte maximale Sendeleistung: 100mW (20 dBm) Peak EIRP

LIHTSUSTATUD ELI VASTAVUSDEKLARATSIOON

Käesolevaga deklareerib ADC Automotive Distance Control Systems GmbH, et käesolev raadioseadme tüüp SRR3-A vastab direktiivi 2014/53/EL nõuetele. ELi vastavusdeklaratsiooni täielik tekst on kättesaadav järgmisel internetiaadressil:

<http://continental.automotive-approvals.com/>

Sagedusriba(d), mille raadioseade töötab: 24.05–24.25 GHz

Raadioseadme töösagedus(t)el edastatav maksimaalne saatevõimsus: 100mW (20 dBm) Peak EIRP

ΑΠΛΟΥΣΤΕΥΜΕΝΗ ΔΗΛΩΣΗ ΣΥΜΜΟΡΦΩΣΗΣ ΕΕ

Με την παρούσα ο/η ADC Automotive Distance Control Systems GmbH, δηλώνει ότι ο ραδιοεξοπλισμός SRR3-A πληροί την οδηγία 2014/53/ΕΕ. Το πλήρες κείμενο της δήλωσης συμμόρφωσης ΕΕ διατίθεται στην ακόλουθη ιστοσελίδα στο διαδίκτυο:

<http://continental.automotive-approvals.com/>

Οι ζώνες συχνοτήτων στις οποίες λειτουργεί ο ραδιοεξοπλισμός: 24.05–24.25 GHz

η μέγιστη ραδιοηλεκτρική ισχύς στις ζώνες συχνοτήτων στις οποίες λειτουργεί ο ραδιοεξοπλισμός: 100mW (20 dBm) Peak EIRP

SIMPLIFIED EU DECLARATION OF CONFORMITY

Hereby, ADC Automotive Distance Control Systems GmbH declares that the radio equipment type SRR3-A is in compliance with Directive 2014/53/EU. The full text of the EU declaration of conformity is available at the following internet address:

<http://continental.automotive-approvals.com/>

Frequency band(s) in which the radio equipment operates: 24.05–24.25 GHz

Maximum radio-frequency power transmitted in the frequency band(s) in which the radio equipment operates: 100mW (20 dBm) Peak EIRP

DECLARATION UE DE CONFORMITE SIMPLIFIEE

Le soussigné, ADC Automotive Distance Control Systems GmbH, déclare que l'équipement radioélectrique du type SRR3-A est conforme à la directive 2014/53/UE. Le texte complet de la déclaration UE de conformité est disponible à l'adresse internet suivante:

<http://continental.automotive-approvals.com/>

Bandes de fréquences utilisées par l'équipement radioélectrique: 24.05–24.25 GHz

Puissance de radiofréquence maximale transmise sur les bandes de fréquences utilisées par l'équipement radioélectrique: 100mW (20 dBm) Peak EIRP

POJEDNOSTAVLJENA EU IZJAVA O SUKLADNOSTI

ADC Automotive Distance Control Systems GmbH ovime izjavljuje da je radijska oprema tipa SRR3-A u skladu s Direktivom 2014/53/EU. Cjeloviti tekst EU izjave o sukladnosti dostupan je na sljedećoj internetskoj adresi::

<http://continental.automotive-approvals.com/>

Frekvencijski pojas (frekvencijski pojasi) u kojem (kojima) radijska oprema radi: 24.05–24.25 GHz

Najveća radiofrekvencijska snaga koja se prenosi u frekvencijskom pojasu (frekvencijskim pojasi) u kojem (kojima) radijska oprema radi: 100mW (20 dBm) Peak EIRP

DICHIARAZIONE DI CONFORMITÀ UE SEMPLIFICATA

Il fabbricante, ADC Automotive Distance Control Systems GmbH, dichiara che il tipo di apparecchiatura radio SRR3-A è conforme alla direttiva 2014/53/UE. Il testo completo della dichiarazione di conformità UE è disponibile al seguente indirizzo Internet:

<http://continental.automotive-approvals.com/>

Bande di frequenza di funzionamento dell'apparecchiatura radio: 24.05–24.25 GHz

Massima potenza a radiofrequenza trasmessa nelle bande di frequenza in cui opera l'apparecchiatura radio: 100mW (20 dBm) Peak EIRP

VIENKĀRŠOTA ES ATBILSTĪBAS DEKLARĀCIJA

Ar šo ADC Automotive Distance Control Systems GmbH deklarē, ka radioiekārta SRR3-A atbilst Direktīvai 2014/53/ES. Pilns ES atbilstības deklarācijas teksts ir pieejams šādā interneta vietnē:

<http://continental.automotive-approvals.com/>

Frekvenču joslu(-as), kurā(-ās) radioiekārta darbojas: 24.05–24.25 GHz

Frekvenču joslā(-ās), kurā(-ās) darbojas radioiekārta, maksimālo pārraidītā signāla jaudu.: 100mW (20 dBm) Peak EIRP

SUPAPRASTINTA ES ATITIKTIES DEKLARACIJA

Aš, ADC Automotive Distance Control Systems GmbH, patvirtinu, kad radijo įrenginių tipas SRR3-A atitinka Direktyvą 2014/53/ES. Visas ES atitikties deklaracijos tekstas prieinamas šiuo interneto adresu:
<http://continental.automotive-approvals.com/>

Dažnių juosta (-os), kurioje (-iose) veikia radijo įrenginiai: 24.05–24.25 GHz

Didžiausia radijo dažnių galia, perduodama toje (tose) dažnių juostoje (-ose), kurioje (-iose) veikia radijo įrenginiai: 100mW (20 dBm) Peak EIRP

EGYSZERŪSÍTETT EU-MEGFELELŐSÉGI NYILATKOZAT

ADC Automotive Distance Control Systems GmbH igazolja, hogy a SRR3-A típusú rádióberendezés megfelel a 2014/53/EU irányelvnek. Az EU-megfelelőségi nyilatkozat teljes szövege elérhető a következő internetes címen::

<http://continental.automotive-approvals.com/>

Az(ok) a frekvenciasáv(ok), amely(ek)en a rádióberendezés működik:
24.05–24.25 GHz

Az abban a frekvenciasávban vagy azokban a frekvenciasávokban továbbított maximális jelerősség, amely(ek)ben a rádióberendezés üzemel:
100mW (20 dBm) Peak EIRP

DIKJARAZZJONI SSIMPLIFIKATA TA' KONFORMITÀ TAL-UE

B'dan, ADC Automotive Distance Control Systems GmbH, niddikjara li dan it-tip ta' tagħmir tar-radju SRR3-A huwa konformi mad-Direttiva 2014/53/UE. It-test kollu tad-dikjarazzjoni ta' konformità tal-UE huwa disponibbli f'dan l-indirizz tal-Internet li ġej:
<http://continental.automotive-approvals.com/>

Il-medda/meded tal-frekwenza li jaħdem fihom it-tagħmir tar-radju: 24.05–24.25 GHz

Il-potenza massima tal-frekwenza tar-radju trażmessa fil-medda/meded tal-frekwenza li jaħdem fihom it-tagħmir tar- radju: 100mW (20 dBm)
Peak EIRP

VEREENVOUDIGDE EU-CONFORMITEITSVERKLARING

Hierbij verklaar ik, ADC Automotive Distance Control Systems GmbH, dat het type radioapparatuur SRR3-A conform is met Richtlijn 2014/53/EU. De volledige tekst van de EU-conformiteitsverklaring kan worden geraadpleegd op het volgende internetadres:
<http://continental.automotive-approvals.com/>

Frequentieband(en) waarin de radioapparatuur functioneert: 24.05–24.25 GHz

Maximaal radiofrequent vermogen uitgezonden in de frequentieband(en) waarin de radioapparatuur functioneert: 100mW (20 dBm) Peak EIRP

UPROSZCZONA DEKLARACJA ZGODNOŚCI UE

ADC Automotive Distance Control Systems GmbH niniejszym oświadcza, że typ urządzenia radiowego SRR3-A jest zgodny z dyrektywą 2014/53/UE. Pełny tekst deklaracji zgodności UE jest dostępny pod następującym adresem internetowym:

<http://continental.automotive-approvals.com/>

Zakresu(-ów) częstotliwości, w którym (których) pracuje urządzenie radiowe: 24.05–24.25 GHz

Maksymalnej mocy częstotliwości radiowej emitowanej w zakresie(-ach) częstotliwości, w którym (których) pracuje urządzenie radiowe: 100mW (20 dBm) Peak EIRP

DECLARAÇÃO UE DE CONFORMIDADE SIMPLIFICADA

O(a) abaixo assinado(a) ADC Automotive Distance Control Systems GmbH declara que o presente tipo de equipamento de rádio SRR3-A está em conformidade com a Diretiva 2014/53/UE. O texto integral da declaração de conformidade está disponível no seguinte endereço de Internet:

<http://continental.automotive-approvals.com/>

A(s) banda(s) de frequências em que o equipamento de rádio funciona: 24.05–24.25 GHz

A potência máxima de radiofrequências transmitida na(s) banda(s) de frequências em que o equipamento de rádio funciona: 100mW (20 dBm) Peak EIRP

DECLARAȚIA UE DE CONFORMITATE SIMPLIFICATĂ

Prin prezenta, ADC Automotive Distance Control Systems GmbH declară că tipul de echipamente radio SRR3-A este în conformitate cu Directiva 2014/53/UE. Textul integral al declarației UE de conformitate este disponibil la următoarea adresă in-ternet:
<http://continental.automotive-approvals.com/>

Banda (benzile) de frecvențe în care funcționează echipamentul radio:
24.05–24.25 GHz

Puterea maximă de radiofrecvență transmisă în banda (benzile) de frecvențe în care funcționează echipamentul radio: 100mW (20 dBm)
Peak EIRP

ZJEDNODUŠENÉ EÚ VYHLÁSENIE O ZHODE

ADC Automotive Distance Control Systems GmbH týmto vyhlasuje, že rádiové zariadenie typu SRR3-A je v súlade so smernicou 2014/53/EÚ. Úplné EÚ vyhlásenie o zhode je k dispozícii na tejto internetovej adrese:
<http://continental.automotive-approvals.com/>

Frekvenčné pásmo resp. pásma, v ktorých rádiové zariadenie pracuje:
24.05–24.25 GHz

Maximálny vysokofrekvenčný výkon prenášaný vo frekvenčnom pásme, resp. pásmach, v ktorých rádiové zariadenie pracuje: 100mW (20 dBm)
Peak EIRP

POENOSTAVLJENA IZJAVA EU O SKLADNOSTI

ADC Automotive Distance Control Systems GmbH potrjuje, da je tip radijske opreme SRR3-A skladen z Direktivo 2014/53/EU. Celotno besedilo izjave EU o skladnosti je na voljo na naslednjem spletnem naslovu:

<http://continental.automotive-approvals.com/>

Frekvenčni pas ali pasovi, na katerih deluje radijska oprema: 24.05–24.25 GHz

Največja energija za radijsko frekvenco, preneseno po frekvenčnem pasu ali pasovih, na katerih radijska oprema deluje: 100mW (20 dBm) Peak EIRP

YKSINKERTAISTETTU EU-VAATIMUSTENMUKAISUUSVAKUUTUS

ADC Automotive Distance Control Systems GmbH vakuuttaa, että radiolaitetyyppi SRR3-A on direktiivin 2014/53/EU mukainen. EU-vaatimustenmukaisuusvakuutuksen täysimittainen teksti on saatavilla seuraavassa internetosoitteessa:

<http://continental.automotive-approvals.com/>

Radiotaajuudet, joilla radiolaitte toimii: 24.05–24.25 GHz

Suurin mahdollinen lähetysteho radiotaajuuksilla, joilla radiolaitte toimii: 100mW (20 dBm) Peak EIRP

FÖRENKLAD EU-FÖRSÄKRAN OM ÖVERENSSTÄMMELSE

Härmed försäkrar ADC Automotive Distance Control Systems GmbH att denna typ av radioutrustning SRR3-A överensstämmer med direktiv 2014/53/EU. Den fullständiga texten till EU-försäkran om överensstämmelse finns på följande webbadress:

<http://continental.automotive-approvals.com/>

Det eller de frekvensband där radioutrustningen arbetar: 24.05–24.25 GHz

Den maximala radiofrekvenseffekt som överförs inom det eller de frekvensband där radioutrustningen arbetar: 100mW (20 dBm) Peak EIRP

EINFÖLDUÐ ESB SAMRÆMISYFIRLÝSING

Hér með lýsir ADC Automotive Distance Control Systems GmbH því yfir, að fjarskiptabúnaðurinn að gerð SRR3-A er í samræmi við tilskipun 2014/53/ ESB. Textinn í fullri lengd um Samræmisyfirlýsingu ESB er að gengilegur á eftirfarandi veffangi:

<http://continental.automotive-approvals.com/>

Bandbreidd(ir), sem fjarskiptabúnaðurinn starfar í: 24.05–24.25 GHz

Hámarks fjarskiptatíðni sendistyrkleika í bandbreiddinni/bandbreiddunum sem fjarskiptabúnaðurinn starfar í: 100mW (20 dBm) Peak EIRP

BASİTLEŞTİRİLMİŞ AB UYGUNLUK BEYANI

İşbu belge ile, ADC Automotive Distance Control Systems GmbH şirketi SRR3-A tipi radyo ekipmanının 2014/53/AB sayılı direktife uygun olduğunu beyan eder. AB uygunluk beyanının tam metni aşağıdaki İnternet adresinde mevcuttur:

<http://continental.automotive-approvals.com/>

Radyo cihazının çalıştığı frekans bandı/bantları: 24.05–24.25 GHz

Radyo ekipmanının çalıştığı frekans bandında/bantlarında iletilen maksimum radyo frekansı gücü: 100mW (20 dBm) Peak EIRP

**СПРОЩЕНА ДЕКЛАРАЦІЯ про відповідність**

справжнім (найменування виробника ADC Automotive Distance Control Systems GmbH) заявляє, що тип радіообладнання (позначення типу радіообладнання SRR3-A) відповідає Технічному регламенту радіообладнання;

повний текст декларації про відповідність доступний на веб-сайті за такою адресою: <http://continental.automotive-approvals.com/>

найменування та адресу виробника

АДС Автомотів Дістанс Контрол Системс ГмбХ
Пітер-Дорнієр-Штрассе 10, 88131, Ліндау, Німеччина
(ADC Automotive Distance Control Systems GmbH
Peter-Dornier-Strasse 10, 88131, Lindau, Germany)

СПРОЩЕНА ДЕКЛАРАЦІЯ ЄС ПРО ВІДПОВІДНІСТЬ

Цим ADC Automotive Distance Control Systems GmbH заявляє, що радіообладнання типу SRR3-A відповідає вимогам Директиви 2014/53/EU. Повний текст декларації ЄС про відповідність доступний за наступною адресою в мережі Інтернет:

<http://continental.automotive-approvals.com/>

Частотний діапазон(-и), в якому працює радіообладнання: 24.05–24.25 ГГц

Максимальна потужність радіочастотного сигналу, що передається у частотному діапазоні(-ах), в якому працює радіообладнання:

100 мВт (20 дБм) Пікова ефективна потужність випромінювання

SRR3-A has been registered with: UA RF: 1CONT 0006

**WAARSCHUWING****■ Omgaan met de radarsensor opzij achter**

Er zijn Blind Spot Monitor-sensoren geplaatst in respectievelijk de linker- en rechterzijde van de achterbumper. Houd u aan het volgende om ervoor te zorgen dat de Blind Spot Monitor goed werkt.



WAARSCHUWING

- Houd de sensoren en de omgeving ervan op de achterbumper te allen tijde schoon.

Als een sensor of de omgeving ervan op de achterbumper vuil is of bedekt is met sneeuw, werkt de Blind Spot Monitor mogelijk niet en wordt er een waarschuwing melding (→Blz. 365) weergegeven. Veeg in dat geval het vuil of de sneeuw weg en rijd gedurende ongeveer 10 minuten met de auto terwijl aan de bedrijfscondities voor de BSM-functie (→Blz. 380) wordt voldaan. Laat de auto nakijken door een erkende Lexus-dealer of hersteller/reparateur of een andere naar behoren gekwalificeerde en uitgeruste deskundige wanneer de waarschuwing melding niet verdwijnt.

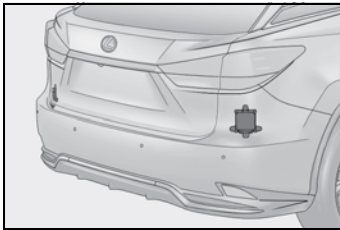

- Plak geen stickers op de sensor of de omgeving ervan op de achterbumper.
- Stel de sensor en de omgeving ervan op de achterbumper niet bloot aan krachtige schokken. Als een sensor ook maar iets wordt verplaatst, werkt het systeem mogelijk niet goed meer en worden auto's mogelijk niet meer correct gesignaleerd. Laat uw auto in de volgende situaties controleren door een erkende Lexus-dealer of hersteller/reparateur of een andere naar behoren gekwalificeerde en uitgeruste deskundige.
 - Een sensor of de omgeving ervan is blootgesteld aan krachtige schokken.
 - Als er krassen op of deuken in de omgeving van de sensor aanwezig zijn of als een deel van de sensoren is losgekomen.
- Neem de sensor niet uit elkaar.

- Breng geen wijzigingen aan de sensor of de omgeving ervan op de achterbumper aan.
- Neem contact op met een erkende Lexus-dealer of hersteller/reparateur of een andere naar behoren gekwalificeerde en uitgeruste deskundige als een sensor of de achterbumper moet worden verwijderd/geplaatst of vervangen.
- Breng geen andere kleur lak dan een officiële Lexus-kleur aan op de achterbumper.

In-/uitschakelen van de Blind Spot Monitor

Gebruik de bedieningstoetsen van het instrumentenpaneel om de functie in/uit te schakelen.

- 1 Druk op < of > om  te selecteren.
- 2 Druk op ^ of v om  te selecteren en druk vervolgens op .

Werking Blind Spot Monitor

■ Auto's die kunnen worden gesignaleerd door de Blind Spot Monitor

De Blind Spot Monitor maakt gebruik van radarsensoren opzij achter om de volgende soorten auto's te signaleren die in een aangrenzende rijstrook rijden en brengt de bestuurder hiervan op de hoogte via de indicatoren in de buitenspiegels.

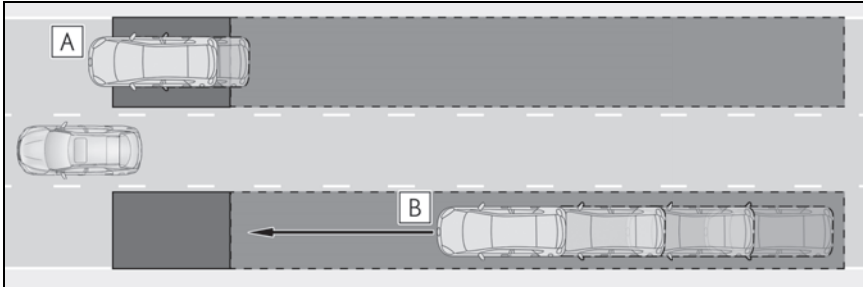

- A** Auto's die in het gebied rijden dat niet in de buitenspiegels te zien is (de dode hoek)
- B** Auto's die snel van achteren naderen in het gebied dat niet in de buitenspiegels te zien is (de dode hoek)

■ Detectiegebieden Blind Spot Monitor

Hieronder staan de gebieden aangegeven waarin auto's kunnen worden gesignaleerd.

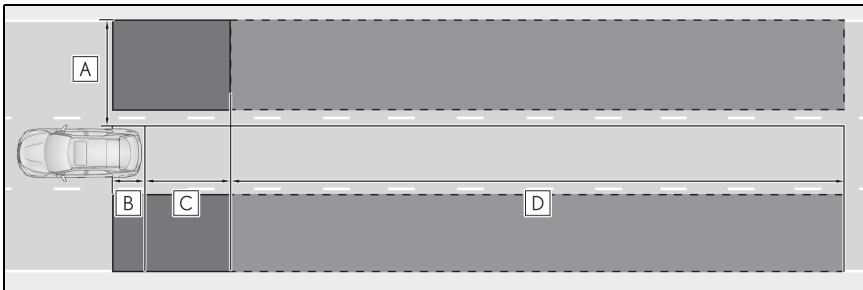

Het detectiegebied reikt tot:

- A** Ongeveer 0,5 m - 3,5 m vanaf de zijkanten van de auto ^{*1}
- B** Ongeveer 1 m vóór de achterbumper
- C** Ongeveer 3 m achter de achterbumper
- D** Ongeveer 3 m - 60 m achter de achterbumper ^{*2}

^{*1}: Het gebied tussen de zijkanten van de auto en 0,5 m vanaf de zijkant van de auto kan niet worden gesignaleerd.

^{*2}: Hoe groter het snelheidsverschil is tussen uw auto en de gesignaleerde auto, hoe verder weg de auto wordt gesignaleerd, waardoor de indicator in de buitenspiegel gaat branden of knipperen.

■ De Blind Spot Monitor werkt wanneer

De Blind Spot Monitor werkt wanneer aan alle onderstaande voorwaarden wordt voldaan:

- De Blind Spot Monitor is ingeschakeld.
- De selectiehandel staat in een andere stand dan R.
- De rijsnelheid is hoger dan ongeveer 16 km/h.

■ De Blind Spot Monitor signaleert een auto wanneer

De Blind Spot Monitor signaleert in de volgende situaties een auto in het detectiegebied:

- Een auto in een aangrenzende rijstrook uw auto inhaalt.
- U haalt een auto in een aangrenzende rijstrook langzaam in.
- Een andere auto binnen het detectiegebied komt wanneer deze van rijstrook wisselt.

■ Omstandigheden waaronder de Blind Spot Monitor een auto niet signaleert

De Blind Spot Monitor is niet ontworpen om de volgende typen voertuigen en/of objecten te signaleren:

- Kleine motorfietsen, fietsen, voetgangers, enz.*
- Tegemoetkomende auto's
- Vanrails, muren, bebording, geparkeerde auto's en vergelijkbare stilstaande objecten*
- Auto's achter u die op dezelfde rijstrook rijden*
- Auto's die 2 rijstroken van uw auto verwijderd zijn*
- Auto's die snel door uw auto worden ingehaald*

*: Afhankelijk van de omstandigheden wordt er mogelijk een auto en/of object gesignaleerd.

■ Omstandigheden waaronder de Blind Spot Monitor mogelijk niet goed werkt

- Onder de volgende omstandigheden signaleert de Blind Spot Monitor auto's mogelijk niet correct:
 - Als de sensor niet goed is uitgelijnd doordat de sensor of de omgeving ervan is blootgesteld aan hevige schokken
 - Wanneer de sensor of de omgeving ervan op de achterbumper is bedekt door modder, sneeuw of ijs of wanneer er een sticker op is geplakt
 - Bij het rijden op een nat wegdek als gevolg van slecht weer, zoals zware regenval, sneeuw, of mist
 - Wanneer meerdere auto's naderen met slechts weinig ruimte tussen elke auto
 - Wanneer er slechts weinig ruimte zit tussen uw auto en een auto achter u
 - Bij een duidelijk verschil in snelheid tussen uw auto en de auto die binnen het detectiegebied komt
 - Wanneer het snelheidsverschil tussen uw auto en een andere auto verandert
 - Wanneer een auto het detectiegebied binnenkomt met ongeveer dezelfde snelheid als uw auto
 - Wanneer uw auto vanuit stilstand weggrijdt, blijft een auto in het detectiegebied
 - Bij het op- en afrijden van opeenvolgende steile hellingen, zoals heuvels, dalingen in de weg, enz.
 - Bij het rijden op wegen met scherpe bochten, opeenvolgende bochten of oneffenheden
 - Wanneer de rijstroken breed zijn of wanneer op de rand van een rijstrook wordt gereden en de auto op een aangrenzende rijstrook ver van uw auto vandaan is
 - Wanneer een accessoire (zoals een fietsendrager) op de achterzijde van de auto is gemonteerd
 - Bij een duidelijk verschil in hoogte tussen uw auto en de auto die binnen het detectiegebied komt
 - Direct nadat de Blind Spot Monitor is ingeschakeld

- Onder de volgende omstandigheden is de kans dat de Blind Spot Monitor onnodig een auto en/of object signaleert groter:
 - Als de sensor niet goed is uitgelijnd doordat de sensor of de omgeving ervan is blootgesteld aan hevige schokken
 - Wanneer de afstand tussen uw auto en een vangrail, muur, enz. die het detectiegebied binnenkomt kort is
 - Bij het op- en afrijden van opeenvolgende steile hellingen, zoals heuvels, dalingen in de weg, enz.
 - Wanneer de rijstroken smal zijn of wanneer op de rand van een rijstrook wordt gereden en een auto die op een andere dan de aangrenzende rijstroken rijdt het detectiegebied binnenkomt
 - Bij het rijden op wegen met scherpe bochten, opeenvolgende bochten of oneffenheden
 - Als de banden slippen of spinnen
 - Wanneer er slechts weinig ruimte zit tussen uw auto en een auto achter u
 - Wanneer een accessoire (zoals een fietsendrager) op de achterzijde van de auto is gemonteerd

PKSA (Parking Support Alert)*

*: Indien aanwezig

Het Parking Support Alert-systeem bestaat uit de volgende functies die werken bij rijden met een lage snelheid of achteruitrijden, bijvoorbeeld bij het parkeren. Wanneer het systeem oordeelt dat de kans op een aanrijding met een object zoals een muur groot is, wordt een waarschuwing geactiveerd om de bestuurder aan te sporen om uit te wijken.

PKSA-systeem (Parking Support Alert)

■ Lexus Parking Assist-sensor (indien aanwezig)

Er worden ultrasoonsensoren gebruikt om bij rijden met een lage snelheid of achteruitrijden stilstaande objecten te signaleren in het detectiegebied. (→Blz. 383)

■ RCTA (Rear Crossing Traffic Alert) (indien aanwezig)

Er worden radarsensoren opzij achter gebruikt om bij achteruitrijden naderende auto's in de detectiegebieden achter de auto te signaleren. (→Blz. 389)



Instellen van het zoemervolume



■ Aanpassen van het zoemervolume





Het zoemervolume kan worden aangepast op het multi-informatiedisplay. Het volume van de zoemers voor de Lexus Parking Assist-sensor en de RCTA wordt gelijktijdig aangepast.

Wijzig de instellingen met behulp van de bedieningstoetsen van het instrumentenpaneel. (→Blz. 117)

▶ Auto's zonder Lexus Parking Assist-sensor



1 Druk op  of  om  te selecteren.



2 Druk op  of  om "Vehicle Settings" (voertuiginstellingen) te selecteren en druk vervolgens op .





3 Druk op  of  om  te selecteren en druk vervolgens op .

Elke keer dat de toets wordt ingedrukt, wijzigt het volume tussen 1, 2 en 3.

▶ Auto's met Lexus Parking Assist-sensor

1 Druk op  of  om  te selecteren.

2 Druk op  of  om PKSA te selecteren en druk vervolgens op .

3 Druk op  of  om  te selecteren en druk vervolgens op .

Elke keer dat de toets wordt ingedrukt, wijzigt het volume tussen 1, 2 en 3.

■ Tijdelijk dempen van het geluid van een zoemer

▶ Auto's zonder Lexus Parking Assist-sensor

Op het multi-informatiedisplay wordt een toets MUTE weergegeven wanneer een object wordt gesignaleerd. Druk op  om het geluid van de zoemer te dempen.

In de volgende gevallen wordt het dempen automatisch geannuleerd:

- Als de stand van de selectiehendel wordt gewijzigd.
- Als de rijsnelheid hoger wordt dan een bepaalde snelheid.
- Als de actieve functie tijdelijk wordt geannuleerd.
- Als de actieve functie handmatig wordt uitgeschakeld.
- Het contact wordt UIT gezet.

▶ Auto's met Lexus Parking Assist-sensor

Op het multi-informatiedisplay wordt een toets MUTE weergegeven wanneer een object wordt gesignaleerd. Druk op  om het geluid van de zoemer te dempen. Het geluid van de zoemers voor de Lexus Parking Assist-sensor en de RCTA wordt gelijktijdig gedempt.

In de volgende gevallen wordt het dempen automatisch geannuleerd:

- Als de stand van de selectiehendel wordt gewijzigd.
- Als de rijsnelheid hoger wordt dan een bepaalde snelheid.
- Als er een storing in een sensor aanwezig is of het systeem tijdelijk niet kan worden gebruikt.
- Als de actieve functie handmatig wordt uitgeschakeld.
- Het contact wordt UIT gezet.

Lexus Parking Assist-sensor*

*: Indien aanwezig

De afstand van uw auto tot objecten, zoals een muur, bij het fileparkeren en inparkeren in een garage wordt gemeten door sensoren en wordt doorgegeven via het multi-informatiedisplay, het head-up display (indien aanwezig), het centrale display en een zoemer. Controleer bij gebruik van dit systeem ook altijd zelf de omgeving.

Systeemonderdelen

■ Soorten sensoren

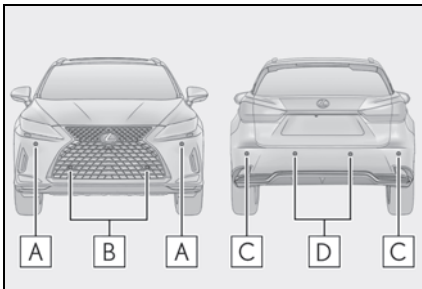

- A** Hoeksensoren voor
- B** Binnenste sensoren voor
- C** Hoeksensoren achter
- D** Binnenste sensoren achter

■ Display

Wanneer de sensoren een object, zoals een muur, signaleren, wordt er een afbeelding weergegeven op het multi-informatiedisplay, het head-up display (indien aanwezig) en het centrale display overeenkomstig de positie van en de afstand tot het object.

- Multi-informatiedisplay en head-up display

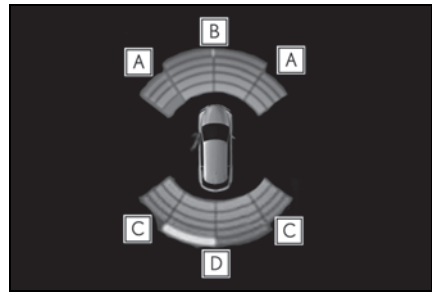

- A** Signalering hoeksensoren voor
- B** Signalering binnenste sensor voor
- C** Signalering hoeksensoren achter
- D** Signalering binnenste sensor achter
- Centraal display (auto's met Lexus Parking Assist Monitor)

Wanneer de selectiehandel in stand R wordt gezet, wordt er een vereenvoudigde afbeelding weergegeven op het centrale display.

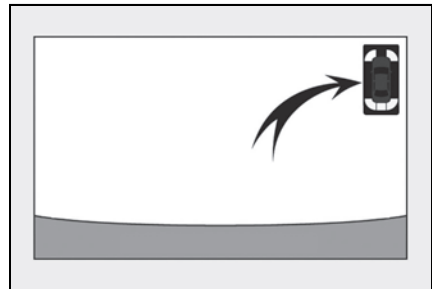

- Auto's met een 12,3 inch display.

Als de selectiehandel in stand N, M of D wordt gezet (auto beweegt vooruit), wordt er een afbeelding weergegeven op het centrale display.





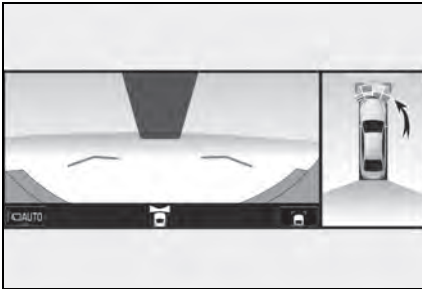

- Centraal display (auto's met Panoramic View Monitor)

Er wordt een afbeelding weergegeven op het centrale display.





Lexus Parking Assist-sensor in-/uitschakelen

Gebruik de bedieningstoetsen van het instrumentenpaneel om de Lexus Parking Assist-sensor in of uit te schakelen. (→Blz. 117)

- 1 Druk op < of > om  te selecteren.
- 2 Druk op ^ of v om PKSA te selecteren en druk vervolgens op .
- 3 Druk op ^ of v om  te selecteren en druk vervolgens op .

Wanneer de Lexus Parking Assist-sensor wordt uitgeschakeld, gaat het controle-

lampje Lexus Parking Assist-sensor OFF (→Blz. 106) branden.

Als u het systeem weer wilt inschakelen, selecteer dan  op het multi-informatie-display, selecteer  en zet het vervolgens aan. Wanneer het systeem is uitgeschakeld, blijft het uitgeschakeld, zelfs als het contact AAN wordt gezet nadat dit UIT was gezet.



WAARSCHUWING

■ Waarschuwing bij het gebruik van de Lexus Parking Assist-sensor

Neem de volgende voorzorgsmaatregelen in acht.

Anders kan een ongeval het gevolg zijn.

- Rijd als het systeem is ingeschakeld niet harder dan 10 km/h.
- Het detectiegebied van de sensoren en de reactietijden zijn beperkt. Controleer tijdens het voor- of achteruitrijden of de omgeving (vooral naast de auto) veilig is en rijd langzaam. Regel de snelheid met het rempedaal.
- Monteer geen accessoires binnen de detectiegebieden van de sensoren.
- Objecten direct onder de bumper worden niet waargenomen. Smalle paaltjes of objecten die lager zijn dan de sensor worden mogelijk niet gesignaleerd wanneer u ze nadert, zelfs als ze eenmaal zijn gesignaleerd.

■ Wanneer moet de functie uitgeschakeld worden

Schakel in de volgende situaties de functie uit, omdat deze anders mogelijk zelfs werkt als er geen kans op een aanrijding is.

- De auto is uitgerust met een staafantenne, een draadloze antenne of mistlampen.
- De voor- of achterbumper of een sensor ondergaat een sterke schok.
- Er is een niet-originele Lexus-wielophanging geplaatst (verlaagde vering, enz.).

**WAARSCHUWING**

- Er zijn sleepogen geplaatst.
- Er is een kentekenplaat met achtergrondverlichting gemonteerd.
- **Als de Lexus Parking Assist-sensor wordt gebruikt**
In de volgende gevallen werkt het systeem mogelijk niet goed als gevolg van een storing in een sensor enzovoort. Laat de auto nakijken door een erkende Lexus-dealer of hersteller/repareur of een andere naar behoren gekwalificeerde en uitgeruste deskundige.
- Het display van de Lexus Parking Assist-sensor knippert of wordt continu weergegeven en er klinkt een piepsignaal terwijl er geen objecten worden gesignaleerd.
- Als het gedeelte rond de sensor in aanraking komt met iets of wordt blootgesteld aan een krachtige schok.
- Als de bumper of grille ergens tegenaan komt.
- Als het display knippert of continu wordt weergegeven en er geen zoemer klinkt, behalve wanneer het geluid is gedempt.
- Controleer eerst de sensor als er een weergavefout optreedt.
Als de fout zich voordoet terwijl er geen ijs, sneeuw of modder op de sensor zit, is de sensor waarschijnlijk defect.
- **Opmerkingen bij het wassen van de auto**
Stel de omgeving van de sensoren niet bloot aan sterke waterstralen of stoom.
Anders kan de sensor defect raken.
- Spuit bij het wassen van de auto met een hogedrukreiniger niet rechtstreeks op de sensoren, omdat dit er toe kan leiden dat een sensor niet meer goed werkt.
- Richt bij het wassen van de auto met stoom de stoom niet rechtstreeks op de sensoren, omdat dit er toe kan leiden dat een sensor niet meer goed werkt.

- **Het systeem kan worden geactiveerd wanneer**
 - Het contact AAN staat.
 - De Lexus Parking Assist-sensor is ingeschakeld.
 - De rijsnelheid lager is dan ongeveer 10 km/h.
 - De selectiehandel in een andere stand dan P staat.

■ **Instellen van het zoemervolume**

Het zoemervolume kan worden aangepast op het multi-informatiedisplay. (→Blz. 381)

- **Als "Parking Assist Unavailable" (Parking Assist niet beschikbaar) wordt weergegeven op het multi-informatiedisplay**
 - Er kan continu water over de sensor stromen, zoals bij zware regenval. Als het systeem signaleert dat de toestand weer normaal is, zal het systeem weer normaal werken.
 - Mogelijk is het systeem na het losnemen en weer aansluiten van een accuklem niet geïnitieerd. Initialiseer het systeem. (→Blz. 385)
Als deze melding na de initialisatie nog steeds wordt weergegeven, laat de auto dan controleren door een erkende Lexus-dealer of hersteller/repareur of een andere naar behoren gekwalificeerde en uitgeruste deskundige.
- **Als "Parking Assist Unavailable Clean Parking Assist Sensor" (Parking Assist niet beschikbaar, reinig Parking Assist-sensor) wordt weergegeven op het multi-informatiedisplay**

Mogelijk is een van de sensoren bedekt met bijvoorbeeld ijs, sneeuw of vuil. Verwijder dit van de sensor om te zorgen dat het systeem weer normaal werkt.

Ook wordt er bij lage temperaturen mogelijk een waarschuwing melding weergegeven doordat zich ijs vormt op een sensor en een sensor daardoor mogelijk geen obstakels signaleert. Zodra het ijs smelt, zal het systeem weer normaal werken.

■ **Als een accuklem is losgenomen en weer is aangesloten**

Het systeem moet worden geïnitieerd. Rijd om het systeem te initialiseren gedurende ten minste 5 seconden recht vooruit met een snelheid van ongeveer 35 km/h of hoger.

■ **Detectie-informatie sensoren**

- Tijdens het gebruik kunnen zich de volgende situaties voordoen:

- Het detectiegebied van de sensoren is beperkt tot het gebied rond de voor- en achterbumper van de auto.
- Afhankelijk van de vorm van het object en andere factoren kan de detectieafstand korter worden of kan detectie niet mogelijk zijn.
- Tussen het signaleren van een object en de weergave zit een kleine vertraging. Ook als er met lage snelheid wordt gereden, bestaat de mogelijkheid dat het object binnen het detectiegebied van de sensoren komt voordat het display wordt weergegeven en het waarschuwingssignaal hoorbaar is.
- Het kan moeilijk zijn om de zoemer te horen als het audiosysteem hard staat of als de luchtcirculatie van de airconditioning veel geluid produceert.
- De zoemer is mogelijk moeilijk te horen door dat zoemers van andere systemen klinken.

■ Omstandigheden waaronder de functie mogelijk niet goed werkt

De staat van de auto en de omgeving kunnen van invloed zijn op de capaciteit van de sensor om objecten correct te signaleren. Specifieke situaties waarin dit voor kan komen ziet u hieronder.

- De sensor is bedekt met vuil, sneeuw of ijs. (Het reinigen van de sensoren zal het probleem oplossen.)
- De sensor is bevroren. (Het ontdooien van de sensor zal het probleem oplossen.)
Vooral bij lage buitentemperaturen kan het gebeuren dat er ten gevolge van een bevroren sensor een abnormaal beeld te zien is op het display of dat objecten, zoals een muur, niet worden gesignaleerd.
- Een sensor wordt ergens door afgedekt.
- Wanneer een sensor of de omgeving van een sensor zeer heet of koud is.
- De auto rijdt op een bijzonder hobbelige weg, op een helling, op grind of op gras.
- Er is veel omgevingslawaai rond de auto van claxons, motorfietsmotoren, luchtremmen van vrachtwagens of andere geluidsbronnen die ultrasone geluidsgolven produceren.
- Er is een andere auto uitgerust met Parking Assist-sensoren in de nabije omgeving.
- Een sensor is bedekt met een waterfilm of er is sprake van zware regenval.
- Als een sensor wordt geraakt door een grote hoeveelheid water, zoals bij het rijden op een overstroomde weg.
- Als de auto sterk naar één kant helt.

- De auto nadert een hoge of gebogen stoep-rand.
- Als het object zich te dicht bij de sensor bevindt.

■ Objecten die mogelijk niet goed worden gesignaleerd

Door de vorm van het object kan de sensor het mogelijk niet signaleren. Let goed op bij de volgende objecten:

- Kabels, hekken, touwen, enz.
- Katoen, sneeuw en andere materialen die geluidsgolven absorberen
- Zeer hoekige objecten
- Lage objecten
- Hoge obstakels waarbij het bovenste deel uitsteekt in de richting van uw auto

Mogelijk worden mensen die bepaalde soorten kleding dragen niet gesignaleerd.

Weergave sensorsignalering, afstand tot object

■ Detectiebereik van de sensoren

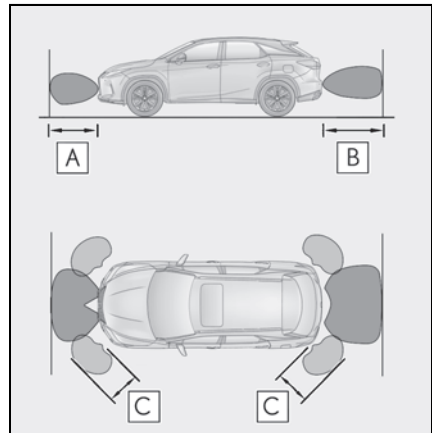

A Ongeveer 100 cm

B Ongeveer 150 cm

C Ongeveer 60 cm



Het schema toont het detectiebereik van de sensoren. Houd er rekening mee dat de sensoren geen objecten kunnen signaleren die zich extreem dicht bij de auto bevinden.

Het bereik van de sensoren kan verschillend zijn, afhankelijk van bijvoorbeeld de vorm van het object.

■ Multi-informatiedisplay, head-up display (indien aanwezig) en centraal display



Wanneer er een object wordt gesignaleerd door een sensor, wordt de globale afstand tot het object weergegeven op het multi-informatiedisplay, het centrale display en het head-up display (indien aanwezig). (Als de afstand tot het object klein wordt, gaan de afstandssegmenten mogelijk knippen.)

- Globale afstand tot object: 150 cm - 60 cm* (binnenste sensor achter)

Multi-informatiedisplay	Centraal display	Head-up display
		



* : Functie automatisch dempen zoemer is ingeschakeld. (→Blz. 388)

- Globale afstand tot object: 100 cm - 60 cm* (binnenste sensor voor)

Multi-informatiedisplay	Centraal display	Head-up display
		



* : Functie automatisch dempen zoemer is ingeschakeld. (→Blz. 388)

- Globale afstand tot object: 60 cm - 45 cm*

Multi-informatiedisplay	Centraal display	Head-up display
		



* : Functie automatisch dempen zoemer is ingeschakeld. (→Blz. 388)

- Globale afstand tot object: 45 cm - 30 cm*

Multi-informatiedisplay	Centraal display	Head-up display
		

* : Functie automatisch dempen zoemer is ingeschakeld. (→Blz. 388)



- Globale afstand tot object: 30 cm - 15 cm ^{*1}

Multi-informatiedisplay ^{*2}	Centraal display ^{*2}	Head-up display
		

^{*1}: Functie automatisch dempen zoemer is uitgeschakeld. (→Blz. 388)

^{*2}: De afstandssegmenten zullen langzaam knipperen.

- Globale afstand tot object: minder dan 15 cm ^{*1}

Multi-informatiedisplay ^{*2}	Centraal display ^{*2}	Head-up display
		

^{*1}: Functie automatisch dempen zoemer is uitgeschakeld. (→Blz. 388)

^{*2}: De afstandssegmenten zullen snel knipperen.

■ Werking zoemer en afstand tot een object

Een zoemer klinkt als de sensoren in werking zijn.

- De geluidssignalen volgen elkaar sneller op naarmate de auto dichterbij het object komt. Als de auto het object genaderd is tot onderstaande afstand, klinkt de zoemer continu:

Ongeveer 30 cm

- Als er gelijktijdig 2 of meer objecten worden gesignaleerd, klinkt de zoemer voor het dichtstbijzijnde object. Als een of meer objecten dichterbij de auto komen dan ongeveer 30 cm, klinkt er een langdurig piepsignaal, gevolgd door elkaar snel opvolgende piepsignalen.

- Functie automatisch dempen zoemer: Als, terwijl de zoemer klinkt, de afstand tussen de auto en het gesignaleerde object niet kleiner wordt, wordt de zoemer automatisch gedempt. (Als de afstand tussen de auto en het object echter 30 cm of minder is, werkt de functie niet.)

Het geluidsvolume van de zoemer kan worden gewijzigd. (→Blz. 381)

RCTA (Rear Crossing Traffic Alert)*

*: Indien aanwezig

De RCTA gebruikt de radarsensoren opzij achter van de BSM in de achterbumper. Deze functie is bedoeld om de bestuurder te helpen gebieden te controleren die bij het achteruitrijden niet goed zichtbaar zijn.

Systeemonderdelen

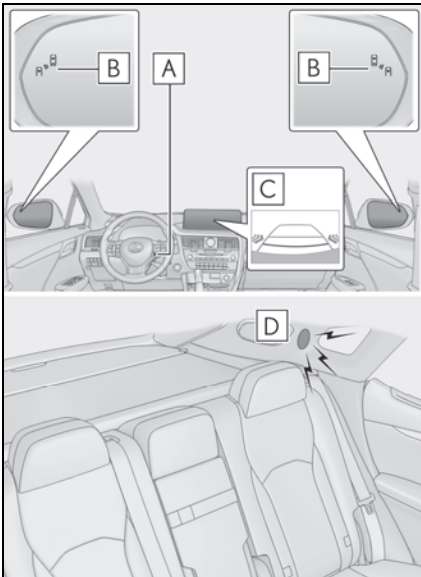

A Bedieningstoetsen instrumentenpaneel

Inschakelen/uitschakelen van de RCTA.

Wanneer de RCTA wordt uitgeschakeld, gaat het controlelampje RCTA OFF branden.

B Indicatoren in buitenspiegel

Wanneer een auto wordt gesignaleerd die van rechts of links achter nadert, gaan de indicatoren in beide buitenspiegels knipperen.

C Centraal display

Wanneer een auto wordt gesignaleerd die van rechts of links achter nadert, wordt het RCTA-icoon (→Blz. 391) voor de desbetreffende zijde weergegeven op het centrale display. In deze afbeelding wordt een voorbeeld getoond van auto's die van zowel links als rechts achter naderen.

D RCTA-zoemer

Wanneer een auto wordt gesignaleerd die van rechts of links achter nadert, klinkt er een zoemer.

Inschakelen/uitschakelen van de RCTA

Gebruik de bedieningstoetsen van het instrumentenpaneel om de RCTA in of uit te schakelen. (→Blz. 117)

► Auto's zonder Lexus Parking Assist-sensor

1 Druk op < of > om  te selecteren.

2 Druk op ^ of v om RCTA te selecteren en druk vervolgens op



Wanneer de RCTA wordt uitgeschakeld, gaat het controlelampje RCTA OFF (→Blz. 106) op het multi-informatiedisplay branden. (Telkens wanneer het contact UIT en weer AAN wordt gezet, wordt de RCTA automatisch ingeschakeld.)

► Auto's met Lexus Parking Assist-sensor

1 Druk op < of > om  te selecteren.

2 Druk op ^ of v om PKSA te selecteren en druk vervolgens op



- 3 Druk op \wedge of \vee om RCTA te selecteren en druk vervolgens op



Wanneer de RCTA wordt uitgeschakeld, gaat het controlelampje RCTA OFF (→Blz. 106) op het multi-informatiedisplay branden. (Telkens wanneer het contact UIT en weer AAN wordt gezet, wordt de RCTA automatisch ingeschakeld.)



WAARSCHUWING

■ Waarschuwingen met betrekking tot het gebruik van de functie

De bestuurder is zelf verantwoordelijk voor een veilig rijgedrag. Rijd altijd veilig en houd rekening met de omgeving.

De RCTA is slechts een aanvullende functie die de bestuurder waarschuwt wanneer er een auto van rechts of links achter de auto nadert. Aangezien de RCTA onder bepaalde omstandigheden mogelijk niet goed werkt, dient de bestuurder altijd zelf visueel de veiligheid te controleren. Wanneer u te veel op deze functie vertrouwt, kan dit leiden tot een ongeval met ernstig letsel tot gevolg.



OPMERKING

■ Voordat u de RCTA gebruikt

Plaats geen voorwerpen in de buurt van de sensoren.

■ Zichtbaarheid van de indicatoren in de buitenspiegels

Mogelijk zijn de indicatoren in de buitenspiegels bij fel zonlicht niet goed te zien.

■ Hoorbaarheid van de RCTA-zoemer

De RCTA-zoemer komt mogelijk moeilijk boven harde geluiden uit, zoals wanneer het volume van het audiosysteem hoog staat.

■ Wanneer "Rear Cross Traffic Alert Unavailable" (Rear Cross Traffic Alert niet beschikbaar) wordt weergegeven op het multi-informatiedisplay

Er zit mogelijk water, ijs, sneeuw, modder, enz. rond de sensoren in de achterbumper.

(→Blz. 378) Wanneer het water, het ijs, de sneeuw, de modder, enz. rondom de sensoren in de achterbumper wordt verwijderd, moet het systeem weer normaal gaan werken.

Ook werkt de functie mogelijk niet normaal bij extreem warm of koud weer.

■ Radarsensoren opzij achter

→Blz. 378

RCTA

■ Werking van de RCTA

De RCTA maakt gebruik van radarsensoren achter om auto's die van rechts of links achter naderen te signaleren en waarschuwt de bestuurder voor de aanwezigheid van dergelijke auto's door de indicatoren in de buitenspiegels te laten knipperen en een zoemer te laten klinken.

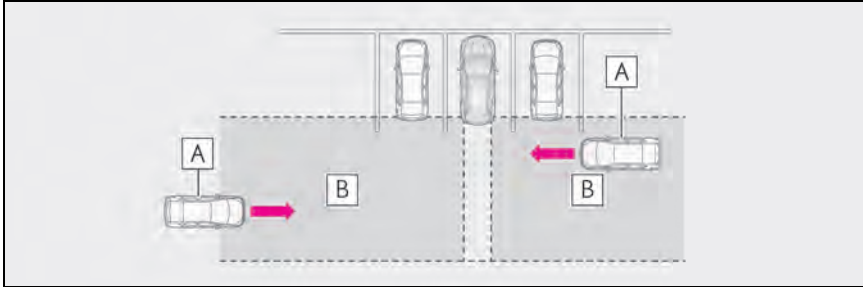

A Naderende auto's

B Detectiegebieden voor naderende auto's

■ Weergave RCTA-icoon

Wanneer een auto wordt gesignaleerd die van rechts of links achter nadert, wordt het volgende weergegeven op het centrale display.

- Voorbeeld (Lexus Parking Assist Monitor) (indien aanwezig): Er naderen auto's van beide kanten

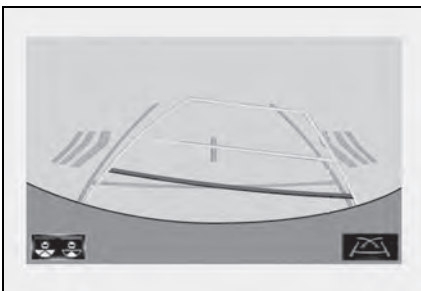
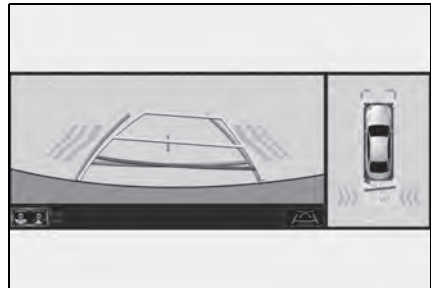

- Voorbeeld (Panoramic View Monitor) (indien aanwezig): Er naderen auto's van beide kanten

■ Detectiegebieden RCTA

Hieronder staan de gebieden aangegeven waarin auto's kunnen worden gesignaleerd.

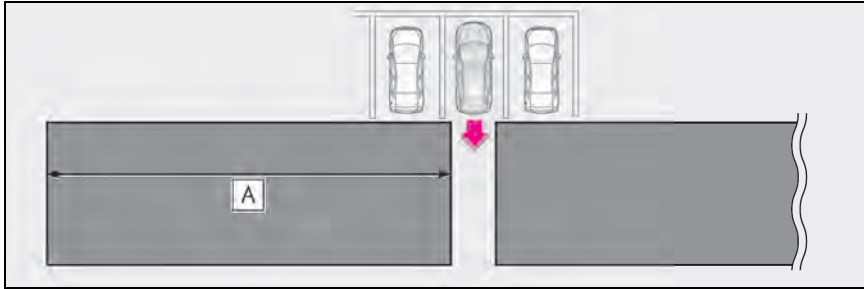

De zoemer kan de bestuurder waarschuwen voor snellere auto's die van verder weg naderen.

Bijvoorbeeld:

Snelheid naderende auto	A Afstand waarschuwing (bij benadering)
28 km/h (snel)	20 m
8 km/h (langzaam)	5,5 m

■ De RCTA werkt wanneer:

De RCTA werkt wanneer aan alle onderstaande voorwaarden wordt voldaan:

- Het contact staat AAN.
- De RCTA is ingeschakeld.
- De selectiehandel staat in stand R.
- De rijsnelheid is lager dan ongeveer 8 km/h.
- De rijsnelheid van de naderende auto ligt tussen ongeveer 8 km/h en 28 km/h.

■ Instellen van het zoemervolume

Het zoemervolume kan worden aangepast op het multi-informatiedisplay. (→Blz. 381)

Wijzig de instellingen met behulp van de bedieningstoetsen van het instrumentenpaneel. (→Blz. 117)

■ Omstandigheden waaronder de RCTA een auto niet signaleert

De RCTA is niet ontworpen om de volgende typen voertuigen en/of objecten te signaleren:

- Voertuigen die van direct achter de auto naderen
- Voertuigen die achteruit inparkeren in een parkeerruimte naast uw auto
- Voertuigen die niet kunnen worden gesignaleerd door de sensoren als gevolg van obstakels

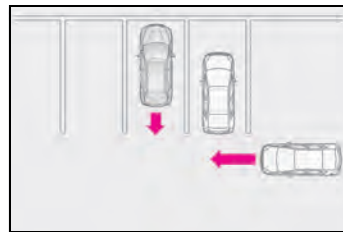

- Vangrails, muren, bebording, geparkeerde auto's en vergelijkbare stilstaande objecten *
- Kleine motorfietsen, fietsen, voetgangers, enz. *
- Voertuigen die van de auto af bewegen
- Voertuigen die naderen vanuit parkeerruimtes naast uw auto *

* : Afhankelijk van de omstandigheden wordt er mogelijk een auto en/of object gesignaleerd.

■ Omstandigheden waaronder de RCTA mogelijk niet goed werkt

- Onder de volgende omstandigheden signaleert de RCTA auto's mogelijk niet correct:
 - Als een sensor niet goed is uitgelijnd doordat de sensor of de omgeving ervan is blootgesteld aan hevige schokken
 - Wanneer een sensor of de omgeving ervan op de achterbumper is bedekt door modder, sneeuw of ijs of wanneer er een sticker op is geplakt
 - Bij het rijden op een nat wegdek als gevolg van slecht weer, zoals zware regenval, sneeuw, of mist
 - Wanneer meerdere auto's naderen met slechts weinig ruimte tussen elke auto
 - Als er een auto snel van achteren nadert
 - Wanneer een sleepoog op de achterzijde van de auto is gemonteerd
 - Bij het achteruitrijden op een helling met een grote verandering in het hellingspercentage

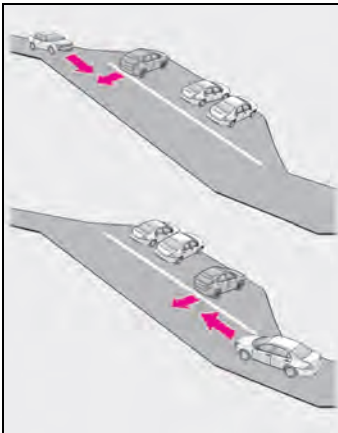

- Bij het onder een kleine hoek achteruit uitrijden van een parkeerplaats

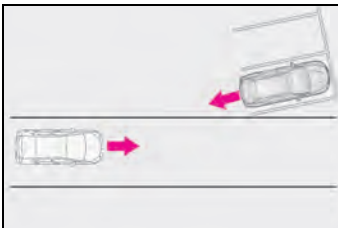

- Direct nadat de RCTA is ingeschakeld
- Direct nadat het hybridesysteem is gestart terwijl de RCTA-functie is ingeschakeld
- Als de sensoren een voertuig niet kunnen signaleren als gevolg van obstakels

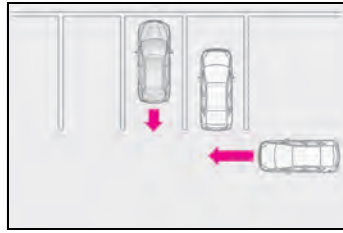

- Onder de volgende omstandigheden is de kans dat de RCTA onnodig een auto en/of object signaleert groter:
 - Wanneer een voertuig uw auto van opzij passeert
 - Wanneer de parkeerplaats uitkijkt op een straat en er auto's over die straat rijden

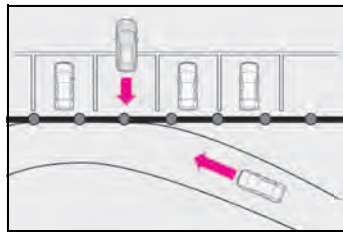

- Wanneer de afstand tussen uw auto en metalen objecten, zoals een vangrail, muur, verkeersbord of geparkeerde auto, die mogelijk elektrische golven richting de achterzijde van de auto reflecteren, kort is
- Wanneer een sleepoog op de achterzijde van de auto is gemonteerd

PKSB (Parking Support Brake)*

*: Indien aanwezig

Het Parking Support Brake-systeem bestaat uit de volgende functies die werken bij rijden met een lage snelheid of achteruitrijden, bijvoorbeeld bij het parkeren. Wanneer het systeem oordeelt dat de kans op een aanrijding met een gesignaleerd object groot is, wordt een waarschuwing geactiveerd om de bestuurder aan te sporen om uit te wijken. Wanneer het systeem oordeelt dat de kans op een aanrijding met een gesignaleerd object zeer groot is, worden de remmen automatisch bekrachtigd om te helpen een aanrijding te voorkomen of om de impact van een aanrijding te helpen verminderen.

PKSB-systeem (Parking Support Brake)

- Parking Support Brake-functie (voor stilstaande objecten) (indien aanwezig)

Er worden ultrasoonsensoren gebruikt om bij rijden met een lage snelheid of achteruitrijden stilstaande objecten, zoals een muur, te signaleren in het detectiegebied. (→Blz. 400)

- Parking Support Brake-functie (voor voertuigen die achterlangs rijden) (indien aanwezig)

Er worden radarsensoren achter gebruikt om bij achteruitrijden naderende auto's in het detectiegebied achter de auto te signaleren. (→Blz. 406)



WAARSCHUWING

■ Beperkingen van het Parking Support Brake-systeem

Vertrouw niet blindelings op het systeem, omdat dit kan leiden tot een ongeval.

- De bestuurder is zelf verantwoordelijk voor een veilig rijgedrag. Rijd altijd voorzichtig en houd rekening met de omgeving. Het Parking Support Brake-systeem is ontworpen om te helpen de ernst van een aanrijding te verminderen. Onder sommige omstandigheden is het echter mogelijk dat het systeem niet werkt.
- Het Parking Support Brake-systeem is niet ontworpen om de auto volledig tot stilstand te brengen. Bovendien is het, zelfs wanneer het systeem de auto tot stilstand heeft gebracht, noodzakelijk om onmiddellijk het rempedaal in te trappen, omdat de remregeling na ongeveer 2 seconden wordt uitgeschakeld.



OPMERKING

- Wanneer "Parking Support Brake Unavailable" (Parking Support Brake niet beschikbaar) op het multi-informatiedisplay wordt weergegeven en het controlelampje PKSB OFF knippert



Als deze melding direct nadat het contact AAN is gezet wordt weergegeven, bedien de auto dan voorzichtig en let daarbij goed op de omgeving. Het is wellicht nodig om een bepaalde tijd met de auto te rijden voordat het systeem weer normaal werkt. (Als het systeem nog niet normaal werkt nadat een poosje met de auto gereden is, reinig dan de sensoren en hun omgeving op de bumpers.)

Inschakelen/uitschakelen van de Parking Support Brake



De Parking Support Brake kan worden ingeschakeld/uitgeschakeld via het multi-informatiedisplay. Alle functies van de Parking Support Brake (voor stilstaande objecten en voor voertuigen die achterlangs rijden) worden gelijktijdig ingeschakeld/uitgeschakeld.

Gebruik de bedieningstoetsen van het instrumentenpaneel om de Parking Support Brake in of uit te schakelen.

(→Blz. 117)

- 1 Druk op < of > om  te selecteren.
- 2 Druk op ^ of v om  te selecteren en druk vervolgens op .

Wanneer de Parking Support Brake wordt uitgeschakeld, gaat het controlelampje PKSB OFF (→Blz. 106) op het multi-informatiedisplay branden.

Als het systeem is uitgeschakeld en u het weer wilt inschakelen, selecteer dan  op het multi-informatiedisplay, selecteer  en schakel het systeem in. Wanneer het systeem is uitgeschakeld, blijft het uitgeschakeld, zelfs als het contact AAN wordt gezet nadat dit UIT was gezet.

Weergaven en zoemers voor begrenzingsregeling hybridesysteem en remregeling

Als de begrenzingsregeling van het hybridesysteem of de remregeling in werking is, klinkt er een zoemer en wordt er een melding weergegeven op het centrale display en het multi-informatiedisplay om de bestuurder te waarschuwen. Bij auto's met een head-up display wordt op het head-up display dezelfde melding weergegeven als op het multi-informatiedisplay.

Afhankelijk van de situatie werkt de begrenzingsregeling van het hybridesysteem om hetzij de acceleratie te begrenzen hetzij het vermogen zo veel mogelijk te beperken.

- De begrenzingsregeling van het hybridesysteem is in werking (begrenzing acceleratie)

Het systeem begrenst sneller accelereren dan een bepaalde waarde.

Centraal display (Panoramic View Monitor) (indien aanwezig): Geen waarschuwing weergegeven

Multi-informatiedisplay: "Object Detected Acceleration Reduced" (Object gesignaleerd, acceleratie begrensd)

Controlelampje PKSB OFF: Brandt niet

Zoemer: Klinkt niet

- De begrenzingsregeling van het hybridesysteem is in werking (vermogen zo veel mogelijk beperkt)

Het systeem heeft bepaald dat er harder moet worden geremd dan normaal.

Centraal display (Panoramic View Monitor) (indien aanwezig): BRAKE! (Remmen!)

Multi-informatiedisplay: BRAKE! (Remmen!)

Controlelampje PKSB OFF: Brandt niet

Zoemer: Kort piepsignaal

- De remregeling is in werking

Het systeem heeft bepaald dat een noodstop noodzakelijk is

Centraal display (Panoramic View Monitor) (indien aanwezig): BRAKE! (Remmen!)

Multi-informatiedisplay: BRAKE! (Remmen!)

Controlelampje PKSB OFF: Brandt niet

Zoemer: Kort piepsignaal

- Auto tot stilstand gebracht door de werking van het systeem

De auto is tot stilstand gebracht door de remregeling.

Centraal display (Panoramic View Monitor) (indien aanwezig): "Press Brake Pedal" (Trap het rempedaal in)

Multi-informatiedisplay: "Switch to Brake" (Verplaats voet naar rempedaal) (Als het gaspedaal niet is ingetrapt, wordt "Press Brake Pedal" (Trap rempedaal in) weergegeven.)

Controlelampje PKSB OFF: Brandt

Zoemer: Kort piepsignaal

Overzicht systeem

Als de Parking Support Brake bepaalt dat er een risico op een aanrijding met een gesignaleerd object bestaat, wordt het vermogen van het hybridesysteem verminderd om een toename van de rijsnelheid te beperken. (Begrenzingsregeling hybridesysteem: zie afbeelding 2.)

Bovendien treedt wanneer u het gaspedaal ingetrapt blijft houden automatisch het remsysteem in werking om de rijsnelheid te verlagen. (Remregeling: zie afbeelding 3.)

- Afbeelding 1. Wanneer de PKSB (Parking Support Brake) wordt uitgeschakeld

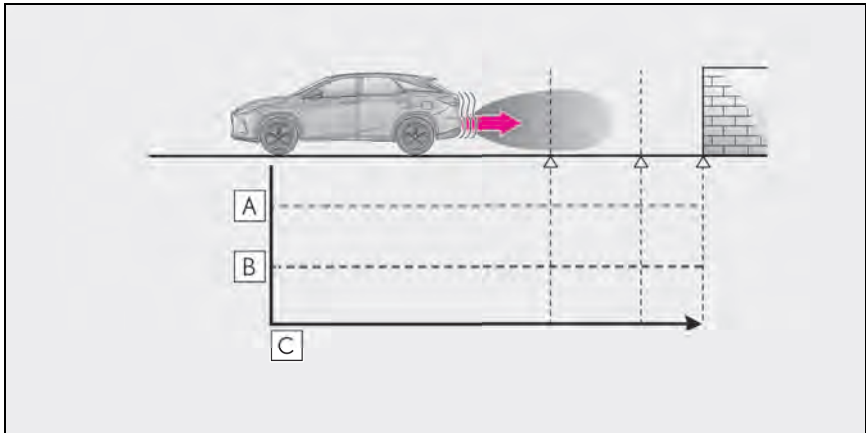

A Vermogen hybridesysteem

B Remkracht

C Tijd

- Afbeelding 2. Wanneer de begrenzingsregeling voor het hybridesysteem in werking is

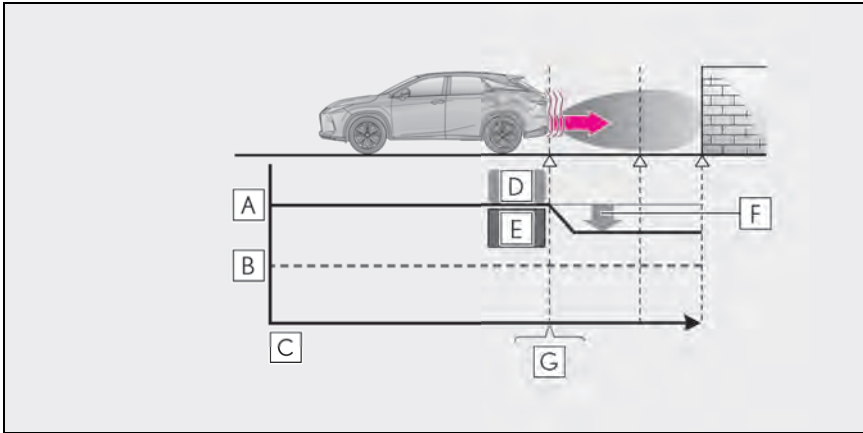

- A** Vermogen hybridesysteem
- B** Remkracht
- C** Tijd
- D** Begrenzingsregeling hybridesysteem treedt in werking
- E** Systeem bepaalt dat de kans op een aanrijding met een signaleerd object groot is
- F** Vermogen hybridesysteem gereduceerd
- G** Voorbeeld: multi-informatiedisplay: BRAKE! (Remmen!)

- Afbeelding 3. Wanneer de remregeling in werking is

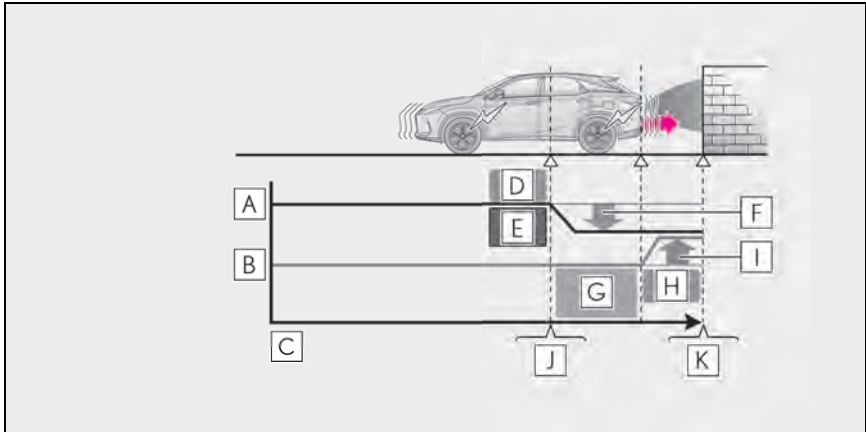

- A** Vermogen hybridesysteem
- B** Remkracht
- C** Tijd
- D** Begrenzingsregeling hybridesysteem treedt in werking
- E** Systeem bepaalt dat de kans op een aanrijding met een gesignaleerd object groot is
- F** Vermogen hybridesysteem gereduceerd
- G** Systeem bepaalt dat de kans op een aanrijding met een gesignaleerd object zeer groot is
- H** Remregeling treedt in werking
- I** Kracht remregeling vergroot
- J** Voorbeeld: multi-informatiedisplay: BRAKE! (Remmen!)
- K** Voorbeeld: multi-informatiedisplay: "Switch to Brake" (Trap het rempedaal in)

■ Als de Parking Support Brake in werking is getreden

Als de auto is stilgezet door de werking van de Parking Support Brake, wordt de Parking Support Brake uitgeschakeld en gaat het controlelampje PKSB OFF branden. Als de Parking Support Brake onnodig in werking treedt, kan de remregeling worden geannuleerd door het rempedaal in te trappen of door ongeveer 2 seconden te wachten totdat deze automatisch wordt geannuleerd. Vervolgens kunt u verder rijden door het gaspedaal in te trappen.

■ Opnieuw inschakelen van de Parking Support Brake

Voer een van de onderstaande handelingen uit om de Parking Support Brake weer in te schakelen wanneer deze door het systeem is uitgeschakeld.

Op dat moment dooft het controlelampje PKSB OFF. (→Blz. 108)

- Schakel de PKSB (Parking Support Brake) in (→Blz. 394).
- De selectiehandel staat in stand P.
- Rijd zonder bedieningsdoelen in de rijrichting van de auto
- Wijzig de rijrichting van de auto
- **Wanneer "Parking Support Brake Unavailable" (Parking Support Brake niet beschikbaar) op het multi-informatiedisplay wordt weergegeven en het controlelampje PKSB OFF knippert**
- Wanneer deze melding alleen wordt weergegeven wanneer de selectiehandel in een andere stand dan R staat, is een sensor op de voor- of achterbumper mogelijk vuil. Reinig de sensoren en het omliggende gebied op de bumpers.
- Mogelijk is het systeem na het losnemen en weer aansluiten van een accuklem niet geïnitieerd. Initialiseer het systeem. (→Blz. 399) Als deze melding na de initialisatie nog steeds wordt weergegeven, laat de auto dan controleren door een erkende Lexus-dealer of hersteller/reparateur of een andere naar behoren gekwalificeerde en uitgeruste deskundige.

- **Wanneer "Parking Assist Unavailable" (Parking Assist niet beschikbaar) en "Parking Assist Unavailable Clean Parking Assist Sensor" (Parking Assist niet beschikbaar, reinig Parking Assist-sensor) op het multi-informatiedisplay worden weergegeven en het controlelampje PKSB OFF knippert**

- Mogelijk is een van de sensoren bedekt met bijvoorbeeld ijs, sneeuw of vuil. Verwijder dit van de sensor om te zorgen dat het systeem weer normaal werkt. Laat de auto nakijken door een erkende Lexus-dealer of hersteller/reparateur of een andere naar behoren gekwalificeerde en uitgeruste deskundige als deze melding ook na het verwijderen van het vuil van de sensor wordt weergegeven of wordt weergegeven wanneer de sensor helemaal niet vuil was.
- Mogelijk is een van de sensoren bevroren. Zodra het ijs smelt, zal het systeem weer normaal werken.
- Er kan continu water over de sensor stromen, zoals bij zware regenval. Als het systeem signaleert dat de toestand weer normaal is, zal het systeem weer normaal werken.
- **Als een accuklem is losgenomen en weer is aangesloten**

Het systeem moet worden geïnitieerd. Rijd om het systeem te initialiseren gedurende ten minste 5 seconden recht vooruit met een snelheid van ongeveer 35 km/h of hoger. Draai daarnaast, bij auto's met Parking Support Brake-functie, als de auto stilstaat, het stuurwiel geheel naar links en vervolgens geheel naar rechts.

Parking Support Brake-functie (voor stilstaande objecten)*

*: Indien aanwezig

Als de sensoren een stilstaand object, zoals een muur, signaleren in de rijrichting van de auto en het systeem oordeelt dat zich een aanrijding voor kan doen doordat de auto plotseling naar voren beweegt doordat het gaspedaal per ongeluk wordt ingetrapt, wanneer de auto de verkeerde kant op rijdt doordat de verkeerde schakelstand is geselecteerd of tijdens het parkeren of het rijden met een lage snelheid, werkt het systeem om de gevolgen van een aanrijding met het gesignaleerde stilstaande object zo veel mogelijk te beperken.

Voorbeelden van het in werking treden van de functie

Deze functie werkt in situaties zoals hieronder aangegeven wanneer in de rijrichting van de auto een object wordt gesignaleerd.

- Er wordt langzaam gereden en het rempedaal wordt niet of te laat ingetrapt

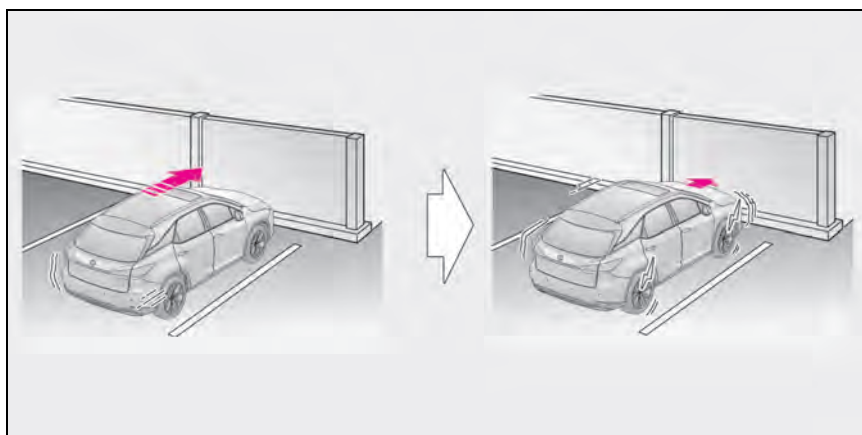

■ Wanneer het gaspedaal diep wordt ingetrap

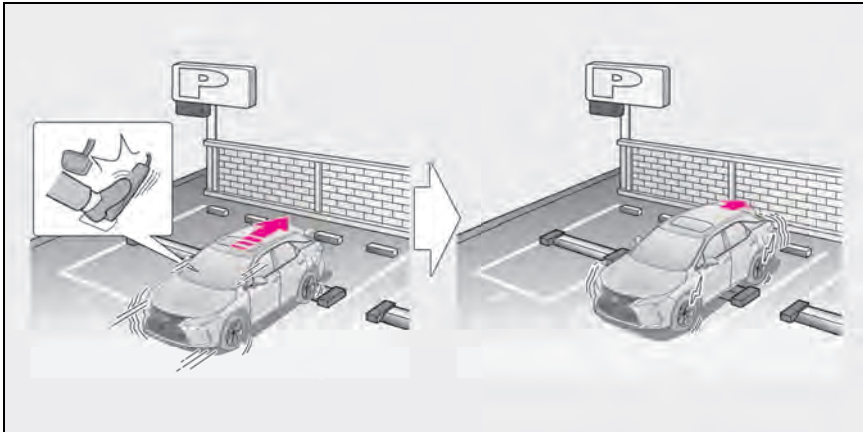

■ Wanneer de auto de verkeerde kant op rijdt doordat de verkeerde schakelstand is geselecteerd

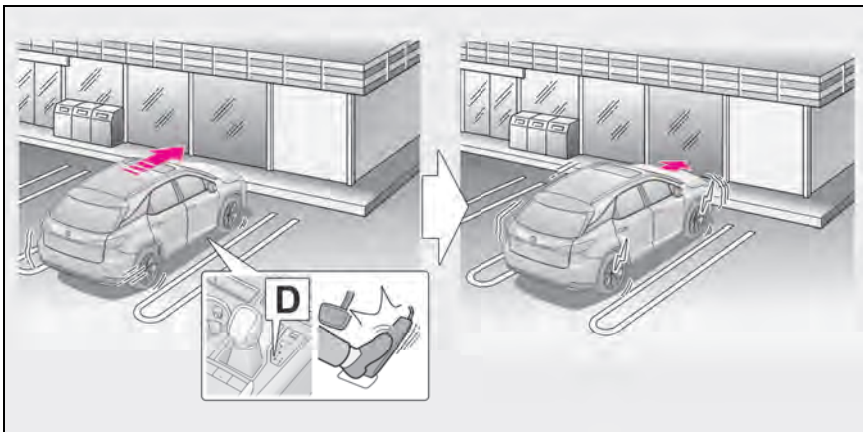

Soorten sensoren

→Blz. 383

⚠ WAARSCHUWING

■ Om ervoor te zorgen dat de Parking Support Brake goed werkt

Neem de volgende voorzorgsmaatregelen met betrekking tot de sensoren in acht (→Blz. 383). Het niet in acht nemen van de voorschriften kan er toe leiden dat een sensor niet goed werkt, waardoor een ongeval kan ontstaan.

- Wijzig, demonteer of spuit de sensoren niet.



WAARSCHUWING

- Vervang een defecte sensor uitsluitend door een originele sensor.
- Stel een sensor en zijn omgeving niet bloot aan krachtige schokken.
- Beschadig de sensoren niet en houd ze altijd schoon.

■ Omgaan met de wielophanging

Breng geen wijzigingen aan de wielophanging aan, aangezien veranderingen in de wagenhoogte of de hellingshoek van de auto ervoor kunnen zorgen dat de sensoren objecten niet juist signaleren, dat het systeem niet werkt of dat het systeem onnodig werkt.

■ Als de Parking Support Brake-functie (voor stilstaande objecten) onnodig wordt geactiveerd, bijvoorbeeld op een spoorwegovergang

Als de Parking Support Brake-functie (voor stilstaande objecten) onnodig in werking treedt op een spoorwegovergang e.d., wordt de remregeling na ongeveer 2 seconden uitgeschakeld, zodat u verder kunt rijden en de plek kunt verlaten. De remregeling kan ook worden geannuleerd door het rempedaal in te trappen. Wanneer u het gaspedaal intrapt nadat de remregeling is geannuleerd, kunt u weer verder rijden en de plek verlaten.

■ Opmerkingen bij het wassen van de auto

Stel de omgeving van de sensoren niet bloot aan sterke waterstralen of stoom.

Anders kan de sensor defect raken.

- Spuit bij het wassen van de auto met een hogedrukreiniger niet rechtstreeks op de sensoren, omdat dit er toe kan leiden dat een sensor niet meer goed werkt.
- Richt bij het wassen van de auto met stoom de stoom niet rechtstreeks op de sensoren, omdat dit er toe kan leiden dat een sensor niet meer goed werkt.

■ Wanneer moet de Parking Support Brake uitgeschakeld worden

Schakel in de onderstaande situaties de Parking Support Brake uit, omdat het systeem anders mogelijk zelfs werkt als er geen kans op een aanrijding is.

- Bij een controle van de auto op een rollenbank o.i.d.
- Wanneer de auto op een schip, vrachtwagen of ander transportmiddel wordt geladen
- Als de wielophanging is gewijzigd of als er een andere maat banden dan voorgeschreven is gemonteerd
- Als de voorzijde van de auto omhoog of omhoog staat door de belading van de auto
- Als er uitrusting die een sensor kan hinderen, zoals een sleepoog, bumperbeschermer (een extra beschermstrip, enz.), fietsendrager of sneeuwpluig, is geplaatst
- Bij het wassen van de auto in een wasstraat

■ Voorwaarden voor werking van de Parking Support Brake-functie (voor stilstaande objecten)

De functie werkt als het controlelampje PKSB OFF niet brandt of knippert (→Blz. 107, 108) en aan alle onderstaande voorwaarden wordt voldaan:

- Begrenzingsregeling hybridesysteem
- De Parking Support Brake is ingeschakeld.
- De rijsnelheid is 15 km/h of lager.
- Er bevindt zich een stilstaand object in de rijrichting van de auto, op een afstand van 2 tot 4 m.
- De Parking Support Brake stelt vast dat er harder dan normaal moet worden geremd om een aanrijding te voorkomen.
- Remregeling
- De begrenzingsregeling van het hybridesysteem is in werking.
- De Parking Support Brake stelt vast dat er onmiddellijk moet worden geremd om een aanrijding te voorkomen.

■ Voorwaarden voor het stoppen van de werking van de Parking Support Brake-functie (voor stilstaande objecten)

De werking van de functie stopt als aan één van de volgende voorwaarden wordt voldaan:

- Begrenzingsregeling hybridesysteem
- De Parking Support Brake is uitgeschakeld.
- Het systeem stelt vast dat de aanrijding voorkomen kan worden met normaal remmen.
- Het statische object bevindt zich niet langer op een afstand van 2 tot 4 m van de auto in de rijrichting van de auto.

- Remregeling
- De Parking Support Brake is uitgeschakeld.
- Er zijn ongeveer 2 seconden verstreken nadat de auto door de remregeling tot stilstand is gebracht.
- Het rempedaal wordt ingetrapt nadat de auto tot stilstand is gebracht door de remregeling.
- Het statische object bevindt zich niet langer op een afstand van 2 tot 4 m van de auto in de rijrichting van de auto.

■ Opnieuw inschakelen van de Parking Support Brake-functie (voor stilstaande objecten)

→Blz. 399

■ Detectiebereik van de Parking Support Brake-functie (voor stilstaande objecten)

Het detectiebereik van de Parking Support Brake-functie (voor stilstaande objecten) verschilt van dat van de Lexus Parking Assist-sensor. (→Blz. 386) Daardoor wordt de Parking Support Brake-functie (voor stilstaande objecten) mogelijk niet geactiveerd, ook al signaleert de Lexus Parking Assist-sensor een obstakel en wordt er een waarschuwing gegeven.

■ Objecten die mogelijk niet door de Parking Support Brake-functie (voor stilstaande objecten) worden gesignaleerd

Het kan voorkomen dat de sensoren bepaalde objecten niet signaleren, zoals de volgende:

- Voetganger
- Katoen, sneeuw of andere materialen die ultrasoongolven slecht weerkaatsen.
- Objecten die niet loodrecht op de grond staan, objecten die niet in een rechte hoek ten opzichte van de rijrichting van de auto staan en ongelijkmatige of golvende objecten
- Lage objecten
- Dunne objecten zoals draden, hekken, touwen en palen van verkeersborden
- Objecten die zich extreem dicht bij de bumper bevinden
- Zeer hoekige objecten
- Hoge obstakels waarbij het bovenste deel uitsteekt in de richting van uw auto

■ Situatie waarin de Parking Support Brake-functie (voor stilstaande objecten) mogelijk niet werkt

Wanneer gereden wordt met de selectiehandel in stand N.

■ Zoemer Lexus Parking Assist-sensor

Als, ongeacht of de zoemer van de Lexus Parking Assist-sensor is ingeschakeld of niet (→Blz. 384), de Parking Support Brake-functie (voor stilstaande objecten) is ingeschakeld (→Blz. 394) en de sensoren voor en achter een obstakel signaleren en de remregeling wordt uitgevoerd, klinkt de zoemer van het Lexus Parking Assist Sensor-systeem om de geschatte afstand tot het obstakel aan te geven.

■ Omstandigheden waaronder de Parking Support Brake-functie (voor stilstaande objecten) mogelijk werkt, zelfs als er geen kans op een aanrijding is

Onder sommige omstandigheden, zoals de onderstaande, werkt de Parking Support Brake-functie (voor stilstaande objecten) mogelijk zelfs als er geen kans op een aanrijding is.

- Omgeving van de auto
- Wanneer op een smalle weg wordt gereden

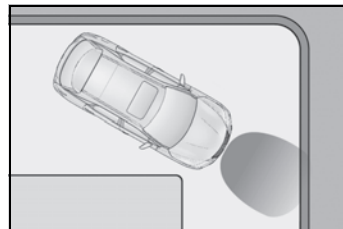

- Wanneer op een grindweg of in een omgeving met hoog gras wordt gereden

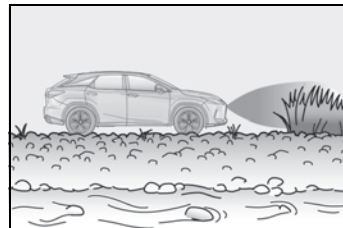

- Wanneer richting een spandoek of vlag, een laaghangende tak of een slagboom (zoals wordt gebruikt bij spoorwegovergangen, tolpoortjes en parkeerplaatsen) wordt gereden

- Bij het rijden op een smalle rijbaan omringd door een constructie, zoals een tunnel of een stalen brug
- Bij fileparkeren
- Bij een groef of gat in het wegdek
- Wanneer de auto over een metalen afdekking (rooster) rijdt, zoals gebruikt boven afvoergoten
- Bij het rijden op een steile helling
- Als een sensor wordt geraakt door een grote hoeveelheid water, zoals bij het rijden op een overstromde weg
- Weer
 - Als een sensor is bedekt met bijvoorbeeld ijs, sneeuw of vuil (nadat de sensor is schoongemaakt, zal het systeem weer normaal werken)
 - Bij zware regenval of als er veel water op een sensor terechtkomt
 - Bij het rijden onder barre weersomstandigheden, bijvoorbeeld bij mist, sneeuw of een zandstorm
 - Wanneer het stevig waait
- Andere bronnen van ultrasoongolven
 - Wanneer in de omgeving van de auto ultrasoongolven worden geproduceerd door claxons, voertuigdetectiesystemen, motorfietsmotoren, luchtremmen van vrachtwagens, sonarsystemen van andere auto's of andere bronnen.
 - Als een sticker of een elektronisch onderdeel zoals een kentekenplaat met achtergrondverlichting (met name fluorescerende), een mistlamp, een spatbordantenne of een draadloze antenne in de buurt van een van de sensoren is geplaatst
- Wijzigingen in de stand van de auto ten opzichte van de weg
 - Als de auto sterk naar één kant helt
 - Als de voorzijde van de auto omhoog of omlaag staat door de belading van de auto
 - Als de stand van een sensor is gewijzigd door een aanrijding o.i.d.

■ Situaties waarin de Parking Support Brake-functie (voor stilstaande objecten) mogelijk niet goed werkt

In bepaalde situaties, zoals de onderstaande, werkt deze functie mogelijk niet goed.

- Weer
 - Wanneer een sensor of de omgeving van een sensor zeer heet of koud is

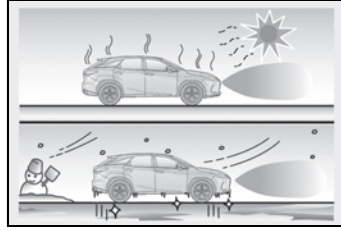

- Wanneer het stevig waait

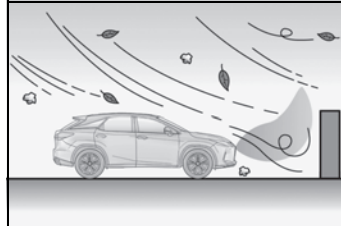

- Als een sensor is bedekt met bijvoorbeeld ijs, sneeuw of vuil (nadat de sensor is schoongemaakt, zal het systeem weer normaal werken)
- Bij zware regenval of als er veel water op een sensor terechtkomt
- Bij het rijden onder barre weersomstandigheden, bijvoorbeeld bij mist, sneeuw of een zandstorm
- Als de sensor bevroren is (zodra de sensor ontdooit, zal het systeem weer normaal werken)
- Omgeving van de auto
 - Wanneer zich tussen de auto en een gesignaleerd obstakel een object bevindt dat niet kan worden gesignaleerd
 - Als een object zoals een auto, motorfiets, fiets of voetganger voor de auto langs komt of plotseling van opzij opduikt.
 - De auto nadert een hoge of gebogen stoep- rand.
 - De auto rijdt op een bijzonder hobbelige weg, op een helling, op grind of op gras.
 - Als het object zich te dicht bij de sensor bevindt.

- Andere bronnen van ultrasoongolven
- Wanneer in de omgeving van de auto ultrasoongolven worden geproduceerd door claxons, voertuigdetectiesystemen, motorfietsmotoren, luchtremmen van vrachtwagens, sonarsystemen van andere auto's of andere bronnen.
- Als een sticker of een elektronisch onderdeel zoals een kentekenplaat met achtergrondverlichting (met name fluorescerende), een mistlamp, een spatbordantenne of een draadloze antenne in de buurt van een van de sensoren is geplaatst
- Wijzigingen in de stand van de auto ten opzichte van de weg
- Als de auto sterk naar één kant helt
- Als de voorzijde van de auto omhoog of omlaag staat door de belading van de auto
- Als de stand van een sensor is gewijzigd door een aanrijding o.i.d.
- Als er uitrusting die een sensor kan hinderen, zoals een bumperbeschermer (een extra beschermstrip, enz.), fietsendrager of sneeuwplög, is geplaatst
- Als de wielophanging is gewijzigd of als er een andere maat banden dan voorgeschreven is gemonteerd
- Als er bijvoorbeeld lak of een sticker op een sensor is aangebracht.

Parking Support Brake-functie (voor voertuigen die achterlangs rijden)*

*: Indien aanwezig

Als een radarsensor achter een auto signaleert die van rechts of links achter nadert en het systeem bepaalt dat de kans op een aanrijding groot is, activeert deze functie de remmen om de kans op een aanrijding met de naderende auto te verkleinen.

Voorbeelden van het in werking treden van de functie

Deze functie treedt in werking in situaties zoals hieronder aangegeven wanneer in de rijrichting van de auto een auto wordt gesignaleerd.

- Bij het achteruitrijden nadert een auto en het rempedaal wordt niet of te laat ingetrukt

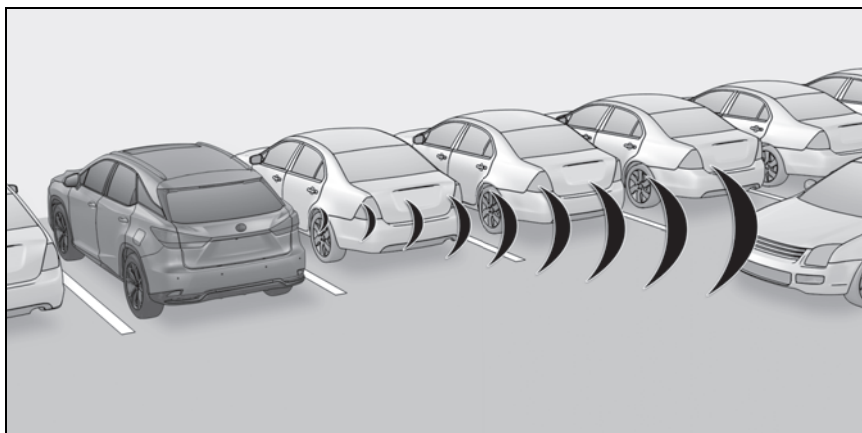

Soorten sensoren

→Blz. 377

⚠ WAARSCHUWING

- Ervoor zorgen dat de Parking Support Brake-functie (voor voertuigen die achterlangs rijden) goed werkt

Neem de volgende voorzorgsmaatregelen met betrekking tot de radarsensoren opzij achter (→Blz. 377) in acht. Het niet in acht nemen van de voorschriften kan er toe leiden dat een sensor niet goed werkt, waardoor een ongeval kan ontstaan.

- Wijzig, demonteer of spuit de sensoren niet.



WAARSCHUWING

- Vervang een radarsensor opzij achter uitsluitend door een originele sensor.
- Voorkom dat de radarsensoren opzij achter beschadigd raken en houd de radarsensoren en hun omgeving op de bumper te allen tijde schoon.
- Wanneer het gebied rondom een radarsensor opzij achter wordt blootgesteld aan een krachtige schok, werkt het systeem mogelijk niet goed meer doordat de sensor niet goed meer werkt. Laat de auto controleren door een erkende Lexus-dealer of hersteller/repareateur of een andere naar behoren gekwalificeerde en uitgeruste deskundige.

■ Voorwaarden voor werking van de Parking Support Brake-functie (voor voertuigen die achterlangs rijden)

De functie werkt als het controlelampje PKSB OFF niet brandt of knippert (→Blz. 107, 108) en aan alle onderstaande voorwaarden wordt voldaan:

- Begrenzingsregeling hybridesysteem
- De Parking Support Brake is ingeschakeld.
- De rijsnelheid is 15 km/h of lager.
- Voertuigen die de auto van rechts of links achter de auto naderen met een snelheid van minder dan ongeveer 8 km/h
- De selectiehandel staat in stand R.
- De Parking Support Brake stelt vast dat er harder dan normaal moet worden geremd om een aanrijding met een naderende auto te voorkomen.
- Remregeling
- De begrenzingsregeling van het hybridesysteem is in werking.
- De Parking Support Brake stelt vast dat een noodstop noodzakelijk is om een aanrijding met een naderende auto te voorkomen.

■ Voorwaarden voor het stoppen van de werking van de Parking Support Brake-functie (voor voertuigen die achterlangs rijden)

De werking van de functie stopt als aan één van de volgende voorwaarden wordt voldaan:

- Begrenzingsregeling hybridesysteem
- De Parking Support Brake is uitgeschakeld.
- De aanrijding kan worden voorkomen met normaal remmen.
- Er nadert niet langer een auto van rechts of links achter de auto.
- Remregeling
- De Parking Support Brake is uitgeschakeld.
- Er zijn ongeveer 2 seconden verstreken nadat de auto door de remregeling tot stilstand is gebracht.
- Het rempedaal wordt ingetrapt nadat de auto tot stilstand is gebracht door de remregeling.
- Er nadert niet langer een auto van rechts of links achter de auto.

■ Opnieuw inschakelen van de Parking Support Brake-functie (voor voertuigen die achterlangs rijden)

→Blz. 399

■ Detectiegebied van de Parking Support Brake-functie (voor voertuigen die achterlangs rijden)

Het detectiegebied van de Parking Support Brake-functie (voor voertuigen die achterlangs rijden) verschilt van dat van de RCTA (→Blz. 392). Daardoor wordt de Parking Support Brake-functie (voor voertuigen die achterlangs rijden) mogelijk niet geactiveerd, ook al signaleert de RCTA een auto en wordt er een waarschuwing gegeven.

■ Omstandigheden waaronder de Parking Support Brake-functie (voor voertuigen die achterlangs rijden) een auto niet signaleert

De Parking Support Brake-functie (voor voertuigen die achterlangs rijden) is niet ontworpen om de volgende typen voertuigen en/of objecten te signaleren.

- Voertuigen die van direct achter de auto naderen
- Voertuigen die achteruit inparkeren in een parkeer ruimte naast uw auto
- Voertuigen die niet kunnen worden gesignaleerd door de sensoren als gevolg van obstakels



- Voertuigen vlak bij uw auto die plotseling accelereren of decelereren
- Vangrails, muren, verkeersborden, geparkeerde auto's en vergelijkbare, stilstaande objecten
- Kleine motorfietsen, fietsen, voetgangers, enz.*
- Voertuigen die van de auto af bewegen
- Voertuigen die naderen vanuit parkeerruimtes naast uw auto*
- Objecten die zich zeer dicht bij een radarsensor bevinden*
- Voertuigen die de auto van rechts of links achter de auto naderen met een snelheid van minder dan ongeveer 8 km/h
- Voertuigen die de auto van rechts of links achter de auto naderen met een snelheid van meer dan ongeveer 24 km/h

*: Afhankelijk van de omstandigheden wordt er mogelijk een auto en/of object gesignaleerd.

■ PKSB-zoemer

Als de Parking Support Brake is ingeschakeld en de remregeling wordt uitgevoerd, klinkt een zoemer om de bestuurder hierop te attenderen.

■ Omstandigheden waaronder het systeem mogelijk werkt, zelfs als er geen kans op een aanrijding is

Onder sommige omstandigheden, zoals de onderstaande, werkt de Parking Support Brake-functie (voor voertuigen die achterlangs rijden) mogelijk zelfs als er geen kans op een aanrijding is.

- Wanneer de parkeerplaats uitkijkt op een straat en er auto's over die straat rijden

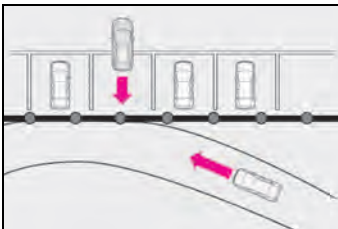

- Wanneer een gesignaleerde naderende auto een bocht maakt

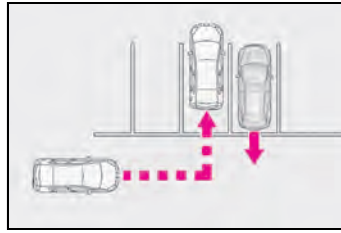

- Wanneer een voertuig uw auto van opzij passeert



- Wanneer de afstand tussen uw auto en metalen objecten, zoals een vangrail, muur, verkeersbord of geparkeerde auto, die mogelijk elektrische golven richting de achterzijde van de auto reflecteren, kort is

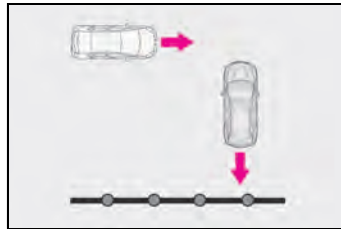

- Als er zich ronddraaiende objecten, zoals een ventilator van een airco-unit, in de buurt van de auto bevinden
 - Als er water op de achterbumper spat of gespoten wordt, bijvoorbeeld van een sproeier
- #### ■ Situaties waarin de Parking Support Brake-functie (voor voertuigen die achterlangs rijden) mogelijk niet goed werkt

In bepaalde situaties, zoals de onderstaande, signaleren de radarsensoren een object mogelijk niet en werkt deze functie mogelijk niet goed

- Stilstaande objecten
- Wanneer een sensor of de omgeving van een sensor zeer heet of koud is
- Als de achterbumper is bedekt met bijvoorbeeld ijs, sneeuw of vuil

- Bij zware regenval of een andere oorzaak waardoor er veel water op de auto terecht komt
- Als de auto sterk naar één kant helt
- Als er uitrusting die een sensor kan hinderen, zoals een sleepoog, bumperbeschermer (een extra beschermstrip, enz.), fietsendrager of sneeuwpluog, is geplaatst
- Als de wielophanging is gewijzigd of als er een andere maat banden dan voorgeschreven is gemonteerd
- Als de voorzijde van de auto omhoog of omlaag staat door de belading van de auto
- Als een elektronisch onderdeel zoals een kentekenplaat met achtergrondverlichting (met name fluorescerende), een mistlamp, een spatbordantenne of een draadloze antenne in de buurt van een radarsensor is geplaatst
- Als de stand van een radarsensor is gewijzigd
- Wanneer meerdere auto's naderen met slechts weinig ruimte tussen elke auto
- Als er een auto snel van achteren nadert
- Omstandigheden waaronder de radarsensor een voertuig mogelijk niet signaleert
- Wanneer een voertuig van rechts of links achter de auto nadert terwijl u achteruitrijdend een bocht maakt
- Wanneer u achteruitrijdend een bocht maakt

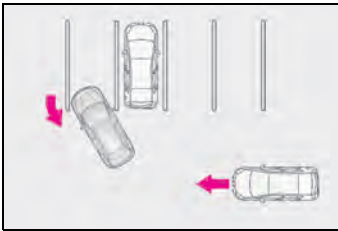

- Bij het onder een kleine hoek achteruit uitrijden van een parkeerplaats

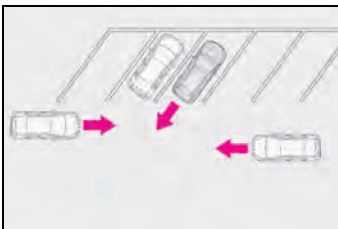

- Bij het achteruitrijden op een helling met een grote verandering in het hellingspercentage

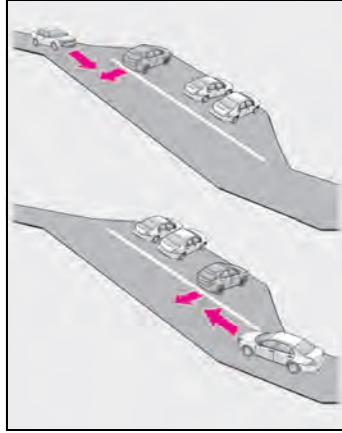

- Wanneer een voertuig een bocht maakt in het detectiegebied

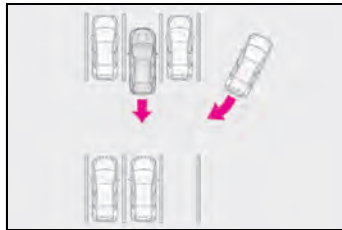

Rijmodusselectieschakelaar

De rijmodi kunnen worden geselecteerd overeenkomstig de rijomstandigheden.

Selecteren van een rijmodus

- ▶ Auto's zonder Adaptive Variable Suspension-systeem

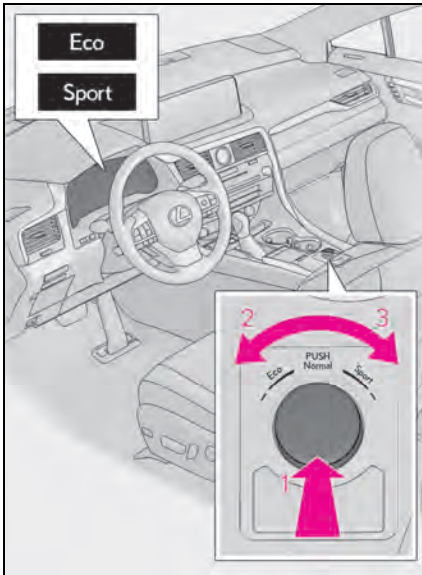

1 Normale modus

Biedt een optimale balans tussen brandstofverbruik, laag geluidsniveau en dynamische prestaties. Geschikt voor rijden in de stad.

Druk op de schakelaar om de rijmodus te wijzigen naar de normale modus wanneer de ECO-modus of de sportmodus is geselecteerd.

2 ECO-rijmodus

Helpt de bestuurder op milieuvriendelijke wijze te accelereren en het brandstofverbruik te verlagen door een gematigde afstelling van de smookklep en door het regelen van de werking van de airconditioning (verwarmen/koelen). Wanneer de ECO-modus niet is geselecteerd en de rijmodusselectieschakelaar naar links wordt gedraaid, gaat het controlelampje ECO-modus branden.

3 Sportmodus

Regelt het hybridesysteem voor een snelle en krachtige acceleratie. In deze modus wordt ook het stuurgevoel gewijzigd, waardoor deze modus geschikt is voor wanneer wendbaarheid is gewenst, bijvoorbeeld bij het rijden op zeer bochtige wegen.

Wanneer de sportmodus niet is geselecteerd en de rijmodusselectieschakelaar naar rechts wordt gedraaid, gaat het controlelampje "Sport" branden.

- ▶ Auto's met Adaptive Variable Suspension-systeem

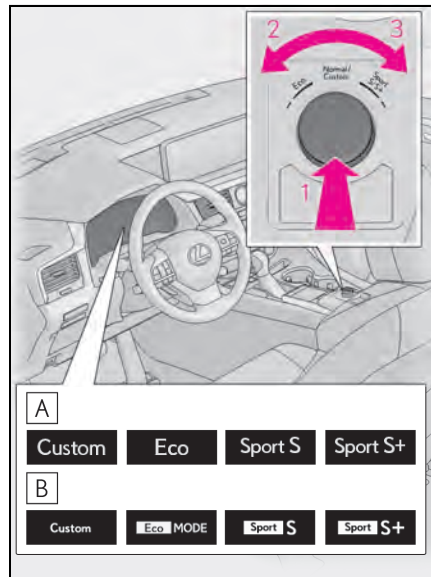

A Behalve F SPORT-uitvoeringen

B F SPORT-uitvoeringen

1 Normal/Custom-modus

U kunt de Normal- en Custom-modus selecteren door de rijmodusselectieschakelaar in te drukken. Telkens wanneer de schakelaar wordt ingedrukt, wijzigt de rijmodus tussen de Normal-modus en de Custom-modus. Wanneer de Custom-modus wordt geselecteerd, gaat het controlelampje "Custom" branden.

Druk, wanneer de ECO-modus of de sportmodus is geselecteerd, op de schakelaar om de rijmodus te wijzigen naar de normale modus.

- Normal-modus

Biedt een optimale balans tussen brandstofverbruik, laag geluidsniveau en dynamische prestaties. Geschikt voor rijden in de stad.

- Custom-modus

In deze modus kunt u rijden met de volgende functies aangepast aan uw persoonlijke voorkeur. De instellingen van de Custom-modus kunnen alleen worden gewijzigd op het display voor de persoonlijke voorkeursinstellingen van de rijmodus op het centrale display.

(→Blz. 622)

Functie	Instelling
Aandrijflijn	Normaal
	Power
	Eco
Chassis	Normaal
	Sport
Airconditioning	Normaal
	Eco

2 ECO-rijmodus

Helpt de bestuurder op milieuvriendelijke wijze te accelereren en het brandstofverbruik te verlagen door een gematigde afstelling van de smookklep en door het regelen van de werking van de airconditioning (verwarmen/koelen).

Wanneer de ECO-modus niet is geselecteerd en de rijmodusselectieschakelaar naar links wordt gedraaid, gaat het controlelampje ECO-modus branden.

3 Sportmodus

- Modus SPORT S

Regelt het hybridesysteem voor een snelle en krachtige acceleratie. Deze modus is geschikt voor wanneer wendbaarheid is gewenst, bijvoorbeeld bij het rijden op zeer bochtige wegen.

Wanneer de modus SPORT S niet is geselecteerd en de rijmodusselectieschakelaar naar rechts wordt gedraaid, gaat het controlelampje SPORT S branden.

- Modus SPORT S+

Zorgt voor behoud van de stuurprestaties en rijstabiliteit door gelijktijdig de stuurinrichting en de wielophanging te regelen alsmede het hybridesysteem. Geschikt voor een sportiever rijgedrag.

Wanneer de modus SPORT S is geselecteerd en de rijmodusselectieschakelaar naar rechts wordt gedraaid, gaat het controlelampje SPORT S+ branden.

■ Werking van de airconditioning in de ECO-rijmodus

De ECO-rijmodus regelt het verwarmen/koelen en de aanjagersnelheid van het airconditioningsysteem om brandstof te besparen. Stel de aanjagersnelheid af of schakel de ECO-modus uit om de prestaties van de airconditioning te verbeteren.

■ Automatisch uitschakelen van de sportmodus en de aangepaste modus

Als het contact UIT wordt gezet nadat is gereden in de sportmodus of de aangepaste modus, wijzigt de rijmodus in de normale modus.

■ Pop-updisplay rijmodus (alleen 12,3 inch display)

Wanneer de rijmodus wordt gewijzigd, wordt de geselecteerde rijmodus tijdelijk weergegeven op het nevenscherm. (→Blz. 430)

GPF-systeem (benzinerofilter)

Het benzinerofiltersysteem verzamelt met behulp van een uitlaatgasfilter roetdeeltjes in de uitlaatgassen. Het systeem werkt om het filter automatisch te regenereren, afhankelijk van de voertuigcondities.

- Als "Exhaust Filter Full See Owner's Manual" (Uitlaatgasfiltersysteem vol, zie handleiding) op het multi-informatiedisplay wordt weergegeven
 - Deze melding wordt mogelijk weergegeven wanneer de auto tijdens het rijden zwaar wordt belast terwijl roetdeeltjes zich ophopen.
 - Het vermogen van het hybridesysteem (motortoerental) wordt beperkt bij een bepaalde hoeveelheid roetdeeltjes. Er kan echter nog met de auto worden gereden, tenzij het motorcontrolelampje gaat branden.
 - Roetdeeltjes hopen zich sneller op wanneer er regelmatig korte ritten worden gereden met de auto, wanneer er met lage snelheden wordt gereden of als het hybridesysteem regelmatig wordt gestart in een extreem koude omgeving. Overmatige ophoping van roetdeeltjes kan worden voorkomen door periodiek lange afstanden te rijden waarbij het gaspedaal af en toe wordt losgelaten, zoals bij het rijden op autowegen en snelwegen.
- Als het motorcontrolelampje gaat branden of "Engine Maintenance Required Visit Your Dealer" (Motor moet worden onderhouden, ga naar uw dealer) wordt weergegeven op het multi-informatiedisplay

De hoeveelheid opgehoopte roetdeeltjes heeft een bepaald niveau overschreden. Laat de auto onmiddellijk controleren door een erkende Lexus-dealer of hersteller/reparateur of een andere naar behoren gekwalificeerde en uitgeruste deskundige.



OPMERKING

- Voorkomen dat het benzinerofiltersysteem niet goed werkt
 - Gebruik geen andere brandstof dan het voorgeschreven type brandstof
 - Breng geen wijzigingen aan de uitlaatpijp aan

Ondersteunende systemen

Om de veiligheid en de prestaties tijdens het rijden te verbeteren is uw auto uitgerust met de volgende systemen die automatisch in werking treden als de omstandigheden daar om vragen. Houd er echter rekening mee dat dit aanvullende systemen zijn en vertrouw niet in al te sterke mate op deze systemen als u de auto bedient.

Overzicht van de ondersteunende systemen

■ ECB (elektronisch geregeld remsysteem)

Het elektronisch geregelde remsysteem genereert remkracht overeenkomstig de bediening van de remmen.

■ ABS (antiblokkeersysteem)

Helpt het blokkeren van de wielen te voorkomen bij plotseling remmen of remmen op een glad wegdek

■ Brake Assist

Zorgt voor een grotere remkracht nadat het rempedaal is ingetrapt als het systeem oordeelt dat er sprake is van een noodstop

■ VSC (Vehicle Stability Control) (behalve India)

Helpt de bestuurder de auto onder controle te houden bij uitwijkmanoeuvres en het nemen van bochten op een glad wegdek.

■ VSC+ (Vehicle Stability Control+) (behalve India)

Coördineert de werking van ABS-, TRC-, VSC- en EPS-systemen.

Zorgt ervoor dat de voertuigstabiliteit behouden blijft bij uitwijkmanoeuvres op een glad wegdek door de stuurcommando's aan te passen.

■ VSC (Vehicle Stability Control) (India)

Helpt de bestuurder de auto onder controle te houden bij uitwijkmanoeuvres en het nemen van bochten op een glad wegdek.

Coördineert de werking van ABS-, TRC-, VSC- en EPS-systemen.

Zorgt ervoor dat de voertuigstabiliteit behouden blijft bij uitwijkmanoeuvres op een glad wegdek door de stuurcommando's aan te passen.

■ Trailer Sway Control (indien aanwezig)

Helpt de bestuurder om de aanhangwagen weer onder controle te krijgen door op afzonderlijke wielen remdruk uit te oefenen en het aandrijfkoppel te verminderen wanneer wordt gesignaleerd dat de aanhangwagen slingert.

■ TRC (Traction Control)

Zorgt ervoor dat de aandrijfkraft behouden blijft en voorkomt dat de aandrijvende wielen gaan doorslippen bij het wegrijden met de auto of bij het accelereren op gladde wegen

■ Active Cornering Assist (ACA)

Helpt te voorkomen dat de auto naar de buitenkant van de bocht uitwijkt door remregeling uit te oefenen op de wielen aan de binnenzijde wanneer tijdens het rijden in een bocht wordt geprobeerd te accelereren

■ Hill Start Assist Control

Helpt te voorkomen dat de auto achteruit rolt bij helling op wegrijden

■ EPS (elektrische stuurbechrachting)

Maakt gebruik van een elektromotor om de benodigde kracht voor het ronddraaien van het stuurwiel te verminderen

■ E-Four

Elektronisch on-demand AWD-systeem. Schakelt afhankelijk van de rijomstandigheden automatisch van voorwielaandrijving naar permanente vierwielaandrijving (AWD), wat bijdraagt aan betrouwbaar rijgedrag en stabiliteit. Voorbeelden van omstandigheden waaronder het systeem overschakelt op AWD zijn het nemen van bochten, heuvelopwaarts rijden, wegrijden of accelereren en als het wegoppervlak glad is ten gevolge van sneeuw, regen, enz.

■ Actief stabilisatorsysteem (indien aanwezig)

Vermindert het rollen van de auto afhankelijk van de beweging van het stuurwiel voor een stabielere wegligging.

Als de modus SPORT S+ is geselecteerd met de rijmodusselectieschakelaar, is de werking van het actieve stabilisatorsysteem meer geschikt voor sportief rijden. (→Blz. 410)

■ Adaptive Variable Suspension-systeem (indien aanwezig)

Regelt de dempingskracht van de schokdemper van elk wiel overeenkomstig de weg- en rijomstandigheden en helpt zo te zorgen voor een groot rijcomfort, een uitstekend rijgedrag en een grote stabiliteit. Als de modus Sport S+ is geselecteerd met de rijmodusselectieschakelaar, is de dempingskracht geschikter voor sportief rijden. (→Blz. 410)

■ VDIM (Vehicle Dynamics Integrated Management)

Zorgt voor een geïntegreerde regeling van de ABS-, BA-, TRC-, VSC-, Hill Start Assist Control- en EPS-systemen.

Zorgt ervoor dat de voertuigstabiliteit behouden blijft bij uitwijkmanoeuvres op een glad wegdek door de remkracht, het vermogen van het hybridesysteem en de mate van stuurbechrachting aan te passen.

■ Noodstopsignaal

Als het rempedaal plotseling wordt ingetrapt, gaan de remlichten automatisch knipperen om het achteropkomende verkeer te waarschuwen.

■ Secondary Collision Brake

Als de airbagsensor een aanrijding signaleert en het systeem in werking is, worden de remmen en remlichten automatisch geregeld om de rijsnelheid te verlagen en te helpen de kans op verdere schade ten gevolge van een tweede aanrijding te verkleinen.

■ Als de TRC/VSC/ABS/Trailer Sway Control in werking is

Het controlelampje Traction Control knippert wanneer de TRC/VSC/ABS/Trailer Sway Control in werking is.



■ Uitschakelen van het TRC-systeem

Als u met uw auto vast komt te zitten in modder of sneeuw, kan het TRC-systeem het aandrijfvermogen van het hybridesysteem naar de wielen

beperken. Als u op de schakelaar  drukt om het systeem uit te schakelen, kunt u de auto mogelijk gemakkelijker loskrijgen door te 'schommelen'.

Schakel het TRC-systeem uit door de schakelaar

 snel in te drukken en weer los te laten.

"Traction Control Turned Off" (Traction Control UIT) wordt op het multi-informatiedisplay weer-gegeven.

Druk nogmaals op de schakelaar  om het systeem weer in te schakelen.

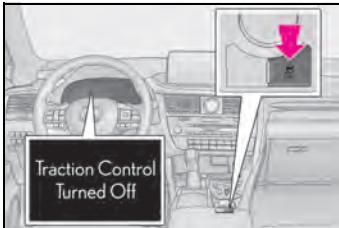

■ Uitschakelen van de TRC, VSC en Trailer Sway Control

Schakel de TRC, VSC en Trailer Sway Control uit door de schakelaar  langer dan 3 seconden ingedrukt te houden terwijl de auto stilstaat. Het controlelampje VSC OFF gaat branden en "Traction Control Turned Off" (Traction Control uitgeschakeld) wordt op het multi-informatiedisplay weergegeven.*

Druk nogmaals op de schakelaar  om het systeem weer in te schakelen.

*: Bij auto's met PCS (Pre-Crash Safety-systeem), wordt de PCS ook uitgeschakeld (alleen Pre-Crash-waarschuwing is beschikbaar) Het waarschuwingslampje PCS gaat branden en er wordt een melding weergegeven op het multi-informatiedisplay. (→Blz. 330)

■ Wanneer de melding wordt weergegeven op het multi-informatiedisplay dat de TRC is uitgeschakeld, zelfs al is de schakelaar niet ingedrukt

TRC is tijdelijk uitgeschakeld. Als de melding niet verdwijnt, neem dan contact op met een erkende Lexus-dealer of hersteller/reparateur of een andere naar behoren gekwalificeerde en uitgeruste deskundige.

■ Voorwaarden voor werking Hill Start Assist Control

Als aan de volgende vier voorwaarden wordt voldaan, werkt de Hill Start Assist Control:

- De selectiehendel staat in een andere stand dan P of N (bij het vooruit/achteruit bergop wegrijden)
- De auto staat stil
- Het gaspedaal wordt niet ingetrapt
- De parkeerrem is niet geactiveerd

■ Automatisch uitschakelen van Hill Start Assist Control

De Hill Start Assist Control wordt in de volgende situaties uitgeschakeld:

- De selectiehendel staat in stand P of N
- Het gaspedaal wordt ingetrapt
- De parkeerrem wordt geactiveerd
- Er zijn maximaal 2 seconden verstreken nadat het rempedaal is losgelaten.

■ Bijgeluiden en trillingen die veroorzaakt worden door de ABS-, Brake Assist-, VSC-, Trailer Sway Control-, TRC- en Hill Start Assist Control-systemen

- Het is mogelijk dat u tijdens het starten van het hybridesysteem of bij het wegrijden een geluid in de motorruimte hoort wanneer het rempedaal herhaaldelijk wordt ingetrapt. Dit duidt niet op een storing in een van deze systemen.
- De volgende verschijnselen kunnen zich voordoen als bovenstaande systemen in werking zijn. Geen van deze verschijnselen duidt op een storing.
 - Er kunnen trillingen gevoeld worden in de carrosserie en de stuurinrichting.
 - Nadat de auto tot stilstand is gekomen, kan het geluid van een elektromotor hoorbaar zijn.

■ Werkingsgeluiden ECB

In de volgende gevallen zijn mogelijk werkingsgeluiden van de ECB te horen. Dit duidt echter niet op een storing.

- Werkingsgeluiden vanuit de motorruimte die zich voordoen wanneer het rempedaal wordt bediend.
- Wanneer het bestuurdersportier wordt geopend, kan aan de voorzijde van de auto een geluid hoorbaar zijn dat afkomstig is van het remsysteem.
- Werkingsgeluiden vanuit de motorruimte die zich voordoen wanneer nadat na het uitschakelen van het hybridesysteem een of twee minuten zijn verstreken.

■ Geluiden en trillingen tijdens de werking van de Active Cornering Assist

Tijdens de werking van de Active Cornering Assist kunnen geluiden en trillingen vanuit het remsysteem worden waargenomen, maar deze duiden niet op een storing.

■ Geluid EPS

Wanneer het stuurwiel bediend wordt, kan het geluid van een elektromotor (zoemend geluid) hoorbaar zijn. Dit is normaal en duidt niet op een storing.

■ Gereduceerde bekrachtiging door het EPS-systeem

De mate van bekrachtiging door het EPS-systeem wordt gereduceerd om het systeem tegen oververhitting te beschermen als er gedurende langere tijd veel stuurbewegingen worden uitgevoerd. Hierdoor kan de besturing zwaar aanvoelen. Probeer als dat het geval is minder frequent te sturen of breng de auto tot stilstand en schakel het hybridesysteem UIT. Het EPS-systeem moet binnen 10 minuten weer normaal werken.

■ Automatisch opnieuw inschakelen van de TRC, de Trailer Sway Control en het VSC-systeem

Als de TRC, de Trailer Sway Control en het VSC-systeem zijn uitgeschakeld, worden deze automatisch opnieuw ingeschakeld in de volgende situaties:

- Als het contact UIT wordt gezet
- Als alleen het TRC-systeem wordt uitgeschakeld, wordt de TRC weer ingeschakeld zodra de rijsnelheid toeneemt.
Als zowel het TRC- als het VSC-systeem is uitgeschakeld, worden deze niet automatisch weer ingeschakeld als de rijsnelheid toeneemt.

■ Werkingsvoorwaarden van de Active Cornering Assist

Het systeem werkt wanneer het volgende zich voordoet.

- De TRC/VSC kan in werking treden
- De bestuurder probeert tijdens het rijden in een bocht te accelereren
- Het systeem signaleert dat de auto naar de buitenkant van de bocht uitwijkt
- Het rempedaal wordt losgelaten

■ Voorwaarden voor werking noodstopsignaal

Als aan de volgende voorwaarden wordt voldaan, werkt het noodstopsignaal:

- De alarmknipperlichten zijn uit
- De werkelijke rijsnelheid is hoger dan 55 km/h
- Het systeem oordeelt op basis van de deceleratie van de auto dat het om een noodstop gaat.

■ Automatisch uitschakelen van noodstopsignaal

Het noodstopsignaal wordt in de volgende situaties uitgeschakeld:

- De alarmknipperlichten worden ingeschakeld
- Het systeem oordeelt op basis van de deceleratie van de auto dat het niet om een noodstop gaat.

■ Werkingsvoorwaarden Secondary Collision Brake

Het systeem werkt als de airbagsensor een aanrijding signaleert terwijl de auto in beweging is. Het systeem werkt echter niet onder de volgende omstandigheden.

- De rijsnelheid is lager dan 10 km/h.
- Er zijn componenten beschadigd

■ Automatisch uitschakelen Secondary Collision Brake

Het systeem wordt automatisch uitgeschakeld in een van de volgende situaties.

- De rijsnelheid wordt lager dan ongeveer 10 km/h
- Er verstrijkt een bepaalde tijd tijdens de werking
- Het gaspedaal wordt flink ingetrapt.

**WAARSCHUWING****■ Het ABS werkt niet effectief als**

- De maximale grip van de banden overschreden wordt (bijvoorbeeld versleten banden op een weg die bedekt is met sneeuw).
- Er sprake is van aquaplaning bij hoge snelheid op een nat of glad wegdek.

■ De remweg met ABS in werking kan langer zijn dan onder normale omstandigheden

Het ABS is niet ontworpen om de remweg van de auto te verkorten. Houd altijd voldoende afstand tot uw voorligger, met name in de volgende gevallen:

- Als wordt gereden op wegen met grind, zand en dergelijke, of op besneeuwde wegen
- Als wordt gereden met sneeuwkettingen
- Als wordt gereden op slechte wegen
- Als wordt gereden over wegen met diepe gaten of andere grote oneffenheden

■ De TRC/VSC werkt mogelijk niet effectief als

Het insturen van de juiste richting en het overbrengen van de aandrijfkraft kunnen op een gladde weg niet onder alle omstandigheden gerealiseerd worden, zelfs niet als het TRC/VSC-systeem in werking is. Rijd voorzichtig met de auto onder omstandigheden waarbij de stabiliteit en de aandrijfkraft verloren kunnen gaan.

■ De Active Cornering Assist werkt niet effectief als

- Vertrouw niet alleen op de Active Cornering Assist. De Active Cornering Assist werkt mogelijk niet effectief bij het accelereren op een helling of bij het rijden op een glad wegdek.
- Wanneer de Active Cornering Assist vaak in werking is getreden, wordt de werking ervan mogelijk tijdelijk gestopt om een goede werking van de remmen, TRC en VSC te garanderen.

■ De Hill Start Assist Control werkt niet effectief wanneer

- Vertrouw niet uitsluitend op de Hill Start Assist Control. De Hill Start Assist Control werkt mogelijk niet effectief op steile hellingen en op met ijs bedekte wegen.
- In tegenstelling tot de parkeerrem is de Hill Start Assist Control niet bedoeld om de auto gedurende langere tijd op zijn plaats te houden. Gebruik de Hill Start Assist Control niet om de auto op een helling op zijn plaats te houden omdat dat kan leiden tot een ongeval.

■ Als de TRC/het ABS/de VSC/de Trailer Sway Control in werking is

Het controlelampje Traction Control knippert. Rijd altijd voorzichtig. Roekeloos rijgedrag kan leiden tot ongevallen. Wees bijzonder voorzichtig als het controlelampje knippert.



WAARSCHUWING

■ Als de TRC/VSC/Trailer Sway Control is uitgeschakeld

- Wees zeer voorzichtig en pas uw snelheid aan de conditie van het wegdek aan. Schakel de TRC/VSC/Trailer Sway Control alleen in geval van nood uit, aangezien deze systemen zorg dragen voor de voertuigstabiliteit en het aandrijfvermogen.
- Trailer Sway Control is onderdeel van het VSC-systeem en werkt niet als het VSC is uitgeschakeld of een storing heeft.

■ Vervangen van banden

Controleer of alle banden dezelfde maat hebben, van hetzelfde merk zijn en hetzelfde profiel en draagvermogen hebben. Controleer verder of alle banden de aanbevolen spanning hebben.

Het ABS, de TRC, de Trailer Sway Control en de VSC werken niet goed als er verschillende banden onder de auto gemonteerd zijn. Neem contact op met een erkende Lexus-dealer of hersteller/repareur of een andere naar behoren gekwalificeerde en uitgeruste deskundige voor meer informatie over het vervangen van de wielen of banden.

■ Omgaan met banden en wielophanging

Problemen met de banden of wijzigingen aan de wielophanging hebben een negatief effect op de ondersteunende systemen en kunnen een storing veroorzaken.

■ Voorzorgsmaatregelen met betrekking tot Trailer Sway Control

Het Trailer Sway Control-systeem kan het slingeren van de aanhangwagen niet in alle gevallen verminderen. Afhankelijk van diverse factoren, waaronder de staat van de auto, de aanhangwagen, het wegoppervlak en de omgeving waarin wordt gereden, kan het Trailer Sway Control-systeem minder goed werken. Raadpleeg de handleiding van uw aanhangwagen voor meer informatie over het op de juiste wijze trekken van uw aanhangwagen.

■ Als de aanhangwagen slingeret

Neem de volgende voorzorgsmaatregelen in acht.

Het niet in acht nemen van de voorzorgsmaatregelen kan resulteren in ernstig letsel.

- Pak het stuurwiel stevig vast. Blijf rechttuit sturen. Probeer de aanhangwagen niet onder controle te krijgen door aan het stuurwiel te draaien.
- Laat het gaspedaal onmiddellijk maar zeer geleidelijk los om snelheid te minderen. Ga niet harder rijden. Rem niet.

Als u geen extreme correcties uitvoert met sturen of remmen, zullen uw auto en de aanhangwagen stabiliseren. (→Blz. 278)

■ Secondary Collision Brake

Vertrouw niet uitsluitend op de Secondary Collision Brake. Dit systeem is ontworpen om te helpen de kans op verdere schade ten gevolge van een tweede aanrijding te verkleinen, maar het effect is afhankelijk van diverse omstandigheden. Te veel vertrouwen op het systeem kan ernstig letsel tot gevolg hebben.

Rijden met een hybrideauto

Besteed aandacht aan de volgende punten om zuinig en milieuvriendelijk te rijden:

Gebruik van de ECO-rijmodus

Bij gebruik van de ECO-rijmodus kan het koppel dat correspondeert met de mate waarin het gaspedaal wordt ingetrapt geleidelijker worden afgegeven dan onder normale omstandigheden. Bovendien wordt de werking van de airconditioning (verwarmen/koelen) geminimaliseerd zodat er minder brandstof verbruikt wordt. (→Blz. 410)

Gebruik van de hybridesysteemindicator

Als u probeert om de naald (behalve F SPORT-uitvoeringen) of de staafjes (F SPORT-uitvoeringen) van de hybridesysteemindicator tijdens het rijden in het ECO-gebied te houden, rijdt u milieuvriendelijker. (→Blz. 113)

Bedienen van de selectiehendel

Zet de selectiehendel in stand D als u moet wachten bij een verkeerslicht of als u in druk verkeer rijdt. Selecteer stand P wanneer de auto geparkeerd wordt. Als u stand N gebruikt, is er geen positief effect op het brandstofverbruik. In stand N werkt de benzinemotor, maar kan er geen elektriciteit worden opgewekt. Ook bij gebruik van de airconditioning, enz. wordt het vermogen van het batterijpakket (tractiebatterij) verbruikt.

Bedienen van het gaspedaal/rempedaal

- Rijd zo vloeiend mogelijk. Voorkom onnodig snel accelereren en hard remmen. Wanneer geleidelijk wordt geaccelereerd en gedecelereerd, worden de voordelen van de elektromotor (tractiemotor) beter benut, zodat het brandstofverbruik van de benzinemotor lager is.
- Voorkom herhaaldelijk accelereren. Herhaaldelijk accelereren put het batterijpakket (tractiebatterij) uit waardoor de auto meer brandstof verbruikt. Het batterijpakket kan worden opgeladen door tijdens het rijden het gaspedaal iets te laten opkomen.

Bij het remmen

Rem rustig en tijdig. Er kan meer elektrische energie worden geregenereerd tijdens het decelereren.

Files

Herhaaldelijk accelereren en decelereren en ook langdurig wachten bij verkeerslichten veroorzaakt een hoog brandstofverbruik. Raadpleeg de verkeersberichten en vermijd files zo veel mogelijk. Laat, als u in een file komt te staan, het rempedaal geleidelijk opkomen zodat de auto zachtjes vooruitrijdt en vermijd overmatig gebruik van het gaspedaal. Dit helpt het benzineverbruik te beperken.

Rijden op de snelweg

Rijd met een constante snelheid. Neem als u ergens moet stoppen de tijd voor het loslaten van het gaspedaal en trap rustig het rempedaal in. Er kan meer elektrische energie worden geregenereerd tijdens het decelereren.

Airconditioning

Maak alleen gebruik van de airconditioning als dat nodig is. Dit helpt het benzineverbruik te beperken.

In de zomer: Gebruik bij hoge temperaturen de recirculatiemodus. Dit beperkt de belasting van de airconditioning en vermindert ook het brandstofverbruik.

In de winter: De benzinemotor wordt pas automatisch uitgeschakeld als de benzinemotor en het interieur warm zijn en verbruikt dus brandstof. Het brandstofverbruik kan worden vermindert door overmatig gebruik van de verwarming te vermijden.

Controle van bandenspanning

Controleer de bandenspanning regelmatig. Een onjuiste bandenspanning kan leiden tot een hoog brandstofverbruik. Winterbanden kunnen veel wrijving veroorzaken en kunnen, als ze worden gebruikt op droge wegen, dus ook een hoger verbruik veroorzaken. Gebruik banden die geschikt zijn voor het seizoen.

Bagage

Zware bagage leidt tot een hoger brandstofverbruik. Neem geen onnodige bagage mee. Ook een groot imperiaal leidt tot een hoger brandstofverbruik.

Opwarmen voor het rijden

Opwarmen van de motor is niet nodig, omdat de benzinemotor als hij koud is automatisch start en weer wordt uitgeschakeld. Als vaak korte afstanden worden gereden, warmt de motor herhaaldelijk op en ook dat kan leiden tot een hoger brandstofverbruik.

Rijden in de winter

Tref voor het aanbreken van de winter de noodzakelijke voorbereidingen en voor de benodigde controles uit. Pas uw rijgedrag altijd aan de actuele weersomstandigheden aan.

Vorbereidingen voor de winter

- Gebruik vloeistoffen die geschikt zijn voor winterse omstandigheden.
- Motorolie
- Koelvloeistof motor/vermogensregeleenheid
- Ruitensproeiervloeistof
- Laat de toestand van de 12V-accu controleren door een monteur.
- Laat vier winterbanden onder uw auto monteren of schaf een set sneeuwkettingen voor de voorwielen aan.

Controleer of alle banden dezelfde maat hebben en van hetzelfde merk zijn, en controleer of de sneeuwkettingen geschikt zijn voor de bandenmaat van uw auto.



WAARSCHUWING

■ Rijden met winterbanden

Neem om de kans op ongevallen te beperken de volgende voorzorgsmaatregelen in acht. Als u dat niet doet, kunt u de macht over het stuur verliezen, waardoor ernstig letsel kan ontstaan.

- Gebruik winterbanden met de voorgeschreven maat.
- Zorg ervoor dat de bandenspanning aan de specificatie voldoet.
- Rijd niet harder dan de toegestane snelheid of harder dan de snelheidslimiet die geldt voor de gebruikte winterbanden.
- Monteer winterbanden op alle wielen.

■ Rijden met sneeuwkettingen

Neem om de kans op ongevallen te beperken de volgende voorzorgsmaatregelen in acht. Anders kunnen een aanrijding en ernstig letsel het gevolg zijn.

- Rijd niet harder dan de maximaal toegestane snelheid voor de gebruikte sneeuwkettingen of niet harder dan 50 km/h, afhankelijk van welke snelheid de laagste is.
- Vermijd het rijden over slechte wegdekken en over gaten.
- Vermijd plotseling accelereren, abrupte stuuracties, plotseling remmen en schakelhandelingen die een plotselinge motorremwerking veroorzaken.
- Minder uw snelheid alvorens een bocht aan te snijden zodanig, dat u zeker weet dat de auto bestuurbaar blijft.
- Gebruik het LTA-systeem (Lane Tracing Assist) niet. (indien aanwezig)



OPMERKING

■ Repareren of vervangen van winterbanden

Laat winterbanden repareren of vervangen door een erkende Lexus-dealer of hersteller/reparateur of een andere naar behoren gekwalificeerde en uitgeruste deskundige of door een bandenspecialist.

Het verwijderen en plaatsen van winterbanden heeft namelijk invloed op de werking van de bandenspanningssensoren en -zenders.

Voordat u met de auto gaat rijden

Voer, afhankelijk van de omstandigheden, de volgende handelingen uit:

- Probeer een vastgevroren ruit niet met kracht te openen en zet de ruitenwis-sers niet aan als deze vastgevroren zijn. Giet warm water over het bevroren gedeelte om het ijs te laten smelten. Veeg het water direct weg om te voorkomen dat het befrist.
- Verwijder de eventueel aanwezige sneeuw van de luchtinlaten voor de voorruit om zeker te kunnen zijn van een juiste werking van de aanjager van het airconditioningsysteem.
- Controleer of er sprake is van ijs- of sneeuwophopingen op de verlichting aan de buitenzijde, op het dak, op het chassis, rond de banden of op de remmen, en verwijder deze indien dat het geval is.
- Verwijder sneeuw en modder van de onderzijde van uw schoenen voordat u in de auto stapt.

Tijdens het rijden

Verhoog de snelheid geleidelijk, houd een veilige afstand tussen u en uw voorligger en pas de snelheid aan aan de conditie van de weg.

Bij het parkeren

- Parkeer de auto en zet de selectie-hendel in stand P, maar activeer de parkeerrem niet. De parkeerrem kan vastvriezen en bij het deactiveren niet vrij komen. Blokkeer bij het parkeren van de auto de wielen zonder de parkeerrem te gebruiken. Het niet in acht nemen hiervan kan gevaarlijk zijn omdat de auto onverwacht in beweging kan komen, hetgeen kan leiden tot een ongeval.

Wanneer de parkeerrem in de automatische modus staat, wordt de parkeerrem gedeactiveerd wanneer de selectiehendel in stand P wordt gezet. (→Blz. 295)

- Controleer als de auto geparkeerd is zonder de parkeerrem te activeren of de selectiehendel niet uit stand P kan worden gezet*.

*: De selectiehendel wordt geblokkeerd als wordt geprobeerd deze vanuit stand P in een andere stand te zetten zonder het rempedaal in te trappen. Als de selectiehendel niet uit stand P kan worden gezet, kan er een probleem aanwezig zijn in het schakelblokkeersysteem. Laat de auto onmiddellijk controleren door een erkende Lexus-dealer of hersteller/reparateur of een andere naar behoren gekwalificeerde en uitgeruste deskundige.

Kiezen van sneeuwkettingen

Gebruik de juiste maat sneeuwkettingen. De maat van de sneeuwkettingen is afgestemd op de bandenmaat.

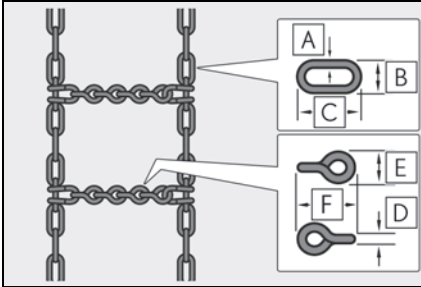

- A** Zijketting (diameter 3 mm)
- B** Zijketting (breedte 10,8 mm)
- C** Zijketting (lengte 25 mm)
- D** Dwarsketting (diameter 3,9 mm)
- E** Dwarsketting (breedte 13,8 mm)
- F** Dwarsketting (lengte 25,3 mm)

Wetgeving met betrekking tot het gebruik van sneeuwkettingen

De wetgeving met betrekking tot het gebruik van sneeuwkettingen verschilt per land en per soort weg. Stel u op de hoogte van lokale voorschriften alvorens sneeuwkettingen te monteren.

Monteren van sneeuwkettingen

Neem de volgende voorzorgsmaatregelen in acht bij het monteren en verwijderen van sneeuwkettingen:

- Monteer en verwijder de sneeuwkettingen op een veilige locatie.
- Monteer de sneeuwkettingen uitsluitend op de voorwielen. Gebruik geen sneeuwkettingen om de achterwielen.
- Plaats de sneeuwkettingen zo strak mogelijk om de voorwielen. Zet de sneeuwkettingen na 0,5 - 1 km opnieuw vast.
- Monteer de sneeuwkettingen volgens de meegeleverde gebruiksaanwijzing.

⚠ OPMERKING

■ Monteren van sneeuwkettingen

Als er sneeuwkettingen gemonteerd zijn, werken de bandenspanningssensoren en -zenders mogelijk niet goed.

Ruitenwissers voor

Om de ruitenwissers voor te kunnen optillen wanneer er veel sneeuw of vorst wordt verwacht, moeten de ruitenwissers voor met de ruitenwischerhendel vanuit de ruststand in de servicestand gezet worden. (→Blz. 313)

Voorzorgsmaatregelen bij terreinauto's

Deze auto behoort tot de categorie auto's die een grotere grondspeling en een kleinere spoorbreedte hebben in verhouding tot de hoogte van het zwaartepunt.

Kenmerken terreinauto's

- Vanwege het specifieke ontwerp hebben terreinauto's een hoger zwaartepunt dan gewone personenauto's. Door dit specifieke ontwerpkenmerk kan deze categorie auto's eerder over de kop slaan. Terreinauto's hebben een aanzienlijk grotere kans om over de kop te slaan dan andere auto's.
- Een voordeel van de grotere bodemvrijheid is een beter zicht op de weg, waardoor u beter kunt anticiperen.
- Een vierwielangedreven auto is niet ontworpen om bochten met dezelfde snelheid te nemen als gewone personenauto's, net als lage sportwagens niet zijn ontworpen om in het terrein te presteren. Daarom kan de auto bij scherpe bochten en een te hoge snelheid over de kop slaan.



WAARSCHUWING

■ Voorzorgsmaatregelen bij terreinauto's

Neem de volgende voorzorgsmaatregelen altijd in acht om de kans op ernstig letsel en schade aan uw auto tot een minimum te beperken:

- Als een auto over de kop slaat, heeft een inzittende zonder veiligheidsgordel een aanzienlijk grotere kans op ernstig letsel dan een inzittende die wel een veiligheidsgordel draagt. Alle inzittenden dienen daarom gebruik te maken van hun gordels.
- Vermijd waar mogelijk scherpe bochten en abrupte manoeuvres. Het verkeerd bedienen van deze auto kan resulteren in het verliezen van de controle over de auto of in het over de kop slaan van de auto, waardoor zeer ernstig letsel kan ontstaan.
- Door het laden van voorwerpen op het imperiaal, zal het zwaartepunt nog hoger komen te liggen. Vermijd hoge snelheden, snel optrekken, het maken van scherpe bochten, plotseling remmen en abrupte manoeuvres, om te voorkomen dat u de controle over de auto verliest of dat de auto over de kop slaat door een bedieningsfout.
- Matig bij rukwinden altijd uw snelheid. Door het profiel en het hogere zwaartepunt is uw auto gevoeliger voor zijwind dan een gewone auto. U hebt meer controle over de auto als u langzamer rijdt.
- Rijd niet horizontaal over steile hellingen. Recht omhoog of recht naar beneden rijden wordt aanbevolen. Uw auto (en elke andere vergelijkbare terreinauto) kan gemakkelijker opzij omslaan dan voor- of achterover.

Terreinrijden

Uw auto is niet specifiek ontworpen voor het rijden in het terrein. Neem de volgende voorzorgsmaatregelen in acht om problemen te voorkomen als het absoluut noodzakelijk is in het terrein te rijden.

- Rijd alleen in gebieden waar off-road-auto's mogen rijden.
- Respecteer particulier eigendom. Vraag toestemming aan de eigenaar voordat u een privéterrein betreedt.

- Betreed geen afgesloten gebieden. Respecteer hekken, afsluitingen en borden die u de toegang ontzeggen.
- Blijf op de gebaande paden. Pas, als het nat is, uw rijtechniek aan of ga langzamer rijden om schade aan het terrein te voorkomen.
- Vermijd rijden op zeer steile, gladde wegen en andere oppervlakken waar de banden hun grip zouden kunnen verliezen. Uw auto presteert op deze oppervlakken mogelijk niet zo goed als een conventionele AWD.



WAARSCHUWING

■ Voorzorgsmaatregelen voor terreinrijden

Neem de volgende voorzorgsmaatregelen altijd in acht om de kans op ernstig letsel en schade aan uw auto tot een minimum te beperken:

- Rijd voorzichtig bij terreinrijden. Neem geen onnodige risico's door op gevaarlijke plaatsen te rijden.
- Pak de spaken van het stuurwiel niet vast als u door terrein rijdt. Een plotselinge hobbelen kan het stuurwiel verdraaien en uw handen verwonden. Houd beide handen en vooral de duimen op de buitenkant van de stuurwielrand.
- Controleer altijd de werking van de remmen direct na het rijden door zand, modder, water of sneeuw.
- Controleer na het rijden door lang gras, modder, zand, riviertjes, over stenen, enz. of er geen gras, takken, papier, doeken, stenen, zand, enz. aan de onderkant is blijven hangen of vastzit. Verwijder dergelijke onregelmatigheden van de onderkant van de auto. Als met de auto wordt gereden terwijl deze materialen onder de auto vastzitten of blijven hangen, kan de auto kapot gaan of kan er brand ontstaan.

- Als u over onverharde wegen of door ruw terrein rijdt, rijd dan niet met hoge snelheid, spring niet met de auto, maak geen scherpe bochten, raak geen voorwerpen, enz. Dit kan ervoor zorgen dat u de controle over de auto verliest of over de kop slaat, waardoor ernstig letsel kan ontstaan. Bovendien bestaat dan de kans dat er kostbare schade ontstaat aan de wielophanging en het chassis van de auto.



OPMERKING

■ Voorkomen van waterschade

Neem alle veiligheidsmaatregelen in acht om er zeker van te zijn dat er geen waterschade aan het batterijpakket (tractiebatterij), het hybridesysteem of andere onderdelen ontstaat.

- Water in de motorruimte kan ernstige schade aan het hybridesysteem veroorzaken. Water in het interieur kan kortsluiting veroorzaken in het batterijpakket (tractiebatterij) dat zich onder de achterstoelen bevindt.
- Water dat in de hybridetransmissie en de elektromotor (tractiemotor) achter komt, beschadigt de transmissie. Het controlelampje kan gaan branden en er kan mogelijk niet met de auto gereden worden.
- Water kan het vet van de wiellagers spoelen, roestvorming veroorzaken en zorgen voor storingen. Het water kan in de transmissie terechtkomen, waardoor de smeurende eigenschappen van de olie afnemen.



OPMERKING

■ Tijdens het rijden door water

Indien u door water wilt rijden, bijvoorbeeld bij het oversteken van een beekje, controleer dan eerst de diepte van het water, de bodemgesteldheid en de toegankelijkheid van de oever aan de overzijde. Rijd langzaam en vermijd diep water.

■ Controle na terreinrijden

- Zand en modder op de remschijven kunnen de remcapaciteit nadelig beïnvloeden en beschadigingen veroorzaken aan onderdelen van het remsysteem.
- Voer na een dag terreinrijden altijd een onderhoudsinspectie uit nadat u door ruw terrein, zand, modder of water hebt gereden.

- 5-1. Remote Touch/display
 - Remote Touch..... 428
 - Centraal display..... 430
- 5-2. Lexus-klimaatregeling
 - Lexus-klimaatregeling 433
- 5-3. Gebruik van de airconditioning
en de achterrautverwarming
 - Automatische
airconditioning voor 434
 - Automatische
airconditioning achter..... 445
 - Stuurwielverwarming/
stoelverwarming/
stoelventilatoren..... 448
- 5-4. Gebruik van de
interieurverlichting
 - Overzicht
interieurverlichting..... 452
- 5-5. Gebruik van de
opbergmogelijkheden
 - Overzicht van
opbergmogelijkheden..... 455
 - Voorzieningen in de
bagageruimte..... 461
- 5-6. Gebruik van de overige
voorzieningen in
het interieur
 - Overige voorzieningen in
het interieur..... 467

Remote Touch

De Remote Touch kan worden gebruikt om het centrale display te bedienen.

Raadpleeg de handleiding voor het navigatie- en mediasysteem voor meer informatie over de Remote Touch.

Deze afbeeldingen hebben betrekking op een auto met linkse besturing.

Bediening Remote Touch

■ Toetsen

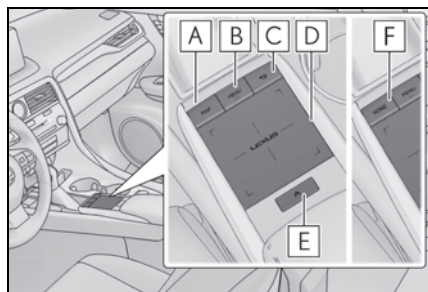

A Auto's met een 12,3 inch display:
Toets MAP

Auto's met navigatiefunctie:

Druk op deze toets om de actuele positie van de auto weer te geven.

Auto's zonder navigatiefunctie:

Druk op deze toets om het algemene kaart-scherm weer te geven.

B Toets MENU

Druk op deze toets om het menuscherm weer te geven.

C Terugtoets

Druk op deze toets om het vorige scherm weer te geven.

D Touchpad

Beweeg uw vinger over de touchpad en verplaats de aanwijzer om een functie, letter of schermtoets te selecteren.

Druk op de touchpad om de geselecteerde functie, letter of schermtoets in te voeren. Met bepaalde bewegingen op de touchpad worden functies uitgevoerd, zoals wijzigen van de schaal van de kaart en scrollen door lijsten op het scherm.

E Subfunctietoets

Wanneer  op het scherm wordt weergegeven, kunt u een aan het scherm toegewezen functiescherm weergeven.

F Auto's met een 8 inch display:
Toets HOME

Druk op deze toets om het beginscherm weer te geven.

■ Gebruik van de touchpad

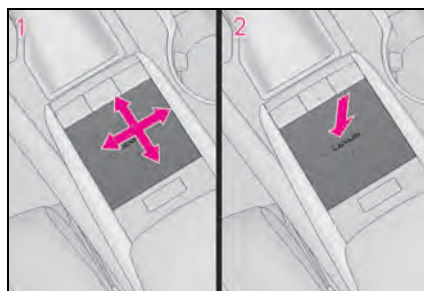

1 Selecteren: Raak de touchpad aan om de gewenste toets op het scherm te selecteren.

2 Invoeren: De schermtoetsen kunnen worden geselecteerd door op de touchpad te drukken of te dubbeltikken. Zodra een toets wordt geselecteerd, wordt een ander scherm weergegeven.

■ Bediening door aanraking

U kunt het systeem bedienen door de touchpad met uw vinger aan te raken.

● Uw vinger over de touchpad bewegen

Beweeg uw vinger over het oppervlak van de touchpad. Zorg er daarbij voor dat uw vinger de touchpad blijft aanraken. Met deze handeling kunt u de cursor en de aanwijzer bewegen.

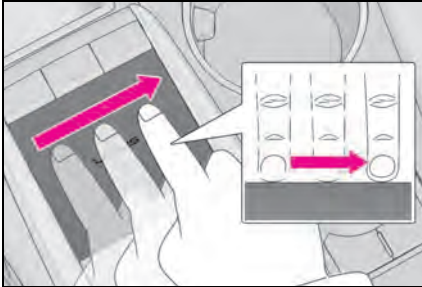

● Dubbeltikken

Tik twee keer snel op de touchpad. Met deze handeling kunt u de toets op het scherm selecteren.

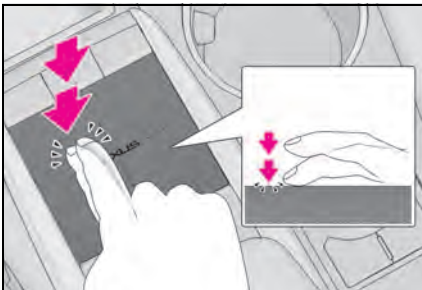

● Swipen

Snelle en korte beweging van uw vinger over de touchpad. Met deze handeling kunt u het scherm met de lijst bewegen.

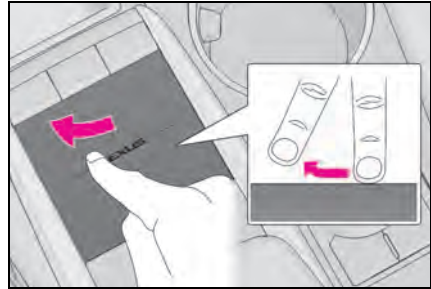

● Twee vingers naar elkaar toe bewegen/twee vingers van elkaar af bewegen

Schuif uw vingers op de touchpad naar elkaar toe of van elkaar af. Met deze handeling kunt u de schaal van de kaart wijzigen.

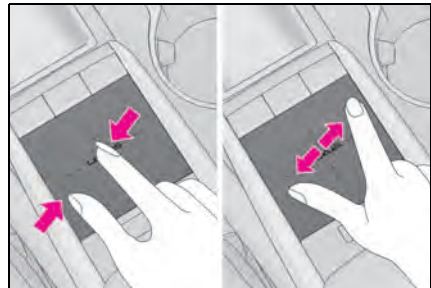

⚠ OPMERKING

■ Voorkomen van beschadiging van de Remote Touch

Neem de volgende voorzorgsmaatregelen in acht. Anders kan de Remote Touch beschadigd raken.

- Zorg dat de Remote Touch niet in aanraking komt met voedsel, vloeistoffen, stickers of brandende sigaretten.
- Oefen geen grote kracht uit op de Remote Touch.
- Druk niet te hard op de touchpad en gebruik geen scherp voorwerp om de touchpad te bedienen.

Centraal display

Overzicht centraal display

■ Menu scherm

Druk op de toets MENU van de Remote Touch om het menu scherm weer te geven.

Dit systeem kan ook worden bediend via het touchscreen.

Raadpleeg voor meer informatie de handleiding voor het navigatie- en multimedia-systeem.



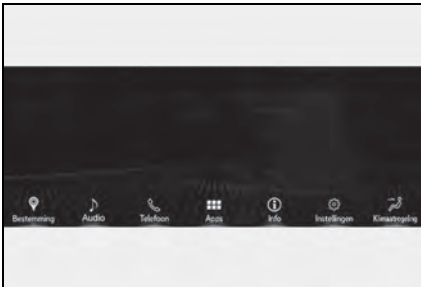

De in de afbeelding getoonde displays dienen slechts als voorbeeld en kunnen afwijken van de werkelijke displays in de auto.

► Auto's met een 12,3 inch display.

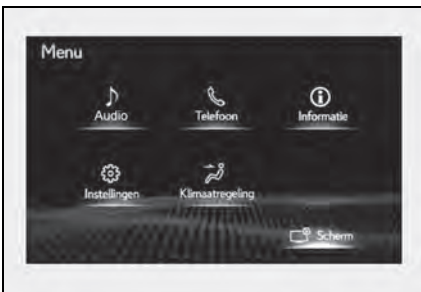

► Auto's met een 8 inch display



Schakelaar	Functie
	Hiermee kunt u het scherm "Bestemming" weergeven. *1,2
	Hiermee kunt u het kaartscherm weergeven. *1,2
	Hiermee kunt u het audiobedieningscherm weergeven. *1
	Hiermee kunt u het scherm voor handsfree-bediening weergeven. *1
	Hiermee kunt u het scherm "Apps" weergeven. *1,2
	Hiermee kunt u het beginscherm van Apple CarPlay weergeven. *1,2
	Hiermee kunt u het scherm Android Auto weergeven. *1,2
	Hiermee kunt u het scherm voor brandstofverbruik weergeven. (→Blz. 127)
	Hiermee kunt u het instellingsscherm weergeven. *1
	Hiermee kunt u het airco-bedieningsscherm weergeven. (→Blz. 434)
	Hiermee kunt u het contrast en de helderheid van de schermen instellen, het scherm uitschakelen, enz. *1,2

*1: Raadpleeg de handleiding voor het navigatie- en mediasysteem.

*2: Deze functie is in sommige uitvoeringen of gebieden niet beschikbaar.

■ Dubbele-schermmodus (auto's met 12,3 inch display)

Verschillende informatie kan worden weergegeven op het linker en het rechter scherm. Het scherm voor de airconditioning kan bijvoorbeeld worden weergegeven en bediend terwijl het informatiescherm voor het brandstofverbruik wordt weergegeven. Het grote scherm aan de linkerzijde van het display wordt het hoofdscherm genoemd en het kleine scherm aan de rechterzijde wordt het nevenscherm genoemd.

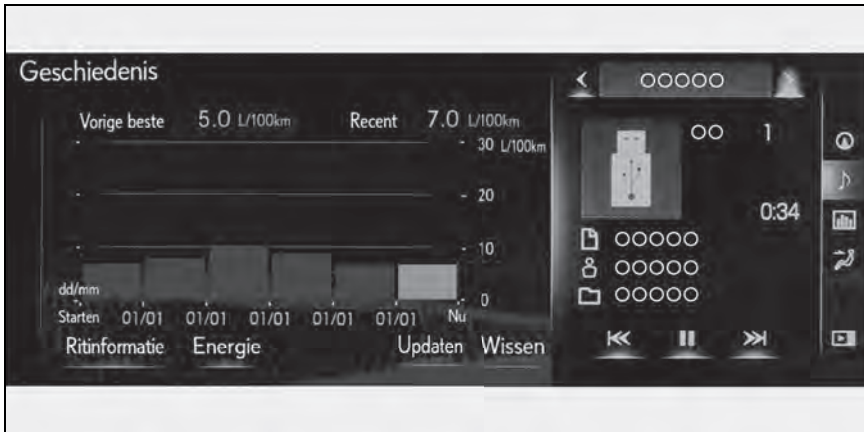



■ Hoofdscherm (auto's met 12,3 inch display)

Zie voor meer informatie over de functies en de bediening van het hoofdscherm het desbetreffende hoofdstuk en de handleiding voor het navigatie- en mediasysteem.

■ Nevenscherm (auto's met 12,3 inch display)

Op het nevenscherm kunnen de volgende functies worden weergegeven en bediend.

Selecteer  of  om het gewenste scherm weer te geven.

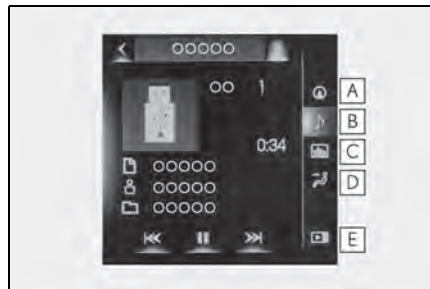

- A** Navigatiesysteem*
- B** Audio*
- C** Voertuiginformatie (→Blz. 131)
- D** Airconditioning (→Blz. 434)
- E** Nevenscherm weergeven/verbergen*

*: Raadpleeg de handleiding voor het navigatie- en mediasysteem.

■ Schermweergave bij lage temperatuur

Als de buitentemperatuur extreem laag is, reageert het scherm mogelijk trager, zelfs wanneer de Remote Touch wordt bediend.

Lexus-klimaatregeling*

*: Indien aanwezig

De stoelklimaatregeling wordt automatisch geregeld overeenkomstig de ingestelde temperatuur van het airconditioningsysteem, de buitentemperatuur, de temperatuur in de auto, enz. De Lexus-klimaatregeling zorgt voor comfortabele omstandigheden zonder dat elk systeem moet worden afgesteld.

Lexus-klimaatregeling inschakelen

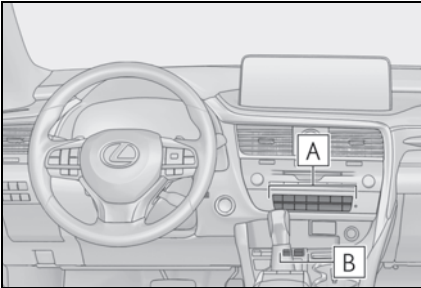

A Automatische airconditioning voor
(→Blz. 434)

Zet de airconditioning in de automatische modus.

De temperatuur aan de zijde van de bestuurder en aan de zijde van de voorpassagier kan afzonderlijk worden geregeld.

B Stoelverwarming en -ventilatoren
(→Blz. 448)

Selecteer voor elke stoel de AUTO-modus.

De stoelverwarming of stoelventilatie wordt automatisch geselecteerd overeenkomstig de ingestelde temperatuur van het airconditioningsysteem, de buitentemperatuur, enz.

Automatische airconditioning voor

De uitstroomopeningen waaruit de lucht komt en de aanjagersnelheid worden automatisch geregeld op basis van de gekozen temperatuur.

Druk op de toets MENU van de Remote Touch en selecteer  om het aircobedieningsscherm weer te geven.

Auto's met een 12,3 inch display: het airconditioningsysteem kan worden weergegeven en worden bediend op het nevenscherm.

Deze afbeeldingen hebben betrekking op een auto met linkse besturing.

De positie en vorm van toetsen kunnen iets afwijken bij auto's met rechtse besturing.

Verder zijn de positie van het display en de knoppen per systeem verschillend.

Bedieningspaneel airconditioning

► RX 450h

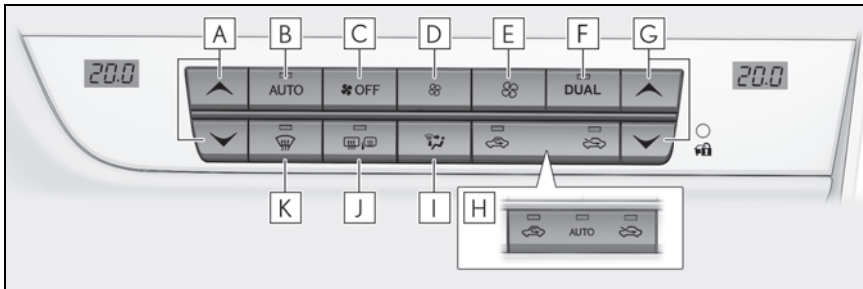

- A** Schakelaar temperatuurregeling links
- B** Schakelaar automatische modus
- C** Schakelaar OFF
- D** Schakelaar verlagen aanjagersnelheid
- E** Toets verhogen aanjagersnelheid
- F** Toets DUAL
- G** Schakelaar temperatuurregeling rechts
- H** Schakelaar buitenlucht-/recirculatiemodus
- I** Schakelaar luchtcirculatiemodus
- J** Schakelaar achterruiw- en buitenspiegelverwarming

K Schakelaar voorruitverwarming

► RX 450hL

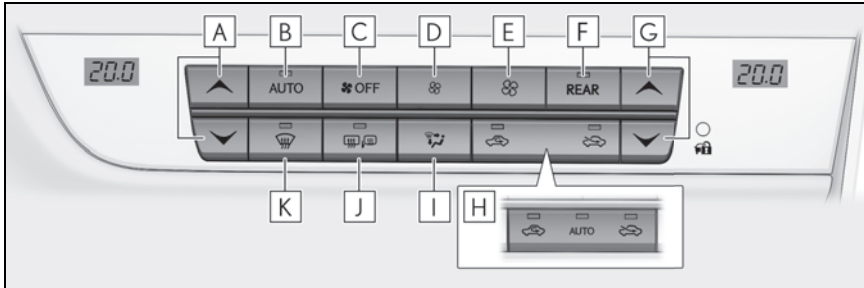

A Schakelaar temperatuurregeling links

B Schakelaar automatische modus

C Schakelaar OFF

D Schakelaar verlagen aanjagersnelheid

E Toets verhogen aanjagersnelheid

F Toets REAR

G Schakelaar temperatuurregeling rechts

H Schakelaar buitenlucht-/recirculatiemodus

I Schakelaar luchtcirculatiemodus



J Schakelaar achtruit- en buitenspiegelverwarming

K Schakelaar voorruitverwarming

■ Instellen van de temperatuur

Druk op ▲ om de temperatuur te verhogen en op ▼ om de temperatuur te verlagen.

■ Instellen van de aanjagersnelheid

Bedien de schakelaar  om de aanjagersnelheid te verhogen en de schakelaar  om de aanjagersnelheid te verlagen.

Druk op de schakelaar OFF om de aanjager uit te schakelen.

■ Wijzigen van de luchtcirculatiemodus

→Blz. 438

■ Schakelen tussen buitenluchtmodus en recirculatiemodus



► Type A

Druk op  .

Elke keer dat er op de toets wordt gedrukt, wordt er geschakeld tussen  (recirculatiemodus) en  (buitenluchtmodus).

▶ Type B

Druk op .

Elke keer dat er op de toets wordt gedrukt, wordt er geschakeld tussen  (recirculatiemodus), automatisch en  (buitenluchtmodus).

Wanneer de automatische modus wordt ingeschakeld, werkt de airconditioning automatisch.

■ **Ontwasemen van de voorruit**

De ruitverwarming wordt gebruikt om de voorruit en de zijruiten voor te ontwasemen.

Druk op de schakelaar voor de voorruitverwarming.

Zet, als de recirculatiemodus is ingeschakeld, de luchttoevoertoets in de buitenluchtmodus. (Mogelijk gaat dit automatisch.)

Verhoog de aanjagersnelheid en de temperatuur om de voorruit en zijruiten sneller te ontwasemen.

Druk wanneer de voorruit is ontwasemd nogmaals op de schakelaar voor de voorruitverwarming om terug te keren naar de vorige modus.

■ **Ontwasemen van de achterrui en buitenspiegels**

De achterrui- en buitenspiegelverwarming worden gebruikt om de achterrui te ontwasemen en om regendruppels, dauw en ijs van de buitenspiegels te verwijderen.

Druk op de schakelaar voor de achterrui- en buitenspiegelverwarming.

De achterrui- en buitenspiegelverwarming wordt na een tijdje automatisch uitgeschakeld.

■ **Persoonlijke voorkeursinstellingen aanjager**

→Blz. 441

■ **Voorruitverwarming (indien aanwezig)**

→Blz. 441

■ **Beslaan van de ruiten**

Wanneer de luchtvochtigheid in de auto hoog is, zullen de ruiten gemakkelijk beslaan. Als u A/C inschakelt, wordt de lucht die via de uitstroomopeningen stroomt ontvochtigd en wordt de voorruit efficiënt ontwasemd.

- Als u A/C uitschakelt, zullen de ruiten mogelijk sneller beslaan.
- De ruiten zullen mogelijk beslaan als de recirculatiemodus is ingeschakeld.

■ **Bij het rijden op stoffige wegen**

Sluit alle ruiten. Als er na het sluiten van de ruiten nog altijd stof wordt aangezogen, zet dan de luchttoevoerregeling in de buitenluchtmodus en schakel de aanjager in.

■ **Buitenlucht-/recirculatiemodus**

- Het wordt aangeraden om de recirculatiemodus tijdelijk in te schakelen om te voorkomen dat er vuile lucht wordt aangevoerd en om de auto te helpen koelen wanneer het buiten warm is.
- Mogelijk wordt de buitenluchtmodus/recirculatiemodus automatisch ingeschakeld afhankelijk van de ingestelde temperatuur of de temperatuur in de auto.

■ **Registreren van instellingen van airconditioning in elektronische sleutels (auto's met ergonomisch geheugen)**

- Als u de auto ontgrendelt met een elektronische sleutel en het contact AAN zet, keert de airconditioning automatisch terug naar de instellingen die in die elektronische sleutel zijn opgeslagen.
- Als het contact UIT wordt gezet, worden de huidige instellingen van de airconditioning automatisch opgeslagen in de elektronische sleutel die is gebruikt om de auto te ontgrendelen.
- Het systeem werkt mogelijk niet correct als er meer dan een elektronische sleutel in de buurt is of als het Smart entry-systeem met startknop is gebruikt om het passagiersportier te ontgrendelen.

- De portieren waarmee de instellingen van de airconditioning kunnen worden opgeroepen wanneer ze via het Smart entry-systeem met startknop worden ontgrendeld, kunnen worden gewijzigd.* Neem voor meer informatie contact op met een erkende Lexus-dealer of hersteller/reparateur of een andere naar behoren gekwalificeerde en uitgeruste deskundige.

* Tegelijkertijd wordt gewijzigd met welke portieren het ergonomisch geheugen naar de opgeslagen instellingen terugkeert.

■ Werking van de airconditioning in de ECO-rijmodus

In de ECO-rijmodus wordt de airconditioning als volgt bediend voor een laag brandstofverbruik:

- Het motortoerental en de werking van de compressor worden geregeld om de verwarm-/koelcapaciteit te beperken
- Wanneer de automatische modus is gekozen, wordt de aanjagersnelheid beperkt

Doe het volgende om de prestaties van de airconditioning te verbeteren:

- Wijzig de aanjagersnelheid
- Schakel de ECO-rijmodus uit (→Blz. 410)

■ Wanneer de buitentemperatuur tot bijna 0°C daalt

De ontvochtigingsfunctie werkt mogelijk niet, ook niet als A/C wordt geselecteerd.

■ Geuren ventilatie en airconditioning

- Zet de airconditioning in de buitenluchtmodus om frisse lucht binnen te laten.
- Tijdens het gebruik kunnen verschillende geuren van binnen en buiten de auto in het airconditioningsysteem terechtkomen. Dit kan tot gevolg hebben dat de lucht die uit de uitstroomopeningen komt niet lekker ruikt.
- Het voorkomen van mogelijke geuren:
 - We raden u aan het airconditioningsysteem in de buitenluchtmodus te zetten voordat u de motor uitschakelt.
 - Mogelijk wordt het inschakelen van de aanjager direct nadat de airconditioning in de automatische modus of de pollenverwijderingsmodus wordt ingeschakeld even vertraagd.

■ Als de voorruitontwaseming is ingeschakeld (indien aanwezig)

Wanneer de voorruitontwaseming werkt, wordt de werking van de stuurwielverwarming, de stoelverwarming van de voorpassagiersstoel en de stoelverwarming achter onderbroken.

■ Gebruik van het spraakcommandosysteem

Het airconditioningsysteem kan worden bediend met spraakcommando's. Raadpleeg voor meer informatie de handleiding voor het navigatie- en multimediasysteem.

■ Interieurfilter

→Blz. 529

■ Persoonlijke voorkeursinstellingen

Bepaalde functies kunnen worden aangepast aan de persoonlijke voorkeur. (→Blz. 622)



WAARSCHUWING

■ Voorkomen dat de voorruit beslaat

Gebruik de schakelaar voor de voorruitontwaseming niet in combinatie met koude lucht bij zeer vochtig weer. Het verschil tussen de buitentemperatuur en de temperatuur van de voorruit zorgt ervoor dat de buitenkant van de voorruit beslaat, waardoor het zicht wordt belemmerd.

■ Als de buitenspiegelverwarming ingeschakeld is

Raak het oppervlak van de buitenspiegels niet aan, omdat dit heet kan worden en brandwonden kan veroorzaken.



OPMERKING

■ Voorkomen van ontlading van de 12V-accu

Laat, als het hybridesysteem is uitgeschakeld, de airconditioning niet langer ingeschakeld dan noodzakelijk is.

Aircobedieningsscherm

■ Hoofdbedieningsscherm

U kunt met de touchpad van de Remote Touch de toets op het scherm selecteren.

Dit systeem kan ook worden bediend via het touchscreen.

- ▶ Auto's met DUAL-ZONE-klimaatregeling

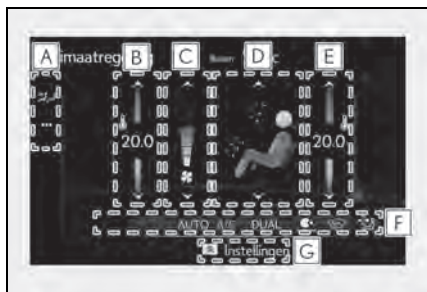

A Submenu

Het submenu-item selecteren om over te schakelen naar het hoofdscherm.

: Weergeven van het aircobedieningsscherm

: Weergeven van het bedieningsscherm voor de opties

B Instellen van de temperatuur voor de stoel links

C Wijzigen van de instelling van de aanjagersnelheid

D Selecteren van de luchtcirculatiemodus

: Er stroomt lucht naar het bovenlichaam

: Er stroomt lucht naar het bovenlichaam en de voeten

: Er stroomt lucht naar de voeten

: Er stroomt lucht naar de voeten en de voorruitverwarming is in werking

E Instellen van de temperatuur voor de stoel rechts

F Indicatoren functie aan/uit

Wanneer de functie is ingeschakeld, gaat de indicator op het bedieningsscherm branden.

G Subfunctiemenu

Wanneer de subfunctietoets van de Remote Touch wordt ingedrukt, kunnen de volgende functies worden in- en uitgeschakeld:

AUTO: In-/uitschakelen van de automatische modus (→Blz. 442)

Off: Uitschakelen van de aanjager

A/C: In-/uitschakelen van de koel- en ontvochtigingsfunctie

Als A/C niet wordt weergegeven, blaast het systeem lucht met de omgevingstemperatuur of verwarmde lucht in het interieur.

DUAL: Afzonderlijk instellen van de temperatuur voor de bestuurder en voor de voorpassagier (DUAL-modus) (→Blz. 443)

: Wijzigen van de instelling van de aanjagersnelheid tijdens bediening in de automatische modus (persoonlijke voorkeursinstellingen aanjager)

- ▶ Auto's met 3-ZONE-klimaatregeling

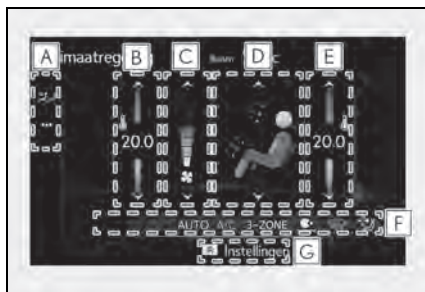

A Submenu

Het submenu-item selecteren om over te schakelen naar het hoofdscherm.



: Weergeven van het aircobedienings-scherm



: Weergeven van het bedieningsscherm voor de opties

B Instellen van de temperatuur voor de stoel links

C Wijzigen van de instelling van de aanjagersnelheid

D Selecteren van de luchtcirculatiemodus



: Er stroomt lucht naar het bovenlichaam



: Er stroomt lucht naar het bovenlichaam en de voeten



: Er stroomt lucht naar de voeten



: Er stroomt lucht naar de voeten en de voorruitverwarming is in werking

E Instellen van de temperatuur voor de stoel rechts

F Indicatoren functie aan/uit

Wanneer de functie is ingeschakeld, gaat de indicator op het bedieningsscherm branden.

G Subfunctiemenu

Wanneer de subfunctietoets van de Remote Touch wordt ingedrukt, kunnen de volgende functies worden in- en uitgeschakeld:

AUTO: In-/uitschakelen van de automatische modus (→Blz. 442)

Off: Uitschakelen van de aanjager

A/C: In-/uitschakelen van de koel- en ontvochtigingsfunctie

Als A/C niet wordt weergegeven, blaast het systeem lucht met de omgevingstemperatuur of verwarmde lucht in het interieur.

3-ZONE: Afzonderlijk instellen van de temperatuur voor de bestuurder, voor de voorpassagier en voor de achterpassagiers (3-ZONE-modus) (→Blz. 443)



: Wijzigen van de instelling van de aanjagersnelheid tijdens bediening in de automatische modus (persoonlijke voorkeursinstellingen aanjager)

■ Bedieningsscherm voor opties

Selecteer  in het submenu om het bedieningsscherm voor opties weer te geven.

De functies kunnen in en uit worden geschakeld.

Wanneer de functie is ingeschakeld, gaat de indicator op het scherm branden.

► Auto's met DUAL-ZONE-klimaatregeling



A Afzonderlijk instellen van de temperatuur voor de bestuurder en de voorpassagier (DUAL-modus) (→Blz. 443)

B Koel- en ontvochtigingsfunctie

Als de A/C-indicator uitstaat, blaast het systeem lucht met de omgevingstemperatuur of verwarmde lucht in het interieur.

C nanoe™*-systeem aan/uit (indien aanwezig)

D Selecteer de geconcentreerde luchtcirculatiemodus voor de voorstoel (S-FLOW-modus) (→Blz. 442)

E Voorkomen van ijsvorming op de voorruit en de ruitenwischerbladen (voorruitverwarming) (indien aanwezig)

F Verwijderen van pollen uit de lucht (pollenverwijderingsmodus)

* : nanoe™ en het nanoe™-symbool zijn handelsmerken van Panasonic Corporation.

► Auto's met 3-ZONE-klimaatregeling



A Afzonderlijk regelen van de temperatuur voor de bestuurder, de voorpassagier en de achterpassagiers (3-ZONE-modus) (→Blz. 443)

B Koel- en ontvochtigingsfunctie

Als de A/C-indicator uitstaat, blaast het systeem lucht met de omgevingstemperatuur of verwarmde lucht in het interieur.

C nanoe™*-systeem aan/uit (indien aanwezig)

D Selecteer de geconcentreerde lucht-circulatiemodus voor de voorstoel (S-FLOW-modus) (→Blz. 442)

E Voorkomen van ijsvorming op de voorruit en de ruitenwischerbladen (voorruitverwarming) (indien aanwezig)

F Verwijderen van pollen uit de lucht (pollenverwijderingsmodus)

* : nanoe™ en het nanoe™-symbool zijn handelsmerken van Panasonic Corporation.

■ Nevenscherm

► Auto's met DUAL-ZONE-klimaatregeling

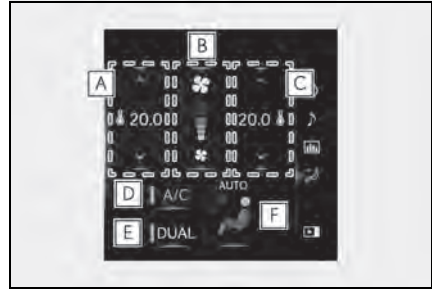

A Instellen van de temperatuur voor de stoel links

B Wijzigen van de instelling van de aanjagersnelheid

C Instellen van de temperatuur voor de stoel rechts

D Hiermee kunt u de koel- en ontvochtigingsfunctie in-/uitschakelen

E Afzonderlijk instellen van de temperatuur voor de bestuurder en de voorpassagier (DUAL-modus) (→Blz. 443)

F Selecteren van de luchtcirculatiemodus

► Auto's met 3-ZONE-klimaatregeling

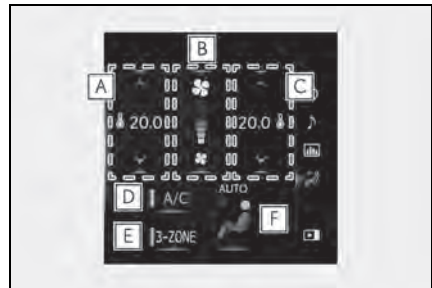

A Instellen van de temperatuur voor de stoel links

- B** Wijzigen van de instelling van de aanjagersnelheid
- C** Instellen van de temperatuur voor de stoel rechts
- D** Hiermee kunt u de koel- en ontvochtigingsfunctie in-/uitschakelen
- E** Afzonderlijk regelen van de temperatuur voor de bestuurder, de voorpassagier en de achterpassagiers (3-ZONE-modus) (→Blz. 443)
- F** Selecteren van de luchtcirculatiemodus

■ Persoonlijke voorkeursinstellingen aanjager

De instelling van de aanjagersnelheid tijdens bediening in de automatische modus kan aan de persoonlijke voorkeur worden aangepast.

Elke keer als de toets  wordt geselecteerd, verandert de instellingsmodus voor de aanjagersnelheid als volgt.

NORMAL (normaal) → ECO → FAST (snel) → NORMAL (normaal)

■ Voorruitverwarming (indien aanwezig)

Dit systeem wordt gebruikt om ijsvorming op de voorruit en de ruitenwissers te voorkomen.

De voorruitverwarming wordt na een tijdje automatisch uitgeschakeld.

■ Voorruitontwaseming (indien aanwezig)

Dit systeem wordt gebruikt om ijsvorming op de voorruit en de ruitenwissers te voorkomen.

Gebruik deze toets om het systeem in en uit te schakelen.

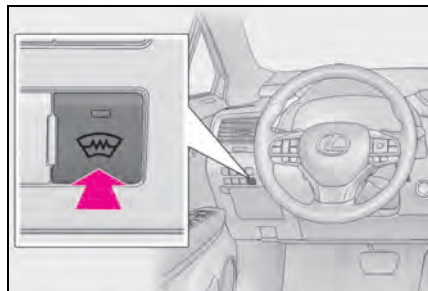

De ontwaseming van de verwarmde voorruit wordt na 4 minuten automatisch uitgeschakeld. De ontwaseming van de verwarmde voorruit werkt niet als de buitentemperatuur 5°C of hoger is.

■ Pollenverwijderingsmodus

Van de buitenluchtmodus wordt overgeschakeld naar  (recirculatiemodus). Pollen worden verwijderd en de luchtstroom wordt naar het bovenlichaam geleid.

Normaal gesproken wordt het systeem na een tijdje automatisch uitgeschakeld.

Om te voorkomen dat de voorruit beslaat als de temperatuur van de buitenlucht laag is, treedt de ontvochtigingsfunctie mogelijk in werking of

wordt er niet overgeschakeld naar  (recirculatiemodus).



De pollen worden ook uitgefilterd als de pollenverwijderingsmodus uitgeschakeld is.

■ nanoe™-systeem (indien aanwezig)

Deze auto is uitgerust met een biocide. Geïoniseerde lucht die wordt gegenereerd door een apparaat in de auto zuivert de lucht in het interieur door bacteriën te onderdrukken.

Actieve stoffen: Vrije radicalen die ter plekke worden gegenereerd uit omgevingslucht of water. nanoe™ levert gezuiverde lucht door elektrische geladen waterdeeltjes via de uitstroomopening aan raamzijde van de bestuurdersstoel te verspreiden*.

- Als de aanjager wordt ingeschakeld en nanoe™ wordt gekozen op het bedieningscherm voor opties, wordt het nanoe™-systeem geactiveerd.
- Als de aanjager werkt onder de volgende condities, werkt het systeem optimaal. Als niet voldaan wordt aan de volgende condities, is de werking beperkt.

- De uitstroomopeningen  en  en

 worden gebruikt.

- De uitstroomopening aan raamzijde van de bestuurdersstoel is geopend.
- Als er nanoe™ gegenereerd wordt, komt er een kleine hoeveelheid ozon vrij die onder sommige omstandigheden te ruiken is. De concentratie is ongeveer gelijk aan die in de vrije natuur voorkomt, bijvoorbeeld in het bos, en heeft geen invloed op het menselijk lichaam.

- Als het systeem in werking is, kan er een licht geluid hoorbaar zijn. Dit duidt niet op een storing.
- *: Afhankelijk van de temperatuur en de luchtvochtigheid, de aanjagersnelheid en de richting van de luchtstroom, kan het zijn dat het nanoe™-systeem niet op volle kracht werkt.



WAARSCHUWING

■ Voorkomen van brandwonden (auto's met voorruitverwarming)

Raak het onderste deel van de voorruit en de gedeeltes bij de voorstijlen niet aan wanneer de voorruitverwarming is ingeschakeld.

■ nanoe™-generator (indien aanwezig)

Demonteer de generator niet en probeer hem ook niet te repareren aangezien hij hoogspanningsonderdelen bevat. Neem contact op met een erkende Lexus-dealer of hersteller/reparateur of een andere naar behoren gekwalificeerde en uitgeruste deskundige als de generator gerepareerd moet worden.



OPMERKING

■ Voorkomen van beschadiging van de nanoe™ (indien aanwezig)

Steek geen voorwerpen in de uitstroombopening aan bestuurderszijde, bevestig niets aan de uitstroombopening en gebruik in de omgeving van de uitstroombopening geen sprays. Deze handelingen kunnen ertoe leiden dat de generator niet goed werkt.

Gebruik van de automatische modus

- 1 Druk op de schakelaar voor de automatische modus of selecteer AUTO in het subfunctiemenu. (→Blz. 438)
- 2 Druk op de schakelaar voor de buitenlucht-/recirculatiemodus om de automatische luchttoevoerregeling te selecteren. (indien aanwezig)

De airconditioning schakelt automatisch tussen de buitenluchtmodus en de recirculatiemodus.

- 3 Wijzig de ingestelde temperatuur.
- 4 Druk op de schakelaar OFF of selecteer OFF in het subfunctiemenu om de werking te beëindigen. (→Blz. 438)

Als de instelling van de aanjagersnelheid of de luchtcirculatiemodi worden bediend, dooft het controlelampje van de automatische modus. De automatische modus blijft echter ingeschakeld voor de andere functies dan die worden bediend.

■ Gebruik van de automatische modus

De aanjagersnelheid wordt automatisch geregeld op basis van de gekozen temperatuur en de omgevingscondities.

Direct na het indrukken van de schakelaar voor de automatische modus of AUTO kan de aanjager even worden uitgeschakeld tot er voldoende warme of koude lucht voorhanden is.

Als gevolg van zonlicht kan er koude lucht rondom het bovenlichaam worden verspreid als de verwarming is ingeschakeld.

■ Automatische modus voor luchtinlaatregeling (indien aanwezig)

In de automatische modus signaleert het systeem of er in de aangevoerde lucht uitlaatgassen en andere verontreinigingen aanwezig zijn. Als dat het geval is, schakelt het systeem automatisch tussen de buitenluchtmodus en de recirculatiemodus.

Als de ontvochtigingsfunctie uitgeschakeld is en de aanjager in werking is, zal door het kiezen van de automatische modus de ontvochtigingsfunctie worden ingeschakeld.

Geconcentreerde luchtcirculatiemodus voorstoel (S-FLOW-modus)

Deze functie regelt automatisch de luchtcirculatie van de airconditioning, zodat prioriteit wordt gegeven aan de voorstoelen. Wanneer de voorspassagiersstoel niet bezet is, stroomt er mogelijk alleen lucht naar de bestuurdersstoel. Onnodig gebruik van de airconditioning wordt onderdrukt, wat zorgt voor een lager brandstofverbruik.

De geconcentreerde luchtcirculatiemodus voor de voorstoel werkt in de volgende situaties:

- Er worden geen passagiers gesignaleerd op de achterstoelen
- De voorruitverwarming is niet in werking
- De pollenverwijderingsmodus is niet in werking

Wanneer de modus in werking is, brandt



■ Geconcentreerde luchtcirculatiemodus voorstoel handmatig in-/uitschakelen

Wanneer de geconcentreerde luchtcirculatiemodus voor de voorstoel is ingeschakeld, kan met de schakelaar worden ingesteld of de lucht alleen naar de voorstoelen moet stromen of naar alle stoelen. Wanneer de modus handmatig wordt bediend, stopt de automatische regeling van de luchtcirculatie.

Selecteer  op het centrale display en stel de luchtcirculatie in.

- Indicator brandt: luchtstroom alleen naar de voorstoelen
- Indicator is uit: luchtstroom naar alle stoelen.

■ Werking van de automatische luchtcirculatie

- Voor het behoud van een comfortabel interieur kan de luchtstroom, direct nadat het hybridesysteem is gestart en op andere momenten, afhankelijk van de buitentemperatuur, naar stoelen zonder passagiers worden geleid.

- Als, nadat het hybridesysteem is gestart, passagiers in de auto van plaats veranderen of in- of uit de auto stappen, kan het systeem de aanwezigheid van passagiers niet goed bepalen en werkt de automatische regeling van de luchtcirculatie niet.

■ Handmatige regeling van de luchtcirculatie

Zelfs wanneer de functie handmatig wordt ingesteld om de luchtstroom alleen naar de voorstoelen te leiden, wordt mogelijk automatisch lucht naar alle stoelen geleid wanneer een achterstoel bezet is.

■ Terugkeren naar automatische luchtcirculatie

- 1 Zet, wanneer de indicator uit is, het contact UIT.
- 2 Wacht ten minste 60 minuten en zet het contact AAN.

Afzonderlijk instellen van de temperatuur voor de bestuurder en voor de passagiers

- ▶ Auto's met DUAL-ZONE-klimaatregeling

Voer een van de volgende procedures uit om de DUAL-modus in te schakelen:

- Selecteer DUAL in het subfunctiemenu. (→Blz. 438)
- Selecteer DUAL op het bedieningscherm voor de opties.
- Wijzig de ingestelde temperatuur aan passagierszijde.

Als de DUAL-modus is ingeschakeld, gaat de indicator op het hoofdbedieningsscherm branden.

- ▶ Auto's met 3-ZONE-klimaatregeling

Voer een van de volgende procedures uit om de 3-ZONE-modus in te schakelen:

- Selecteer 3-ZONE in het subfunctiemenu. (→Blz. 438)
- Selecteer 3-ZONE op het bedieningscherm voor de opties.

- Stel de temperatuur van een passagiersstoel in.

Als de 3-ZONE-modus is ingeschakeld, brandt het controlelampje op het hoofdbedieningscherm.

Overzicht en bediening uitstroomopeningen

■ Plaats van uitstroomopeningen

De uitstroomopeningen en luchthoeveelheid veranderen overeenkomstig de geselecteerde luchtcirculatiemodus.

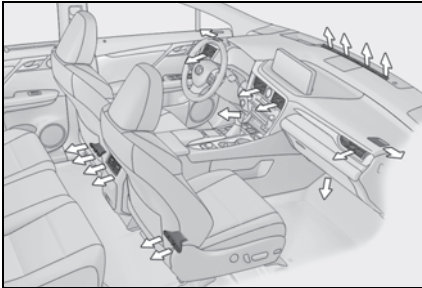

■ Afstellen van de stand en de mate van opening van de uitstroomopeningen

► Midden voor

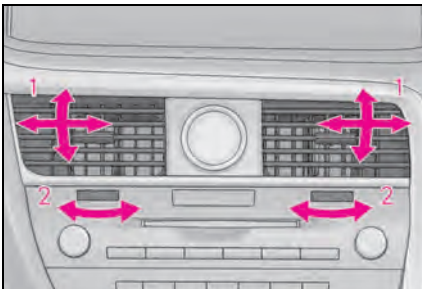

- 1 Richt de luchtstroom naar links of rechts, boven of beneden
- 2 Draai de knop om de uitstroomopening te openen of te sluiten

► Links en rechts voor

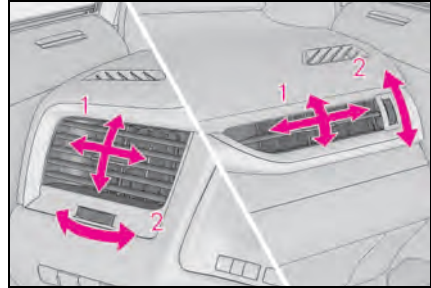

- 1 Richt de luchtstroom naar links of rechts, boven of beneden
- 2 Draai de knop om de uitstroomopening te openen of te sluiten

► Achter

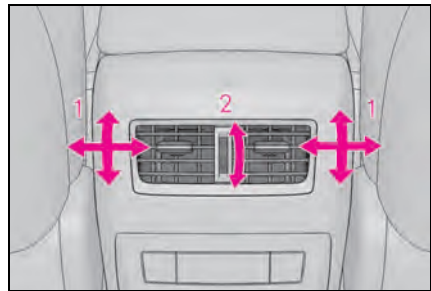

- 1 Richt de luchtstroom naar links of rechts, boven of beneden
- 2 Draai de knop om de uitstroomopening te openen of te sluiten

**WAARSCHUWING****■ Voorkomen van onjuiste werking van de voorruitverwarming**

Plaats geen voorwerpen op het dashboard die de uitstroomopeningen kunnen bedekken. Anders raakt de luchtstroom mogelijk geblokkeerd, waardoor de voorruitverwarming de voorruit niet kan ontwasemen.

**Automatische airconditioning achter (RX 450hL)**

De uitstroomopeningen en de aanjagersnelheid worden automatisch geregeld op basis van de ingestelde temperatuur.

De airconditioning achter kan worden bediend via het centrale display en het aircobedieningspaneel achter.

Druk op de toets MENU van de Remote Touch om het hoofdmenu weer te geven en beweeg de cursor naar  om de sneltoetsen voor de klimaatregeling weer te geven. Selecteer vervolgens  om het aircobedieningsscherm achter weer te geven.

Bediening airconditioning achter**■ Centraal display**

U kunt met de touchpad van de Remote Touch de toets op het scherm selecteren.

Dit systeem kan ook worden bediend via het touchscreen.

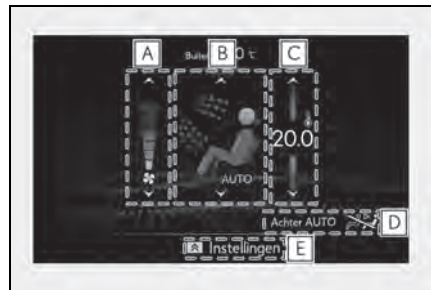

A Wijzigen van de instelling van de aanjagersnelheid voor de achterstoelen

- B** Selecteren van de luchtcirculatiemodus voor de achterstoelen



: Er stroomt lucht naar het bovenlichaam



: Er stroomt lucht naar het bovenlichaam en de voeten



: Er stroomt lucht naar de voeten

- C** Instellen van de temperatuur voor de achterstoelen

- D** Indicatoren functie aan/uit

Wanneer de functie is ingeschakeld, gaat de

■ Aircobedieningspaneel achter

indicator op het bedieningsscherm branden.

- E** Subfunctiemenu

Wanneer de subfunctietoets van de Remote Touch wordt ingedrukt, kunnen de volgende functies worden in- en uitgeschakeld:

“Rear off” (achter uit): uitschakelen van de stoelventilatoren achter

“Rear AUTO” (achter automatisch): in-/uitschakelen van de automatische modus voor de achterstoelen (→Blz. 447)



: Schakelt de bediening van de airconditioning achter uit via het aircobedieningspaneel achter

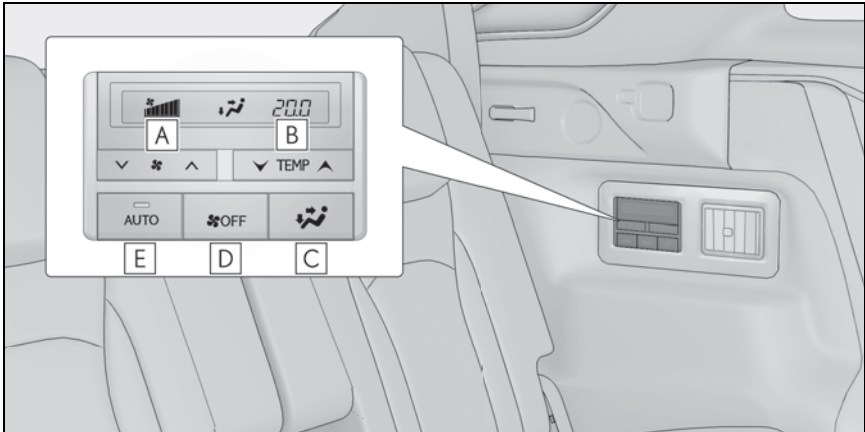

- A** Wijzigen van de instelling van de aanjagersnelheid voor de achterstoelen

Druk op om de aanjagersnelheid te verhogen en op om de aanjagersnelheid te verlagen.

Druk op de schakelaar OFF om de aanjager uit te schakelen.

- B** Instellen van de temperatuur voor de achterstoelen

Druk op om de temperatuur te verhogen en op om de temperatuur te verlagen.

- C** Selecteren van de luchtcirculatiemodus

- D** Toets OFF

- E** Toets AUTO

Wanneer de functie is ingeschakeld, gaat de indicator op het bedieningsscherm branden.

Gebruik van de automatische modus

- ▶ Centraal display
- 1 Selecteer "Rear AUTO" (achter automatisch) in het subfunctiemenu. (→Blz. 445)
- 2 Selecteer "Rear off" (achter uit) in het subfunctiemenu om de werking te beëindigen. (→Blz. 445)

Als de instelling van de aanjagersnelheid of de luchtcirculatiemodi worden bediend, dooft het controlelampje van de automatische modus. De automatische modus blijft echter ingeschakeld voor de andere functies dan die worden bediend.

- ▶ Aircobedieningspaneel achter
- 1 Druk op AUTO op het aircobedieningspaneel achter.
- 2 Selecteer OFF op het aircobedieningsscherm achter om de werking te beëindigen.

Als de instelling van de aanjagersnelheid of de luchtcirculatiemodi worden bediend, dooft het controlelampje van de automatische modus. De automatische modus blijft echter ingeschakeld voor de andere functies dan die worden bediend.

■ Gebruik van de automatische modus

De aanjagersnelheid wordt automatisch geregeld op basis van de gekozen temperatuur en de omgevingscondities.

Daardoor kan de aanjager direct na het selecteren van "Rear AUTO" (Achter AUTO) of het indrukken van AUTO even worden uitgeschakeld totdat er voldoende warme of koude lucht voorhanden is.

Als gevolg van zonlicht kan er koude lucht rondom het bovenlichaam worden verspreid als de verwarming is ingeschakeld.

Instellen van de temperatuur voor de achterstoelen

De temperatuurinstelling van de achterstoelen kan op de volgende manieren worden gewijzigd:

- Als het controlelampje 3-ZONE uit is: Stel de temperatuur voor de bestuurdersstoel in.

Wijzig de temperatuur voor alle achterstoelen met behulp van het centrale display of het aircobedieningspaneel achter.

- Wijzig de temperatuur van de achterstoelen met behulp van het centrale display (aircobedieningsscherm achter) of het aircobedieningspaneel achter.

Uitstroomopeningen

■ Plaats van uitstroomopeningen

De uitstroomopeningen en luchthoeveelheid veranderen overeenkomstig de geselecteerde luchtcirculatiemodus.

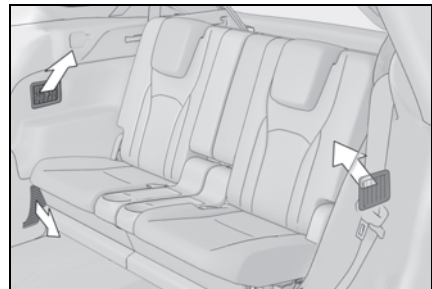

■ Afstellen van de stand en de mate van opening van de uitstroomopeningen

Afstellen van de stand en de mate van opening van de uitstroomopeningen

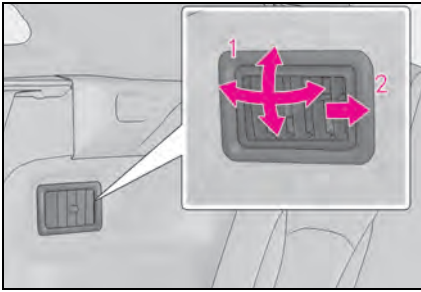

- 1 Richt de luchtstroom naar links of rechts, boven of beneden
- 2 Draai de knop geheel in de richting van de achterzijde van de auto om de uitstroomopening te sluiten



OPMERKING

■ Voorkomen van ontlading van de 12V-accu

Laat, als het hybridesysteem is uitgeschakeld, de airconditioning niet langer ingeschakeld dan noodzakelijk is.

Stuurwielverwarming* / stoelverwarming* / stoelventilatoren*

*: Indien aanwezig

● Stuurwielverwarming

Verwarmt het stuurwiel

● Stoelverwarming

Verwarmt de stoelbekleding

● Stoelventilatoren

De in de stoelen ingebouwde ventilatoren zorgen voor een goede ventilatie.



WAARSCHUWING

■ Voorkomen van lichte brandwonden

Wees voorzichtig wanneer iemand uit onderstaande categorieën in contact komt met het stuurwiel of de stoelen wanneer de stuurwiel- of stoelverwarming is ingeschakeld:

- Baby's, kleine kinderen, oudere personen, zieken en gehandicapten
- Personen met een gevoelige huid
- Personen die oververmoeid zijn
- Personen die alcohol hebben gedronken of personen die rustgevende medicijnen (slaapmiddel, middel tegen verkoudheid, enz.) hebben gebruikt



OPMERKING

■ Voorkomen van schade aan de stoelverwarming

Plaats geen zware voorwerpen met een ongelijkmatig oppervlak op de stoel en leg geen scherpe voorwerpen (naalden, punaises, enz.) op de stoel.

■ Voorkomen van ontlading van de 12V-accu

Gebruik de functies niet wanneer het hybridesysteem niet is ingeschakeld.

Stuurwielverwarming

Schakelt de stuurwielverwarming in/uit

Wanneer de stuurwielverwarming in werking is, gaat het controlelampje branden.

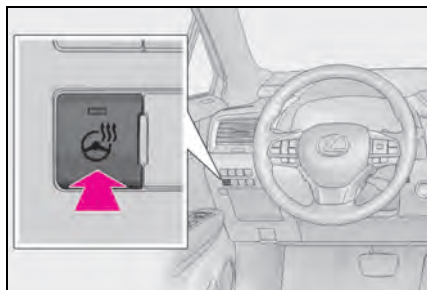

■ Werkingsvoorwaarden

Het contact staat AAN.

■ Tijdschakeling

De stuurwielverwarming wordt na ongeveer 30 minuten automatisch uitgeschakeld.

■ Wanneer de stuurwielverwarming werkt

Als de voorruitontwaseming, achtruitverwarming en buitenspiegelverwarming zijn ingeschakeld, wordt de werking van de stuurwielverwarming onderbroken. Schakel de voorruitontwaseming, de achtruitverwarming of de buitenspiegelverwarming uit om de werking van de stuurwielverwarming mogelijk te maken. (→Blz. 441)

Stoelverwarming

■ Voorstoelen

▶ Auto's zonder stoelventilatoren

Elke keer dat de schakelaar wordt ingedrukt, wijzigt de werking als volgt.

Hoog (3 segmenten branden)→Midden (2 segmenten branden)→Laag (1 segment brandt)→Uit

De niveau-indicator (oranje) **A** gaat tijdens de werking branden.

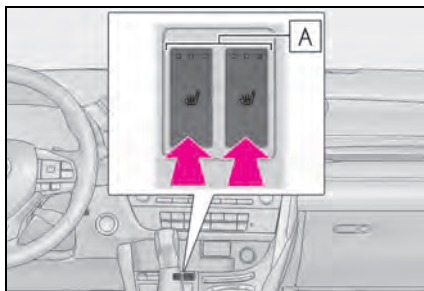

▶ Auto's met stoelventilatoren

Wanneer een willekeurige schakelaar wordt ingedrukt, wordt de automatische modus van het systeem ingeschakeld en gaat de AUTO-indicator (groen) **A** branden.

Elke keer dat de schakelaar wordt ingedrukt, wijzigt de werking als volgt.

Hoog (3 segmenten branden)→Midden (2 segmenten branden)→Laag (1 segment brandt)→Uit

De niveau-indicator (oranje) **B** gaat tijdens de werking branden.

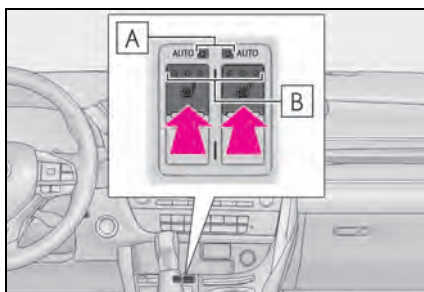

■ Tweede zitrij

Elke keer dat de schakelaar wordt ingedrukt, wijzigt de werking als volgt.

Hoog (3 segmenten branden)→Midden (2 segmenten branden)→Laag (1 segment brandt)→Uit

De niveau-indicator (oranje) **A** gaat tijdens de werking branden.

► Type A

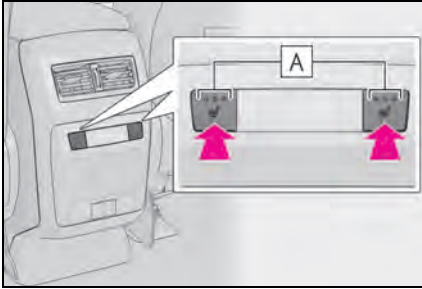

► Type B

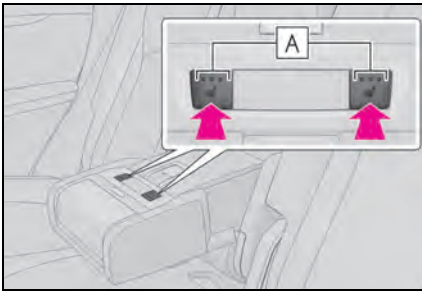
■ **Werkingsvoorwaarden**

Het contact staat AAN.

■ **Als de airconditioning werkt in de geconcentreerde luchtcirculatiemodus voor de voorstoel (S-FLOW-modus)**

Als er geen passagier gesignaleerd is op de voorpassagiersstoel wordt de stoelverwarming van de voorpassagiersstoel uitgeschakeld. (→Blz. 442)

■ **Persoonlijke voorkeursinstellingen**

Bepaalde functies kunnen worden aangepast aan de persoonlijke voorkeur. (→Blz. 622)

■ **Wanneer de stoelverwarming in werking is (auto's met voorruitontwaseming)**

► Voor

Als de voorruitontwaseming, achtruitverwarming en buitenspiegelverwarming zijn ingeschakeld, wordt de werking van de stoelverwarming van de voorpassagiersstoel onderbroken. Schakel de voorruitontwaseming, de achtruitverwarming of de buitenspiegelverwarming uit om de werking van de stoelverwarming van de voorpassagiersstoel mogelijk te maken. (→Blz. 441)

► Tweede zitrij

Als de voorruitontwaseming wordt ingeschakeld, wordt de werking van de stoelverwarming op de tweede zitrij onderbroken. Schakel de voorruitontwaseming uit om de werking van de stoelverwarming op de tweede zitrij mogelijk te maken. (→Blz. 441)

**WAARSCHUWING**■ **Vorkomen van oververhitting en lichte brandwonden**

Neem de volgende voorzorgsmaatregelen in acht bij het gebruik van de stoelverwarming:

- Bedek de stoel niet met een kleed of kussens als de stoelverwarming in gebruik is.
- Gebruik de stoelverwarming niet langer dan noodzakelijk is.

Stoelventilatoren (voorstoelen)

Wanneer een willekeurige schakelaar wordt ingedrukt, wordt de automatische modus van het systeem ingeschakeld en gaat de AUTO-indicator (groen) **A** branden.

Elke keer dat de schakelaar wordt ingedrukt, wijzigt de werking als volgt.

Hoog (3 segmenten branden)→Midden (2 segmenten branden)→Laag (1 segment brandt)→Uit

De niveau-indicator (groen) **B** gaat tijdens de werking branden.

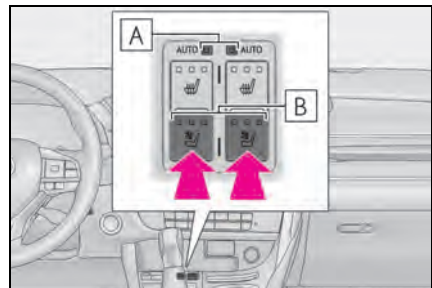

■ Werkingsvoorwaarden

Het contact staat AAN.

■ Als de airconditioning werkt in de geconcentreerde luchtcirculatiemodus voor de voorstoel (S-FLOW-modus)

Als er geen passagier gesignaleerd is op de voorpassagiersstoel wordt de stoelventilator van de voorpassagiersstoel uitgeschakeld.
(→Blz. 442)

■ Persoonlijke voorkeursinstellingen

Bepaalde functies kunnen worden aangepast aan de persoonlijke voorkeur. (→Blz. 622)

Overzicht interieurverlichting

Plaats van de interieurverlichting

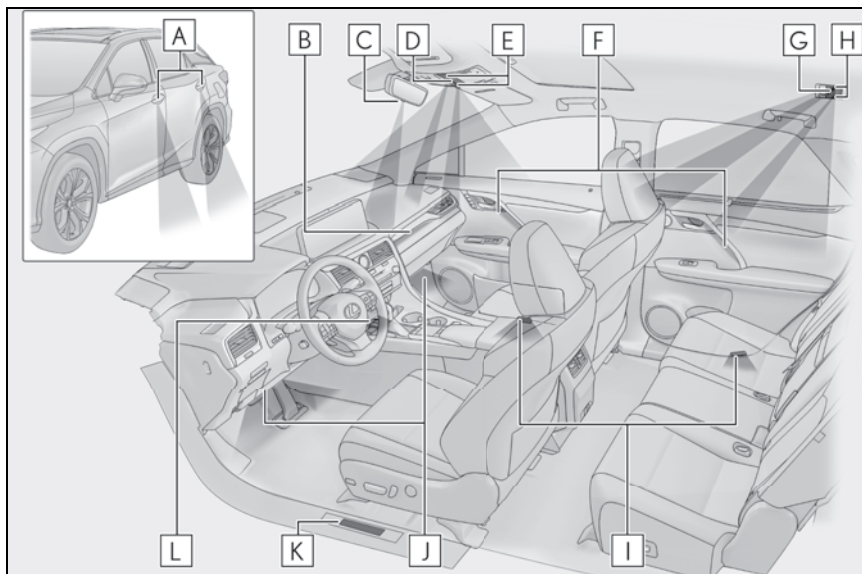

- A** Instapverlichting spiegelvoet
- B** Sfeerlampjes instrumentenpaneel (indien aanwezig)
- C** Selectiehendelverlichting (indien aanwezig)
- D** Interieurverlichting voor (→Blz. 453)
- E** Leeslampjes voor (→Blz. 453)
- F** Sfeerlampjes portierbekleding (indien aanwezig)
- G** Interieurverlichting achter (→Blz. 453)
- H** Leeslampjes achter (→Blz. 453)
- I** Instapverlichting
- J** Voetenruimteverlichting
- K** Dorpelverlichting (indien aanwezig)
- L** Verlichting middenconsole voor

Bedienen van de interieurverlichting

■ Interieurverlichting voor

In-/uitschakelen van de verlichting (raak de verlichting aan)

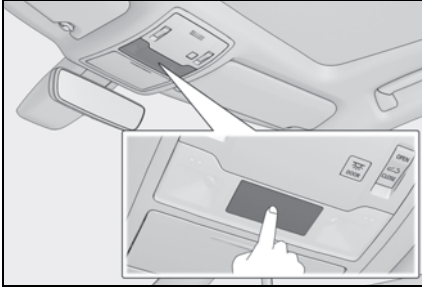

Schakelt de stand DOOR in/uit

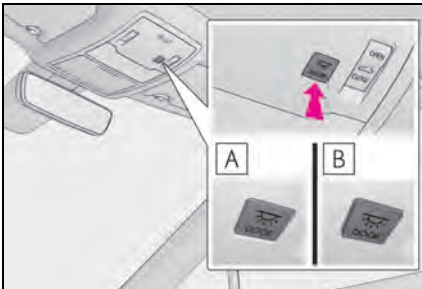

A Aan

B Uit

■ Interieurverlichting achter

De interieurverlichting achter wordt samen met de interieurverlichting voor in-/uitgeschakeld.

Bedienen van de leeslampjes

■ Leeslampjes voor

In-/uitschakelen van de verlichting (raak de lampen aan)

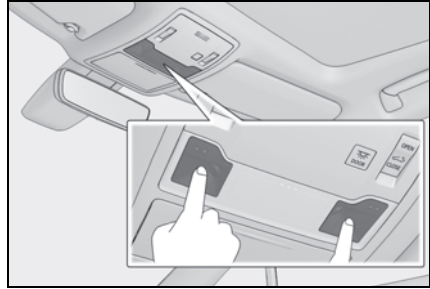

■ Leeslampjes achter

Schakelt de verlichting in/uit

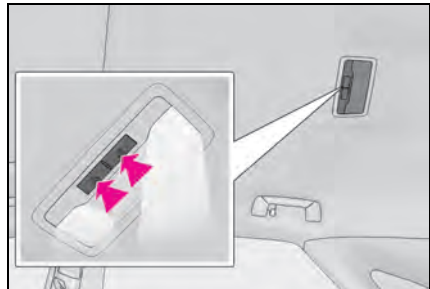

■ Instapverlichting

De verlichting wordt automatisch in- en uitgeschakeld, afhankelijk van de stand van het contact, de aanwezigheid van de elektronische sleutel, het vergrendeld/ontgrendeld zijn van de portieren en het geopend/gesloten zijn van de portieren.

■ Voorkomen dat de 12V-accu te ver ontladen raakt

Als de interieurverlichting blijft branden nadat het contact UIT is gezet, gaat de verlichting na 20 minuten automatisch uit.

■ Wanneer de interieurverlichting voor of de leeslampjes voor niet op de normale wijze reageren

In de volgende gevallen reageren de interieurverlichting en leeslampjes voor mogelijk niet als gebruikelijk.

- Wanneer er water, vuil e.d. op het lampglas zit
- Wanneer de verlichting met een natte hand wordt bediend
- Als u handschoenen, enz. draagt

■ De interieurverlichting kan automatisch gaan branden als

Als een van de airbags wordt geactiveerd of bij een harde aanrijding van achteren wordt de interieurverlichting automatisch ingeschakeld.

De interieurverlichting wordt na 20 minuten automatisch uitgeschakeld.

De interieurverlichting kan handmatig worden uitgeschakeld. Om verdere aanrijdingen te voorkomen verdient het echter aanbeveling de verlichting te laten branden totdat de veiligheid gegarandeerd is.

(De interieurverlichting worden mogelijk niet automatisch ingeschakeld, afhankelijk van de kracht en de omstandigheden van de aanrijding.)

■ Persoonlijke voorkeursinstellingen

Bepaalde functies kunnen worden aangepast aan de persoonlijke voorkeur. (→Blz. 622)



OPMERKING

■ Verwijderen van het lampglas

Verwijder nooit het lampglas van de interieurverlichting voor en de leeslampjes voor. Anders kan de verlichting beschadigd raken. Neem contact op met een erkende Lexus-dealer of hersteller/reparateur of een andere naar behoren gekwalificeerde en uitgeruste deskundige wanneer het lampglas verwijderd moet worden.

■ Voorkomen van ontlading van de 12V-accu

Laat de verlichting niet langer ingeschakeld dan noodzakelijk is als het hybridesysteem niet is ingeschakeld.

Overzicht van opbergmogelijkheden

Plaats van de opbergmogelijkheden

- Auto's met tweede zitrij met bank

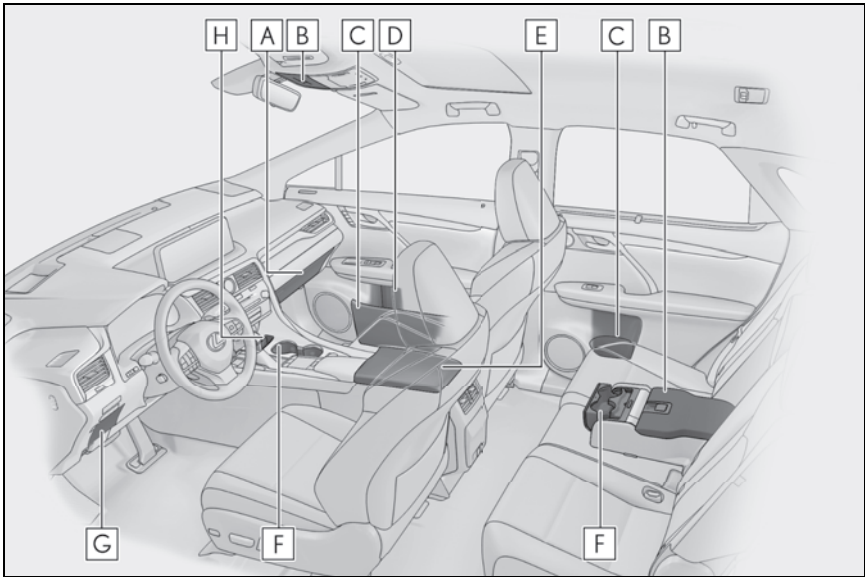

- A** Dashboardkastje (→Blz. 457)
- B** Extra opbergvakken (indien aanwezig) (→Blz. 460)
- C** Portiervakken (→Blz. 459)
- D** Fleshouders (→Blz. 459)
- E** Consolevak (→Blz. 457)
- F** Bekerhouders (→Blz. 458)
- G** Muntenvak (→Blz. 460)
- H** Smartphonehouder (→Blz. 457)

▶ Auto's met tweede zitrij met individuele stoelen

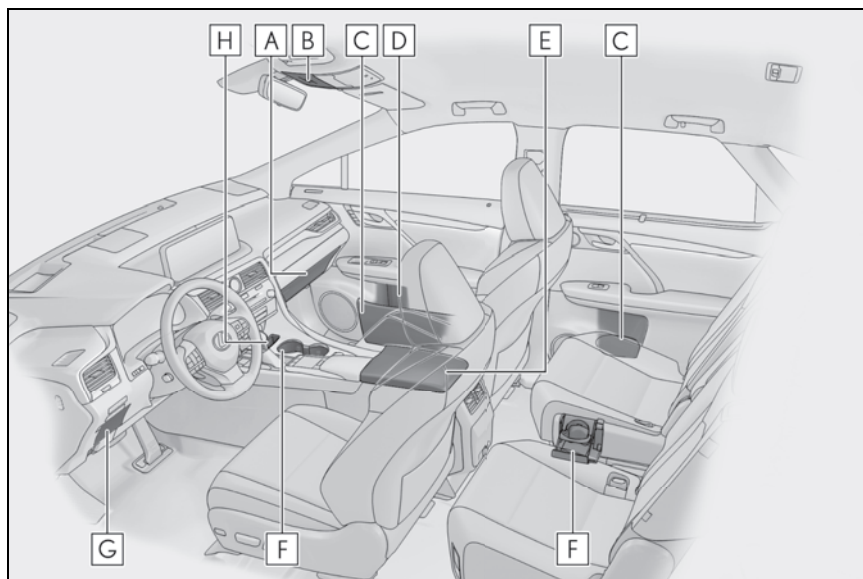

- A** Dashboardkastje (→Blz. 457)
- B** Extra opbergvakken (indien aanwezig) (→Blz. 460)
- C** Portiervakken (→Blz. 459)
- D** Fleshouders (→Blz. 459)
- E** Consolevak (→Blz. 457)
- F** Bekerhouders (→Blz. 458)
- G** Muntenvak (→Blz. 460)
- H** Smartphonehouder (→Blz. 457)

**WAARSCHUWING**

■ Zaken die niet in de opbergvakken moeten worden achtergelaten

Laat geen brillen, aanstekers of spuitbussen in de opbergvakken liggen. Als u dat wel doet, kan dat bij hoge temperaturen leiden tot het volgende:

- Brillen kunnen vervormen als de temperatuur in de auto te hoog oploopt of barsten als ze in contact komen met andere voorwerpen.

- Aanstekers en spuitbussen kunnen exploderen. Als ze in contact komen met andere voorwerpen, kunnen aanstekers vlam vatten en kunnen spuitbussen gas gaan lekken, waardoor brand kan ontstaan.

**WAARSCHUWING****■ Wanneer opbergvakken niet in gebruik zijn**

Houd de deksels gesloten tijdens het rijden of als de opbergvakken niet in gebruik zijn.

Bij plotseling remmen of uitwijken kan letsel ontstaan doordat een inzittende wordt geraakt door de open klep of door voorwerpen in het opbergvak.

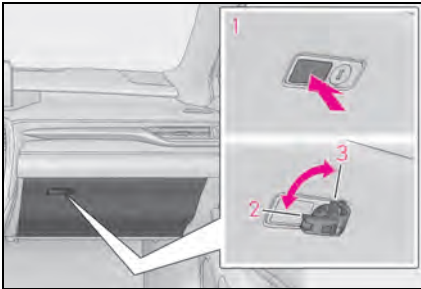
Dashboardkastje

- 1 Openen (druk op de knop)
- 2 Ontgrendelen met de mechanische sleutel
- 3 Vergrendelen met de mechanische sleutel

■ Verlichting dashboardkastje

De verlichting van het dashboardkastje gaat branden als de achterlichten branden.

Smartphonehouder**■ Tijdens het reinigen van het interieur**

Verwijder **A** om het te reinigen.

Maak voor het plaatsen van **A** de klauwen links en rechts vast en maak vervolgens de klauw in het midden vast.

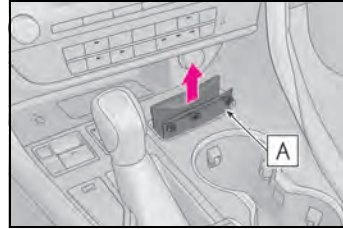
**Consolevak**

Druk de knop in.

Til het deksel met de hand op om het consolevak volledig te openen.

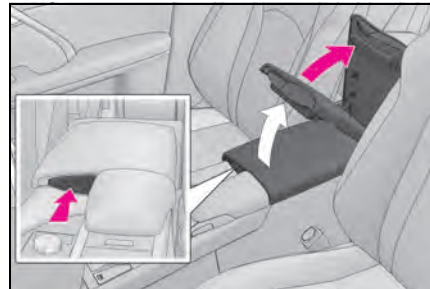
**■ Verlichting consolevak**

De verlichting van het opbergvak gaat branden als de achterlichten branden.

■ Penhouder

De onderzijde van het deksel kan als pennenhouder worden gebruikt.



■ Plankje in consolevak

Verwijder de houder om bij het opbergvak onder de houder te komen.

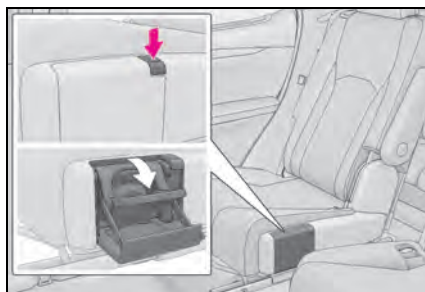
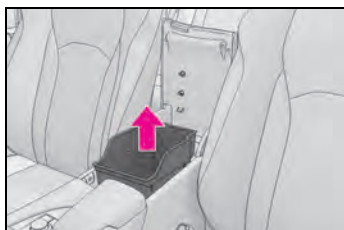

Bekerhouders

▶ Voorstoelen

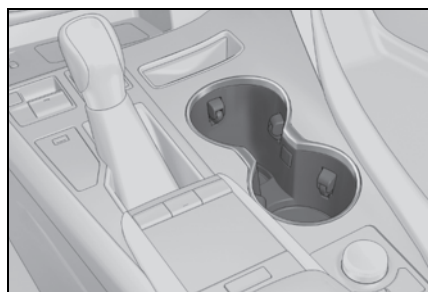

▶ Tweede zitrij met bank

Klap de armsteun naar beneden en druk op de knop.

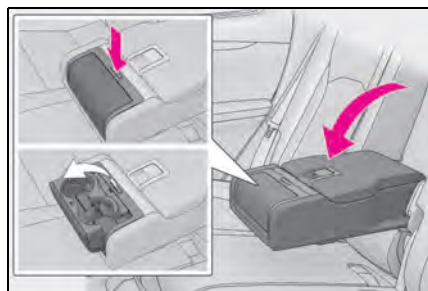

▶ Tweede zitrij met individuele stoelen

Druk op de knop.

■ U kunt de bekerhouder vóór naar wens dieper of minder diep instellen.

- 1 Druk de bodem van de bekerhouder naar beneden om een waterfles in de houder te plaatsen.

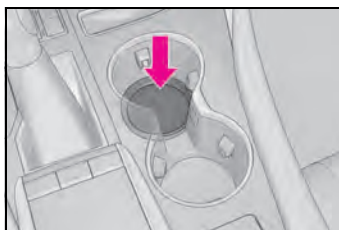

- 2 Druk op de knop om de bodem in de oorspronkelijke stand te zetten.



⚠ WAARSCHUWING

- Voorwerpen die niet in de bekerhouder mogen worden geplaatst
- Zet niets anders in de bekerhouders dan bekers, blikjes of waterflessen. Andere voorwerpen kunnen bij een ongeval of plotseling remmen naar buiten worden geslingerd en letsel veroorzaken. Dek indien mogelijk warme dranken af om verbranding te voorkomen.

**WAARSCHUWING**

- Bekerhouder achter: Houd de bekerhouders gesloten wanneer deze niet worden gebruikt. Anders kunt u in geval van een ongeval of plotseling remmen letsel oplopen.

**OPMERKING**

- **Voorkomen van schade aan de bekerhouders achter**

Berg de bekerhouder op alvorens de armsteun in te klappen.

Portiervakken

▶ Voor

De portiervakken kunnen worden geopend en worden gesloten.

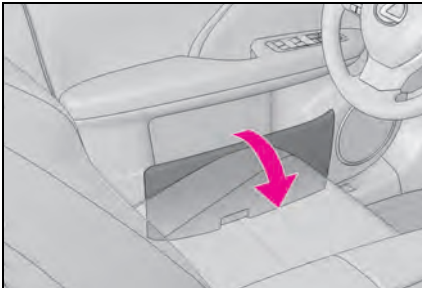

▶ Achter

**WAARSCHUWING**

- **Wees voorzichtig tijdens het rijden**

Portiervakken voor: Houd de portiervakken tijdens het rijden gesloten. Anders kunt u in geval van een ongeval of plotseling remmen letsel oplopen.

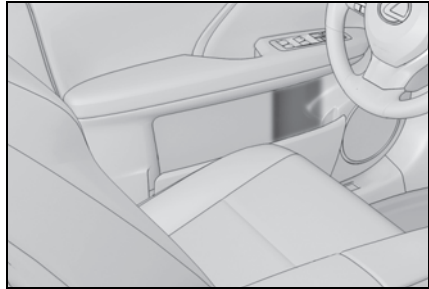
Fleshouders■ **Fleshouders**

- Sluit de kap als er een fles wordt opgeborgen.
- De fles kan mogelijk niet worden opgeborgen als gevolg van de grootte of vorm ervan.

**OPMERKING**

- **Voorwerpen die niet in de fleshouders mogen worden geplaatst**

Plaats geen flessen zonder dop of glazen of papieren bekers met vloeistof in de fleshouders. Anders kan er vloeistof worden gemorst. Glazen bekers kunnen breken wanneer ze in de fleshouders worden geplaatst.

Muntenvak

Druk op de knop.

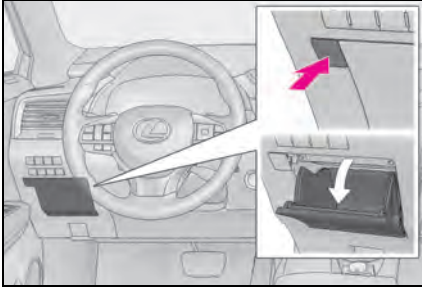

WAARSCHUWING

■ Wees voorzichtig tijdens het rijden

Zorg ervoor dat het muntenvak tijdens het rijden is gesloten. Anders kunt u in geval van een ongeval of plotseling remmen letsel oplopen.

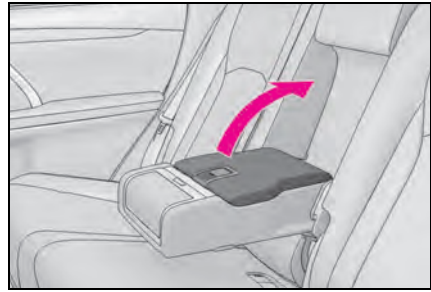

WAARSCHUWING

■ Voorwerpen die niet geschikt zijn om op te bergen (type A)

Berg geen voorwerpen op die zwaarder zijn dan 200 g. Zwaardere voorwerpen kunnen ervoor zorgen dat het extra opbergvak opengaat, waardoor het voorwerp naar buiten kan vallen en letsel kan veroorzaken.

Extra opbergvakken

► Type A (indien aanwezig)

Druk het deksel in.

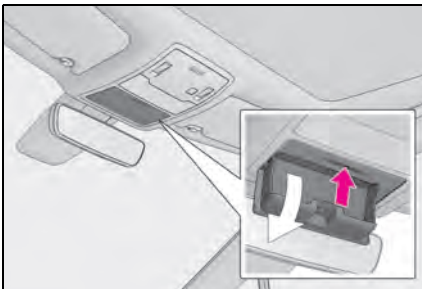

► Type B (indien aanwezig)

Trek aan de hendel om het deksel te ontgrendelen en trek het omhoog.

Voorzieningen in de bagageruimte

Bagagehaken

Klap de haak omlaag om hem te gebruiken.

In de bagageruimte zijn haken aanwezig waaraan bagage kan worden vastgezet.

► RX 450h

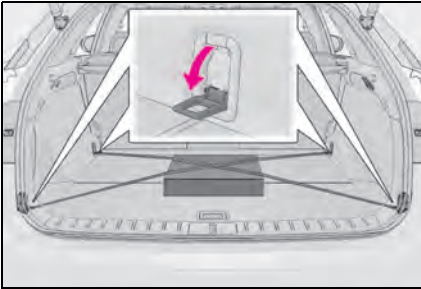

► RX 450hL

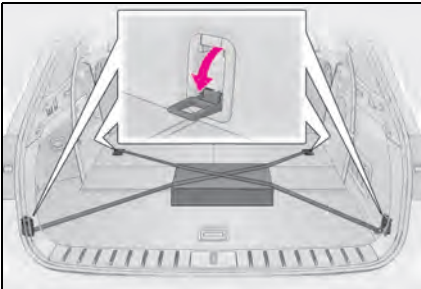

WAARSCHUWING

■ Als de bagagehaken niet in gebruik zijn

Om letsel te voorkomen, dienen de haken altijd in de opbergpositie te worden teruggezet wanneer ze niet worden gebruikt.

Bagagenethaken

Gebruik de bagagenethaken en de achterste bagagehaken om het bagagenet aan te brengen.

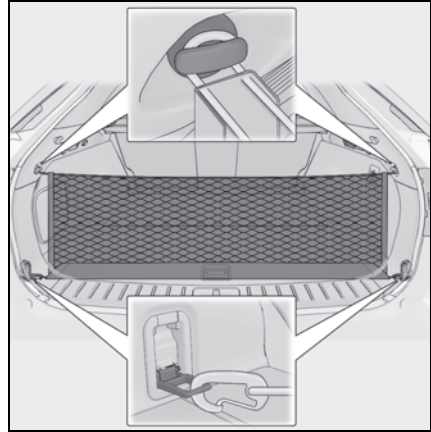

WAARSCHUWING

■ Als het bagagenet niet in gebruik is

Om letsel te voorkomen, dienen de haken altijd in de opbergpositie te worden teruggezet wanneer ze niet worden gebruikt.

Tashaken

Druk de tashaak in om hem te gebruiken.

► RX 450h

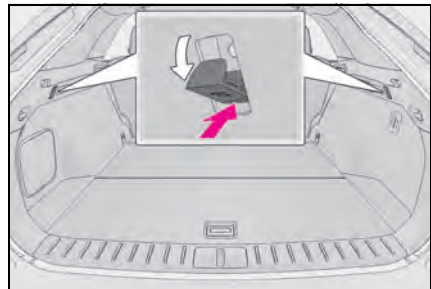

▶ RX 450hL

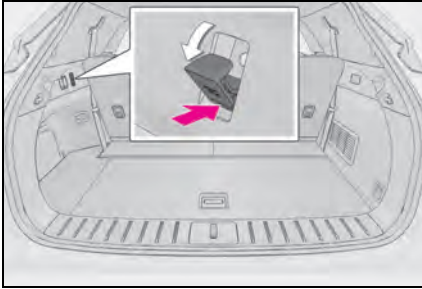

OPMERKING

■ **Vorkomen van beschadiging van de tashaken**

Hang geen voorwerpen zwaarder dan 4 kg aan de tashaken.

Bagageafdekking

■ **Verwijderen van de bagageafdekkingunit (RX 450hL)**

Verwijder de afdekplaat en het deksel van het extra opbergvak opzij en verwijder de bagageafdekkingunit. (→Blz. 463)

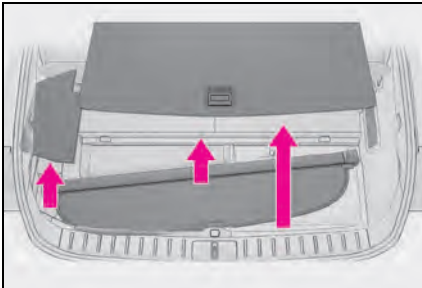

■ **Gebruik van de bagageafdekking**

RX 450hL: Klap, voordat u de bagageafdekking plaatst, de stoelen op de derde zitrij neer. (→Blz. 235)

- 1 Steek een van beide uiteinden van de bagageafdekking in de opening, druk vervolgens het andere uiteinde van de bagageafdekking samen en steek dit in de opening.

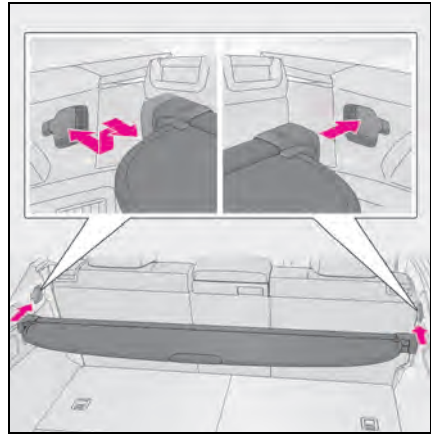

- 2 Trek de afdekking uit de houder en bevestig hem aan de haakjes.

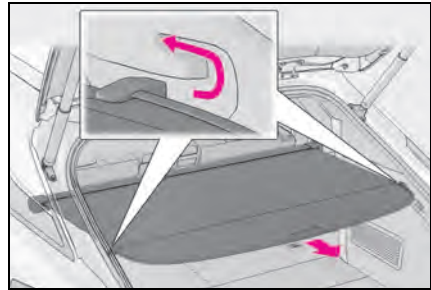

■ **Verwijderen van de bagageafdekking**

- 1 Maak de afdekking los van de linker en rechter bevestigingspunten en laat hem terugkomen.

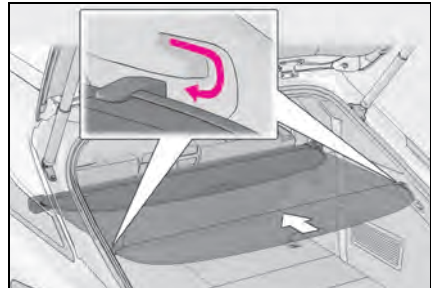

- 2 Druk het uiteinde van de bagageafdekking in en beweeg de bagageafdekking omhoog.

RX 450h: Bewaar de bagageafdekking na het verwijderen ergens anders dan in het passagierscompartiment.

RX 450hL: Berg de bagageafdekking op onder de afdekplaat en het deksel van het extra opbergvak opzij.

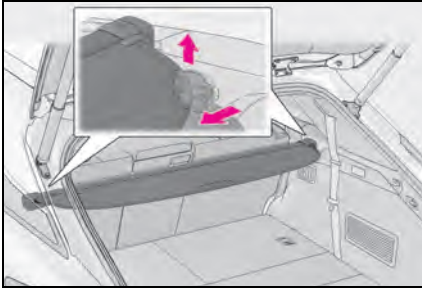

WAARSCHUWING

■ Bagageafdekking

- Plaats geen voorwerpen op de bagageafdekking. Bij plotseling remmen of het maken van een bocht vliegt het voorwerp mogelijk rond en kan het een inzittende raken. Dit kan leiden tot een ongeval waarbij ernstig letsel kan ontstaan.
- Laat kinderen niet op de bagageafdekking klimmen. Dit kan leiden tot beschadiging van de bagageafdekking, en mogelijk tot ernstig letsel bij het kind.

Extra opbergvakken (RX 450h)

- 1 Trek de hendel omhoog en klap de klep van de afdekplaat om.

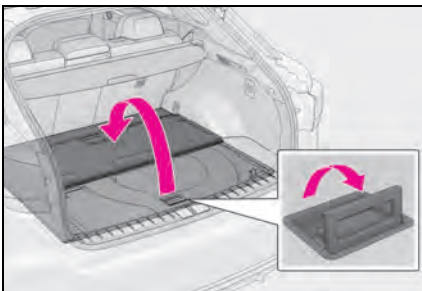

- 2 Til de afdekplaat omhoog en maak de haak aan de onderzijde van de afdekplaat los.

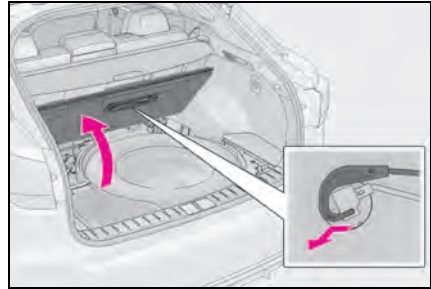

- 3 Maak de haak vast aan de bovenste rand van de achterklepopening, zoals aangegeven.

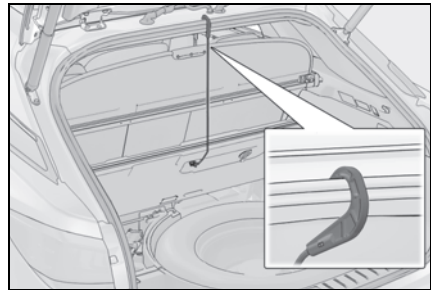

■ Auto's met een compact reservewiel

- ▶ Vak zijkant onder bagageafdekking

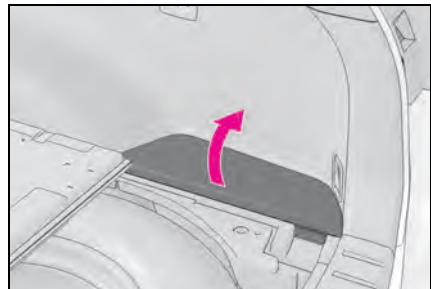

■ Auto's met een volwaardig reserve-
wiel

► Vloervak

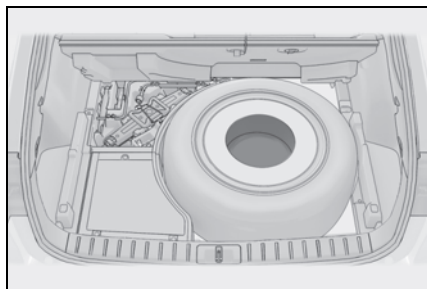

► Vak zijkant onder bagageafdekking

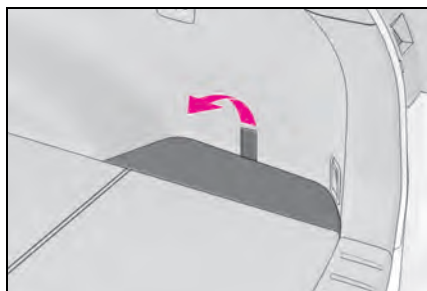

■ Auto's zonder een reservewiel

► Vloervak

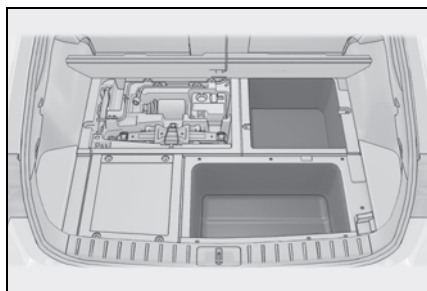

► Vak zijkant onder bagageafdekking

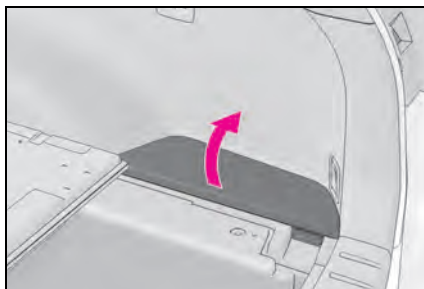

WAARSCHUWING

■ Als de afdekplaat is weggekapt of verwij-
derd

Plaats hem dan vóór het rijden terug in zijn oorspronkelijke positie. Bij plotseling remmen kan letsel ontstaan doordat een inzittende wordt geraakt door de bagageafdekking of door items die in het opbergvak onder de afdekking zijn opgeborgen.



OPMERKING

■ Sluiten van de achterklep

Laat de haak van de bagageafdekking niet vastgehaakt zitten aan de rand van de achterklep. Anders kan de haak van de bagageafdekking beschadigd raken.

Extra opbergvakken (RX 450hL)

- 1 Trek de hendel omhoog, til de afdekplaat omhoog en maak de haak aan de onderzijde van de afdekplaat los.

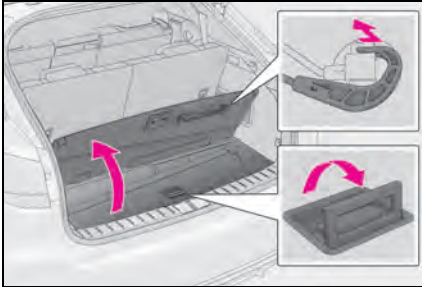

- 2 Maak de haak vast aan de bovenste rand van de achterklepopening, zoals aangegeven.

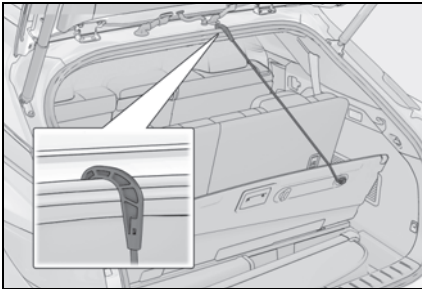

- Vloervak (indien aanwezig)

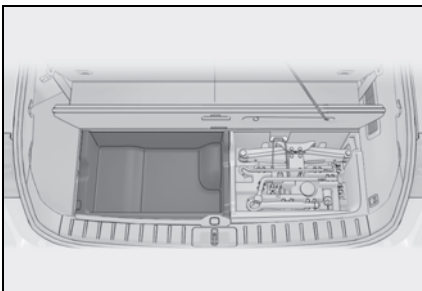

- Vak zijkant onder bagageafdekking

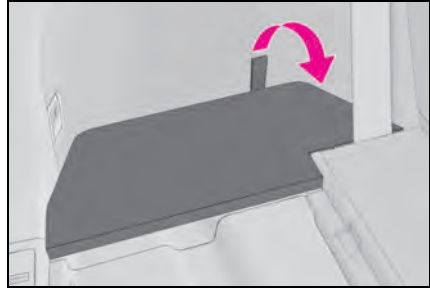

WAARSCHUWING

- Als de afdekplaat is weggeklapt of verwijderd

Plaats hem dan vóór het rijden terug in zijn oorspronkelijke positie. Bij plotseling remmen kan letsel ontstaan doordat een inzittende wordt geraakt door de bagageafdekking of door items die in het opbergvak onder de afdekking zijn opgeborgen.

**WAARSCHUWING**

- **Plaatsen van het vak aan de zijkant onder de bagageafdekking en het deksel van het extra opbergvak opzij.**

Controleer of de veiligheidsgordel op de derde zitrij correct is geplaatst. Als de veiligheidsgordel niet correct wordt geplaatst, kan de gordel beschadigd raken wanneer een passagier hem gebruikt. Ook kan in het geval van plotseling remmen het deksel van het extra opbergvak opzij loskomen en kunnen voorwerpen in het vak aan de zijkant onder de bagageafdekking rondvliegen en een inzittende raken, wat kan resulteren in ernstig letsel.

**OPMERKING**

- **Sluiten van de achterklep**

Laat de haak van de bagageafdekking niet vastgehaakt zitten aan de rand van de achterklep. Anders kan de haak van de bagageafdekking beschadigd raken.

Overige voorzieningen in het interieur

USB-laadaansluitingen

De USB-laadaansluitingen worden gebruikt om externe apparaten bij 5 V van 2,1 A aan stroom te voorzien.

De USB-laadaansluitingen zijn uitsluitend bedoeld voor opladen. Ze zijn niet ontworpen voor het overbrengen van gegevens of andere doeleinden.

Afhankelijk van het draagbare apparaat wordt er mogelijk niet goed opgeladen. Raadpleeg de handleiding van het apparaat voordat u de laadaansluiting gebruikt.

■ Gebruik van de USB-laadaansluitingen

► Op het instrumentenpaneel

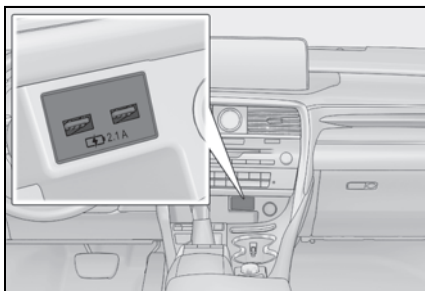

► Op de achterconsole

Open het klepje.

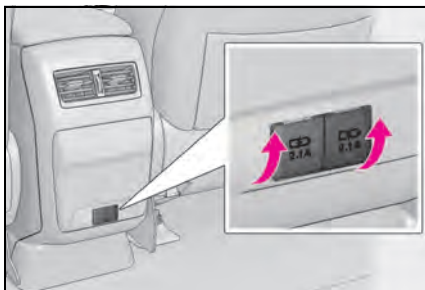

► Armsteun (RX450hL met tweede zitrij met bank)



■ De USB-laadaansluitingen kunnen worden gebruikt als

Het contact in stand ACC of AAN staat.

■ Situaties waarin de USB-laadaansluitingen mogelijk niet goed werken

- Als er een apparaat dat meer dan 2,1 A bij 5 V verbruikt, wordt aangesloten
- Als er een apparaat dat is ontworpen voor communicatie met een pc, zoals een USB-geheugen, wordt aangesloten
- Als het aangesloten externe apparaat wordt uitgeschakeld (afhankelijk van het apparaat)
- Als de temperatuur in de auto hoog is, bijvoorbeeld nadat de auto in de zon heeft gestaan

■ Over aangesloten externe apparaten

Afhankelijk van het aangesloten externe apparaat wordt het opladen mogelijk een enkele keer onderbroken en vervolgens weer gestart. Dit duidt niet op een storing.

⚠ OPMERKING

- Voorkomen van schade aan de USB-laadaansluitingen
- Steek geen vreemde voorwerpen in de aansluitingen.
- Mors geen water of andere vloeistoffen in de aansluitingen.



OPMERKING

- Achterconsole: Sluit de klepjes als de USB-laadaansluitingen niet worden gebruikt. Vreemde voorwerpen of vloeistoffen die in een aansluiting terechtkomen, kunnen kortsluiting veroorzaken.
- Oefen geen overmatige kracht uit op de USB-laadaansluitingen en stel ze niet bloot aan hevige schokken.
- Demonteer of wijzig de USB-laadaansluitingen niet.
- **Voorkomen van schade aan externe apparaten**
- Laat externe apparaten niet achter in de auto. De temperatuur in de auto kan hoog oplopen, waardoor het externe apparaat beschadigd kan raken.
- Druk niet op een extern apparaat of de kabel ervan en oefen er geen onnodige druk op uit terwijl het apparaat is aangesloten.
- **Voorkomen van ontlading van de 12V-accu**

Gebruik de USB-laadaansluitingen niet gedurende lange tijd wanneer het hybride-systeem is uitgeschakeld.

Draadloze lader (indien aanwezig)

U kunt een draagbaar apparaat, zoals een smartphone of mobiele telefoon, opladen door het simpelweg op het laadgebied te plaatsen, mits het apparaat compatibel is met de Qi draadloze-laadstandaard van het Wireless Power Consortium.

De draadloze lader kan niet worden gebruikt met een draagbaar apparaat dat groter is dan het laadgebied. Ook werkt de draadloze lader afhankelijk van het draagbare apparaat mogelijk niet goed. Raadpleeg de handleiding van het draagbare apparaat.

■ Symbool "Qi"

Het symbool "Qi" is een handelsmerk van het Wireless Power Consortium.



■ Namen van alle onderdelen

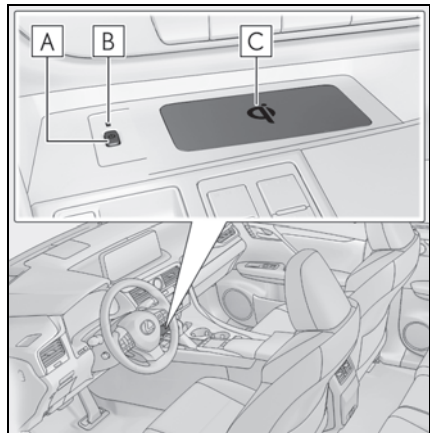

A Voedingsschakelaar

B Werkingsindicator

C Laadgebied

■ Gebruik van de draadloze lader

- 1 Druk op de voedingsschakelaar van de draadloze lader.

Door nogmaals op de schakelaar te drukken wordt de draadloze lader uitgeschakeld.

Wanneer de schakelaar aan is, gaat de werksindicator (groen) branden.

Als het contact UIT wordt gezet, wordt de aan-/uitstatus van de draadloze lader in het geheugen opgeslagen.

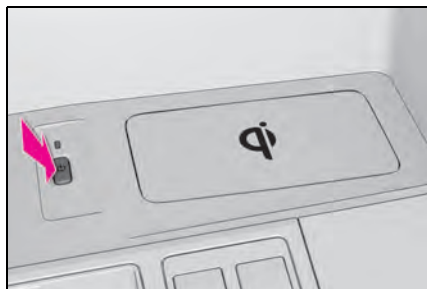

- 2 Plaats een draagbaar apparaat op het laadgebied met het laadoppervlak omlaag gericht

Tijdens het laden gaat de werksindicator (oranje) branden.

Wanneer het laden niet begint, plaats dan het draagbare apparaat zo dicht mogelijk bij het midden van het laadgebied.

Wanneer het laden is voltooid, gaat de werksindicator (groen) branden.

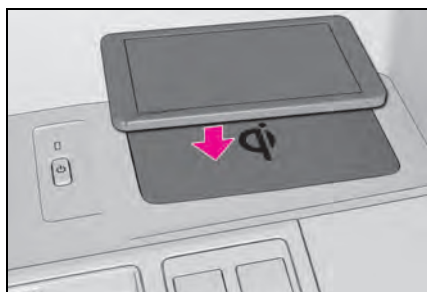

■ Oplaadfunctie

- Als er een poosje is verstreken sinds het laden is voltooid en het draagbare apparaat niet is verplaatst, begint de draadloze lader opnieuw met laden.

- Als het draagbare apparaat binnen het laadgebied wordt verplaatst, wordt het laden tijdelijk onderbroken en gaat vervolgens verder.

■ Status werksindicator

Werksindicator	Status
Uit	De draadloze lader staat uit
Groen (brandt)	Stand-by (laden is mogelijk)
	Laden is voltooid*
Oranje (brandt)	Er is een draagbaar apparaat op het laadgebied geplaatst (het draagbare apparaat wordt geïdentificeerd)
	Bezig met laden

*: Afhankelijk van het draagbare apparaat blijft de werksindicator mogelijk (oranje) branden nadat het laden is voltooid.

■ Als de werksindicator knippert

Als er een fout is gesignaleerd, knippert de werksindicator (oranje). Neem de juiste maatregelen volgens onderstaande tabel.

- Knippert continu (oranje) met een interval van een seconde

Vermoedelijke oorzaken	Maatregel
Fout in communicatie tussen auto en lader.	Neem contact op met een erkende Lexus-dealer of hersteller/reparateur of een andere naar behoren gekwalificeerde en uitgeruste deskundige.

● Knippert 3 keer achter elkaar (oranje)

Vermoedelijke oorzaken	Maatregel
Er bevindt zich een vreemd object tussen het draagbare apparaat en het laadgebied.	Verwijder het vreemde object.
Het draagbare apparaat is niet op de juiste manier op het laadgebied geplaatst.	Verplaats het draagbare apparaat naar het midden van het laadgebied.

● Knippert 4 keer achter elkaar (oranje)

Vermoedelijke oorzaken	Maatregel
De temperatuur van de draadloze lader is extreem hoog.	Stop direct met laden en ga na een poosje weer verder met laden.

■ De draadloze lader kan worden bediend als

Het contact in stand ACC of AAN staat.

■ Draagbare apparaten die kunnen worden geladen

- Draagbare apparaten die compatibel zijn met de Qi draadloze-laadstandaard kunnen worden geladen met de draadloze lader. Compatibiliteit met alle apparaten die aan de Qi draadloze-laadstandaard voldoen is echter niet gegarandeerd.
- De draadloze lader is ontworpen voor het leveren van een laag vermogen (5 W of lager) aan een mobiele telefoon, smartphone of ander draagbaar apparaat.

■ Wanneer er een hoesje om het draagbare apparaat zit of wanneer er een accessoire aan is bevestigd

Laad het draagbare apparaat niet wanneer er een hoesje om het draagbare apparaat zit of wanneer er een accessoire aan is bevestigd die niet Qi-compatibel is. Afhankelijk van het type hoesje en/of accessoire kan het zijn dat het laden van het draagbare apparaat niet mogelijk is. Als het draagbare apparaat op het laadgebied is geplaatst en niet wordt geladen, verwijder dan het hoesje en/of het accessoire.

■ Als er tijdens het laden ruis is te horen bij AM-radio-uitzendingen

Schakel de draadloze lader uit en controleer of de ruis is afgenomen. Als de ruis is afgenomen, druk dan gedurende 2 seconden op de voedingschakelaar van de draadloze lader. De frequentie van de draadloze lader wordt gewijzigd en de ruis neemt mogelijk af. Wanneer de frequentie wordt gewijzigd, knippert de werkingsindicator (oranje) 2 maal.

■ Voorzorgsmaatregelen bij opladen

- Als de elektronische sleutel niet in het interieur kan worden gesignaleerd, kan er niet worden geladen. Wanneer een portier wordt geopend en gesloten, wordt het laden mogelijk tijdelijk onderbroken.
- Tijdens het laden worden de draadloze lader en het draagbare apparaat warm. Dit duidt niet op een storing. Wanneer een draagbaar apparaat tijdens het laden warm wordt en het laden stopt als gevolg van de beschermingsfunctie van het draagbare apparaat, wacht dan tot het draagbare apparaat is afgekoeld en laad dan opnieuw.

■ Geluid gegenereerd tijdens de bediening

Wanneer de voedingschakelaar wordt ingeschakeld of tijdens het identificeren van een draagbaar apparaat, zijn er mogelijk werkingsgeluiden te horen. Dit duidt niet op een storing.

■ Schoonmaken van de draadloze lader

→Blz. 482



WAARSCHUWING

■ Wees voorzichtig tijdens het rijden

Wanneer een draagbaar apparaat wordt opgeladen, dient de bestuurder uit veiligheidsoverwegingen het draagbare apparaat niet te bedienen tijdens het rijden.

**WAARSCHUWING****■ Waarschuwing met betrekking tot beïnvloeding van elektronische apparatuur**

Mensen met geïmplanteerde pacemakers, CRT-pacemakers, geïmplanteerde hartdefibrillatoren of andere elektrische medische apparaten dienen hun arts te raadplegen m.b.t. het gebruik van de draadloze lader.

De werking van de draadloze lader heeft mogelijk invloed op de medische apparaten.

■ Voorkomen van schade en brandwonden

Neem de volgende voorzorgsmaatregelen in acht.

Anders kan er brand of een storing of schade ontstaan in de apparatuur en kunnen brandwonden ontstaan als gevolg van hitte.

- Plaats tijdens het laden geen metalen voorwerpen tussen het laadgebied en het draagbare apparaat.
- Breng geen metaalhoudende voorwerpen, zoals aluminium stickers, aan op het laadgebied.
- Dek de draadloze lader tijdens het laden niet af met een doek of ander voorwerp.
- Probeer geen draagbare apparaten op te laden die niet compatibel zijn met de Qi draadloze-laadstandaard.
- Breng geen wijzigingen aan de draadloze lader aan en wijzig of verwijder hem niet.
- Oefen geen kracht uit of de draadloze lader en stel hem niet bloot aan stoten.

**OPMERKING****■ Omstandigheden waaronder de draadloze lader mogelijk niet goed werkt**

In de volgende situaties werkt de draadloze lader mogelijk niet goed:

- Wanneer een draagbaar apparaat volledig is geladen
- Wanneer zich verontreinigingen bevinden tussen het laadgebied en het draagbare apparaat

- Wanneer een draagbaar apparaat tijdens het laden heet wordt
- Wanneer een draagbaar apparaat op het laadgebied is geplaatst met het laadoppervlak naar boven gericht
- Wanneer een draagbaar apparaat niet in het midden van het laadgebied is geplaatst
- Wanneer de auto zich in de buurt bevindt van een televisiezendmast, elektriciteitscentrale, tankstation, radiozender, videowall, luchthaven of andere locatie waar sterke radiogolven of elektromagnetische velden aanwezig zijn
- Wanneer het draagbare apparaat tegen een van de volgende metalen voorwerpen wordt gehouden of erdoor wordt bedekt:
 - Kaarten met aluminiumfolie
 - Sigarettenpakjes met aluminiumfolie erin
 - Metalen portemonnees of tassen
 - Muntgeld
 - Metalen handwarmers
 - Media zoals CD's en DVD's
- Als er andere sleutels met afstandsbediening (die radiogolven uitzenden) dan die van uw auto in de buurt gebruikt worden.

Als in andere dan de hierboven genoemde situaties de draadloze lader niet goed werkt of als de werkingsindicator knippert, is de draadloze lader mogelijk defect. Neem contact op met een erkende Lexus-dealer of hersteller/reparateur of een andere naar behoren gekwalificeerde en uitgeruste deskundige.

**OPMERKING**

■ **Voorkomen van storingen of schade aan gegevens**

● Houd tijdens het laden geen magnetische kaarten (zoals creditcards) of magnetische opslagmedia in de buurt van de draadloze lader. Anders kunnen onder invloed van magnetisme gegevens verloren gaan. Houd ook precisie-onderdelen zoals polshorloges uit de buurt van de draadloze lader, aangezien deze voorwerpen defect kunnen raken.

● Laat draagbare apparaten niet in de auto achter. De temperatuur in de auto kan in de zon hoog oplopen, waardoor het apparaat beschadigd kan raken.

■ **Voorkomen van ontlading van de 12V-accu**

Gebruik de draadloze lader niet gedurende lange tijd wanneer het hybridesysteem is uitgeschakeld.

Armsteun

- ▶ RX 450h/RX 450hL met tweede zitrij met bank

Trek de armsteun naar beneden om hem te kunnen gebruiken.



- ▶ RX 450hL met tweede zitrij met individuele stoelen

Om de hoek van de armsteun aan te passen, trekt u de armsteun helemaal omhoog en brengt u hem vervolgens helemaal omlaag tot in de laagste stand.

Trek de armsteun dan omhoog tot in de gewenste stand; de armsteun zal in die stand vergrendeld worden.

Wanneer de armsteun vergrendeld is, kan de armsteun niet omlaag worden gebracht.

Om de armsteun omlaag te brengen, dient u hem eerst weer helemaal omhoog te trekken.

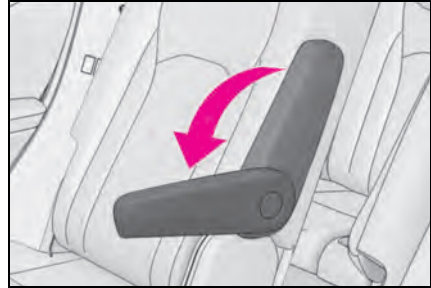
**OPMERKING**

■ **Voorkomen van beschadiging van de armsteun**

Plaats geen al te zware last op de armsteun.

Handgrepen

Een handgreep aan het dak kan ter ondersteuning van uw lichaam worden gebruikt wanneer u zit.

**WAARSCHUWING**

■ **Handgreep**

Gebruik de handgreep niet bij het in- of uitstappen of bij het opstaan vanaf uw zitplaats.

**OPMERKING****■ Voorkomen van beschadiging van de handgreep**

Hang geen zware voorwerpen aan de handgreep en belast de greep niet overmatig.

Kledinghaakjes

De handgrepen achter zijn voorzien van kledinghaakjes.

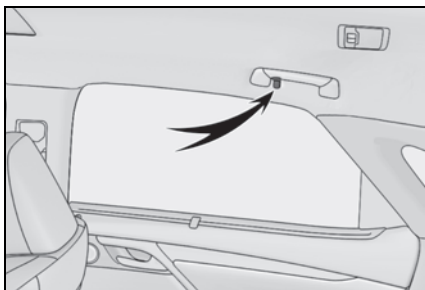
**WAARSCHUWING****■ Zaken die niet aan het kledinghaakje mogen worden gehangen**

Hang geen klerhangers, harde voorwerpen of voorwerpen met scherpe punten aan het kledinghaakje. Als de curtain airbags geactiveerd worden, kunnen deze voorwerpen projectiel worden en ernstig letsel veroorzaken.

Klok

De tijd van de GPS-klok wordt automatisch ingesteld met behulp van de GPS-tijdinformatie.

Raadpleeg voor meer informatie de handleiding voor het navigatie- en mediasysteem.

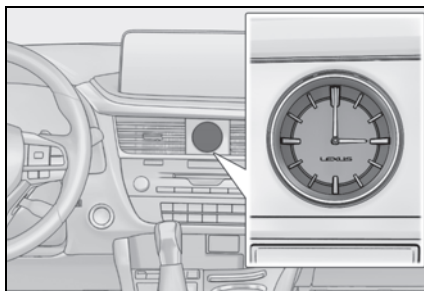
**Accessoireaansluitingen**

Gebruik deze als voeding voor elektronische accessoires die minder dan 12 V/10 A verbruiken (stroomverbruik van 120 W).

Neem bij gebruik van elektronische accessoires de volgende voorzorgsmaatregelen in acht:

- Zorg ervoor dat het stroomverbruik van alle op het dashboard en in de bagageruimte aangesloten accessoireaansluitingen lager is dan 120 W.
- Zorg ervoor dat het stroomverbruik van alle in het consolevak aangesloten accessoireaansluitingen lager is dan 120 W.

► Op het instrumentenpaneel

Verwijder de dop.

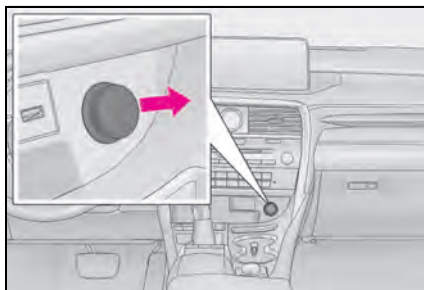

- In het consolevak

Open het klepje.

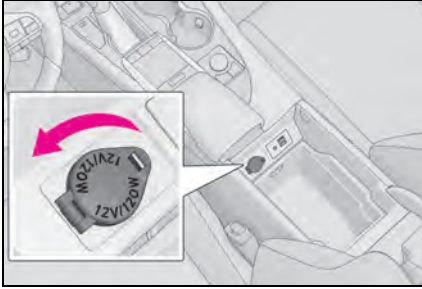

- In de bagageruimte (RX 450h)

Open het klepje.

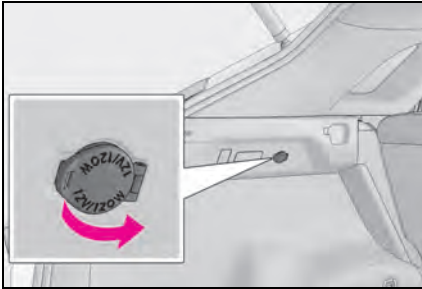

- In de bagageruimte (RX 450hL)

Open het klepje.

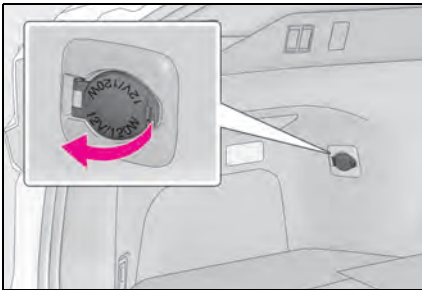

- De accessoireaansluiting kan worden gebruikt als

Het contact in stand ACC of AAN staat.

- Gebruik van de accessoireaansluiting

Door de vorm van de rand van het consolevak kunnen er voedingskabels doorheen worden geleid als het consolevak gesloten is.

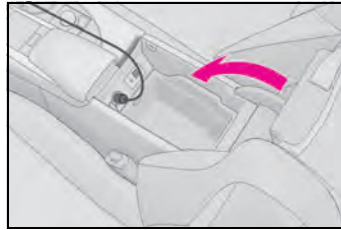

- Als het hybridesysteem wordt uitgeschakeld

Koppel aangesloten elektrische apparaten met een oplaadfunctie, zoals een powerbank, los. Als dergelijke apparaten niet worden losgekoppeld, wordt het hybridesysteem mogelijk niet op de normale manier uitgeschakeld.



OPMERKING

- **Vorkomen van schade aan de accessoireaansluiting**

Plaats de dop of sluit het klepje van de accessoireaansluiting als de aansluitingen niet in gebruik zijn.

Vreemde voorwerpen of vloeistoffen die in de accessoireaansluiting terechtkomen, kunnen kortsluiting veroorzaken.

- **Vorkomen van ontlading van de 12V-accu**

Gebruik, als het hybridesysteem niet in werking is, de accessoireaansluiting niet langer dan noodzakelijk is.

Zonnekleppen

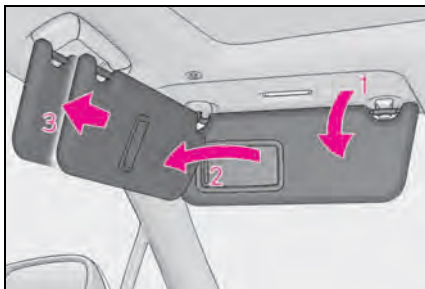

- 1 Klap de zonneklep omlaag om deze in de vooruitgerichte stand te zetten.
- 2 Klap de zonneklep omlaag, maak de klep los en draai deze naar de zijkant om de zonneklep in de zijdelingse stand te zetten.
- 3 Om het zijverlengstuk te kunnen gebruiken, dient de zonneklep in de zijdelingse stand te worden geplaatst en vervolgens naar achteren te worden geschoven.

Make-upspiegels

Verschuif het klepje om de spiegel te openen.

De verlichting gaat branden als het afdekklepje opzij geschoven wordt.

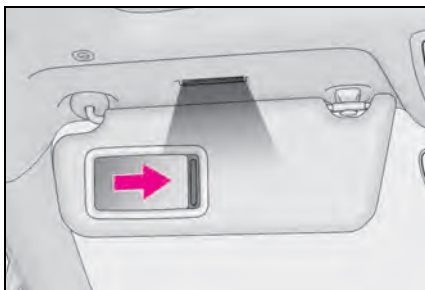

■ Voorkomen van ontlading van de 12V-accu

Als de make-upverlichting blijft branden nadat het contact UIT is gezet, gaat de verlichting na 20 minuten automatisch uit.



OPMERKING

■ Voorkomen dat de 12V-accu te ver ontladen raakt

Laat de make-upverlichting niet langer branden dan noodzakelijk is als het hybridesysteem is uitgeschakeld.

Haken in de voetenruimte aan voorpassagierszijde

Gebruik de haken in de voetenruimte aan voorpassagierszijde om voorwerpen die op de vloer zijn geplaatst, zoals boodschappentassen, te helpen ondersteunen om te voorkomen dat ze omvallen.

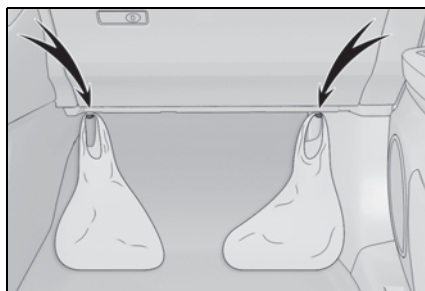

OPMERKING

■ Voorkomen van beschadiging van de haken

Hang niets aan de haken en oefen er geen overmatige kracht op uit.

Zonneschermen achterportieren (indien aanwezig)

Trek het zonneschermscherm omhoog met de lip en haak het zonneschermscherm vast aan de bevestigingspunten.

Trek om het zonneschermscherm te laten zakken de lip iets omhoog om het zonneschermscherm los te maken van de bevestigingspunten en laat het zonneschermscherm langzaam zakken.

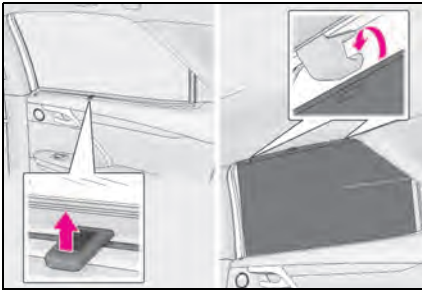

WAARSCHUWING

■ Sluiten van het zonneschermscherm van het achterportier

Houdt, wanneer een zonneschermscherm van het achterportier in gebruik is, vingers, enz. uit de buurt van de bevestigingspunten of de groef van het zonneschermscherm van het achterportier. Anders kan een vinger, enz. bekneld raken, waardoor letsel kan ontstaan.



OPMERKING

■ Voor een optimale werking van het zonneschermscherm

- Plaats niets in een gebied waar de bediening van het zonneschermscherm van het achterportier kan worden gehinderd.
- Oefen, om schade aan de zonneschermschermen van de achterportieren te voorkomen, geen overmatige kracht uit op de zonneschermschermen van de achterportieren en bevestig er niets aan.

6-1. Onderhoud en verzorging	
Reinigen en beschermen van het exterieur van uw auto.....	478
Reinigen en beschermen van het interieur van uw auto	481
6-2. Onderhoud	
Onderhoud en reparatie (behalve India)	484
Onderhoud en reparatie (India).....	485
Periodiek onderhoud (India).....	487
6-3. Zelf uit te voeren onderhoud	
Voorzorgsmaatregelen bij zelf uit te voeren onderhoud.....	492
Motorkap	495
Plaatsen van een garagekrik	495
Motorruimte.....	497
12V-accu.....	502
Banden	506
Bandenspanning.....	526
Velgen.....	527
Interieurfilter	529
Ruitenwisserrubbers voor	531
Batterij elektronische sleutel.....	532
Controleren en vervangen van zekeringen.....	534
Lampen	537

Reinigen en beschermen van het exterieur van uw auto

Reinig de onderdelen en materialen op de daarvoor juiste wijze.

Reinigingsinstructies

- Spoel de auto van boven naar beneden af met veel water en verwijder zo vuil en stof van de carrosserie, uit de wielkasten en van de onderkant van de auto.
- Was de auto met een spons of een zachte doek (bijv. een zeemlap).
- Verwijder hardnekkige vlekken met een autowasmiddel en spoel grondig af met water.
- Veeg overtollig water weg.
- Wanneer het water niet meer in druppels op de lak blijft liggen, moet de auto opnieuw in de was worden gezet.

Zet de auto alleen in de was als de carrosserie is afgekoeld.

■ Zelfherstellende coating

De carrosserie is voorzien van een zelfherstellende coating die bestand is tegen kleine, oppervlakkige krassen die worden veroorzaakt in een autowasstraat, enz.

- De coating heeft een levensduur van 5 tot 8 jaar vanaf het moment dat de auto vanuit de fabriek is geleverd.
- De hersteltijd varieert afhankelijk van de diepte van de kras en de buitentemperatuur. De hersteltijd kan korter worden wanneer de coating verwarmd wordt met warm water.
- Diepe krassen die zijn veroorzaakt door sleutels, muntstukken e.d. kunnen niet worden hersteld.
- Gebruik geen was met schuurmiddelen.

■ Wassen in de wasstraat

- Voordat u de wasstraat inrijdt:
 - Klap de spiegels in
 - Schakel de elektrisch bedienbare achterklep uit (indien aanwezig)

Begin met wassen vanaf de voorzijde van de auto. Klap de spiegels weer uit voordat u gaat rijden.

- Sommige borstels in wasstraten kunnen krasen veroorzaken op de carrosserie en andere onderdelen (velgen, enz.), waardoor de lak van uw auto wordt beschadigd.
- In sommige autowasserettes wordt de achterspoiler mogelijk niet gereinigd. Ook bestaat er mogelijk een verhoogde kans op schade aan de auto.

■ Hogedrukreinigers

Spuit niet van dichtbij op de randen van de portieren of de ruiten en blijf er niet langdurig op spuiten, omdat er anders water in het interieur terecht kan komen.

■ Bij gebruik van een wasstraat

Als de portiergreep nat wordt terwijl de elektronische sleutel zich binnen het werkzame gebied bevindt, kan het portier herhaaldelijk worden vergrendeld en ontgrendeld. Volg in dat geval de correctieprocedure hieronder bij het wassen van de auto:

- Leg de sleutel op een afstand van ten minste 2 m van de auto als u de auto wast. (Zorg ervoor dat de sleutel niet gestolen wordt.)
- Schakel de batterijspaarmodus van de elektronische sleutel in om het Smart entry-systeem met startknop uit te schakelen. (→Blz. 160)

■ Velgen en wioldoppen

- Verwijder vuil onmiddellijk met een neutraal reinigingsmiddel.
- Spoel het reinigingsmiddel direct na het gebruik weg met water.
- Neem de volgende voorzorgsmaatregelen in acht om de lak tegen beschadiging te beschermen.
 - Gebruik geen zuurhoudende of alkalische middelen of schuurmiddelen
 - Gebruik geen harde borstels
 - Reinig de velgen niet met reinigingsmiddelen als de velgen, bijvoorbeeld na het rijden of stilstaan bij warm weer, nog warm zijn

■ Bumpers

Gebruik geen schuurmiddelen.

■ Waterafstotende laag zijruiten voor

- De volgende voorzorgsmaatregelen kunnen de effectiviteit van de waterafstotende laag vergroten:
 - Verwijder regelmatig vuil van de zijruiten voor.
 - Zorg ervoor dat vuil en stof zich niet gedurende langere periodes op de ruiten kunnen verzamelen. Reinig de ruiten zo snel mogelijk met een zachte, vochtige doek.
 - Gebruik voor het reinigen van de ruiten geen was of ruitenreinigers met schuurmiddelen.
 - Gebruik geen metaalhoudende voorwerpen om condens te verwijderen.
- Wanneer de waterafstotende werking niet meer voldoende is, kan de laag worden gerepareerd. Neem contact op met een erkende Lexus-dealer of hersteller/reparateur of een andere naar behoren gekwalificeerde en uitgeruste deskundige.

■ Verchromde delen

Als het vuil niet kan worden verwijderd, reinig de onderdelen dan als volgt:

- Gebruik een zachte doek en sop met ongeveer 5% neutraal reinigingsmiddel om het vuil te verwijderen.
- Veeg daarna het resterende vocht van het leder af met een droge, schone doek.
- Gebruik met alcohol natgemaakte doekjes o.i.d. om olieresten te verwijderen.



WAARSCHUWING

■ Bij het wassen van de auto

Zorg dat er geen water in de motorruimte komt. Anders kunnen de elektrische componenten, enz. vlam vatten.

■ Bij het wassen van de voorruit (auto's met ruitenwissers met regensensor)

Zet de ruitenwisserschakelaar in de stand OFF.

Als de schakelaar in de stand AUTO staat, kunnen de ruitenwissers in de volgende gevallen onverwacht in werking treden. Hierdoor kunnen uw handen bekneld raken en kunt u ernstig letsel oplopen, en hierdoor kunnen de ruitenwisserbladen beschadigd raken.

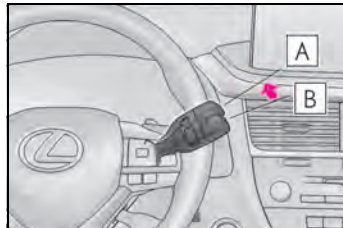

A Uit

B AUTO

- Wanneer het bovenste deel van de voorruit waar de regensensor is geplaatst met de hand wordt aangeraakt
- Wanneer een natte doek of iets dergelijks in de buurt van de regensensor wordt gehouden
- Als iets tegen de voorruit stoot
- Als u het regensensorhuis aanraakt of als iets in aanraking komt met de regensensor

■ Voorzorgsmaatregelen met betrekking tot de uitlaatpijp

Uitlaatgassen zorgen ervoor dat de uitlaatpijp tamelijk heet wordt.

Raak wanneer u de auto wast de uitlaatpijp niet aan totdat deze voldoende is afgekoeld, aangezien het aanraken van een hete uitlaatpijp brandwonden kan veroorzaken.

**WAARSCHUWING****■ Voorzorgsmaatregelen met betrekking tot de achterbumper**

Als de lak van de achterbumper is geschilderd of bekrast, werken de onderstaande systemen mogelijk niet goed. Als dit het geval is, neem dan contact op met een erkende Lexus-dealer of hersteller/reparateur of een andere naar behoren gekwalificeerde en uitgeruste deskundige.

- Lexus Safety System+ (indien aanwezig)
- BSM (indien aanwezig)
- RCTA (indien aanwezig)
- PKSB (indien aanwezig)

**OPMERKING****■ Aantasting van de lak en corrosie van de carrosserie en onderdelen (lichtmetalen velgen, enz.) voorkomen**

- Was de auto zo spoedig mogelijk:
 - Na het rijden in een kustgebied
 - Na het rijden over gepekelde wegen
 - Als er zich teer of boomsappen op de lak bevinden
 - Als er zich dode insecten, insecten- of vogelpoep op de lak bevinden
 - Na het rijden in gebieden waar sprake is van veel rook, stof, ijzerdeeltjes of chemische stoffen
 - Als de auto erg vuil is geworden van stof of modder
 - Als er brandstof op de lak is gemorst
- Als de lak is geschilderd of bekrast, laat deze dan direct herstellen.
- Verwijder vuil van de velgen en berg ze op een droge plaats op om te voorkomen dat de velgen tijdens de opslag gaan corroderen.

■ Schoonmaken van de verlichting aan de buitenzijde

- Was deze met de nodige voorzichtigheid. Gebruik geen organische oplosmiddelen en borstel ze ook niet af met een harde borstel. Dit kan het oppervlak van de lampen beschadigen.
- Breng geen was aan op de lenzen. Was kan het lampglas beschadigen.

■ Wassen in een wasstraat (auto's met ruitenwissers met regensensor)

Zet de ruitenwisserschakelaar in stand OFF. Als de ruitenwisserschakelaar in stand AUTO staat, kunnen de ruitenwissers in werking treden waardoor de ruitenwisserbladen beschadigd kunnen raken.

■ Reinigen met een hogedrukreiniger

- Stel de camera of de omgeving ervan tijdens het wassen van de auto niet bloot aan sterke waterstralen uit de hogedrukreiniger. Door de kracht van de waterstralen werkt het apparaat mogelijk niet normaal.
- Houd de sproeierkop uit de buurt van hoezen (rubberen of kunststof afdekkingen), stekkers of de volgende onderdelen. Wanneer onderdelen in aanraking komen met sterke waterstralen, kunnen ze beschadigd raken.
 - Aan tractie gerelateerde onderdelen
 - Onderdelen stuurinrichting
 - Onderdelen wielophanging
 - Onderdelen remsysteem
- Houd de sproeierkop op ten minste 30 cm van de carrosserie. Anders kunnen kunststof delen, zoals lijsten en bumpers, vervormd of beschadigd raken.

Houd de sproeierkop ook niet de hele tijd op dezelfde plek.

**OPMERKING**

- Spuit niet continu met water op het onderste gedeelte van de voorruit.

Daar bevindt zich de luchtinlaatopening voor de airconditioning en als daar water doorheen komt, werkt de airconditioning mogelijk niet goed.

- Reinig de onderzijde van de auto niet met een hogedrukreiniger.

Reinigen en beschermen van het interieur van uw auto

Reinig de onderdelen en materialen op de daarvoor juiste wijze.

Beschermen van het interieur

- Verwijder vuil en stof met een stofzuiger. Veeg vuile oppervlakken schoon met een in lauw water gedompelde doek.
- Als het vuil niet kan worden verwijderd, verwijder het dan met een zachte doek met water met ongeveer 1% reinigingsmiddel.
Verwijder alle sporen van het reinigingsmiddel en water grondig met een schone, vochtige doek.

■ Schoonmaken van de vloerbedekking

Er zijn verschillende reinigingsmiddelen op schuimbasis in de handel verkrijgbaar. Gebruik een spons of een borstel om het schuim aan te brengen. Wrijf met elkaar overlappende cirkels. Gebruik geen water. Veeg vuile oppervlakken schoon en laat ze drogen. Het beste resultaat wordt verkregen als de vloerbedekking zo droog mogelijk wordt gehouden.

■ Omgaan met de veiligheidsgordels

Maak de veiligheidsgordels schoon met een mild sop, lauw water en een doek of spons. Controleer ook de gordels regelmatig op overmatige slijtage, ratels en scheuren.

**WAARSCHUWING****■ Water in de auto**

- Mors geen vloeistof in de auto, zoals op de vloer, in de ventilatieopeningen van het batterijpakket (tractiebatterij) of in de bagageruimte.

Anders kunnen het batterijpakket, elektrische onderdelen en dergelijke defect raken of vlam vatten.

- Voorkom dat onderdelen of de bedrading van het airbagsysteem in het interieur nat worden.
(→Blz. 42)
Een elektrische storing kan ervoor zorgen dat de airbags worden geactiveerd of niet op de juiste wijze werken, waardoor ernstig letsel kan ontstaan.
- Auto's met draadloze lader: Laat de draadloze lader (→Blz. 468) niet nat worden. Als dat wel gebeurt, kan de lader oververhit raken, wat kan leiden tot brandwonden of een elektrische schok, waarbij ernstig letsel kan ontstaan.

■ Reinigen van het interieur (met name het dashboard)

Gebruik geen autowas of lakcleaner. Het dashboard kan in de voorruit worden weerkaatst; hierdoor kan het gezichtsveld van de bestuurder worden belemmerd wat een ernstig ongeval tot gevolg kan hebben.

**OPMERKING****■ Reinigingsmiddelen**

- Gebruik de volgende vloeistoffen niet, omdat ze verkleuring van het interieur of strepen en beschadigingen van gelakte oppervlakken kunnen veroorzaken:
 - Centraal display: organische reinigingsmiddelen zoals wasbenzine of terpentijn, alkalische oplossingen en alcohol.
 - Stoelen: alkalische oplossingen, organische reinigingsmiddelen als thinner of wasbenzine en alcohol
 - Overige onderdelen: organische reinigingsmiddelen zoals wasbenzine of benzine, alkalische of zuurhoudende middelen, kleurstoffen en bleekmiddel

- Gebruik geen autowas of lakcleaner. Het dashboard of andere gelakte delen van het interieur kunnen beschadigd raken.

■ Voorkomen van beschadiging van lederen bekleding

Neem de volgende voorzorgsmaatregelen in acht om beschadiging en vroegtijdige slijtage van lederen bekleding te voorkomen:

- Verwijder stof en vuil onmiddellijk van de bekleding.
- Stel de auto niet langdurig bloot aan direct zonlicht. Parkeer uw auto in de schaduw, vooral bij warm weer.
- Leg geen vinyl of plastic voorwerpen of artikelen die was bevatten op de bekleding, aangezien ze bij hoge temperaturen in het interieur mogelijk aan het leer vast blijven kleven.

■ Water op de vloerbedekking

Was de vloerbedekking van de auto niet met water.

Water dat in contact komt met elektrische onderdelen boven of onder de vloerbedekking, kan schade aan de verschillende systemen van de auto veroorzaken, bijvoorbeeld aan het audiosysteem. Water kan bovendien roest aan de carrosserie veroorzaken.

■ Bij het reinigen van de binnenzijde van de voorruit (auto's met Lexus Safety System+)

Zorg ervoor dat er geen glasreiniger op de lens terecht komt. Raak de lens ook niet aan.
(→Blz. 319)

**OPMERKING**

- **Schoonmaken van de binnenzijde van de achterruit**
- Gebruik geen ruitenreiniger om de achterruit schoon te maken. Hierdoor kunnen de verwarmingsdraden en antenne beschadigd raken. Veeg de ruit voorzichtig schoon met een doek en lauw water. Veeg de ruit schoon in dezelfde richting als de verwarmingsdraden en antenne.
- Voorkom beschadiging van de verwarmingsdraden en de antenne.

Schoonmaken van lederen bekleding

- Verwijder vuil en stof met een stofzuiger.
- Veeg overtollig vuil en stof weg met een zachte doek die is bevochtigd met een verdund reinigingsmiddel.

Gebruik sop met ongeveer 5% wolreinigingsmiddel.

- Verwijder alle sporen van het reinigingsmiddel grondig met een schone, vochtige doek.
- Veeg daarna het resterende vocht van het leder af met een droge, schone doek. Laat de lederen bekleding drogen in een geventileerde ruimte in de schaduw.

■ Onderhoud van lederen bekleding

Om het interieur in een goede conditie te houden, raadt Lexus u aan het minimaal twee keer per jaar schoon te maken.

Schoonmaken van kunstleder

- Verwijder vuil en stof met een stofzuiger.
- Verwijder het met een zachte vochtige doek met ongeveer 1% reinigingsmiddel.
- Verwijder alle sporen van het reinigingsmiddel en water grondig met een schone, vochtige doek.

Onderhoud en reparatie (behalve India)

Om veilig en zuinig te kunnen rijden is het van essentieel belang dat uw auto goed verzorgd en onderhouden wordt. Lexus raadt u aan uw auto als volgt te onderhouden:

■ Waar naartoe voor goed onderhoud?

Om uw auto in de best mogelijke staat te houden, raadt Lexus u aan om alle onderhoudswerkzaamheden, inspecties en reparaties te laten uitvoeren door een erkende Lexus-dealer of hersteller/reparateur of een andere naar behoren gekwalificeerde en uitgeruste deskundige. Laat door de garantie gedekte reparaties en servicewerkzaamheden uitvoeren door een erkende Lexus-dealer of hersteller/reparateur, die originele Lexus-onderdelen gebruikt bij het oplossen van eventuele problemen met uw auto. Er kunnen ook voordelen aan zitten om niet door de garantie gedekte reparaties en servicewerkzaamheden te laten uitvoeren door een erkende Lexus-dealer of hersteller/reparateur, die u met zijn expertise kan helpen eventuele problemen met uw auto op te lossen.

Uw Lexus-dealer of hersteller/reparateur of een andere naar behoren gekwalificeerde en uitgeruste deskundige voert alle onderhoudswerkzaamheden aan uw auto betrouwbaar en tegen zo laag mogelijke kosten uit, dankzij zijn ervaring met auto's van het merk Lexus.



WAARSCHUWING

■ Wanneer uw auto niet volgens de voorschriften is onderhouden

Onjuist onderhoud kan ernstige schade aan de auto en ernstig letsel veroorzaken.

■ Omgaan met de 12V-accu

12V-accupolen, aansluitingen en bijbehorende onderdelen bevatten lood. Een loodvergiftiging kan hersenbeschadiging veroorzaken. Was daarom na werkzaamheden altijd uw handen. (→Blz. 502)

Periodiek onderhoud

Laat het periodiek onderhoud aan uw auto uitvoeren volgens het onderhoudsschema.

Zie het onderhoudsboekje en het garantieboekje van Lexus voor de volledige informatie over het onderhoudsschema.

Zelf uit te voeren onderhoud

Hoe zit het met zelf uit te voeren onderhoud?

Als u een beetje technisch inzicht en wat eenvoudig gereedschap hebt, zijn veel onderhoudswerkzaamheden zelf uit te voeren.

Houd er echter rekening mee dat voor bepaalde werkzaamheden speciaal gereedschap en kennis benodigd zijn. Dit soort werkzaamheden kunt u beter overlaten aan een deskundig monteur. Zelfs als u een ervaren doe-het-zelfmonteur bent, raden wij u aan om reparaties en onderhoud door een erkende Lexus-dealer of hersteller/reparateur of een andere naar behoren gekwalificeerde en uitgeruste deskundige uit te laten voeren. Een erkende Lexus-dealer of hersteller/reparateur houdt de onderhoudshistorie van uw Lexus bij, wat handig kan zijn als u ooit werkzaamheden moet laten uitvoeren die onder de garantie vallen. Indien u de onderhoudswerkzaamheden door een andere naar behoren gekwalificeerde en uitgeruste deskundige dan een erkende Lexus-dealer of hersteller/reparateur laat uitvoeren, raden wij u aan te vragen of de onderhoudshistorie kan worden bijgehouden.

■ Wanneer moet uw auto worden gerepareerd?

Wees attent op veranderingen in de prestaties en geluiden en op zichtbare tekenen die erop wijzen dat onderhoud noodzakelijk is. Een paar belangrijke aanwijzingen zijn:

- De motor hapert, stottert of slaat over
- Een merkbaar verlies aan trekkracht
- Vreemde motorgeluiden
- Sporen van lekkage onder de auto (na gebruik van de airconditioning is waterlekkegde echter normaal)
- Verandering in het uitlaatgeluid (dit kan wijzen op een zeer gevaarlijk koolmonoxidelek. Rijd met alle ruiten open en laat het uitlaatsysteem onmiddellijk controleren).
- Abnormaal zachte banden, ongewoon veel bandengepiep bij het nemen van bochten of ongelijkmatige bandenslijtage
- De auto trekt naar één kant, terwijl u rechtoortrijdt op een vlakke weg
- Vreemde geluiden die kennelijk in verband staan met de bewegingen van de wielophanging
- Verlies van remkracht; "sponzig" aanvoelend rempedaal; het pedaal kan bijna tot op de vloer worden ingetrapt; scheeftrekken van de auto bij remmen
- Koelvloeistoftemperatuur voortdurend hoger dan normaal (→Blz. 111)

Als u een van deze zaken merkt, laat dan uw auto zo snel mogelijk nakijken door een erkende Lexus-dealer of hersteller/reparateur of een andere naar behoren gekwalificeerde en uitgeruste deskundige. Mogelijk moet uw auto afgesteld of gerepareerd worden.

Onderhoud en reparatie (India)

Om veilig en zuinig te kunnen rijden is het van essentieel belang dat uw auto goed verzorgd en onderhouden wordt. Lexus raadt u aan uw auto als volgt te onderhouden:



WAARSCHUWING

■ Wanneer uw auto niet volgens de voorschriften is onderhouden

Onjuist onderhoud kan ernstige schade aan de auto en ernstig letsel veroorzaken.

■ Omgaan met de 12V-accu

12V-accupolen, aansluitingen en bijbehorende onderdelen bevatten lood. Een loodvergiftiging kan hersenbeschadiging veroorzaken. Was daarom na werkzaamheden altijd uw handen. (→Blz. 502)

Periodiek onderhoud

- Laat het periodiek onderhoud aan uw auto uitvoeren volgens het onderhoudsschema.

De aanwijzing van de kilometerteller of de verstreken tijd (wat het eerste is bereikt) bepaalt wanneer periodiek onderhoud noodzakelijk is, zoals aangegeven in het onderhoudsschema.

Na de laatste onderhoudsbeurt van het onderhoudsschema dient het onderhoud met dezelfde intervallen te worden voortgezet.

- Waar naartoe voor goed onderhoud?

Het is verstandig uw auto naar uw Lexus-dealer te brengen voor onderhoud en andere inspecties en reparaties.

Lexus-monteurs zijn goed opgeleide specialisten. Zij blijven bij door de meest recente service-informatie die zij van de fabriek ontvangen door middel van technische mededelingen, servicetips en trainingen. Zij leren het werken aan Lexus voordat zij aan uw auto gaan werken. Dat lijkt u toch ook de beste manier?

Uw Lexus-dealer beschikt over speciale Lexus-gereedschappen en onderhoudsapparatuur. Dit draagt ertoe bij dat het werk beter en voordeliger kan gebeuren.

De onderhoudsafdeling van uw Lexus-dealer kan alle voorgeschreven periodieke onderhoudswerkzaamheden aan uw auto betrouwbaar en voordelig verrichten.

Rubber slangen (van het koel-, verwarmings-, rem- en brandstofsysteem) dienen door een Lexus-dealer volgens het onderhoudsschema te worden gecontroleerd.

Rubber slangen zijn extra belangrijke onderhoudsgevoelige onderdelen. Laat vervuilde of beschadigde slangen onmiddellijk vervangen. Rubber slangen verslijten door het ouder worden, resulterend in zwellen, schuren of scheuren.

Zelf uit te voeren onderhoud

Hoe zit het met zelf uit te voeren onderhoud?

Als u een beetje technisch inzicht en wat eenvoudig gereedschap hebt, zijn veel onderhoudswerkzaamheden zelf uit te voeren. Hoe deze werkzaamheden dienen te worden uitgevoerd, wordt in dit hoofdstuk nader uitgelegd.

Houd er echter rekening mee dat voor bepaalde werkzaamheden speciaal gereedschap en kennis benodigd zijn. Dit soort werkzaamheden kunt u beter overlaten aan een deskundig monteur. Zelfs als u een ervaren doe-het-zelfmonteur bent, raden wij u aan om reparaties en onderhoud door uw Lexus-dealer, die de onderhoudshistorie van uw auto bijhoudt, te laten uitvoeren. Deze gegevens kunnen van pas komen als het ooit nodig is om aanspraak te maken op de garantie.

■ Wanneer moet uw auto worden gerepareerd?

Wees attent op veranderingen in de prestaties en geluiden en op zichtbare tekenen die erop wijzen dat onderhoud noodzakelijk is. Een paar belangrijke aanwijzingen zijn:

- De motor hapert, stottert of slaat over
- Een merkbaar verlies aan trekkracht
- Vreemde motorgeluiden
- Sporen van lekkage onder de auto (na gebruik van de airconditioning is waterlekkage echter normaal)
- Verandering in het uitlaatgeluid (dit kan wijzen op een zeer gevaarlijk koolmonoxidelek. Rijd met alle ruiten open en laat het uitlaatsysteem onmiddellijk controleren).
- Abnormaal zachte banden, ongewoon veel bandengepiep bij het nemen van bochten of ongelijkmatige bandenslijtage
- De auto trekt naar één kant, terwijl u rechtoort rijdt op een vlakke weg
- Vreemde geluiden die kennelijk in verband staan met de bewegingen van de wielophanging
- Verlies van remkracht; "sponzig" aanvoelend rempedaal; het pedaal kan bijna tot op de vloer worden ingetrapt; scheeftrekken van de auto bij remmen
- Koelvloeistoftemperatuur voortdurend hoger dan normaal (→Blz. 111)

Breng uw auto zo snel mogelijk naar een Lexus-dealer, als u één van de genoemde verschijnselen bemerkt. Mogelijk moet uw auto afgesteld of gerepareerd worden.

Periodiek onderhoud (India)

Voer als volgt periodiek onderhoud uit:

Vereisten onderhoudsschema

Uw auto moet volgens het normale onderhoudsschema worden onderhouden. (Zie "Onderhoudsschema".)

Als u uw auto voornamelijk gebruikt onder de hieronder genoemde omstandigheden, moeten sommige punten uit het onderhoudsschema vaker worden uitgevoerd om uw auto in goede conditie te houden. (Zie "Schema aanvullend onderhoud".)

<p>A. Conditie terrein</p> <ol style="list-style-type: none"> Rijden op onverharde of modderige wegen of op wegen met gesmolten sneeuw. Bij het rijden op stoffige wegen. (Wegen in gebieden met weinig verharde wegen of waar veel stofwolken voorkomen en de lucht droog is.) 	<p>B. Rijomstandigheden</p> <ol style="list-style-type: none"> Zwaarbeladen auto. (bijvoorbeeld bij gebruik van een dakkoffer e.d.) Langdurig stationair draaien en/of het over een lange afstand rijden met een lage snelheid (bijvoorbeeld politieauto's, taxi's of bij huis-aan-huis-bezorging). Gedurende ten minste 2 uur continu rijden met hoge snelheden (ten minste 80% van maximale rijnsnelheid).
---	---

Onderhoudsschema

Onderhoudswerkzaamheden:

I = Controleer, corrigeer of vervang indien nodig

R = Vervang, ververs of smeer

T = Vastdraaien met het voorgeschreven aanhaalmoment

C = Schoonmaken

ONDERHOUDS-INTERVAL:		KILOMETERSTAND								MAANDEN	
(Afgelezen kilometerstand of maanden, wat het eerste is bereikt.)		x 1.000 km	10	20	30	40	50	60	70		80
		x 1.000 mijl	6	12	18	24	30	36	42		48
17	Remvloeistof		I	I	I	R	I	I	I	R	I: 6 R: 24
18	Remleidingen en -slangen			I		I		I		I	12
19	Stuurwiel, bedieningsstang en stuurhuis			I		I		I		I	12
20	Aandrijfshoezen			I		I		I		I	24
21	Bouten of moeren voor aandrijf-as			T		T		T		T	24
22	Kogelgewrichten en stofafdichtingen wielophanging			I		I		I		I	12
23	Hybridetransmissievloeistof (inclusief voordifferentieel)					I				I	24
24	Olie achterdifferentieel <<Zie aanwijzing 7.>>					I				I	24
25	Voor- en achterwielophanging			I		I		I		I	12
26	Banden en bandenspanning		I	I	I	I	I	I	I	I	6
27	Verlichting, claxons, ruitenwissers en sproeiers		I	I	I	I	I	I	I	I	6
28	Interieurfilter		R	R	R	R	R	R	R	R	12
29	Filterdroger aircocondensator	Elke 80.000 km of 48 maanden vervangen									
30	Hoeveelheid koudemiddel voor airconditioning			I		I		I		I	12

AANWIJZING:

1. Ververs de motorolie en vervang het oliefilter nadat er 12 maanden zijn verstreken of wanneer u na de laatste keer olie verversen meer dan 10.000 km heb gereden, ook wanneer de melding voor onderhoud niet wordt weergegeven. Hierdoor wordt de melding voor onderhoud mogelijk weergegeven, ook al hebt u minder dan 10.000 km gereden. Ververs de motorolie en vervang het oliefilter elke 5.000 km of 6 maanden wanneer er met de auto over vuile of stoffige wegen is gereden, ook wanneer de melding voor onderhoud niet wordt weergegeven.

2. Na de controle na 80.000 km of 48 maanden, elke 20.000 km of 12 maanden controleren.

3. Eerste vervanging na 160.000 km, daarna elke 80.000 km vervangen.
4. Eerste vervanging na 240.000 km, daarna elke 80.000 km vervangen.
5. Inclusief het filter in de brandstoftank.
6. Een controle van de parkeerrem is niet noodzakelijk.
7. Opgenomen in transaxle achter.

Schema aanvullend onderhoud

Raadpleeg de onderstaande tabel voor normale onderhoudspunten waarvoor vaker onderhoud vereist is indien de auto onder zware omstandigheden wordt gebruikt. (Zie "Schema onderhoud en reparatie" voor een beschrijving.)

A-1: Rijden op onverharde of modderige wegen of op wegen met gesmolten sneeuw.	
• Controle * van remblokken en -schijven	Elke 5.000 km of 3 maanden
• Controle * van remleidingen en -slangen	Elke 10.000 km of 6 maanden
• Controle * van stuurwiel, bedieningsstang en stuurhuis	Elke 5.000 km of 3 maanden
• Controle * van aandrijfshoezen	Elke 10.000 km of 12 maanden
• Vastzetten van bouten of moeren aandrijf-as	Elke 10.000 km of 12 maanden
• Controle * van kogelgewrichten en stofafdichtingen wielophanging	Elke 10.000 km of 6 maanden
• Controle * van voor- en achterwielophanging	Elke 10.000 km of 6 maanden
• Vastdraaien van bouten en moeren op het chassis en de carrosserie <<Zie aanwijzing 1.>>	Elke 10.000 km of 6 maanden
A-2: Bij het rijden op stoffige wegen. (Wegen in gebieden met weinig verharde wegen of waar veel stofwolken voorkomen en de lucht droog is.)	
• Verversen van motorolie	Elke 5.000 km of 6 maanden
• Vervangen van motoroliefilter	Elke 5.000 km of 6 maanden
• Controle * of vervanging van luchtfilter	I: Elke 2.500 km of 3 maanden R: Elke 40.000 km of 48 maanden
• Controle * van remblokken en -schijven	Elke 5.000 km of 3 maanden

B-1: Zwaarbeladen auto. (bijvoorbeeld bij gebruik van een dakkoffer e.d.)	
• Controle* van remblokken en -schijven	Elke 5.000 km of 3 maanden
• Controle* of verversen van hybridetransmissievloeistof (inclusief voordifferentieel)	I: Elke 40.000 km of 24 maanden R: Elke 80.000 km of 48 maanden
• Controle* of verversen van olie achterdifferentieel <<Zie aanwijzing 2.>>	I: Elke 40.000 km of 24 maanden R: Elke 80.000 km of 48 maanden
• Controle* van voor- en achterwielophanging	Elke 10.000 km of 6 maanden
• Vastdraaien van bouten en moeren op het chassis en de carrosserie <<Zie aanwijzing 1.>>	Elke 10.000 km of 6 maanden

B-2: Langdurig stationair draaien en/of het over een lange afstand rijden met een lage snelheid (bijvoorbeeld politieauto's, taxi's of bij huis-aan-huisbezorging).	
• Controle* van remblokken en -schijven	Elke 5.000 km of 3 maanden

B-3: Gedurende ten minste 2 uur continu rijden met hoge snelheden (ten minste 80% van maximale rijsnelheid).	
• Controle* of verversen van hybridetransmissievloeistof (inclusief voordifferentieel)	I: Elke 40.000 km of 24 maanden R: Elke 80.000 km of 48 maanden
• Controle* of verversen van olie achterdifferentieel <<Zie aanwijzing 2.>>	I: Elke 40.000 km of 24 maanden R: Elke 80.000 km of 48 maanden

AANWIJZING:

1. Bevestigingsbouten stoel, klembouten voor- en achterwielophanging.
 2. Opgenomen in transaxle achter.
- *: Corrigeer of vervang indien nodig.

Voorzorgsmaatregelen bij zelf uit te voeren onderhoud

Als u controles en onderhoudswerkzaamheden uitvoert, dient u dit precies te doen zoals in dit hoofdstuk wordt beschreven.

Onderhoud

Onderwerp	Benodigdheden
Conditie 12V-accu (→Blz. 502)	<ul style="list-style-type: none"> • Vet • Universele sleutel (voor de bouten van de accukabels)
Koelvloeistofniveau motor/vermogensregeleenheid (→Blz. 500)	<ul style="list-style-type: none"> • Toyota Super Long Life Coolant of een gelijkwaardig product • Toyota Super Long Life koelvloeistof is voorge-mixt met 50% koelvloeistof en 50% gedestilleerd water. • Trechter (uitsluitend voor het bijvullen van koelvloeistof)
Motoroliepeil (→Blz. 498)	<ul style="list-style-type: none"> • Originele Toyota-motorolie of gelijkwaardig • Doek of poetspapier • Trechter (uitsluitend voor het bijvullen van motorolie)
Zekeringen (→Blz. 534)	<ul style="list-style-type: none"> • Zekering met dezelfde stroomsterkte als de oorspronkelijke zekering

Onderwerp	Benodigdheden
Lampen (→Blz. 537)	<ul style="list-style-type: none"> • Lamp met hetzelfde nummer en vermogen als het oorspronkelijke exemplaar • Sleufkopschroevendraaier • Sleutel
Radiator en condensor (→Blz. 501)	—
Bandenspanning (→Blz. 526)	<ul style="list-style-type: none"> • Bandenspanningsmeter • Compressor
Ruitensproeiervloeistof (→Blz. 501)	<ul style="list-style-type: none"> • Water of ruitensproeiervloeistof met anti-vries (voor gebruik onder winterse omstandigheden) • Trechter (uitsluitend voor het bijvullen van ruitensproeiervloeistof)

**WAARSCHUWING**

In de motorruimte bevinden zich allerlei mechanismen en vloeistoffen die plotseling in beweging kunnen komen, heet kunnen worden of elektrisch geladen kunnen worden. Neem onderstaande voorzorgsmaatregelen in acht om ernstig letsel te voorkomen.

■ **Tijdens werkzaamheden in de motorruimte**

- Controleer of ACCESSORY (stand ACC) of IGNITION ON (contact AAN) niet op het multi-informatiedisplay wordt weergegeven en het controlelampje READY uit is.
- Houd handen, kleding en gereedschap uit de buurt van de draaiende ventilator en de aandrijfriem.

**WAARSCHUWING**

- Raak de motor, de vermogensregeleenheid, de radiator, het uitlaatspruitstuk, enz. niet direct na het rijden aan, aangezien deze onderdelen heet kunnen zijn. De olie en andere vloeistoffen kunnen ook heet zijn.
- Laat geen brandbare voorwerpen, zoals een stuk papier of een doek, achter in de motorruimte.
- Rook niet, veroorzaak geen vonken en voorkom open vuur in de buurt van brandstof. Brandstofdampen zijn licht ontvlambaar.
- Wees voorzichtig, want remvloeistof is gevaarlijk voor uw handen en ogen en kan gelakte oppervlakken beschadigen. Als u remvloeistof op uw handen of in uw ogen krijgt, spoel ze dan onmiddellijk met schoon water.
Raadpleeg een arts als u last blijft houden.

■ **Werkzaamheden bij de elektrische koelventilator of de radiator**

Zorg ervoor dat het contact UIT staat. Wanneer het contact AAN staat, kunnen de elektrische koelventilatoren automatisch worden ingeschakeld als de airconditioning wordt ingeschakeld en/of als de koelvloeistoftemperatuur hoog is. (→Blz. 501)

■ **Veiligheidsbril**

Draag een veiligheidsbril om uw ogen te beschermen tegen rondvliegend of vallend materiaal, een straal vloeistof, enz.



OPMERKING

■ Wanneer u het luchtfilter verwijdert

Rijden zonder luchtfilter kan leiden tot overmatige motorslijtage door vuil in de inlaatlucht.

■ Als het vloeistofniveau te laag of te hoog is

Het is normaal dat het remvloeistofniveau iets lager wordt door slijtage van de remblokken of door een hoog vloeistofniveau in de accumulator.

Als het reservoir regelmatig moet worden bijgevuld, kan dit duiden op een serieus probleem.

Motorkap

Openen van de motorkap

- 1 Trek de ontgrendelingshendel van de motorkap naar u toe.

De motorkap zal iets omhoog springen.

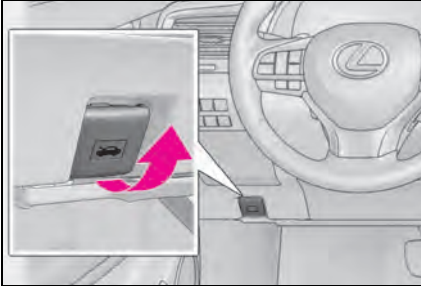

- 2 Trek de veiligheidshaak omhoog en open de motorkap.

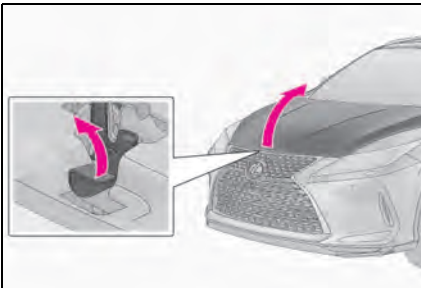

WAARSCHUWING

■ Controle voor het rijden

Controleer of de motorkap goed dicht en vergrendeld is.

Als de motorkap niet goed vergrendeld is, kan hij tijdens het rijden onverwacht opengaan, waardoor een ongeval kan ontstaan met mogelijk ernstig letsel tot gevolg.

Plaatsen van een garagekrik

Volg bij het gebruik van een garagekrik altijd de bij de krik geleverde handleiding en wees voorzichtig.

Krik de auto uitsluitend op met de garagekrik onder een van de aangegeven kriksteunpunten. Als de auto wordt opgekrakt terwijl de krik niet goed is geplaatst, kan de auto beschadigd raken of van de krik vallen en ernstig letsel veroorzaken.

Plaats van het kriksteunpunt

■ Voor

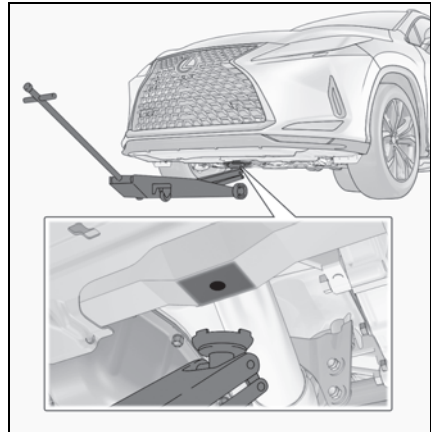

■ Achter

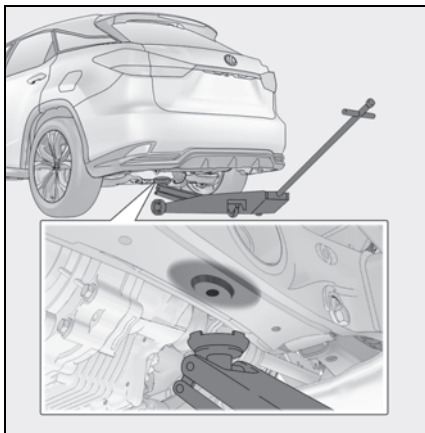

Motorruimte

Onderdelen

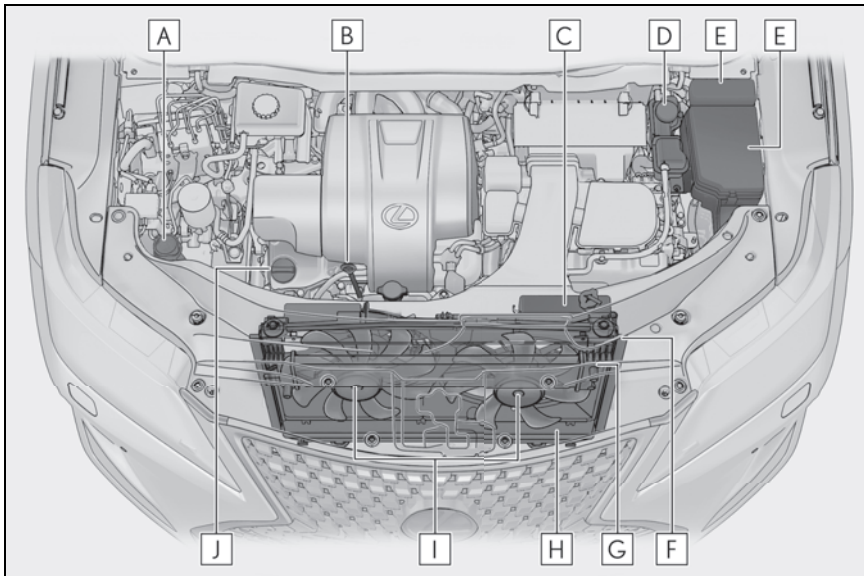

- A** Sproeierreservoir (→Blz. 501)
- B** Oliepeilstok (→Blz. 498)
- C** Koelvloeistofreservoir (→Blz. 500)
- D** Koelvloeistofreservoir vermogensregeleenheid (→Blz. 500)
- E** Zekeringenkasten (→Blz. 534)
- F** Radiateur (→Blz. 501)
- G** Radiateur koelsysteem vermogensregeleenheid (→Blz. 501)
- H** Condensor (→Blz. 501)
- I** Elektrische koelventilatoren
- J** Motorolievuldop (→Blz. 498)

■ 12V-accu

→Blz. 502

Controleren en bijvullen van motorolie

Controleer het oliepeil met behulp van de peilstok bij bedrijfswarme, afgezette motor.

■ Controle van motorolie

- 1 Plaats de auto op een horizontale ondergrond. Wacht, nadat de motor op bedrijfstemperatuur is gekomen en het hybridesysteem is uitgeschakeld, minstens 5 minuten om de olie de gelegenheid te geven naar het carter terug te stromen.
- 2 Trek de peilstok uit de motor terwijl u een doek onder het uiteinde houdt.

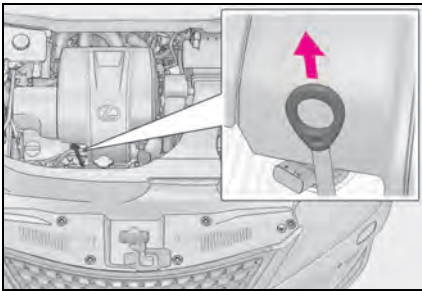

- 3 Veeg de peilstok met een schone doek af.
- 4 Steek de peilstok weer volledig in de motor.
- 5 Trek de peilstok uit de motor en controleer het oliepeil terwijl u een doek onder het uiteinde houdt.

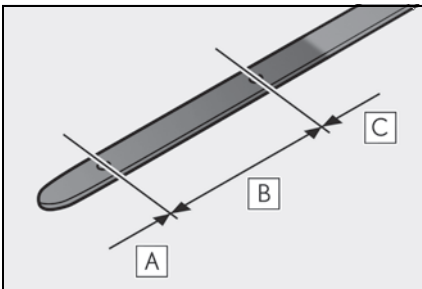

- A** Laag
- B** Normaal
- C** Te hoog

De vorm van de peilstok is afhankelijk van de uitvoering van de auto en het motortype.

- 6 Veeg de peilstok af en steek deze helemaal terug in de houder.

■ Oliesoort controleren en benodigdheden klaarleggen

Controleer welke kwaliteit motorolie wordt voorgeschreven en leg de benodigdheden voor het bijvullen klaar.

- Keuze motorolie
→ Blz. 615
- Oliehoeveelheid (minimaal → maximaal)
1,8 l (1,9 qt., 1,6 Imp.qt.)
- Item
Schone trechter

■ Motorolie bijvullen

Als het oliepeil onder het onderste merkteken of er net boven ligt, moet u olie bijvullen van het type zoals hierna is vermeld, of van hetzelfde type als waarmee de motor eerder werd gevuld.

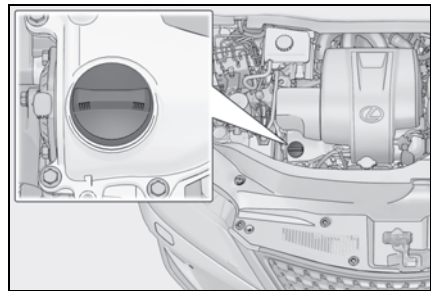

- 1 Verwijder de olieuldop door deze linksom te draaien.

- 2 Giet beetje voor beetje motorolie in de vulopening en controleer ondertussen het oliepeil steeds door middel van de peilstok.
- 3 Plaats de olievuldop door deze rechtsom te draaien.







■ Olieverbruik

Er wordt tijdens het rijden een bepaalde hoeveelheid motorolie verbruikt. In de volgende situaties neemt het olieverbruik mogelijk toe en moet er mogelijk tussen de onderhoudsintervallen motorolie worden bijgevuld.

- Als de motor nog nieuw is, bijvoorbeeld direct na aanschaf van de auto of nadat de motor is vervangen
- Als een lagere kwaliteit motorolie of motorolie met een verkeerde viscositeit wordt gebruikt
- Bij het rijden met hoge motortoerentallen, met een zwaar beladen auto, met een aanhangwagen of bij veelvuldig optrekken en afremmen
- Als de motor langdurig stationair draait, of bij veelvuldig rijden in druk verkeer

■ Na het verversen van de motorolie

Het indicatiesysteem motorolie verversen moet worden gereset. Ga als volgt te werk:

- 1 Druk op  of  van de bedieningstoets van het instrumentenpaneel en selecteer  op het multi-informatiedisplay.
- 2 Druk op  of  van de bedieningstoets van het instrumentenpaneel en selecteer "Vehicle Settings" (voertuiginstellingen) en vervolgens "Oil Maintenance" (verversen motorolie). (Druk op  om de instelling te bevestigen.)
- 3 Selecteer "Yes" (ja) en druk op .
- 4 Er wordt een melding weergegeven op het multi-informatiedisplay.



WAARSCHUWING

■ Afgewerkte motorolie

- Afgewerkte motorolie bevat schadelijke stoffen die huidaanandoeningen zoals ontsteking of huidkanker kunnen veroorzaken. Wees daarom voorzichtig en vermijd langdurig en herhaaldelijk contact met de huid. Verwijder afgewerkte motorolie door goed met water en zeep te wassen.
- Voer afgewerkte motorolie en gebruikte oliefilters op een veilige en acceptabele manier af. Gooi afgewerkte motorolie en gebruikte oliefilters nooit weg in de vuilnisbak, in het riool of zomaar ergens. Neem contact op met een erkende Lexus-dealer of hersteller/reparateur, een andere naar behoren gekwalificeerde en uitgeruste deskundige, tankstation of een automaterialenzaak voor meer informatie over recycling of afvoeren.
- Houd motorolie buiten het bereik van kinderen.



OPMERKING

■ Voorkomen van ernstige schade aan de motor

Controleer regelmatig het oliepeil.

■ Bij het olie verversen of bijvullen

- Let erop dat er geen motorolie op onderdelen van de auto terecht komt.
- Vul nooit te veel olie bij, anders kan de motor beschadigd raken.
- Controleer na het olie verversen altijd het oliepeil met de peilstok.
- Controleer of de olievuldop goed is vastgedraaid.

Koelvloeistof controleren

■ Koelvloeistofreservoir

Het koelvloeistofniveau is correct als het zich bij koude motor tussen het FULL- en het LOW-streepje bevindt.

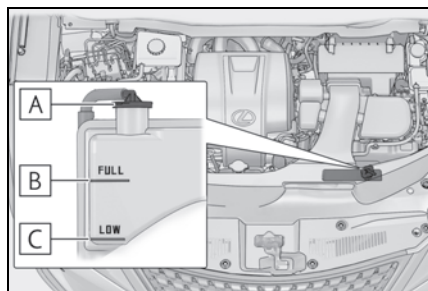

A Dop reservoir

B FULL-streepje

C LOW-streepje

Als het niveau zich op of onder het LOW-streepje bevindt, moet koelvloeistof worden bijgevuld tot aan het FULL-streepje. (→Blz. 605)

■ Koelvloeistofreservoir vermogensregeleenheid

Het koelvloeistofniveau is correct als het zich bij koude motor tussen het FULL- en het LOW-streepje bevindt.

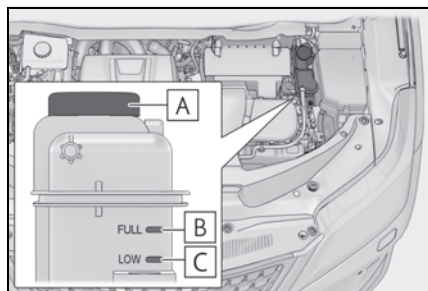

A Dop reservoir

B FULL-streepje

C LOW-streepje

Als het niveau zich op of onder het LOW-streepje bevindt, moet koelvloeistof worden bijgevuld tot aan het FULL-streepje. (→Blz. 605)

■ Selectie van koelvloeistof

Gebruik alleen Toyota Super Long Life Coolant of een gelijkwaardig product.

Toyota Super Long Life Coolant is een mengsel van 50% koelvloeistof en 50% gedemineraliseerd water. (Minimumtemperatuur: -35°C)

Neem voor meer informatie over koelvloeistof contact op met een erkende Lexus-dealer of hersteller/reparateur of een andere naar behoren gekwalificeerde en uitgeruste deskundige.

■ Als het koelvloeistofniveau korte tijd na het bijvullen weer is gezakt

Controleer de radiator, de slangen, de doppen van de koelvloeistofreservoirs, de aftapkraan en de waterpomp.

Als u geen lek kunt vinden, laat dan een erkende Lexus-dealer of hersteller/reparateur of een andere naar behoren gekwalificeerde en uitgeruste deskundige de druk op de dop nakijken en controleren op lekkages in het koelsysteem.



WAARSCHUWING

■ Wanneer het hybridesysteem heet is

Verwijder de dop van het koelvloeistofreservoir van de motor/vermogensregeleenheid en de radiatordop niet.

Als het koelsysteem nog onder druk staat, kan hete koelvloeistof uit de vulopening spuiten als de dop wordt verwijderd en brandwonden of ander ernstig letsel veroorzaken.



OPMERKING

■ Bij het bijvullen van koelvloeistof

Gebruik geen onverdunde antivries of alleen water. Een goede mengverhouding van water en antivries zorgt voor een goede smering, corrosiebescherming en koeling. Lees altijd de informatie op het etiket van de antivries of koelvloeistof.

**OPMERKING****■ Als u koelvloeistof morst**

Verwijder de koelvloeistof met veel water om te voorkomen dat het de lak of onderdelen aantast.

Controle van radiator en condensor

Controleer de radiator en de condensor en verwijder eventueel vuil.

Als een van bovenstaande onderdelen erg vuil is of als u niet zeker bent van de staat ervan, laat dan uw auto nakijken door een erkende Lexus-dealer of hersteller/reparateur of een andere naar behoren gekwalificeerde en uitgeruste deskundige.

**WAARSCHUWING****■ Wanneer het hybridesysteem heet is**

Raak om brandwonden te voorkomen de radiator of de condensor niet aan, aangezien deze heet kunnen zijn.

Ruitsproeiervloeistof

Als een sproeier niet werkt of een waarschuwing melding wordt weergegeven op het multi-informatiedisplay, is het sproeierreservoir mogelijk leeg. Vul ruitsproeiervloeistof bij.

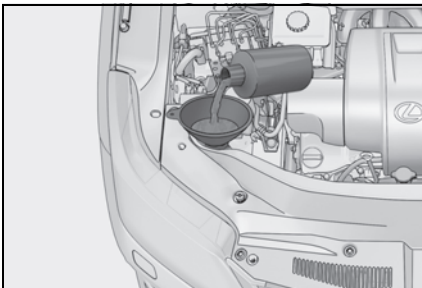
**WAARSCHUWING****■ Bij het bijvullen van ruitsproeiervloeistof**

Vul geen ruitsproeiervloeistof bij als het hybridesysteem warm is of nog werkt. Ruitsproeiervloeistof bevat alcohol en kan vlam vatten als het bijvoorbeeld op hete motoronderdelen wordt gemorst.

**OPMERKING****■ Vul het reservoir uitsluitend met ruitsproeiervloeistof**

Gebruik geen zeepsop of motorantivries in plaats van ruitsproeiervloeistof.

Wanneer u dit wel doet, kan de lak van uw auto worden aangetast en de pomp beschadigd raken, waardoor er geen ruitsproeier-vloeistof meer kan worden gespreid.

■ Verdunnen van ruitsproeiervloeistof

Verdun ruitsproeiervloeistof indien nodig met water.

Raadpleeg de op het etiket van de ruitsproeiervloeistoffles aangegeven temperaturen voor de juiste mengverhouding.

12V-accu

Plaats

► RX 450h

De 12V-accu bevindt zich links in de bagageruimte.

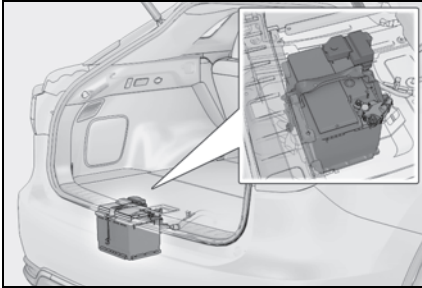

► RX 450hL

De 12V-accu bevindt zich links in de bagageruimte.

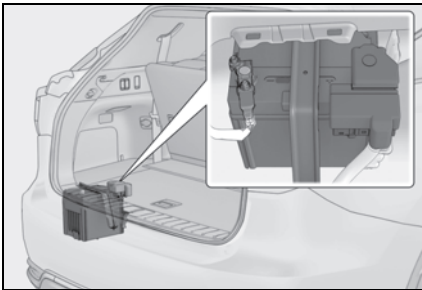

Verwijderen van de afdekkap van de 12V-accu

► RX 450h (auto's zonder een reserve wiel)

- 1 Til de afdekkap omhoog en maak de haak vast. (→Blz. 463)

- 2 Verwijder de afdekkap na het verwijderen van de clips.

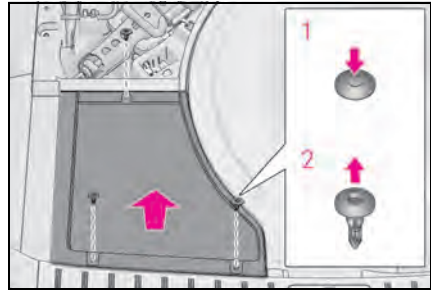

- 1 Indrukken
- 2 Naar buiten trekken

► RX 450h (auto's met een reserve wiel)

- 1 Til de afdekkap omhoog en maak de haak vast. (→Blz. 463)
- 2 Verwijder de afdekkap na het verwijderen van de clips.

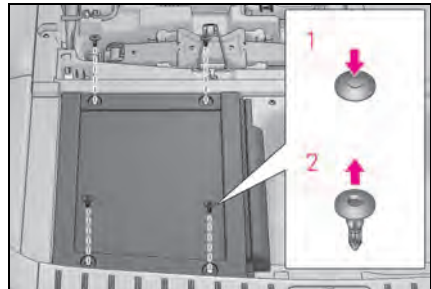

- 1 Indrukken
- 2 Naar buiten trekken

► RX 450hL

- 1 Verwijder de afdekkap en het deksel van het extra opbergvak opzij. (→Blz. 465)

- 2 Verwijder de afdekkap van de 12V-accu.

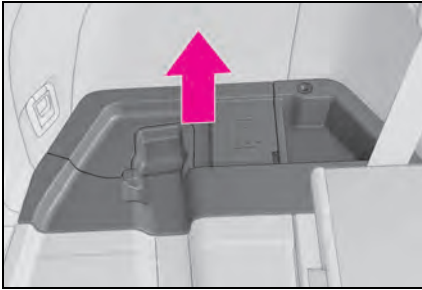

- 3 Verwijder de afdekkap van het zijpaneel.

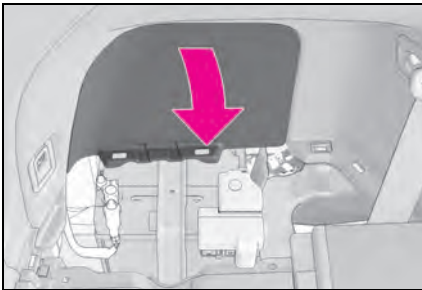

■ Voorzorgsmaatregelen voor het opladen van de accu

Tijdens het opladen van de 12V-accu ontstaat het licht ontvlambare en explosieve waterstof. Houd u daarom voor het opladen aan de volgende voorzorgsmaatregelen:

- Als de 12V-accu in de auto is gemonteerd, moet voorafgaand aan het opladen de massakabel worden losgenomen.
- Zorg ervoor dat de acculader tijdens het aansluiten en losnemen van de accuklemmen is uitgeschakeld.

■ Na het laden/aansluiten van de 12V-accu

- Mogelijk start het hybridesysteem niet. Volg de onderstaande procedure om het systeem te initialiseren.

- 1 Zet de selectiehendel in stand P.
- 2 Open en sluit een van de portieren.
- 3 Schakel het hybridesysteem weer in.

- Nadat de 12V-accu losgenomen is geweest en weer is aangesloten, is het wellicht niet meteen mogelijk om de portieren met het Smart entry-systeem met startknop te ontgrendelen. Gebruik in dat geval de afstandsbediening of de mechanische sleutel om de portieren te vergrendelen of ontgrendelen.
- Start het hybridesysteem met het contact in stand ACC. Het hybridesysteem kan niet worden gestart als het contact UIT staat. Het hybridesysteem werkt vanaf de tweede poging echter normaal.
- De stand van het contact wordt door de auto geregistreerd. Als de 12V-accu wordt losgekoppeld en weer wordt aangesloten, keert de startknop terug naar de stand die was geselecteerd voordat de 12V-accu werd losgenomen. Zorg ervoor dat het contact UIT wordt gezet voordat u de 12V-accu losneemt. Wees extra voorzichtig als niet bekend is wat de stand van de startknop was voordat de 12V-accu werd losgenomen.

Neem, als het systeem na meerdere pogingen nog niet start, contact op met een erkende Lexus-dealer of hersteller/reparateur of een andere naar behoren gekwalificeerde en uitgeruste deskundige.



WAARSCHUWING

■ Chemicaliën in de 12V-accu

Het zwavelzuur in de 12V-accu is giftig en brandend en kan het ontstaan van het licht ontvlambare en explosieve waterstof veroorzaken. Neem bij werkzaamheden bij of aan de 12V-accu de volgende voorzorgsmaatregelen in acht om ernstig letsel te voorkomen:

- Veroorzaak geen vonken met gereedschap.
- Rook nooit en steek nooit een lucifer of een aansteker aan bij de 12V-accu.
- Voorkom dat ogen, huid of kleren in contact komen met de elektrolyt.
- Adem of slik nooit elektrolyt in.
- Gebruik een veiligheidsbril als u bij de 12V-accu bezig bent.



WAARSCHUWING

- Laat kinderen niet in de buurt spelen als u met de 12V-accu bezig bent.
- **Een veilige plaats voor het opladen van de 12V-accu**
Laad de 12V-accu altijd op in een open ruimte. Laad de 12V-accu niet op in een garage of in een afgesloten ruimte waar onvoldoende ventilatie is.
- **Noodmaatregelen met betrekking tot elektrolyt**
- Als er elektrolyt in uw ogen terecht komt
Spoel de ogen minstens 15 minuten met water en schakel direct medische hulp in. Blijf zo mogelijk water met een spons of doek op de ogen deppen, terwijl u naar een arts of het ziekenhuis gaat.
- Als er elektrolyt op uw huid terecht komt
Was de huid zorgvuldig met veel water. Als het pijn doet of brandt, roept u meteen medische hulp in.
- Als er elektrolyt op uw kleding terecht komt
De elektrolyt kan via de kleding op uw huid terecht komen. Trek onmiddellijk de kleding uit en volg, indien nodig, de procedure zoals hierboven beschreven.
- Als u per ongeluk elektrolyt binnenkrijgt
Drink zo veel mogelijk water of melk. Schakel zo snel mogelijk medische hulp in.

■ Vervangen van de 12V-accu

Gebruik alleen een voor deze auto ontworpen 12V-accu. Anders kan er gas (waterstof) in het passagierscompartiment komen, waardoor brand of een explosie kan ontstaan.

Neem voor de vervanging van de 12V-accu contact op met een erkende Lexus-dealer of hersteller/reparateur of een andere naar behoren gekwalificeerde en uitgeruste deskundige.

■ Bij het omgaan met de 12V-accu

→Blz. 603

■ Accukabels van de 12V-accu losnemen (RX 450h)

Neem de negatieve (-) accupool niet zoals aangegeven los van de carrosseriezijde. De losgenomen negatieve (-) accupool kan in contact komen met de positieve (+) accupool, waardoor ernstig letsel als gevolg van een kortsluiting kan ontstaan.

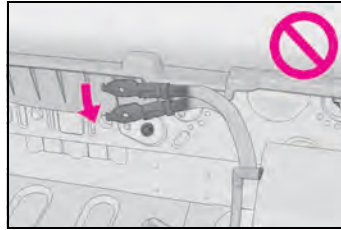

OPMERKING

■ Wanneer de 12V-accu wordt opgeladen

Laad de 12V-accu nooit op wanneer het hybridesysteem in werking is. Controleer ook of alle accessoires zijn uitgeschakeld.

Exterieur

► RX 450h

Controleer de 12V-accu op gecorrodeerde en loszittende klemmen, scheuren en een loszittende klembeugel.

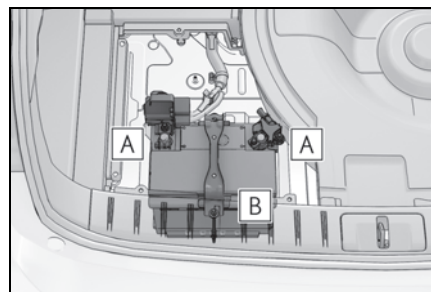

A Accupolen

B Klembeugel

► RX 450hL

Controleer de 12V-accu op gecorrodeerde en loszittende klemmen, scheuren en een loszittende klembeugel.

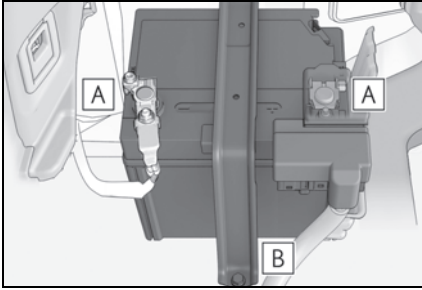

A Accupolen

B Klembeugel

Plaatsen van de afdekkap van de 12V-accu

► RX 450h (auto's zonder een reservewiel)

Plaats de afdekkap van de 12V-accu met de clips.

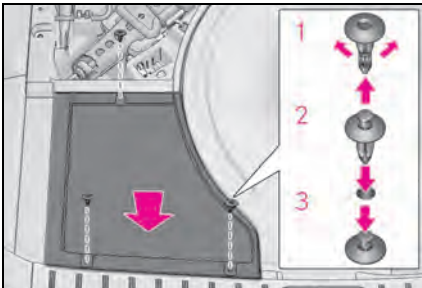

1 Druk het middelste deel omhoog

2 Insteken

3 Indrukken

► RX 450h (auto's met een reservewiel)

Plaats de afdekkap van de 12V-accu met de clips.

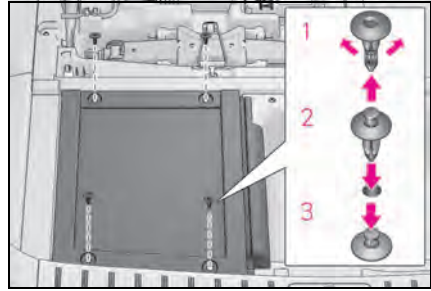

1 Druk het middelste deel omhoog

2 Insteken

3 Indrukken

► RX 450hL

1 Plaats de afdekkap van het zijpaneel.

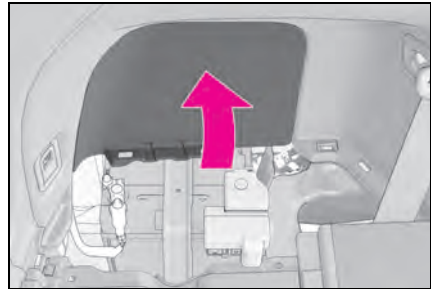

2 Plaats de afdekkap van de 12V-accu



Banden

Vervang of verwissel banden afhankelijk van het onderhoudsschema en het slijtagepatroon.

Controleren van de banden

Controleer of de slijtage-indicatoren op de banden te zien zijn. Controleer de banden tevens op ongelijkmatige slijtage, zoals overmatige slijtage aan een zijde van het loopvlak.

Controleer de staat en de bandenspanning van het reservewiel ook als het niet gebruikt wordt.

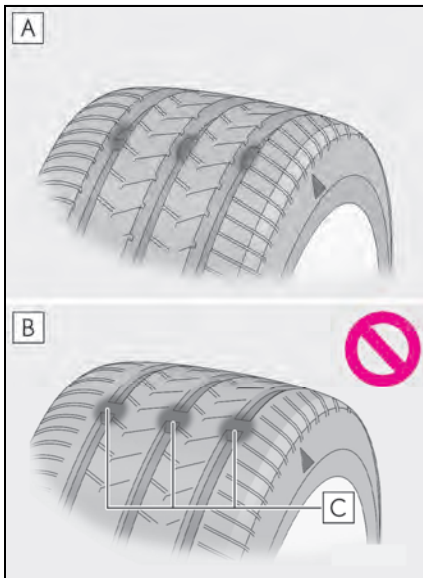

A Nieuwe band

B Versleten loopvlak

C Slijtage-indicator

De plaats van de slijtage-indicatoren wordt aangegeven met de tekst TWI of de indicatie \triangle op de wang van de band.

Vervang de band als de slijtage-indicatoren te zien zijn.

■ Wanneer moeten banden worden vervangen

Banden moeten worden vervangen als:

- De slijtage-indicatoren zijn te zien op een band.
- De banden beschadigingen vertonen, zoals insnijdingen, scheuren of barsten die zo diep zijn dat het binnenmateriaal zichtbaar wordt en bulten die duiden op een interne beschadiging
- Een band vaak leegloopt of niet goed kan worden gerepareerd vanwege de grootte of plaats van de beschadiging.

Neem contact op met een erkende Lexus-dealer of hersteller/reparateur of een andere naar behoren gekwalificeerde en uitgeruste deskundige als u er niet zeker van bent.

■ Levensduur van de banden

Banden die ouder zijn dan 6 jaar moeten altijd door gekwalificeerd werkplaatspersoneel worden gecontroleerd, zelfs als er niet of nauwelijks met de banden is gereden en de banden niet beschadigd lijken te zijn.

■ Goed opbergen van het reservewiel (RX 450hL)

Een niet goed opgeborgen reservewiel kan de draadkabel beschadigen waarmee het wiel is bevestigd. Controleer dan ook dagelijks of het reservewiel goed is bevestigd.

- Als het opgeborgen reservewiel scheef zit of tijdens het rijden rammelt, is het reservewiel mogelijk niet goed opgeborgen. Berg het reservewiel op door de volgende procedure correct uit te voeren:

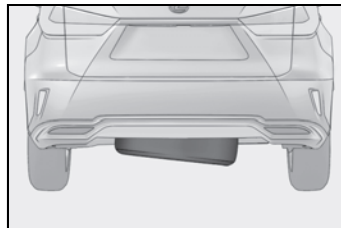

- 1 Als het reservewiel scheef zit, zit het hijsgedeelte mogelijk vast in de opening in het wiel. Als het reservewiel tijdens het rijden rammelt, is het mogelijk niet helemaal omhooggebracht. Breng het reservewiel tot op de grond omlaag en controleer of het hijsgedeelte loodrecht op de opening in het wiel staat.
- 2 Breng het wiel langzaam en in één beweging omhoog totdat een klikgeluid hoorbaar is en de kriklinger overslaat.

Als het reservewiel niet kan worden neergelaten, is de draadkabel mogelijk gebroken. Laat de auto controleren door een erkende Lexus-dealer of hersteller/reparateur of een andere naar behoren gekwalificeerde en uitgeruste deskundige.

■ **Als de profieldiepte van winterbanden minder is dan 4 mm**

In dat geval gaat de werkzaamheid van de winterbanden verloren.



WAARSCHUWING

■ **Bij het controleren of vervangen van de banden**

Houd u aan de volgende voorzorgsmaatregelen om ongevallen te voorkomen. Het niet in acht nemen van deze voorzorgsmaatregelen, kan schade aan de aandrijflijn veroorzaken en gevaarlijke rijeigenschappen tot gevolg hebben, waardoor een ongeval met ernstig letsel kan ontstaan.

- Gebruik geen banden van verschillende merken, types of profielen.
Gebruik ook geen banden met duidelijk verschillende slijtagepatronen door elkaar.
- Gebruik uitsluitend de door Lexus voorgeschreven bandenmaat.
- Gebruik geen verschillende soorten banden (radiaalbanden, gordelbanden met diagonaalkarkas en diagonaalbanden) door elkaar.
- Gebruik geen zomer-, all-season- en winterbanden door elkaar.
- Gebruik nooit banden onder uw auto die zijn gebruikt onder een andere auto.
Door het gebruik van banden waarvan het verleden onbekend is, loopt u extra risico.

- Auto's met een compact reservewiel: Rijd niet met een aanhangwagen als een compact reservewiel is gemonteerd.
- Auto's met bandenreparatieset: Rijd niet met een aanhangwagen o.i.d. als een gemonteerde band gerepareerd is met behulp van de bandenreparatieset. De belasting van de band kan leiden tot onverwachte schade aan de band.



OPMERKING

■ **Rijden over onverharde wegen**

Wees extra voorzichtig bij het rijden over onverharde wegen en wegen met kuilen. Dergelijke omstandigheden hebben mogelijk een verlaging van de bandenspanning tot gevolg, waardoor de verende werking van de banden vermindert. Bovendien kunnen de banden zelf en de velgen en carrosserie beschadigd raken bij het rijden over onverharde wegen.

■ **Als tijdens het rijden in elke band een te lage bandenspanning ontstaat**

Rijd niet verder als de bandenspanning te laag is, anders kunnen de banden en/of velgen ernstig beschadigd raken.

Wisselen van banden

- Auto's met compact reservewiel of bandenreparatieset

Wissel de banden zoals aangegeven in de afbeelding.

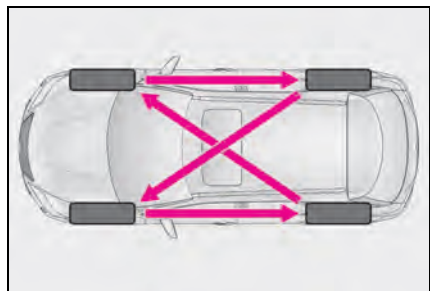

Lexus beveelt aan om de banden ongeveer elke 5.000 km van plaats te wisselen om een gelijkmatig slijtagepatroon en een langere levensduur van de banden te verkrijgen.

Vergeet niet na het wisselen van de banden het bandenspanningswaarschuwingssysteem te initialiseren.

► Auto's met een volwaardig reservewiel

Wissel de banden zoals aangegeven in de afbeelding.

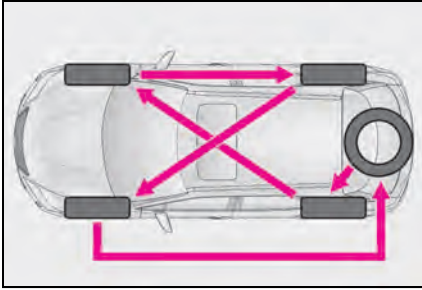

Lexus beveelt aan om de banden ongeveer elke 5.000 km van plaats te wisselen om een gelijkmatig slijtagepatroon en een langere levensduur van de banden te verkrijgen.

Vergeet niet na het wisselen van de banden het bandenspanningswaarschuwingssysteem te initialiseren.

Bandenspanningswaarschuwingssysteem

Uw auto is uitgerust met een bandenspanningswaarschuwingssysteem dat gebruikmaakt van bandenspanningssensoren en -zenders om een lage bandenspanning te signaleren voordat deze tot problemen leidt.

- De door het bandenspanningswaarschuwingssysteem gesignaleerde bandenspanning kan op het multi-informatiedisplay worden weergegeven. (→Blz. 116)

De getoonde afbeelding dient slechts als voorbeeld en verschilt mogelijk van het werkelijke beeld op het multi-informatiedisplay.

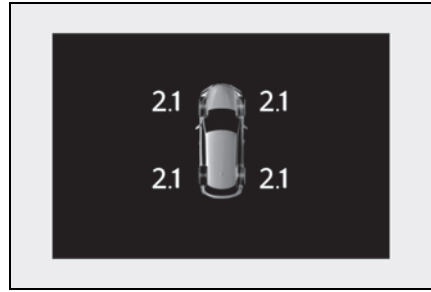

- Als de bandenspanning onder een bepaalde waarde komt, wordt de bestuurder gewaarschuwd door middel van een melding op het scherm en een waarschuwinglampje. (→Blz. 558)

De getoonde afbeelding dient slechts als voorbeeld en verschilt mogelijk van het werkelijke beeld op het multi-informatiedisplay.

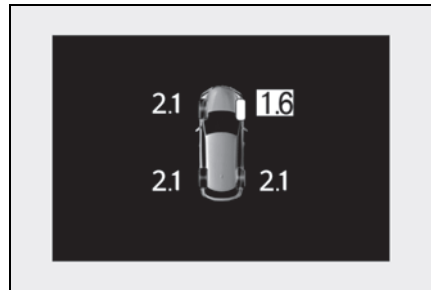

■ Periodieke controle van de bandenspanning

Het bandenspanningswaarschuwingssysteem vervangt de periodieke controle van de bandenspanning niet. Controleer daarom ook zelf regelmatig de bandenspanning.

■ Situaties waarin het bandenspanningswaarschuwingssysteem mogelijk niet goed werkt

- Onder de volgende omstandigheden werkt het bandenspanningswaarschuwingssysteem mogelijk niet goed.
 - Als er niet-originele Lexus-velgen zijn gemonteerd.
 - Er is een band vervangen door een exemplaar dat niet overeenkomt met de OE-specificaties (Original Equipment).
 - Er is een band vervangen door een exemplaar dat niet de voorgeschreven maat heeft.
 - Er zijn sneeuwkettingen gemonteerd.
 - Als de ruiten zijn voorzien van een coating die de ontvangst van de radiografische signalen nadelig beïnvloedt.
 - Als de auto bedekt is met sneeuw of ijs, vooral bij de wielen of de wielkasten.
 - Als de bandenspanning aanzienlijk hoger is dan de voorgeschreven waarde.
 - Als er banden zonder bandenspanningssensoren en -zenders zijn gebruikt.
 - Als de identificatiecode op de bandenspanningssensoren en -zenders niet is geregistreerd in de bandenspanningswaarschuwingssysteem-ECU.
- In de volgende situaties kunnen de prestaties worden beïnvloed.
 - In de buurt van een televisiezendmast, elektriciteitscentrale, tankstation, radiozender, videowall, luchthaven of andere locatie waar sterke radiogolven of elektromagnetische velden aanwezig zijn
 - Als u een draagbare radio, mobiele telefoon, draadloze telefoon of een ander draadloos communicatiemiddel bij u draagt

Als de bandenpositiegegevens niet juist worden weergegeven als gevolg van slechte ontvangst van de radiogolven, kan de weergave worden hersteld door verder te rijden en zo de ontvangst van de radiogolven te veranderen.

- Wanneer de auto geparkeerd is, kan het langer duren voordat de waarschuwing verschijnt of verdwijnt.
- Wanneer de bandenspanning snel daalt, zoals bij een klapband, dan verschijnt de waarschuwing mogelijk niet.

■ Waarschuwingen bandenspanningswaarschuwingssysteem

De eventuele waarschuwing van het bandenspanningswaarschuwingssysteem is gebaseerd op de omstandigheden waaronder het systeem geïnitieerd is. Daarom laat het systeem mogelijk zelfs een waarschuwing zien wanneer de bandenspanning niet laag genoeg is of wanneer de druk hoger is dan de druk die was ingesteld tijdens het initialiseren van het systeem.

■ Verklaring bandenspanningswaarschuwingssysteem

• Manufacturer's name: PACIFIC INDUSTRIAL CO., LTD.

• Registered trademark: 

This trademark is registered in the following countries:
UK, Italy, Austria, Greece, Germany, France, Belgium,
the Netherlands, Luxembourg, Portugal.

• Manufacturer's address:

1300-1 Yokoi, Godo-cho, Anpachi-gun, Gifu, 503-2397 JAPAN

• Operating frequency band: 433.05—434.79MHz

• Maximum radio-frequency power: 100dB μ V/m@3m (Radiated)

Hereby, PACIFIC INDUSTRIAL CO., LTD. declares that the radio equipment type PMV-C215 is in compliance with Directive 2014/53/EU.

The full text of the EU declaration of conformity is available at the following internet address:

<https://www.pacific-ind.co.jp/eng/products/car/tpms/doc/>

PACIFIC INDUSTRIAL CO., LTD. vakuuttaa, että radiolaitetyyppi PMV-C215 on direktiivin 2014/53/EU mukainen.

EU-vaatimustenmukaisuusvakuutuksen täysimittainen teksti on saatavilla seuraavassa internetosoitteessa:

<https://www.pacific-ind.co.jp/eng/products/car/tpms/doc/>

Hierbij verklaar ik, PACIFIC INDUSTRIAL CO., LTD., dat het type radioapparatuur PMV-C215 conform is met Richtlijn 2014/53/EU.

De volledige tekst van de EU-conformiteitsverklaring kan worden geraadpleegd op het volgende internetadres:

<https://www.pacific-ind.co.jp/eng/products/car/tpms/doc/>

Le soussigné, PACIFIC INDUSTRIAL CO., LTD., déclare que l'équipement radioélectrique du type PMV-C215 est conforme à la directive 2014/53/UE.

Le texte complet de la déclaration UE de conformité est disponible à l'adresse internet suivante:

<https://www.pacific-ind.co.jp/eng/products/car/tpms/doc/>

Härmed försäkrar PACIFIC INDUSTRIAL CO., LTD. att denna typ av radioutrustning PMV-C215 överensstämmer med direktiv 2014/53/EU.

Den fullständiga texten till EU-försäkran om överensstämmelse finns på följande webbadress:

<https://www.pacific-ind.co.jp/eng/products/car/tpms/doc/>

Hermed erklærer PACIFIC INDUSTRIAL CO., LTD., at radioudstyrstypen PMV-C215 er i overensstemmelse med direktiv 2014/53/EU.

EU-overensstemmelseserklæringens fulde tekst kan findes på følgende internetadresse:

<https://www.pacific-ind.co.jp/eng/products/car/tpms/doc/>

Hiermit erklährt PACIFIC INDUSTRIAL CO., LTD., dass der Funkanlagentyp PMV-C215 der Richtlinie 2014/53/EU entspricht.

Der vollständige Text der EU-Konformitätserklärung ist unter der folgenden Internetadresse verfügbar:

<https://www.pacific-ind.co.jp/eng/products/car/tpms/doc/>

Με την παρούσα ο/η PACIFIC INDUSTRIAL CO., LTD., δηλώνει ότι ο ραδιοεξοπλισμός PMV-C215 πληροί την οδηγία 2014/53/ΕΕ. Το πλήρες κείμενο της δήλωσης συμμόρφωσης ΕΕ διατίθεται στην ακόλουθη ιστοσελίδα στο διαδίκτυο:

<https://www.pacific-ind.co.jp/eng/products/car/tpms/doc/>

Il fabbricante, PACIFIC INDUSTRIAL CO., LTD., dichiara che il tipo di apparecchiatura radio PMV-C215 è conforme alla direttiva 2014/53/UE.

Il testo completo della dichiarazione di conformità UE è disponibile al seguente indirizzo Internet:

<https://www.pacific-ind.co.jp/eng/products/car/tpms/doc/>

Por la presente, PACIFIC INDUSTRIAL CO., LTD. declara que el tipo de equipo radioeléctrico PMV-C215 es conforme con la Directiva 2014/53/UE.

El texto completo de la declaración UE de conformidad está disponible en la dirección Internet siguiente:

<https://www.pacific-ind.co.jp/eng/products/car/tpms/doc/>

O(a) abaixo assinado(a) PACIFIC INDUSTRIAL CO., LTD. declara que o presente tipo de equipamento de rádio PMV-C215 está em conformidade com a Diretiva 2014/53/UE. O texto integral da declaração de conformidade está disponível no seguinte endereço de Internet:

<https://www.pacific-ind.co.jp/eng/products/car/tpms/doc/>

B'dan, PACIFIC INDUSTRIAL CO., LTD., niddikjara li dan it-tip ta' tagħmir tar-radju PMV-C215 huwa konformi mad-Direttiva 2014/53/UE.

It-test kollu tad-dikjarazzjoni ta' konformità tal-UE huwa disponibbli f'dan l-indirizz tal-Internet li ġej:

<https://www.pacific-ind.co.jp/eng/products/car/tpms/doc/>

Käesolevaga deklareerib PACIFIC INDUSTRIAL CO., LTD., et käesolev raadioseadme tüüp PMV-C215 vastab direktiivi 2014/53/EL nõuetele.

ELi vastavusdeklaratsiooni täielik tekst on kättesaadav järgmisel internetiaadressil:

<https://www.pacific-ind.co.jp/eng/products/car/tpms/doc/>

PACIFIC INDUSTRIAL CO., LTD. igazolja, hogy a PMV-C215 típusú rádióberendezés megfelel a 2014/53/EU irányelvnek. Az EU-megfelelőségi nyilatkozat teljes szövege elérhető a következő internetes címen:

<https://www.pacific-ind.co.jp/eng/products/car/tpms/doc/>

PACIFIC INDUSTRIAL CO., LTD. týmto vyhlasuje, že rádiové zariadenie typu PMV-C215 je v súlade so smernicou 2014/53/EÚ.

Úplné EÚ vyhlásenie o zhode je k dispozícii na tejto internetovej adrese:

<https://www.pacific-ind.co.jp/eng/products/car/tpms/doc/>

Tímto PACIFIC INDUSTRIAL CO., LTD. prohlašuje, že typ rádiového zařízení PMV-C215 je v souladu se směrnicí 2014/53/EU.

Úplné znění EU prohlášení o shodě je k dispozici na této internetové adrese:

<https://www.pacific-ind.co.jp/eng/products/car/tpms/doc/>

PACIFIC INDUSTRIAL CO., LTD. potrjuje, da je tip radijske opreme PMV-C215 skladen z Direktivo 2014/53/EU.

Celotno besedilo izjave EU o skladnosti je na voljo na naslednjem spletnem naslovu:

<https://www.pacific-ind.co.jp/eng/products/car/tpms/doc/>

Aš, PACIFIC INDUSTRIAL CO., LTD., patvirtinu, kad radijo įrenginių tipas PMV-C215 atitinka Direktyvą 2014/53/ES.

Visas ES atitikties deklaracijos tekstas prieinamas šiuo interneto adresu:

<https://www.pacific-ind.co.jp/eng/products/car/tpms/doc/>

Ar šoPACIFIC INDUSTRIAL CO., LTD. deklarē, ka radioiekārtā PMV-C215 atbilst Direktīvai 2014/53/ES.

Pilns ES atbilstības deklarācijas teksts ir pieejams šādā interneta vietnē:

<https://www.pacific-ind.co.jp/eng/products/car/tpms/doc/>

PACIFIC INDUSTRIAL CO., LTD. niniejszym oświadcza, że typ urządzenia radiowego PMV-C215 jest zgodny z dyrektywą 2014/53/UE.

Pełny tekst deklaracji zgodności UE jest dostępny pod następującym adresem internetowym:

<https://www.pacific-ind.co.jp/eng/products/car/tpms/doc/>

Hér með lýsir PACIFIC INDUSTRIAL CO., LTD. yfir því að PMV-C215 er í samræmi við grunnkröfur og aðrar kröfur, sem gerðar eru í tilskipun 2014/53/EU.

Samræmisýfirlýsing er einnig aðgengileg á eftirfarandi vefslóð:

<https://www.pacific-ind.co.jp/eng/products/car/tpms/doc/>

PACIFIC INDUSTRIAL CO., LTD. erklærer at PMV-C215 er i overensstemmelse med direktiv 2014/53/EU.

Samsvarserklæringen i fulltekst er tilgjengelig på følgende internettsadresse:

<https://www.pacific-ind.co.jp/eng/products/car/tpms/doc/>

С настоящото PACIFIC INDUSTRIAL CO., LTD. декларира, че този тип радиосъоръжение PMV-C215 е в съответствие с Директива 2014/53/ЕС.

Цялостният текст на ЕС декларацията за съответствие може да се намери на следния интернет адрес:

<https://www.pacific-ind.co.jp/eng/products/car/tpms/doc/>

Prin prezenta, PACIFIC INDUSTRIAL CO., LTD. declară că tipul de echipamente radio PMV-C215 este în conformitate cu Directiva 2014/53/UE.

Textul integral al declarației UE de conformitate este disponibil la următoarea adresă internet:

<https://www.pacific-ind.co.jp/eng/products/car/tpms/doc/>

U ovom dokumentu, PACIFIC INDUSTRIAL CO., LTD. deklariše da je radio oprema model PMV-C215 usklađena sa Directive 2014/53/EU.

Cio tekst EU deklaracije usklađenosti dostupan je na slijedećoj interent adresi:

<https://www.pacific-ind.co.jp/eng/products/car/tpms/doc/>

Овим, PACIFIC INDUSTRIAL CO., LTD. изјављује да је радио опрема типа PMV-C215 усклађена са Directive 2014/53/EU.

Комплетан текст декларације ЕУ за усаглашеност доступан је на следећој веб адреси:

<https://www.pacific-ind.co.jp/eng/products/car/tpms/doc/>

PACIFIC INDUSTRIAL CO., LTD. ovime izjavljuje da je radijska oprema tipa PMV-C215 u skladu s Direktivom 2014/53/EU.

Cjeloviti tekst EU izjave o sukladnosti dostupan je na sljedećoj internetskoj adresi:

<https://www.pacific-ind.co.jp/eng/products/car/tpms/doc/>

Këtu, PACIFIC INDUSTRIAL CO., LTD. deklaron se pajisja radio PMV-C215 është në përputhje me Directive 2014/53/EU.

Teksti i plotë i deklaratës së konformitetit të BE-së gjendet në adresën e mëposhtme të internetit:

<https://www.pacific-ind.co.jp/eng/products/car/tpms/doc/>



- Модель: PMV-C215
- Виробник: Pacific Industrial Co., Ltd.
- Найменування та адреса виробника або його уповноваженого представника

Pacific Industrial Co., Ltd.

1300-1 Yokoi, Godo-cho, Anpachi-Gun, Gifu-Pref., 503-2397
Япан/Японія.

- Діапазон частот, МГц: 433,05–434,79
- Максимальна вихідна потужність передавача, мВт (дБм): 1,0 (0);
- Справжнім Pacific Industrial Co., Ltd. заявляє, що радіопередавач системи контролю тиску та температури в шинах автомобіля відповідає Технічному регламенту радіообладнання; повний текст декларації про відповідність доступний на веб-сайті за такою адресою:
<https://www.pacific-ind.co.jp//eng/products/car/tpms/doc/ukr/>



EU

Receiver: Model: 23AAR

Manufacturer: DENSO CORPORATION

Address: 1-1, Showa-cho, Kariya-shi, Aichi-ken, 448-8661
Japan

00

Hereby, DENSO CORPORATION declares that the radio equipment type is in compliance with Directive 2014/53/EU. The full text of the EU declaration of conformity is available at the following internet address:

<https://www.denso.com/global/en/contact-us/doc/>

DENSO CORPORATION vakuuttaa, että radiolaitetyyppi on direktiivin 2014/53/EU mukainen.

EU-vaatimustenmukaisuusvakuutuksen täysimittainen teksti on saatavilla seuraavassa internetosoitteessa:

<https://www.denso.com/global/en/contact-us/doc/>

Hierbij verklaar ik, DENSO CORPORATION, dat het type radioapparatuur conform is met Richtlijn 2014/53/EU.

De volledige tekst van de EU-conformiteitsverklaring kan worden geraadpleegd op het volgende internetadres:

<https://www.denso.com/global/en/contact-us/doc/>

Le soussigné, DENSO CORPORATION, déclare que l'équipement radioélectrique du type est conforme à la directive 2014/53/UE.

Le texte complet de la déclaration UE de conformité est disponible à l'adresse internet suivante:

<https://www.denso.com/global/en/contact-us/doc/>

Härmed försäkrar DENSO CORPORATION att denna typ av radioutrustning överensstämmer med direktiv 2014/53/EU.

Den fullständiga texten till EU-försäkran om överensstämmelse finns på följande webbadress:

<https://www.denso.com/global/en/contact-us/doc/>

Hermed erklærer DENSO CORPORATION, at radioudstyrstypen er i overensstemmelse med direktiv 2014/53/EU.

EU-overensstemmelseserklæringens fulde tekst kan findes på følgende internetadresse:

<https://www.denso.com/global/en/contact-us/doc/>

Hiermit erklährt DENSO CORPORATION, dass der Funkanlagentyp der Richtlinie 2014/53/EU entspricht.

Der vollständige Text der EU-Konformitätserklärung ist unter der folgenden Internetadresse verfügbar:

<https://www.denso.com/global/en/contact-us/doc/>

Με την παρούσα ο/η DENSO CORPORATION, δηλώνει ότι ο ραδιοεξοπλισμός πληροί την οδηγία 2014/53/ΕΕ. Το πλήρες κείμενο της δήλωσης συμμόρφωσης ΕΕ διατίθεται στην ακόλουθη ιστοσελίδα στο διαδίκτυο:

<https://www.denso.com/global/en/contact-us/doc/>

Il fabbricante, DENSO CORPORATION, dichiara che il tipo di apparecchiatura radio è conforme alla direttiva 2014/53/UE. Il testo completo della dichiarazione di conformità UE è disponibile al seguente indirizzo Internet:

<https://www.denso.com/global/en/contact-us/doc/>

Por la presente, DENSO CORPORATION declara que el tipo de equipo radioeléctrico es conforme con la Directiva 2014/53/UE. El texto completo de la declaración UE de conformidad está disponible en la dirección Internet siguiente:

<https://www.denso.com/global/en/contact-us/doc/>

O(a) abaixo assinado(a) DENSO CORPORATION declara que o presente tipo de equipamento de rádio está em conformidade com a Diretiva 2014/53/UE.

O texto integral da declaração de conformidade está disponível no seguinte endereço de Internet:

<https://www.denso.com/global/en/contact-us/doc/>

B'dan, DENSO CORPORATION, niddikjara li dan it-tip ta' tagħmir tar-radju huwa konformi mad-Direttiva 2014/53/UE. It-test kollu tad-dikjarazzjoni ta' konformità tal-UE huwa disponibbli f'dan l-indirizz tal-Internet li ġej:

<https://www.denso.com/global/en/contact-us/doc/>

Käesolevaga deklareerib DENSO CORPORATION, et käesolev raadioseadme tüüp vastab direktiivi 2014/53/EL nõuetele. ELi vastavusdeklaratsiooni täielik tekst on kättesaadav järgmisel internetiaadressil:

<https://www.denso.com/global/en/contact-us/doc/>

DENSO CORPORATION igazolja, hogy a típusú rádióberendezés megfelel a 2014/53/EU irányelvnek. Az EU-megfelelőségi nyilatkozat teljes szövege elérhető a következő internetes címen:

<https://www.denso.com/global/en/contact-us/doc/>

<p>DENSO CORPORATION týmto vyhlasuje, že rádiové zariadenie typu je v súlade so smernicou 2014/53/EÚ. Úplné EÚ vyhlásenie o zhode je k dispozícii na tejto internetovej adrese:</p> <p>https://www.denso.com/global/en/contact-us/doc/</p>
<p>Tímto DENSO CORPORATION prohlašuje, že typ rádiového zařízení je v souladu se směrnicí 2014/53/EU. Úplné znění EU prohlášení o shodě je k dispozici na této internetové adrese:</p> <p>https://www.denso.com/global/en/contact-us/doc/</p>
<p>DENSO CORPORATION potrjuje, da je tip radijske opreme skladen z Direktivo 2014/53/EU. Celotno besedilo izjave EU o skladnosti je na voljo na naslednjem spletnem naslovu:</p> <p>https://www.denso.com/global/en/contact-us/doc/</p>
<p>Aš, DENSO CORPORATION, patvirtinu, kad radijo įrenginių tipas atitinka Direktyvą 2014/53/ES. Visas ES atitikties deklaracijos tekstas prieinamas šiuo interneto adresu:</p> <p>https://www.denso.com/global/en/contact-us/doc/</p>
<p>Ar šo DENSO CORPORATION deklarē, ka radioiekārta atbilst Direktīvai 2014/53/ES. Pilns ES atbilstības deklarācijas teksts ir pieejams šādā interneta vietnē:</p> <p>https://www.denso.com/global/en/contact-us/doc/</p>
<p>DENSO CORPORATION niniejszym oświadcza, że typ urządzenia radiowego jest zgodny z dyrektywą 2014/53/UE. Pełny tekst deklaracji zgodności UE jest dostępny pod następującym adresem internetowym:</p> <p>https://www.denso.com/global/en/contact-us/doc/</p>
<p>Hér með lýsir DENSO CORPORATION yfir því að er í samræmi við grunnkröfur og aðrar kröfur, sem gerðar eru í tilskipun 2014/53/EU. Samræmisýfirlýsing er einnig aðgengileg á eftirfarandi vefslóð:</p> <p>https://www.denso.com/global/en/contact-us/doc/</p>

DENSO CORPORATION erklærer at er i overensstemmelse med direktiv 2014/53/EU.

Samsvarserklæringen i fulltekst er tilgjengelig på følgende internettadresse:

<https://www.denso.com/global/en/contact-us/doc/>

С настоящото DENSO CORPORATION декларира, че този тип радиосъоръжение е в съответствие с Директива 2014/53/ЕС.

Цялостният текст на ЕС декларацията за съответствие може да се намери на следния интернет адрес:

<https://www.denso.com/global/en/contact-us/doc/>

Prin prezenta, DENSO CORPORATION declară că tipul de echipamente radio este în conformitate cu Directiva 2014/53/UE. Textul integral al declarației UE de conformitate este disponibil la următoarea adresă internet:

<https://www.denso.com/global/en/contact-us/doc/>

DENSO CORPORATION ovime izjavljuje da je radijska oprema tipa u skladu s Direktivom 2014/53/EU.

Cjeloviti tekst EU izjave o sukladnosti dostupan je na sljedećoj internetskoj adresi:

<https://www.denso.com/global/en/contact-us/doc/>

Овие, DENSO CORPORATION изјављује да је радио опрема тип усаглашена са Директивом 2014/53/EU.

Цео текст ЕУ декларације о усаглашености доступан је на следећој интернет адреси:

<https://www.denso.com/global/en/contact-us/doc/>

Amb aquest document, DENSO CORPORATION declara que el tipus d'equipament radioelèctric es conforme a la Directiva 2014/53/UE.

El text complet de la declaració UE de conformitat està disponible en la següent adreça d'Internet:

<https://www.denso.com/global/en/contact-us/doc/>

İşbu belge; DENSO CORPORATION telsiz ekipmanı tipinin 2014/53/AB sayılı Direktif'e uygun olduğunu beyan eder. AB uygunluk beyanının tam metni aşağıdaki internet adresinde mevcuttur:

<https://www.denso.com/global/en/contact-us/doc/>

Nepermjet kesaj, DENSO CORPORATION, deklaroj qe ky
23AAR eshte ne pajtim me kerkesat thelbesore
dhe dispozitat e tjera perkatese te Direktives 1999/5/EC.

AL

CE The latest "DECLARATION of CONFORMITY" (DoC) is
available at the following address:
<https://www.denso.com/global/en/contact-us/doc/>

00
EU

02

UA

приймач: модель :

23AAR

виробник : DENSO CORPORATION

адреса : 1-1, Showa-cho, Kariya-shi, Aichi-ken, 448-8661, Japan

справжнім DENSO CORPORATION заявляє, що тип радіобладнання відповідає
Технічному регламенту радіобладнання;

повний текст декларації про відповідність доступний на веб-сайті за такою адресою:
<https://www.denso.com/global/en/contact-us/doc/>



00

IL

טויוטה מוטור אירופה נוטא, שדרות דו בורגט 60-1140 בריסל,
 בלגיה www.toyota-europe.com

DENSO:	סימן רשום
ראה מוצר:	שנת ייצור
מוצר : מערכת ניטור לחץ צמיגים (מקלט)	
23AAR :	דגם
יפן :	ארץ ייצור

00
IL

06

Plaatsen van bandenspanningssensoren en -zenders

Bij het vervangen van banden of velgen moeten de bandenspanningssensoren en -zenders ook worden geplaatst.

Als er nieuwe bandenspanningssensoren en -zenders geplaatst worden, moeten de identificatiecodes van deze componenten worden geregistreerd in de bandenspanningswaarschuwingssysteem-ECU en moet het bandenspanningswaarschuwingssysteem worden geïnitieerd. Laat de identificatiecodes van de bandenspanningssensoren en -zenders registreren door een erkende Lexus-dealer of hersteller/reparateur of een andere naar behoren gekwalificeerde en uitgeruste deskundige. (→Blz. 526)

■ Vervangen van banden en velgen

Als de identificatiecode van de bandenspanningssensor en -zender niet is geregistreerd,

werkt het bandenspanningswaarschuwingssysteem niet correct. Na ongeveer 10 minuten rijden gaat het waarschuwinglampje lage bandenspanning gedurende 1 minuut knipperen en het blijft daarna branden om aan te geven dat er een storing in het systeem aanwezig is.



OPMERKING

- **Repareren of vervangen van banden, velgen, bandenspanningssensoren, -zenders en ventieldopjes**
- Neem voor het verwijderen en plaatsen van wielen, banden of bandenspanningssensoren en -zenders contact op met een erkende Lexus-dealer of hersteller/reparateur of een andere naar behoren gekwalificeerde en uitgeruste deskundige omdat de bandenspanningssensoren en -zenders beschadigd kunnen raken als er niet voorzichtig mee wordt omgegaan.
- Vergeet niet de dopjes weer op de ventielen aan te brengen. Als de ventieldopjes niet geplaatst worden, dan kan er water in de bandenspanningssensoren terecht komen en kunnen ze vast gaan zitten.
- Vervang ventieldopjes alleen door het voorgeschreven type ventieldopje. De dop kan anders vast gaan zitten.



OPMERKING

■ **Voorkomen van schade aan de bandenspanningssensoren en -zenders**

Als een band is gerepareerd met bandenreparatievloeistof, werken de bandenspanningssensor en -zender mogelijk niet goed. Neem wanneer bandenreparatievloeistof is gebruikt zo snel mogelijk contact op met een erkende Lexus-dealer of hersteller/reparateur of een andere naar behoren gekwalificeerde en uitgeruste deskundige. Vervang na het gebruik van bandenreparatievloeistof de bandenspanningssensor en -zender wanneer de band wordt gerepareerd of vervangen. (→Blz. 523)

Initialiseren van het bandenspanningswaarschuwingssysteem

- **Het bandenspanningswaarschuwingssysteem moet worden geïnitieerd onder de volgende omstandigheden:**
 - Bij het wijzigen van de bandenspanning (bijvoorbeeld omdat u de rijnsnelheid aanzienlijk gaat veranderen).
 - Bij het wijzigen van de bandenspanning omdat er een andere bandenmaat gemonteerd is.
 - Bij het wisselen van wielen.

Als het bandenspanningswaarschuwingssysteem wordt geïnitieerd, wordt de actuele bandenspanning als referentiespanning beschouwd.

■ **Initialiseren van het bandenspanningswaarschuwingssysteem**

- 1 Parkeer de auto op een veilige plaats en zet het contact UIT.



Er kan niet worden geïnitieerd wanneer de auto rijdt.



- 2 Breng de banden op de voorgeschreven spanning bij koude banden.

Breng de banden op de voorgeschreven spanning voor de banden in koude toestand. Deze spanning vormt de referentiespanning voor het bandenspanningswaarschuwingssysteem.

- 3 Zet het contact AAN.

- 4 Selecteer  op het multi-informatiedisplay.

- 5 Druk op  of  van de bedieningstoets van het instrumentenpaneel, selecteer het scherm "Vehicle Settings" (voertuiginstellingen) en druk vervolgens op .

- 6 Druk op  of  van de bedieningstoets van het instrumentenpaneel, selecteer het scherm TPMS en houd vervolgens  ingedrukt totdat het waarschuwingsslampje lage bandenspanning 3 keer langzaam gaat knipperen.

"- ." wordt weergegeven voor de bandenspanning van elke band op het multi-informatiedisplay terwijl het bandenspanningswaarschuwingssysteem de positie van elke band bepaalt.

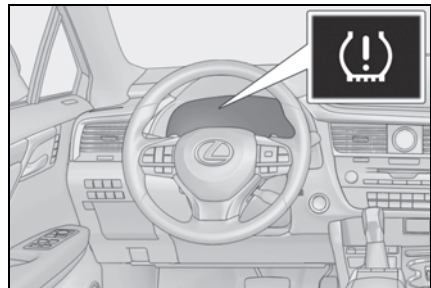

- 7 Rijd met een snelheid van ongeveer 40 km/h of hoger gedurende 10 tot 30 minuten tot de bandenspanning van elke band op het multi-informatiedisplay wordt weergegeven.

Als de positie van elke band is bepaald, wordt de bandenspanning van elke band weergegeven op het multi-informatiedisplay.

Als de bandenspanning te laag wordt voordat de bandenspanning wordt weergegeven, gaat het waarschuwingslampje lage bandenspanning branden.

Afhankelijk van de auto en de rijomstandigheden kan het maximaal 1 uur duren totdat de initialisatie voltooid is.

■ Initialiseren van het bandenspanningswaarschuwingssysteem

Initialiseer de banden als de banden de voorgeschreven spanning hebben.

■ Als u per ongeluk op de resetknop van het waarschuwingsysteem voor lage bandenspanning drukt

Als de initialisatie is uitgevoerd, breng dan de banden op de voorgeschreven spanning en initialiseer het bandenspanningswaarschuwingssysteem opnieuw.

■ Initialisatieprocedure

- Voer de initialisatie uit na het op spanning brengen van de banden. Zorg er daarnaast voor dat de banden koud zijn bij de initialisatie en bij het aanpassen van de bandenspanning.
- Als u het contact tijdens de initialisatie per ongeluk UIT hebt gezet, dan is het niet noodzakelijk de initialisatie weer te starten, omdat de initialisatie automatisch herstart wordt wanneer het contact de volgende keer AAN wordt gezet.
- Als u per ongeluk de initialisatie weer start wanneer initialiseren niet nodig is, breng de banden dan op de juiste spanning wanneer ze koud zijn en voer de initialisatie opnieuw uit.
- Als tijdens het bepalen van de positie van elke band, waarbij de bandenspanningen niet worden weergegeven op het multi-informatiedisplay, de spanning in een band daalt, gaat het waarschuwingslampje lage bandenspanning branden.

■ Als de initialisatie van het bandenspanningswaarschuwingssysteem niet voltooid is

Het voltooiën van de initialisatie kan langer duren als er met de auto over een onverharde weg wordt gereden. Rijd bij het uitvoeren van de initialisatie indien mogelijk over een verharde weg. Afhankelijk van de rijomgeving en de conditie van de banden kan het ongeveer 10 tot 30 minuten duren totdat de initialisatie voltooid is. Rijd nog een poosje door als de initialisatie na ongeveer 10 tot 30 minuten nog niet voltooid is.

Voer de volgende procedure uit als de bandenspanning van elke band niet wordt weergegeven als er ongeveer 1 uur met de auto gereden is.

- Parkeer de auto op een veilige plaats gedurende ongeveer 20 minuten. Rijd vervolgens rechtuit (met zo min mogelijk bochten naar links en rechts) met een snelheid van ten minste ongeveer 40 km/h gedurende ongeveer 10 tot 30 minuten.

In de volgende situaties wordt de bandenspanning niet opgeslagen en werkt het systeem niet goed. Voer de initialisatie nogmaals uit.

- Als de resetknop van het bandenspanningswaarschuwingssysteem wordt bediend, gaat het waarschuwingslampje lage bandenspanning niet 3 keer knipperen.
- Na het initialiseren knippert het waarschuwingslampje lage bandenspanning gedurende 1 minuut en blijft het tijdens het rijden branden.

Als de bandenspanning van elke band nog steeds niet wordt weergegeven, laat dan de auto controleren door een erkende Lexus-dealer of hersteller/reparateur of een andere naar behoren gekwalificeerde en uitgeruste deskundige.



WAARSCHUWING

■ Bij het initialiseren van het bandenspanningswaarschuwingssysteem

Initialiseer het bandenspanningswaarschuwingssysteem niet voordat de banden op de voorgeschreven spanning zijn gebracht. Anders kan het voorkomen dat het waarschuwingslampje voor de lage bandenspanning niet gaat branden terwijl de bandenspanning te laag is, of wel gaat branden terwijl de bandenspanning in orde is.

Registreren van identificatiecodes

De bandenspanningssensoren en -zenders zijn voorzien van een unieke identificatiecode. Bij het vervangen van een bandenspanningssensor en -zender is het noodzakelijk om de identificatiecode te registreren. Laat de identificatiecode registreren door een erkende Lexus-dealer of hersteller/reparateur of een andere naar behoren gekwalificeerde en uitgeruste deskundige.

Bandenspanning

Zorg ervoor dat de banden de juiste spanning hebben. De bandenspanning moet ten minste eenmaal per maand gecontroleerd worden. Lexus beveelt u echter aan de bandenspanning eens per twee weken te controleren.

■ Gevolgen van een onjuiste bandenspanning

Het rijden met een onjuiste bandenspanning kan de volgende gevolgen hebben:

- Hoger brandstofverbruik
- Verminderd rijcomfort en een slechte handling
- Kortere levensduur van de banden als gevolg van slijtage
- Een onveilige auto
- Beschadiging van de aandrijflijn

Als een band vaak moet worden opgepompt, laat deze dan controleren door een erkende Lexus-dealer of hersteller/reparateur of een andere naar behoren gekwalificeerde en uitgeruste deskundige.

■ Instructies voor het controleren van de bandenspanning

Let bij het controleren van de bandenspanning op het volgende:

- Controleer de bandenspanning alleen als de banden koud zijn.
Als uw auto ten minste 3 uur heeft stilgestaan of niet meer dan 1,5 km heeft gereden, kunt u de bandenspanning voor koude banden correct aflezen.
- Gebruik altijd een bandenspanningsmeter.
Het is moeilijk te bepalen of een band de juiste bandenspanning heeft op basis van alleen het uiterlijk.
- Het is normaal dat de spanning van een band na een rit is opgelopen aangezien warmte wordt gegenereerd in de band. Laat na het rijden geen lucht uit de banden lopen om de spanning te verlagen.
- Verdeel de passagiers en het gewicht van de bagage gelijkmatig over de auto.

**WAARSCHUWING****■ Een goede bandenspanning zorgt voor een langere levensduur van de banden**

Houd de bandenspanning op de juiste waarde.

Als de banden niet de juiste spanning hebben, kunnen onderstaande zaken zich voordoen. Dit kan leiden tot een ongeval waarbij ernstig letsel kan ontstaan.

- Overmatige slijtage
- Ongelijkmatige slijtage
- Slecht rijgedrag
- Mogelijke klapband door oververhitting
- Luchtlekkage tussen de band en velg
- Wielvorming en/of beschadiging van de band
- Groter risico op beschadiging van de band tijdens het rijden (als gevolg van voorwerpen op het wegdek, verbindingstukken of scherpe randen in het wegdek, enz.)

**OPMERKING****■ Controleren en op de juiste spanning brengen van de banden**

Plaats na controle altijd de ventieldopjes. Zonder de ventieldopjes kan er vuil en vocht in het inwendige van de ventielen doordringen. Hierdoor kan de afdichting in gevaar komen, wat kan leiden tot een lagere bandenspanning.

Velgen

Als een velg verbuigingen of scheuren vertoont of erg gecorrodeerd is, moet deze vervangen worden. Anders kan de band van de velg raken of kan de auto moeilijk beheersbaar worden.

Keuze van velg

Let er bij het vervangen van velgen op dat deze hetzelfde draagvermogen, dezelfde diameter, velgbreedte en ET-waarde* hebben.

Elke erkende Lexus-dealer of hersteller/reparateur of een andere naar behoren gekwalificeerde en uitgeruste deskundige kan vervangende velgen leveren.

*: "Offset" is de gebruikelijke term.

Lexus adviseert u de volgende velgen niet te gebruiken:

- Velgen van verschillende maten of types
- Gebruikte velgen
- Verbogen velgen die hersteld zijn

■ Vervangen van velgen

De velgen van uw auto zijn uitgerust met bandenspanningssensoren en -zenders voor het bandenspanningswaarschuwingssysteem, dat in een vroegtijdig stadium waarschuwt als de bandenspanning te laag wordt. Bij het vervangen van velgen moeten er bandenspanningssensoren en -zenders worden geplaatst. (→Blz. 523)

**WAARSCHUWING****■ Vervangen van velgen**

- Gebruik alleen de in deze handleiding aanbevolen maat velgen en banden. Een andere maat kan resulteren in een slechtere controle over de auto.
- Gebruik nooit een binnenband bij een poreuze velg die ontworpen is voor een tubeless band.
Als u dat wel doet, kan dat leiden tot een ongeval waarbij ernstig letsel kan ontstaan.

■ Gebruik van beschadigde velgen niet toegestaan

Gebruik geen gescheurde of vervormde velgen. Als u dat wel doet, kan er tijdens het rijden lucht uit de band ontsnappen, waardoor een ongeval zou kunnen ontstaan.

**OPMERKING****■ Vervangen van bandenspanningssensoren en -zenders**

- Omdat het repareren of vervangen van een band invloed kan hebben op de bandenspanningssensoren en -zenders, adviseren we u deze werkzaamheden uit te laten voeren door een erkende Lexus-dealer of hersteller/reparateur of een andere naar behoren gekwalificeerde en uitgeruste deskundige. Ga ook voor de aanschaf van bandenspanningssensoren en -zenders naar een erkende Lexus-dealer of hersteller/reparateur of een andere naar behoren gekwalificeerde en uitgeruste deskundige.
- Gebruik voor uw auto alleen originele Lexus-velgen.
Bij niet-originele velgen kan niet worden gegarandeerd dat de bandenspanningssensoren en -zenders goed werken.

Belangrijke aanwijzingen voor lichtmetalen velgen

- Gebruik uitsluitend de Lexus-wielmoeren en de Lexus-wielmoersleutel bij uw lichtmetalen velgen.
- Controleer de wielmoeren na de eerste 1.600 km telkens als een band is verwisseld, een band is gerepareerd of is vervangen.
- Pas op dat lichtmetalen velgen niet beschadigd raken als u sneeuwkettingen gebruikt.
- Bij het balanceren moet gebruik worden gemaakt van Lexus- of gelijkwaardige balanceergewichtjes, die geplaatst dienen te worden met een kunststof of rubber hamer.

Interieurfilter

Het interieurfilter moet regelmatig worden vervangen om de optimale werking van de airconditioning te behouden.

Verwijderen van het interieurfilter

- 1 Zet het contact UIT.
- 2 Open het dashboardkastje. Maak de demper los.

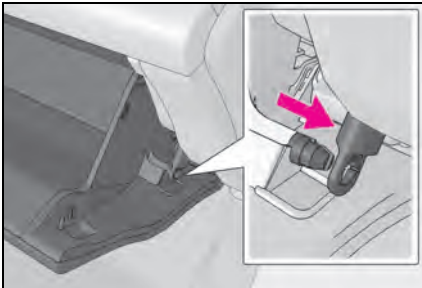

- 3 Duw het dashboardkastje aan de zijde die zich het dichtst bij het portier bevindt naar binnen om de klauwen vrij te maken. Trek vervolgens het dashboardkastje naar buiten en maak de onderste klauwen vrij.

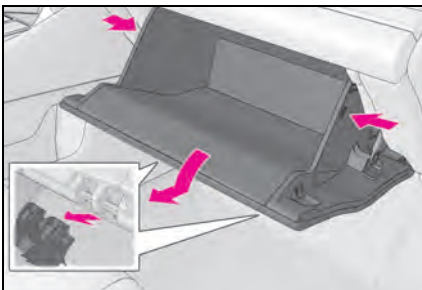

- 4 Verwijder het deksel.

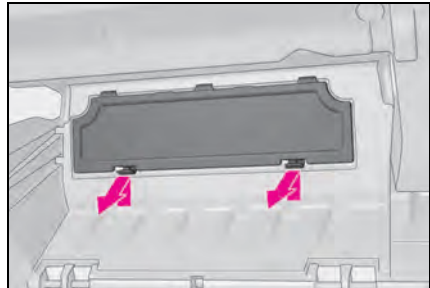

- 5 Ontgrendel de afdekkap van het filter (A), haal de afdekkap van het filter uit de klauwen (B) en verwijder de afdekkap van het filter.

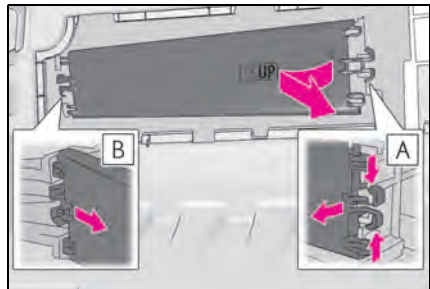

- 6 Verwijder de filterhouder.

Er kunnen verontreinigingen boven op het interieurfilter liggen.

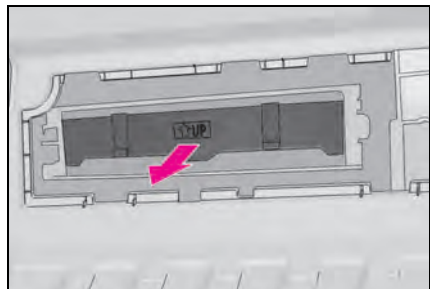

- 7 Verwijder het interieurfilter uit de filterhouder en vervang het.

Plaats het filter en de filterhouder met de aanduiding ↑ UP naar boven gericht.

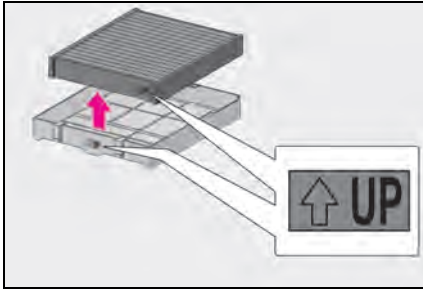

■ Controle-interval

Controleer en vervang het interieurfilter volgens het onderhoudsschema. In gebieden met veel stof of met veel verkeer moet vervanging vaker plaatsvinden. (Behalve India: Zie voor meer informatie betreffende het onderhoudsschema het onderhoudsboekje en het garantieboekje.)

■ Als er te weinig lucht uit de ventilatieroosters stroomt

Het filter kan verstopt zitten. Controleer het filter en vervang het indien nodig.

■ Interieurfilter met luchtreinigingsfunctie

Als er geurstoffen in uw auto zijn geplaatst, kan de luchtreinigingsfunctie in korte tijd aanzienlijk achteruit gaan.

Als er constant een airconditioninglucht te ruiken is, moet het interieurfilter worden vervangen.



OPMERKING

■ Bij het gebruik van de airconditioning

Controleer of het interieurfilter aanwezig is. Als de airconditioning zonder filter gebruikt wordt, kan het systeem beschadigd raken.

■ Voorkomen van schade aan de afdekkap van het filter

Oefen bij het bewegen van de afdekkap van het filter in de richting van de pijl om de bevestiging los te nemen, geen overmatige kracht uit op de klauwen. Anders kunnen de klauwen beschadigd raken.

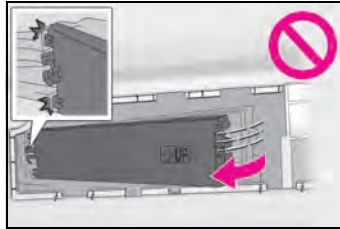

Ruitenwisserrubbers voor

Vervangen van een ruitenwisserrubber voor

- 1 Wijzig de ruststand van de ruitenwissers voor in de servicestand met de ruitenwischerhendel en til de ruitenwisser voor van de ruit. (→Blz. 313)
- 2 Houd de ontgrendelknop van het ruitenwisserblad ingedrukt en verwijder het ruitenwisserblad.

Houd bij deze handeling het haakgedeelte van de ruitenwisserarm goed vast.

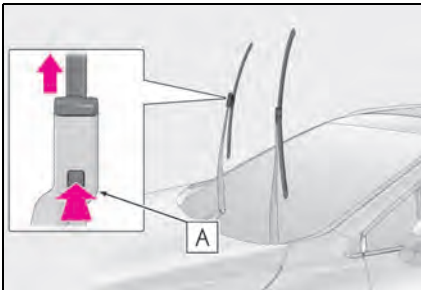

A Haakgedeelte

- 3 Maak de borging van de kap ongedaan met een sleufkopschroevendraaier of iets dergelijks en verwijder het ruitenwisserrubber.

Houd bij het verwijderen van het ruitenwisserrubber de kap aan het uiteinde van het ruitenwisserrubber vast. (De kap maakt deel uit van het ruitenwisserrubber.)

Omwikkel het uiteinde van de schroevendraaier met tape om beschadiging van het ruitenwisserblad te voorkomen.

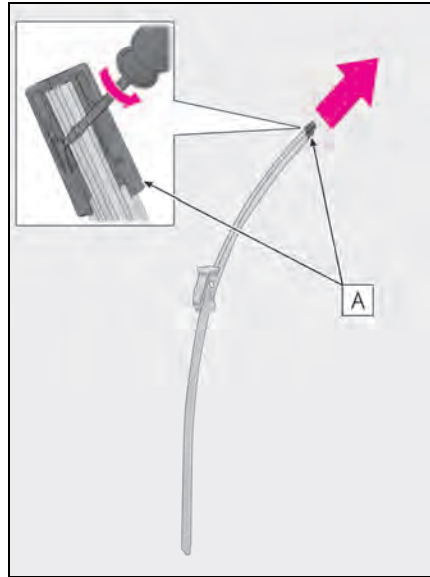

A Borging kap

- 4 Plaats een nieuw ruitenwisserrubber.

Druk het ruitenwisserrubber stevig aan tot de kap vergrendelt.

Controleer na het plaatsen of de kap goed is vergrendeld.

- 5 Plaats het ruitenwisserblad op de ruitenwisserarm.

Druk het ruitenwisserblad stevig aan tot deze vergrendelt.

Houd bij deze handeling het haakgedeelte van de ruitenwisserarm goed vast.

Controleer na het plaatsen of het ruitenwisserblad goed is vergrendeld.

- 6 Plaats na het vervangen van de ruitenwisserrubbers de ruitenwissers voor op de voorruit en zet de ruitenwissers weer in de ruststand. (→Blz. 314)

Rijd niet met de auto als de ruitenwissers voor niet op de voorruit rusten.

■ Vervangen van achterruitenwisserrubber

Laat het achterruitenwisserrubber vervangen door een erkende Lexus-dealer of hersteller/reparateur of een andere naar behoren gekwalificeerde en uitgeruste deskundige.

■ Omgaan met de ruitenwischerbladen en -rubbers voor

Onjuist omgaan met de ruitenwischerbladen en -rubbers voor kan schade aan deze onderdelen veroorzaken. Neem contact op met een erkende Lexus-dealer of hersteller/reparateur of een andere naar behoren gekwalificeerde en uitgeruste deskundige als de procedure voor het vervangen van het ruitenwischerblad en het ruitenwisserrubber moeilijk uit te voeren is.

Batterij elektronische sleutel

Vervang de batterij door een nieuw exemplaar als deze ontladen raakt.

■ Als de batterij van de elektronische sleutel ontladen is

De volgende verschijnselen kunnen zich voordoen:

- Het Smart entry-systeem met startknop en de afstandsbediening zullen niet goed werken.
- Het bereik van de afstandsbediening zal kleiner worden.

■ Wanneer de batterij in de sleutelkaart moet worden vervangen (indien aanwezig)

De batterij voor de sleutelkaart is alleen bij uw Lexus-dealer verkrijgbaar. Uw Lexus-dealer kan de batterij voor u vervangen.

De volgende zaken zijn benodigd:

- Sleufkopschroevendraaier
- Lithiumbatterij CR2032

■ Gebruik een CR2032 lithiumbatterij

- Batterijen zijn verkrijgbaar bij een erkende Lexus-dealer of hersteller/reparateur of een andere naar behoren gekwalificeerde en uitgeruste deskundige, plaatselijke elektrozaken of fotospecialzaken.
- Vervang de batterij alleen door het door de fabrikant aanbevolen type.
- Gooi batterijen niet weg, maar lever ze in als KCA.

Batterij vervangen

- 1 Neem de mechanische sleutel uit de houder.

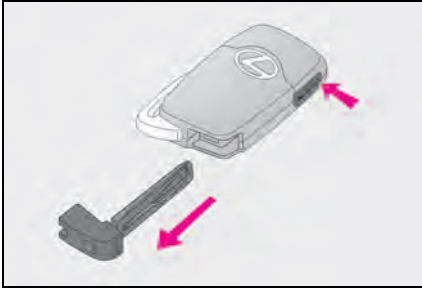

- 2 Verwijder de afdekkap.

Omwikkel het uiteinde van de sleufkopschroevendraaier met tape om schade aan de sleutel te voorkomen.

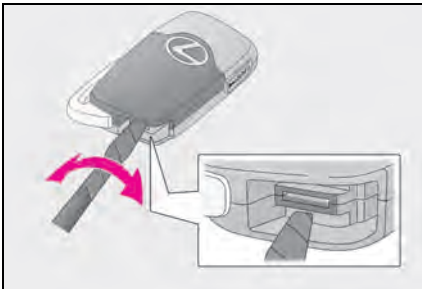

- 3 Verwijder het batterijdekseltje.

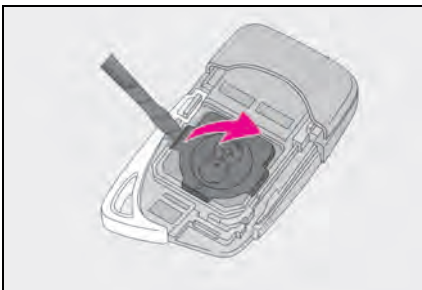

- 4 Verwijder de lege batterij.

Plaats een nieuwe batterij met de positieve aansluiting + naar boven.

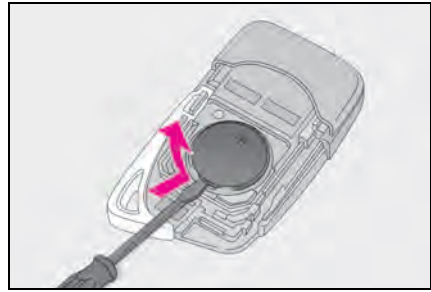

! WAARSCHUWING

■ Voorzorgsmaatregelen met betrekking tot de batterij

Neem de volgende voorzorgsmaatregelen in acht.

Het niet in acht nemen van de voorzorgsmaatregelen kan ernstig letsel tot gevolg hebben.

- Slik de batterij niet in. Anders kunt u chemische brandwonden oplopen.
- De elektronische sleutel is uitgerust met een knoopcel, ook wel knoopbatterij genoemd. Als een batterij wordt ingeslikt, kan deze binnen 2 uur ernstige chemische brandwonden veroorzaken, met ernstig letsel als gevolg.
- Houd nieuwe en gebruikte batterijen buiten bereik van kinderen.
- Als het kapje niet goed kan worden gesloten, gebruik de elektronische sleutel dan niet en berg deze buiten bereik van kinderen op. Neem vervolgens contact op met een erkende Lexus-dealer of hersteller/reparateur of een andere naar behoren gekwalificeerde en uitgeruste deskundige.
- Als u per ongeluk een batterij inslikt of een batterij in een deel van uw lichaam plaatst, roep dan onmiddellijk medische hulp in.
- **Voorkomen dat de batterij ontploft of brandbare vloeistoffen of gassen vrijkomen**
- Vervang de batterij door een nieuw exemplaar van hetzelfde type. Als een verkeerd type batterij wordt gebruikt, kan deze ontploffen.



WAARSCHUWING

- Stel batterijen niet bloot aan een extreem lage druk als gevolg een grote hoogte of extreem hoge temperaturen.
- Verbrand een batterij niet en breek of snijd hem niet open.
- Verklaring voor het Smart entry-systeem met startknop

WAARSCHUWING
ALS DE BATTERIJ DOOR EEN ONJUIST
TYPE BATTERIJ WORDT VERVANGEN,
KAN EEN EXPLOSIE OPTREDEN.
GOOI BATTERIJEN NIET WEG, MAAR
LEVER ZE IN ALS KCA.



OPMERKING

- Voor een goede werking na het vervangen van de batterij

Houd u aan de volgende voorzorgsmaatregelen om ongevallen te voorkomen:

- Zorg altijd dat uw handen droog zijn. Door vocht kan de batterij gaan corroderen.
- Voorkom dat andere onderdelen in de afstandsbediening worden aangeraakt of bewogen.
- Verbuig de aansluitingen van de batterij niet.

Controleren en vervangen van zekeringen

Als een bepaalde stroomverbruiker niet werkt, kan het zijn dat een zekering is doorgebrand. Controleer in dat geval de desbetreffende zekering en vervang deze indien nodig.

Controleren en vervangen van zekeringen

- 1 Zet het contact UIT.
 - 2 Open het deksel van de zekeringenkast.
- Motorruimte

Druk de borglip in en trek het deksel omhoog.

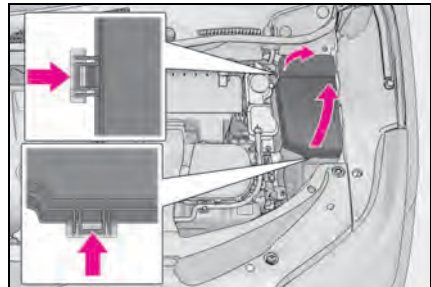

- Zijpaneel dashboard links (auto's met linkse besturing)

Verwijder het deksel.

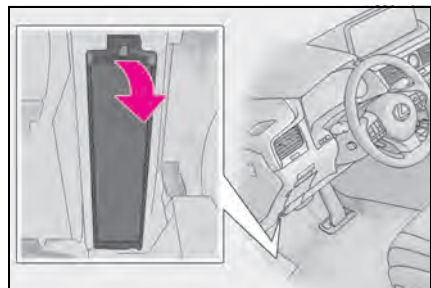

- ▶ Zijpaneel dashboard links (auto's met rechtse besturing)

Verwijder het deksel.

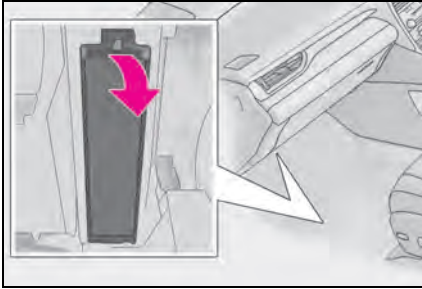

- ▶ Bagageruimte (zekeringenkast type A)

RX 450h:

Verwijder de afdekkap van de 12V-accu.
(→Blz. 502)

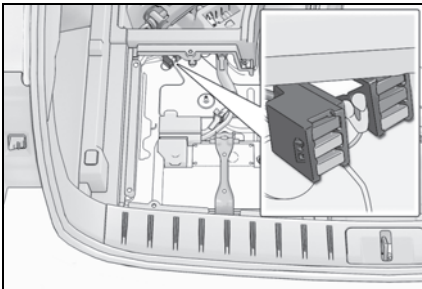

RX 450hL:

Verwijder de afdekplaat, het deksel van het extra opbergvak opzij en de afdekkap van de 12V-accu. (→Blz. 502)

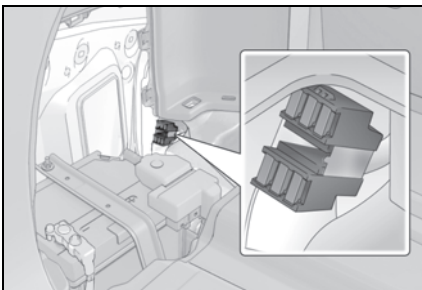

- ▶ Bagageruimte (zekeringenkast type B)

RX 450h:

Verwijder het afdekkapje van de accupool.

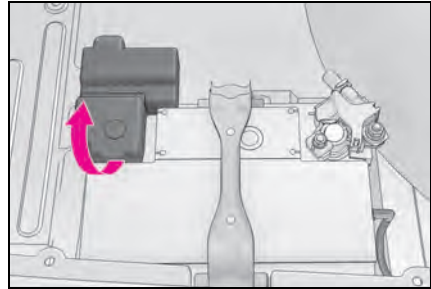

RX 450hL:

Verwijder het afdekkapje van de accupool.

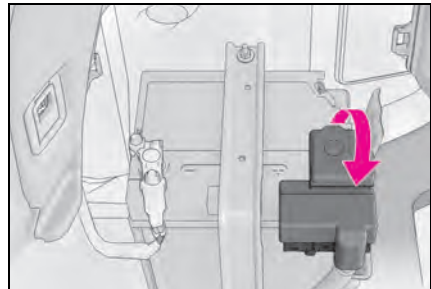

- 3 Verwijder de zekering met de zekeringtrekker.
Alleen bepaalde zekeringen kunnen worden verwijderd met de zekeringtrekker.

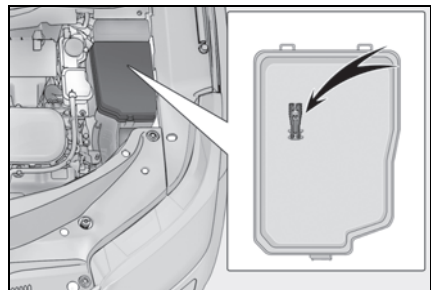

- 4 Controleer of de zekering is doorgebrand.

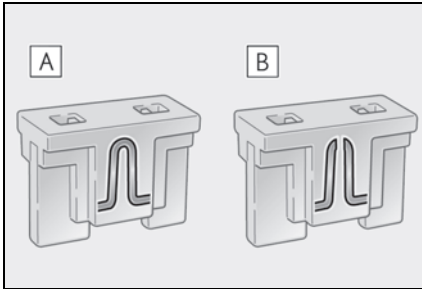

A Goede zekering

B Defecte zekering

Vervang de doorgebrande zekering door een nieuwe zekering met de juiste stroomsterkte. De stroomsterkte staat vermeld op het deksel van de zekeringenkast.

In deze auto worden allerlei verschillende soorten zekeringen gebruikt. Deze afbeelding toont een in deze auto veel gebruikt type zekering.

■ Na het vervangen van een zekering

- Als na het vervangen van de zekering de verlichting nog niet werkt, kan het zijn dat de lamp moet worden vervangen. (→Blz. 537)
- Laat als de nieuwe zekering opnieuw doorbrandt de auto controleren door een erkende Lexus-dealer of hersteller/reparateur of een andere naar behoren gekwalificeerde en uitgeruste deskundige.

■ Als de stroomafname van een circuit te groot is

De zekeringen zullen doorbranden voordat de bedrading van de auto onherstelbaar beschadigd raakt.

■ Bij het vervangen van lampen

Lexus raadt u aan om originele Lexus-producten te gebruiken, die speciaal voor deze auto ontworpen zijn. Doordat bepaalde lampen in verbinding staan met circuits die zijn ontworpen om overbelasting te voorkomen, kunnen niet-originele onderdelen of onderdelen die niet voor deze auto ontworpen zijn onbruikbaar zijn.



WAARSCHUWING

■ Voorkomen van storingen en het ontstaan van brand

Neem de volgende voorzorgsmaatregelen in acht.

Het niet in acht nemen van de voorzorgsmaatregelen kan resulteren in schade aan de auto, brand en ernstig letsel.

- Monteer nooit een zekering voor een hogere stroomsterkte dan aangegeven, of een stukje metaal.
- Gebruik altijd een originele Lexus-zekering of een gelijkwaardige zekering. Vervang de zekering nooit door een stukje draad of metaal, ook niet tijdelijk.
- Breng geen wijzigingen aan de zekeringen of de zekeringenkasten aan.

■ Zekeringenkast in de buurt van de vermogensregeleenheid

Controleer en vervang deze zekeringen niet zelf, omdat in de buurt van de zekeringenkast hoogspanningsbedrading en hoogspanningsonderdelen aanwezig zijn.

Als u dat wel doet, kan dat leiden tot een elektrische schok, waarbij ernstig letsel kan ontstaan.



OPMERKING

■ Voordat u een zekering vervangt

Laat de oorzaak van de te grote stroomafname zo snel mogelijk vaststellen en repareren door een erkende Lexus-dealer of hersteller/reparateur of een andere naar behoren gekwalificeerde en uitgeruste deskundige.

Lampen

U kunt de onderstaande lampen desgewenst zelf vervangen. Sommige lampen zijn eenvoudiger te vervangen dan andere lampen. Aangezien onderdelen beschadigd zouden kunnen raken, raden wij u aan om de vervanging te laten uitvoeren door een erkende Lexus-dealer of hersteller/reparateur of een andere naar behoren gekwalificeerde en uitgeruste deskundige.

Vorbereiden van het vervangen van een lamp

Controleer het vermogen van de defecte lamp. (→Blz. 620)

Uitschakelen van de elektrisch bedienbare achterklep

→Blz. 157

Plaats lampen

■ Voor

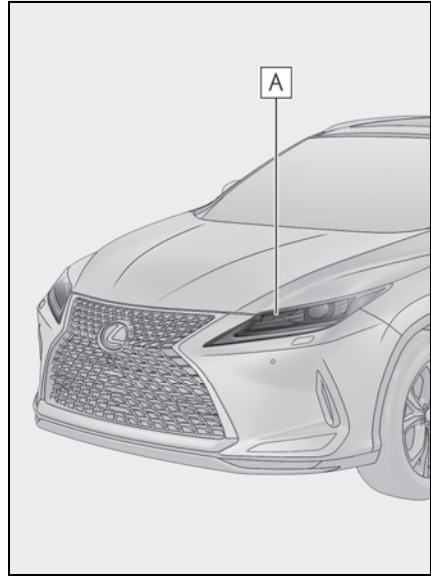

A Richtingaanwijzer voor (auto's met Single Beam-koplampen)

■ Achter

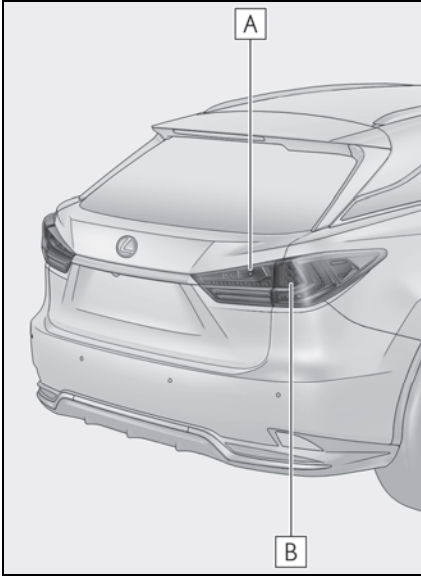

A Achteruitrijlicht (gloeilamp)

B Richtingaanwijzers achter (gloeilamp)

■ Vervangen van de volgende lampen

Laat de onderstaande lampen vervangen door een erkende Lexus-dealer of hersteller/reparateur of een andere naar behoren gekwalificeerde en uitgeruste deskundige.

- Koplampen
- Parkeerlichten voor en dagrijverlichting
- Richtingaanwijzers voor (auto's zonder Single Beam-koplampen)
- Mistlampen voor (indien aanwezig)
- Bochtverlichting (indien aanwezig)
- Richtingaanwijzers opzij
- Rem-/achterlichten
- Achteruitrijlicht (led)
- Richtingaanwijzer achter (led)
- Mistachterlichten

- Contourlichten achter
- Derde remlicht
- Kentekenplaatverlichting
- Instapverlichting spiegelvoet

■ Ledlampen

Behalve de richtingaanwijzers voor (auto's met Single Beam-koplampen), de richtingaanwijzers achter (gloeilamp) en het achteruitrijlicht (gloeilamp) zijn alle lampen voorzien van een aantal leds. Laat een defecte led vervangen door een erkende Lexus-dealer of hersteller/reparateur of een andere naar behoren gekwalificeerde en uitgeruste deskundige.

■ Condensvorming aan de binnenzijde van het lampglas

Het tijdelijk beslaan van de binnenzijde van het koplampglas is normaal. Neem in de volgende gevallen contact op met een erkende Lexus-dealer of hersteller/reparateur of een andere naar behoren gekwalificeerde en uitgeruste deskundige voor meer informatie:

- Als er erg veel condens aan de binnenzijde van het koplampglas zit.
- Als de binnenzijde van de koplamp nat is en blijft.

■ Bij het vervangen van lampen

→Blz. 536

Lampen vervangen

■ Richtingaanwijzers voor (auto's met Single Beam-koplampen)

- 1 Verwijderen van de afdekkap van de motorruimte.

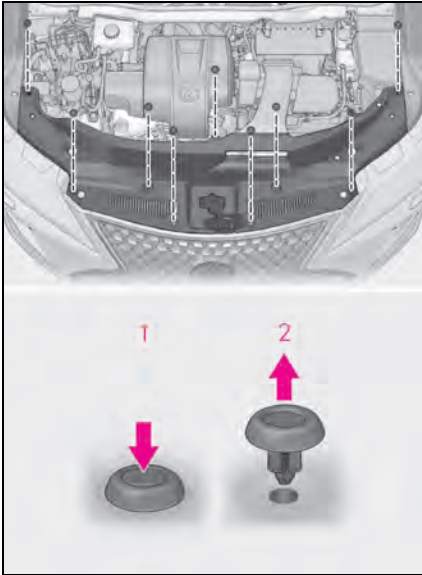

- 1 Druk het midden van de clip in.
- 2 Verwijder de clip.
- 2 Alleen rechterzijde: Verwijder de bout van de vulopening van het ruitensproeierreservoir.

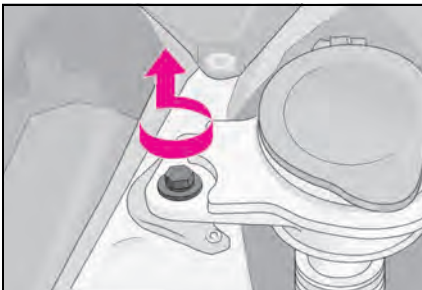

- 3 Alleen rechterzijde: Open de dop, verwijder de steun **A** en verplaats de vulopening van het ruitensproeierreservoir.

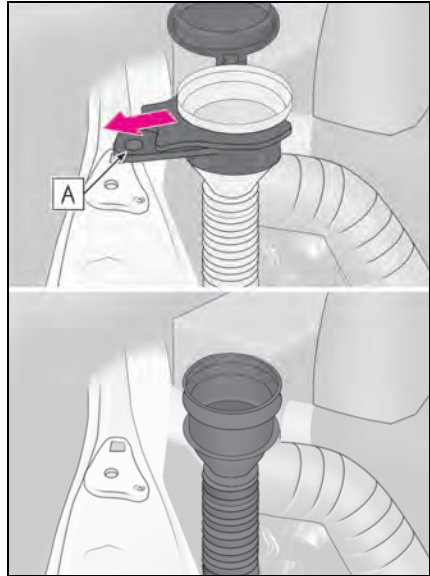

- 4 Draai de lamphouder linksom en verwijder hem.

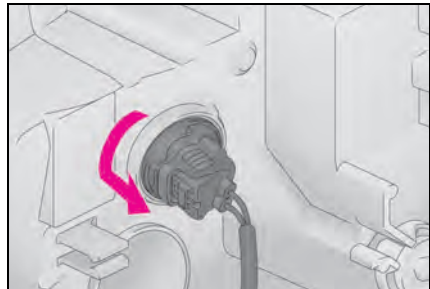

- 5 Verwijder de lamp.

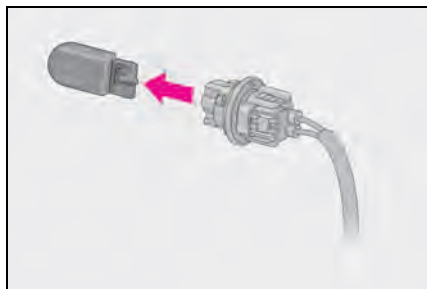

- 6 Plaats een nieuwe lamp en vervolgens de lamphouder in de lichtunit door de lamphouder erin te steken en hem rechtsom te draaien.

Probeer na het plaatsen van de lamphouder deze voorzichtig heen en weer te bewegen om te controleren of hij goed geplaatst is en schakel de verlichting in om visueel te controleren of er geen licht tussen de lampvoet en de lichtunit schijnt.

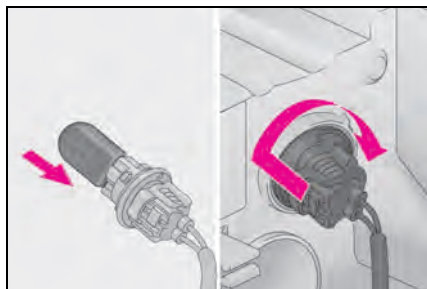

- 7 Alleen rechterzijde: Plaats de steun **A** en sluit de dop.

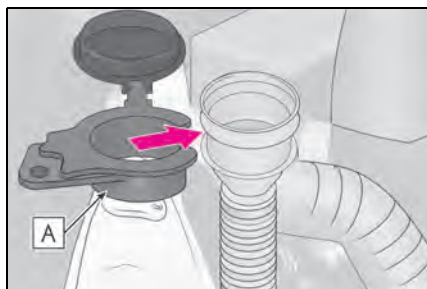

- 8 Alleen rechterzijde: Bevestig de vulopening van het ruitensproeierreservoir.

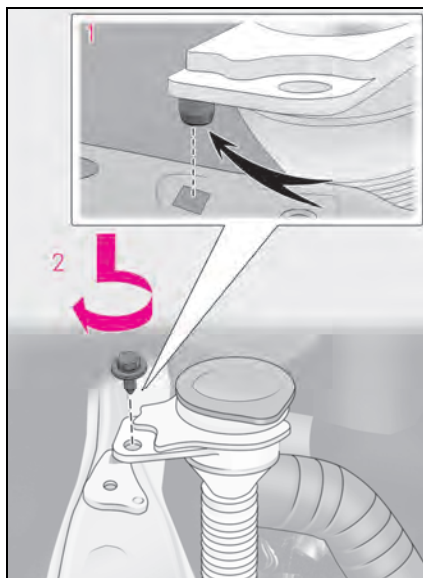

- 1 Breng de nok in lijn met de vulopening van het ruitensproeierreservoir en plaats de vulopening.
- 2 Maak de bout vast.

- 9 Plaats de afdekkap van de motorruimte.

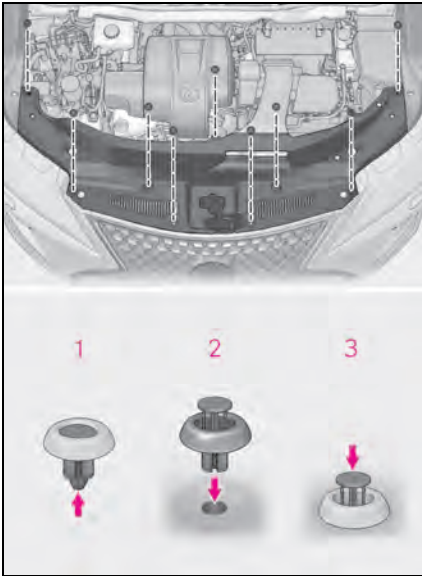

- 1 Druk middelste deel omhoog
 - 2 Insteken
 - 3 Indrukken
- **Richtingaanwijzers achter (gloeilamp)**

- 1 Open de achterklep en breng beschermende tape aan op de carrosserie rond het achterlicht.

Gebruik afplaktape of iets dergelijks en geen duct tape, aangezien dit lijmresten achter kan laten of de lak kan beschadigen bij het verwijderen.

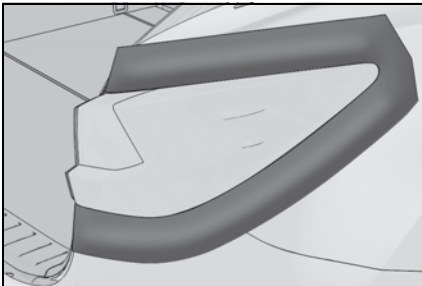

- 2 Verwijder de kap met een sleufkop-schroevendraaier.

Omwikkel het uiteinde van de sleufkop-schroevendraaier met een doek of iets dergelijks om krassen te voorkomen.

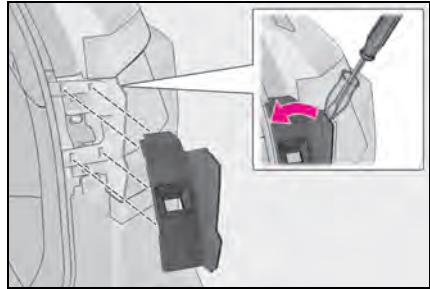

- 3 Verwijder de 2 schroeven.

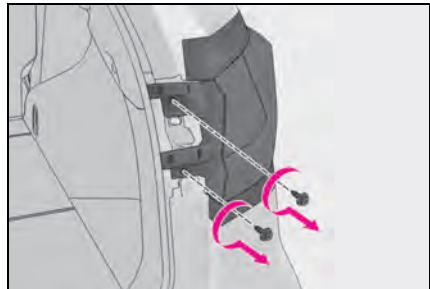

4 Verwijder de achterlichtmodule.

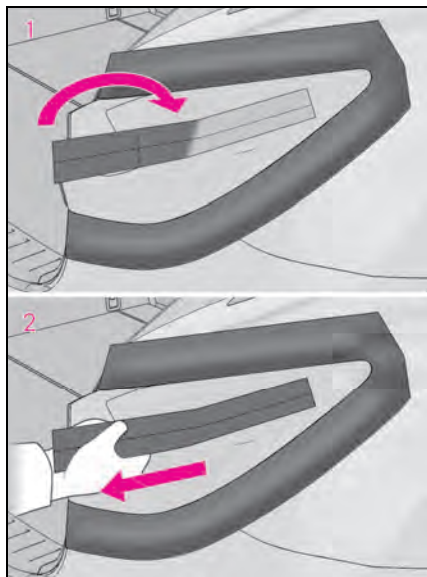

- 1 Plak twee lange stukken afplaktape op de achterlichtmodule en vouw het overtollige deel dubbel.
- 2 Houd het dubbelgevouwen deel beet en trek het naar achteren om de lichtunit uit de auto te verwijderen.
- 5 Draai de lamphouder linksom en verwijder hem.

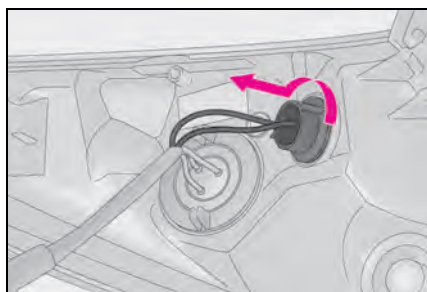

6 Verwijder de lamp.

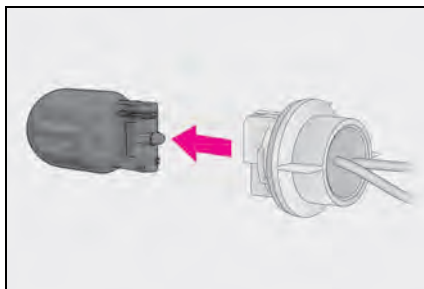

- 7 Plaats een nieuwe lamp en vervolgens de lamphouder in de lichtunit door de lamphouder erin te steken en hem rechtsom te draaien.

Probeer na het plaatsen van de lamphouder deze voorzichtig heen en weer te bewegen om te controleren of hij goed geplaatst is en schakel de richtingaanwijzer achter in om visueel te controleren of er geen licht tussen de lampvoet en de lichtunit schijnt.

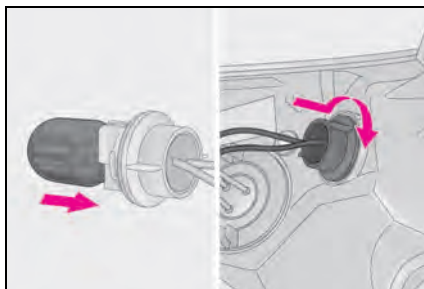

8 Plaats de lichtunit.

Breng de lipjes in lijn en druk de lichtunit richting de voorzijde van de auto om de module te plaatsen.

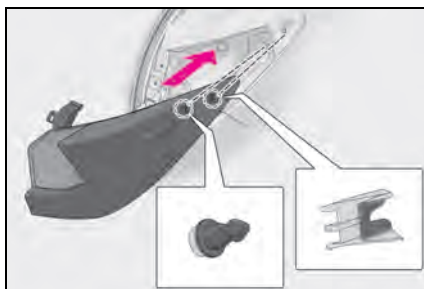

- 9 Plaats de 2 schroeven.

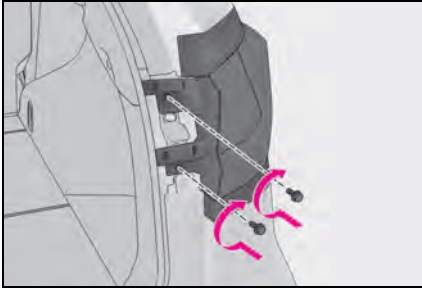

- 10 Plaats de afdekkap.

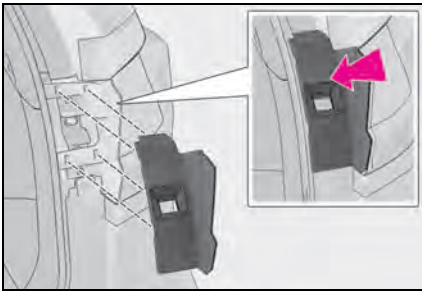

- 11 Verwijder de beschermende tape.

■ Achteruitrijlichten (gloeilamp)

- 1 Open de achterklep en verwijder de afdekkap.

Verwijder de kap met een sleufkopschroevendraaier.

Omwikkel het uiteinde van de sleufkopschroevendraaier met een doek of iets dergelijks om krassen te voorkomen.

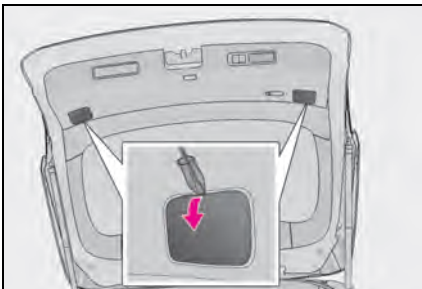

- 2 Draai de lamphouder linksom en verwijder hem.

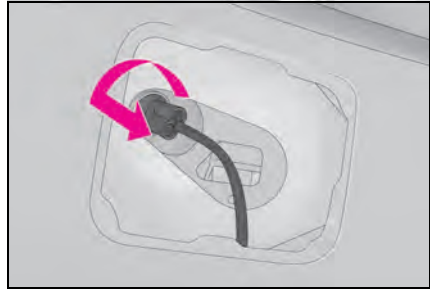

- 3 Verwijder de lamp.

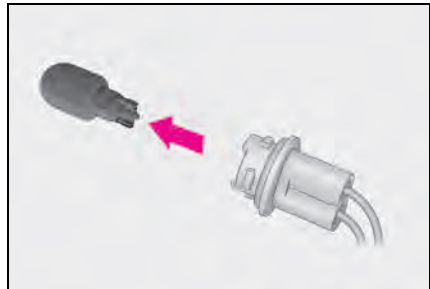

- 4 Plaats een nieuwe lamp en vervolgens de lamphouder in de lichtunit door de lamphouder erin te steken en hem rechtsom te draaien.

Probeer na het plaatsen van de lamphouder deze voorzichtig heen en weer te bewegen om te controleren of hij goed geplaatst is en schakel de achteruitrijlichten in om visueel te controleren of er geen licht tussen de lampvoet en de lichtunit schijnt.

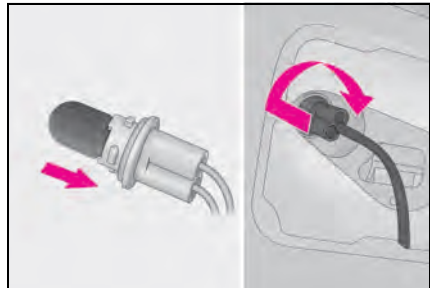

5 Plaats de afdekkap.

Lijn de nokjes van de afdekkap uit met de groeven en plaats de afdekkap.

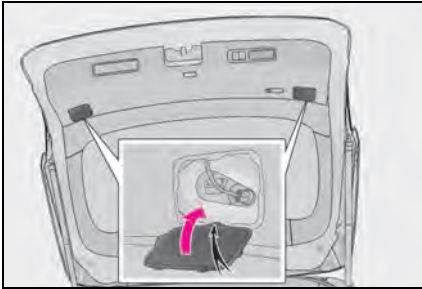

WAARSCHUWING

■ Voorkomen van letsel

Zet voordat u een lamp gaat vervangen eerst het contact UIT. Als u dat niet doet, kunt u zich branden aan warme componenten of kan een deel van uw lichaam in aanraking komen met draaiende onderdelen, waardoor ernstig letsel kan ontstaan

■ Lampen vervangen

- Schakel de verlichting uit. Wacht na het uitschakelen van de verlichting tot de lampen zijn afgekoeld.
De lampen kunnen erg heet worden en brandwonden veroorzaken.
- Raak het glas van de lamp niet aan met blote handen. Als u het glas van de lamp toch moet vastpakken, gebruik daarvoor dan een schone droge doek, om te voorkomen dat er vocht of olie op de lamp komt. Als de lamp een kras heeft of is gevallen, kan deze defect raken of breken.
- Zorg ervoor dat de lamp en de borgclips goed vastzitten. Anders kan de lamp door oververhitting beschadigd raken, kan brand ontstaan of kan water binnendringen in de koplampunit. Hierdoor kunnen de koplampen beschadigd raken en kan condensvorming in de koplamp optreden.
- Probeer lampen, stekkers, elektrische circuits of andere onderdelen van de verlichting niet te repareren of uit elkaar te halen. Als u dat wel doet, kunt u een elektrische schok krijgen en ernstig letsel oplopen.

■ Voorkomen van schade en brand

- Controleer of de lampen en borgclips goed vastzitten.
- Controleer het vermogen van de lamp voordat deze wordt geplaatst om beschadiging door hitte te voorkomen.

7.1. Belangrijke informatie

Alarmknipperlichten.....	546
Als uw auto in geval van nood tot stilstand moet worden gebracht	546
Als de auto vastzit in stijgend water	547

7-2. Stappen die genomen moeten worden in noodgevallen

Als uw auto moet worden gesleept.....	549
Als u denkt dat er iets mis is.....	552
Als een waarschuwingslampje gaat branden of een waarschuwingszoemer klinkt	554
Als er een waarschuwingsmelding wordt weergegeven.....	563
Als uw auto een lekke band heeft (auto's zonder een reservewiel).....	568
Als uw auto een lekke band heeft (auto's met een reservewiel).....	578
Als het hybridesysteem niet kan worden gestart	594
Als u uw sleutels verliest.....	595
Als de tankdopklep niet kan worden geopend.....	596
Als de elektronische sleutel niet goed werkt.....	597
Als de 12V-accu is ontladen	599
Als de motor oververhit raakt....	605
Als de auto vast komt te zitten....	608

Alarmknipperlichten

De alarmknipperlichten worden gebruikt om andere bestuurders te waarschuwen wanneer de auto tot stilstand moet worden gebracht, bijvoorbeeld bij pech.

Bedieningsinstructies

Druk op de schakelaar.

Alle richtingaanwijzers gaan knipperen. Druk nogmaals op de schakelaar om ze weer uit te schakelen.

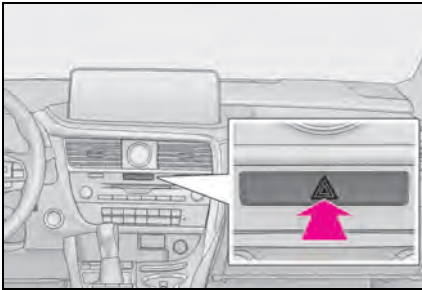

■ Alarmknipperlichten

- Als de alarmknipperlichten gedurende langere tijd worden gebruikt terwijl het hybridesysteem niet in werking is (terwijl het controlelampje READY niet brandt) kan de 12V-accu ontladen raken.
- Als een van de airbags wordt geactiveerd of bij een harde aanrijding van achteren worden de alarmknipperlichten automatisch ingeschakeld.
De alarmknipperlichten worden na ongeveer 20 minuten automatisch uitgeschakeld. Druk twee keer op de schakelaar om de alarmknipperlichten handmatig uit te schakelen. (De alarmknipperlichten worden mogelijk niet automatisch ingeschakeld, afhankelijk van de kracht en de omstandigheden van de aanrijding.)

Als uw auto in geval van nood tot stilstand moet worden gebracht

Breng de auto alleen in noodgevallen, bijvoorbeeld wanneer de auto niet op de normale manier stilgezet kan worden, als volgt tot stilstand:

De auto tot stilstand brengen

- 1 Trap het rempedaal met beide voeten stevig in.
Rem niet "pompnd"; hierdoor is meer kracht nodig om de auto tot stilstand te brengen.
- 2 Zet de selectiehendel in stand N.
▶ Als de selectiehendel in stand N staat
- 3 Zet na het afremmen de auto stil op een veilige plaats langs de weg.
- 4 Schakel het hybridesysteem uit.
▶ Als de selectiehendel niet in stand N kan worden gezet
- 3 Blijf het rempedaal met beide voeten intrappen om de rijsnelheid van de auto zo veel mogelijk af te remmen.
- 4 Om het hybridesysteem uit te schakelen, houdt u de startknop langer dan 2 seconden ingedrukt of drukt u deze driemaal of vaker kort na elkaar in.

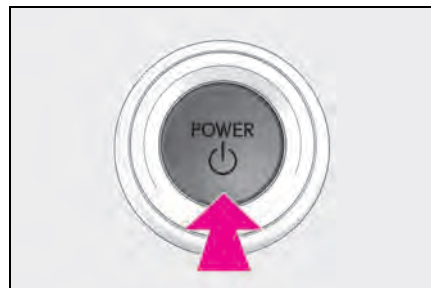

- 5 Breng de auto op een veilige plaats langs de weg tot stilstand.



WAARSCHUWING

■ **Als het hybridesysteem tijdens het rijden uitgeschakeld moet worden**

De stuurbevestiging zal niet meer werken, waardoor het verdraaien van het stuurwiel zwaarder gaat. Minder zo veel mogelijk vaart voordat u het hybridesysteem uitschakelt.

Als de auto vastzit in stijgend water

Als de auto onder water staat, blijf dan kalm en voer de volgende handelingen uit.

- Doe eerst de veiligheidsgordel af.
- Als het portier geopend kan worden, open het dan en verlaat de auto.
- Als het portier niet geopend kan worden, open dan de ruit met de schakelaar voor de ruitbediening en verlaat de auto via de ruitopening.
- Als de ruit niet geopend kan worden met de schakelaar voor de ruitbediening, blijf dan kalm en wacht tot het waterniveau in de auto stijgt tot het punt waarop de waterdruk in de auto gelijk is aan de waterdruk buiten de auto. Open vervolgens het portier en verlaat de auto.



WAARSCHUWING

■ **Gebruik van een noodhamer^{*1} om in noodgevallen uit de auto te ontsnappen**

De achterraut kan worden ingeslagen met een noodhamer^{*1} om in noodgevallen uit de auto te ontsnappen. De voorruit, de zijruiten voor en de zijruiten achter^{*2} zijn echter van gelaagd glas en kunnen niet worden ingeslagen met een noodhamer^{*1}.

^{*1}: Neem contact op met uw Lexus-dealer of een aftermarket fabrikant van accessoires voor meer informatie over een noodhamer.

^{*2}: Auto's met gelaagd glas

**WAARSCHUWING****■ Uit de auto ontsnappen via de ruitopening**

Er zijn situaties waarin het niet mogelijk is om uit de auto te ontsnappen via de ruitopening ten gevolge van de zitpositie, het postuur van de inzittende, enz.

Als u gebruikmaakt van de noodhamer, bekijk dan de plaats van uw stoel en de grootte van de ruitopening om u ervan te verzekeren dat de opening groot genoeg is om erlangs te ontsnappen.

■ Herkennen van gelaagd glas

Bij het bekijken van de dwarsdoorsnede is te zien dat gelaagd glas bestaat uit twee lagen glas die op elkaar gelijmd zijn.

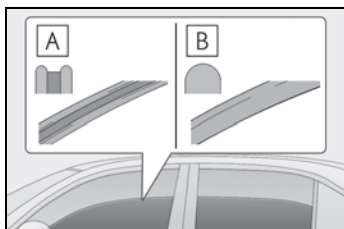

A Gelaagd glas

B Gehard glas

Als uw auto moet worden gesleept

Als uw auto moet worden gesleept, adviseren wij u dat te laten doen door een erkende Lexus-dealer of hersteller/reparateur of een andere naar behoren gekwalificeerde en uitgeruste deskundige of professioneel bergingsbedrijf, en daarbij gebruik te maken van een lepelwagen of een autoambulance.

Gebruik een stevige sleepkabel en neem de wettelijke voorschriften in acht.

Gebruik een dolly bij het slepen van uw auto met een lepelwagen. (→Blz. 550, 549)



WAARSCHUWING

Neem onderstaande voorzorgsmaatregelen in acht. Het niet in acht nemen van de voorzorgsmaatregelen kan ernstig letsel tot gevolg hebben.

■ Bij het slepen van de auto

Zorg ervoor dat de auto wordt vervoerd met alle vier de wielen van de grond. Als de wielen tijdens het slepen de grond raken, kunnen de aandrijflijn en de bijbehorende onderdelen beschadigd raken, kan de auto losraken van de truck of kan door de werking van de motor opgewekte energie brand veroorzaken afhankelijk van de aard van de schade of storing.

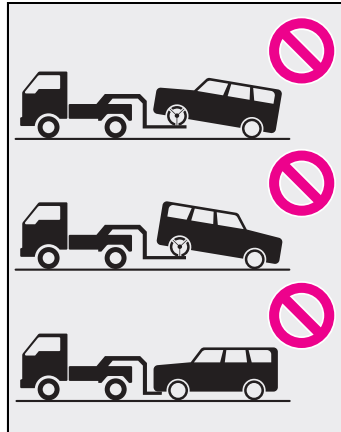

■ Tijdens het slepen

- Wanneer u bij het slepen kabels of kettingen gebruikt, vermijd dan plotseling optrekken, enz. waardoor er extreme krachten op het sleepoog en de sleepkabel of -ketting worden uitgeoefend. Het sleepoog en de kabel of ketting kunnen beschadigd raken en afgebroken stukken kunnen personen raken en ernstige schade veroorzaken.
- Zet het contact niet UIT. De mogelijkheid bestaat dat het stuurwiel wordt vergrendeld en niet kan worden bediend.

■ Plaatsen van de sleepogen op de auto

Controleer of de sleepogen goed vastzitten. Als dat niet het geval is, kunnen ze tijdens het slepen losraken.



OPMERKING

- **Voorkomen van beschadigingen aan de auto bij het slepen met een lepelwagen**
- Sleep de auto nooit aan de achterzijde als het contact UIT staat. Het stuurslot is niet sterk genoeg om de voorwielen in de rechthoek te houden.
- Let erop dat de andere zijde van de auto dan die op de lepel staat voldoende bodemvrijheid heeft. Als er onvoldoende speling aanwezig is, kan de auto tijdens het slepen beschadigd raken.
- **Voorkomen van beschadigingen aan de auto bij het slepen met een takelwagen**
- Sleep de auto niet met een takelwagen, noch aan de voorzijde, noch aan de achterzijde.
- **Voorkomen van beschadigingen aan de auto tijdens slepen in een noodgeval**
- Maak de kabel of de ketting niet vast aan onderdelen van de wielophanging.

Omstandigheden waaronder u vóór het slepen contact dient op te nemen met de dealer

Het volgende kan duiden op een probleem in de transmissie. Neem contact op met een erkende Lexus-dealer of hersteller/reparateur of een andere naar behoren gekwalificeerde en uitgeruste deskundige, of met een bergingsbedrijf.

- De waarschuwingsmelding voor het hybridesysteem wordt weergegeven op het multi-informatiedisplay en de auto komt niet in beweging.
- De auto maakt een abnormaal geluid.

Slepen met een lepelwagen

- ▶ Aan de voorzijde

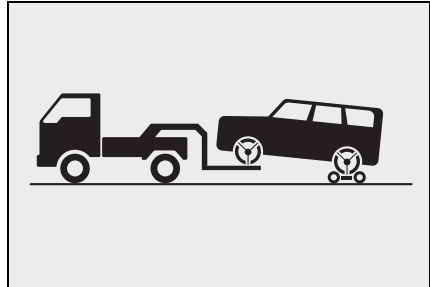

Gebruik een dolly onder de achterwielen.

- ▶ Aan de achterzijde

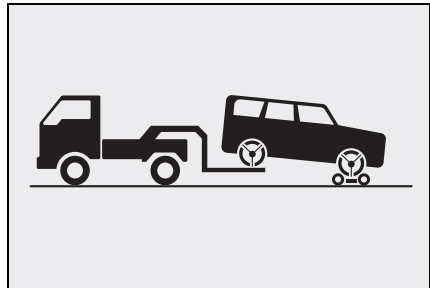

Gebruik een dolly onder de voorwielen.



OPMERKING

- **Slepen met een takelwagen**

Sleep de auto niet met een takelwagen, om beschadiging van de carrosserie te voorkomen.

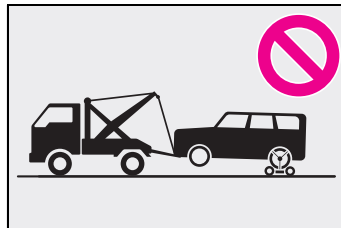

Vervoeren op een autoambulance

Gebruik bij vervoer van de auto op een autoambulance bandengordels. Raadpleeg de handleiding van de autoambulance om de wielen op de juiste wijze met de gordels vast te zetten.

Activeer de parkeerrem en zet het startknop UIT om tijdens het vervoer beweging van de auto zoveel mogelijk te voorkomen.

Slepen in een noodgeval

Als er geen autoambulance beschikbaar is, mag de auto in geval van nood tijdelijk worden gesleept door gebruik te maken van sleepkabels of -kettingen die u aan de sleepogen vastmaakt. Uw auto mag op deze manier alleen op een verharde weg en met lage snelheid (lager dan 30 km/h) over een korte afstand worden gesleept.

Er moet een bestuurder in de auto zitten om te sturen en te remmen. Ook dienen de wielen, de assen, de aandrijflijn, de stuurinrichting en de remmen in een goede conditie te zijn.

Procedure bij slepen in een noodgeval

Uw auto moet zijn voorzien van het sleepoog om door een andere auto te kunnen worden gesleept. Plaats het sleepoog aan de hand van de onderstaande procedure.

- 1 Haal het sleepoog tevoorschijn. (→Blz. 569, 579)
- 2 Verwijder het afdekkapje van het sleepoog.

► Behalve F SPORT-uitvoeringen

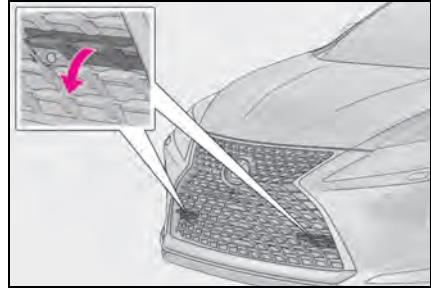

► F SPORT-uitvoeringen

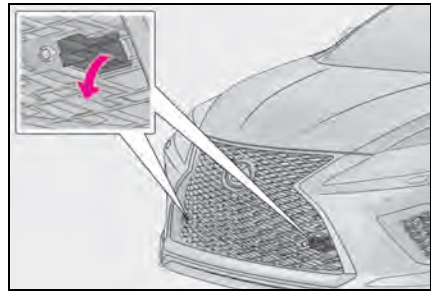

- 3 Plaats het sleepoog in de opening en draai het zo ver mogelijk met de hand vast.

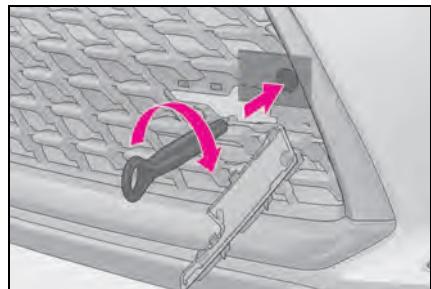

- 4 Draai het sleepoog stevig vast met behulp van een wielmoersleutel of een stevige metalen stang.

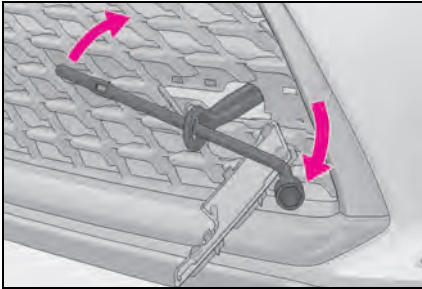

- 5 Maak de kabel of de ketting goed vast aan het sleepoog.

Pas op dat u de carrosserie niet beschadigt.

- 6 Stap in de weg te slepen auto en start het hybridesysteem.

Als het hybridesysteem niet start, zet dan het contact AAN.

- 7 Zet de selectiehandel in stand N en deactiveer de parkeerrem.

Schakel de automatische modus uit. (→Blz. 296)

Als de selectiehandel niet in een andere stand kan worden gezet: →Blz. 290

■ Tijdens het slepen

Als het hybridesysteem is uitgeschakeld, werken de rem- en stuurbevestiging niet. Hierdoor zullen het remmen en sturen veel zwaarder gaan dan normaal.

■ Wielmoersleutel

De wielmoersleutel bevindt zich in de bagageruimte. (→Blz. 569, 579)

Als u denkt dat er iets mis is

Als u een van de volgende verschijnselen opmerkt, moet uw auto mogelijk worden afgesteld of gerepareerd. Neem zo snel mogelijk contact op met een erkende Lexus-dealer of hersteller/reparateur of een andere naar behoren gekwalificeerde en uitgeruste deskundige.

Zichtbare symptomen

- Lekkage onder de auto (Na gebruik van de airconditioning is waterlekkage normaal.)
- Banden die er te zacht uit zien of die ongelijkmatig versleten zijn
- De naald van de koelvloeistoftemperatuurmeter staat voortdurend hoger dan normaal

Hoorbare symptomen

- Abnormale uitlaatgeluiden
- Overmatig piepende banden bij het nemen van een bocht
- Vreemde geluiden die gerelateerd zijn aan de wielophanging
- Pingelende of andere abnormale geluiden van het hybridesysteem

Merkbare symptomen

- De motor hapert, stottert of draait onregelmatig
- Een merkbaar verlies aan trekkracht
- De auto trekt tijdens het remmen sterk naar één kant
- De auto trekt sterk naar één kant, terwijl u rechtoetrijdt op een vlakke weg
- Teruglopende remwerking, sponzig gevoel in het rempedaal, een rempedaal dat bijna tot op de vloer kan worden ingetrapt

Als een waarschuwingslampje gaat branden of een waarschuwingszoemer klinkt

Voer op rustige wijze onderstaande handelingen uit als een van de waarschuwingslampjes gaat branden of knipperen. Als een van de lampjes gaat branden of knipperen en daarna weer uitgaat, is er niet noodzakelijkerwijs een defect in het systeem aanwezig. Laat wanneer dit zich blijft voordoen de auto controleren door een erkende Lexus-dealer of hersteller/reparateur of een andere naar behoren gekwalificeerde en uitgeruste deskundige.

Acties behorende bij de waarschuwingslampjes of -zoemers

■ Waarschuwingslampje remsysteem

Waarschuwingslampje	Details/handelingen
 (rood)	Geeft het volgende aan: <ul style="list-style-type: none"> ● Het remvloeistofniveau is te laag; of ● Er zit een storing in het remsysteem → Breng de auto onmiddellijk op een veilige plaats tot stilstand en neem contact op met een erkende Lexus-dealer of hersteller/reparateur of een andere naar behoren gekwalificeerde en uitgeruste deskundige. Doorrijden met de auto kan gevaarlijk zijn.

■ Waarschuwingslampje remsysteem

Waarschuwingslampje	Details/handelingen
 (geel)	Geeft aan dat er een storing is in: <ul style="list-style-type: none"> ● Het regeneratieve remsysteem; ● Het elektronisch geregelde remsysteem; of ● De elektrisch bedienbare parkeerrem → Laat de auto onmiddellijk controleren door een erkende Lexus-dealer of hersteller/reparateur of een andere naar behoren gekwalificeerde en uitgeruste deskundige.

■ Waarschuwingslampje hoge koelvloeistoftemperatuur* (waarschuwingszoemer)

Waarschuwingslampje	Details/handelingen
	Geeft aan dat de koelvloeistoftemperatuur te hoog is → Breng de auto zo snel mogelijk op een veilige plaats tot stilstand. Oplossing (→Blz. 605)

*: Dit lampje brandt op het multi-informatiedisplay.

■ Waarschuwinglampje hybridesysteem oververhit* (waarschuwingsoemer)

Waarschuwing-lampje	Details/handelingen
	Geeft aan dat het hybridesysteem oververhit is geraakt → Breng de auto op een veilige plaats tot stilstand. Oplossing (→Blz. 606)

*: Dit lampje brandt op het multi-informatiedisplay.

■ Laadstroomcontrolelampje*

Waarschuwing-lampje	Details/handelingen
	Geeft aan dat er een storing aanwezig is in het laadsysteem van de auto → Breng de auto onmiddellijk op een veilige plaats tot stilstand en neem contact op met een erkende Lexus-dealer of hersteller/reparateur of een andere naar behoren gekwalificeerde en uitgeruste deskundige. Doorrijden met de auto kan gevaarlijk zijn.

*: Behalve F SPORT-uitvoeringen: Dit lampje brandt op het multi-informatiedisplay.
 F SPORT-uitvoeringen: Dit lampje brandt op het instrumentenpaneel.

■ Waarschuwinglampje lage oliedruk* (waarschuwingsoemer)

Waarschuwing-lampje	Details/handelingen
	Geeft aan dat de motoroliedruk te laag is → Breng de auto onmiddellijk op een veilige plaats tot stilstand en neem contact op met een erkende Lexus-dealer of hersteller/reparateur of een andere naar behoren gekwalificeerde en uitgeruste deskundige.

*: Dit lampje brandt op het multi-informatiedisplay.

■ Motorcontrolelampje

Waarschuwing-lampje	Details/handelingen
	Geeft aan dat er een storing is in: <ul style="list-style-type: none"> ● Het hybridesysteem; ● Het elektronische motorregelsysteem; of ● De elektronische smookklepregelning; → Laat de auto onmiddellijk controleren door een erkende Lexus-dealer of hersteller/reparateur of een andere naar behoren gekwalificeerde en uitgeruste deskundige.

■ Waarschuwingslampje SRS

Waarschuwingslampje	Details/handelingen
	<p>Geeft aan dat er een storing is in:</p> <ul style="list-style-type: none"> ● Het SRS-airbagsysteem; of ● Het gordelspannersysteem <p>→ Laat de auto onmiddellijk controleren door een erkende Lexus-dealer of hersteller/reparateur of een andere naar behoren gekwalificeerde en uitgeruste deskundige.</p>

■ Waarschuwingslampje ABS



Waarschuwingslampje	Details/handelingen
	<p>Geeft aan dat er een storing is in:</p> <ul style="list-style-type: none"> ● Het ABS; of ● Het Brake Assist-systeem <p>→ Laat de auto onmiddellijk controleren door een erkende Lexus-dealer of hersteller/reparateur of een andere naar behoren gekwalificeerde en uitgeruste deskundige.</p>

■ Waarschuwingslampje Brake Override-systeem/waarschuwingslampje wegrijregeling* (waarschuwingszoemer)

Waarschuwingslampje	Details/handelingen
	<p>Wanneer er een zoemer klinkt:</p> <ul style="list-style-type: none"> ● Het Brake Override-systeem is defect; ● De wegrijregeling is in werking; ● De wegrijregeling is defect; of ● PKSB (Parking Support Brake) (indien aanwezig) werkt <p>→ Volg de instructies die worden weergegeven op het multi-informatiedisplay.</p> <p>Wanneer er geen zoemer klinkt:</p> <p>Het Brake Override-systeem is in werking</p> <p>→ Laat het gaspedaal los en trap het rempedaal in.</p>

*: Dit lampje brandt op het multi-informatiedisplay.

■ Waarschuwinglampje (waarschuwingsoemer) elektrische stuurbechrchtiging

Waarschuwing-lampje	Details/handelingen
 (rood) of  (geel)	Geeft aan dat er een storing is in de elektrische stuurbechrchtiging (EPS) → Laat de auto onmiddellijk controleren door een erkende Lexus-dealer of hersteller/reparateur of een andere naar behoren gekwalificeerde en uitgeruste deskundige.

■ Waarschuwinglampje laag brandstofniveau

Waarschuwing-lampje	Details/handelingen
	Geeft aan dat de resterende hoeveelheid brandstof ongeveer 11,0 liter of minder is → Vul de brandstoftank.

■ Controlelampje (waarschuwingsoemer) bestuurders- en voorpassagiersgordel*

Waarschuwing-lampje	Details/handelingen
	Waarschuwt de bestuurder en/of voorpassagier dat de veiligheidsgordel vastgemaakt dient te worden. → Doe de veiligheidsgordel om. Als er iemand op de voorpassagiersstoel zit, moet ook de veiligheidsgordel voor de voorpassagier worden vastgemaakt, zodat het waarschuwinglampje (de waarschuwingsoemer) uitgaat.

*: Waarschuwingsoemer veiligheidsgordel bestuurder en voorpassagier:

De waarschuwingsoemer voor de veiligheidsgordel herinnert de bestuurder en de voorpassagier eraan de veiligheidsgordel om te doen. Als de veiligheidsgordel wordt losgemaakt klinkt de zoemer gedurende een bepaalde tijd met tussenpozen wanneer de auto een bepaalde snelheid heeft bereikt.

■ Controlelampje veiligheidsgordel achterpassagiers^{*1}(waarschuwingsoemer)^{*2}

Waarschuwing-lampje	Details/handelingen
 <p>(RX 450h)</p> <p>of</p>  <p>(RX 450hL)</p>	<p>Waarschuwt de achterpassagiers om de veiligheidsgordel om te doen → Doe de veiligheidsgordel om.</p>

*1: Dit lampje brandt in het centrale paneel.

Dit lampje zal ook gedurende een bepaalde tijd gaan branden wanneer het contact AAN wordt gezet terwijl de veiligheidsgordels achter niet zijn vastgemaakt, ongeacht of er een achterpassagier aanwezig is of niet.

*2: Waarschuwingsoemer veiligheidsgordel achterpassagiers:

De waarschuwingsoemer voor de veiligheidsgordel herinnert de achterpassagiers eraan de veiligheidsgordel om te doen. Als de veiligheidsgordel wordt losgemaakt klinkt de zoemer gedurende een bepaalde tijd met tussenpozen wanneer de veiligheidsgordel is vastgemaakt en losgemaakt en de auto een bepaalde snelheid heeft bereikt.

■ Waarschuwinglampje lage bandenspanning

Waarschuwing-lampje	Details/handelingen
	<p>Geeft het volgende aan:</p> <ul style="list-style-type: none"> ● Lage bandenspanning als gevolg van lekke band; ● Lage bandenspanning als gevolg van natuurlijke oorzaak of ● Storing in bandenspanningswaarschuwingssysteem <p>→ Breng de auto zo snel mogelijk op een veilige plaats tot stilstand. Oplossing (→Blz. 561)</p>

■ Controlelampje (waarschuwingsoemer) LTA

Waarschuwing-lampje	Details/handelingen
 <p>(oranje)</p> <p>(indien aanwezig)</p>	<p>Geeft aan dat er een storing aanwezig is in de LTA (Lane Tracing Assist) → Volg de instructies die worden weergegeven op het multi-informatiedisplay. (→Blz. 347)</p>

■ Controlelampje (waarschuwingszoemer) Lexus Parking Assist-sensor OFF

Waarschuwings-lampje	Details/handelingen
 <p>(knippert) (indien aanwezig)</p>	<p>Geeft aan dat er een storing aanwezig is in de Lexus Parking Assist-sensor</p> <p>→ Laat de auto onmiddellijk controleren door een erkende Lexus-dealer of hersteller/reparateur of een andere naar behoren gekwalificeerde en uitgeruste deskundige.</p> <p>Dit geeft aan dat het systeem tijdelijk niet beschikbaar is, doordat een sensor mogelijk vuil is of is bedekt met bijvoorbeeld ijs.</p> <p>→ Volg de instructies die worden weergegeven op het multi-informatiedisplay. (→Blz. 385)</p>

■ Controlelampje (waarschuwingszoemer) RCTA OFF

Waarschuwings-lampje	Details/handelingen
 <p>(knippert) (indien aanwezig)</p>	<p>Geeft aan dat er een storing aanwezig is in de RCTA (Rear Crossing Traffic Alert)</p> <p>→ Laat de auto onmiddellijk controleren door een erkende Lexus-dealer of hersteller/reparateur of een andere naar behoren gekwalificeerde en uitgeruste deskundige.</p> <p>Geeft aan dat de achterbumper rondom de radarsensor vuil is, enz. (→Blz. 377)</p> <p>→ Volg de instructies die worden weergegeven op het multi-informatiedisplay. (→Blz. 390)</p>

■ Controlelampje (waarschuwingszoemer) PKSB OFF

Waarschuwings-lampje	Details/handelingen
 <p>(knippert) (indien aanwezig)</p>	<p>Wanneer er een zoemer klinkt:</p> <p>Geeft aan dat er een storing aanwezig is in het PKSB-systeem (Parking Support Brake)</p> <p>→ Laat de auto onmiddellijk controleren door een erkende Lexus-dealer of hersteller/reparateur of een andere naar behoren gekwalificeerde en uitgeruste deskundige.</p> <p>Wanneer er geen zoemer klinkt:</p> <p>Dit geeft aan dat het systeem tijdelijk niet beschikbaar is, doordat een sensor mogelijk vuil is of is bedekt met bijvoorbeeld ijs.</p> <p>→ Volg de instructies die worden weergegeven op het multi-informatiedisplay. (→Blz. 399, 563)</p>

■ Waarschuwingslampje PCS

Waarschuwingslampje	Details/handelingen
 <p>(knippert of brandt) (indien aanwezig)</p>	<p>Wanneer er gelijktijdig een zoemer klinkt: Geeft aan dat er een storing aanwezig is in het PCS (Pre-Crash Safety-systeem). → Laat de auto onmiddellijk controleren door een erkende Lexus-dealer of hersteller/reparateur of een andere naar behoren gekwalificeerde en uitgeruste deskundige.</p> <p>Wanneer er geen zoemer klinkt: Het PCS (Pre-Crash Safety-systeem) is tijdelijk niet beschikbaar, corrigerende maatregelen kunnen noodzakelijk zijn. → Volg de instructies die worden weergegeven op het multi-informatiedisplay. (→Blz. 328, 566)</p> <p>Als het PCS (Pre-Crash Safety-systeem) of de VSC (Vehicle Stability Control-systeem) wordt uitgeschakeld, gaat het waarschuwingslampje PCS branden. → Blz. 338</p>

■ Controlelampje Traction Control

Waarschuwingslampje	Details/handelingen
	<p>Wanneer het waarschuwingslampje brandt: Geeft aan dat er een storing is in:</p> <ul style="list-style-type: none"> ● Het VSC-systeem; ● Het TRC-systeem; ● De Trailer Sway Control; of ● Het Hill Start Assist Control-systeem; <p>→ Laat de auto onmiddellijk controleren door een erkende Lexus-dealer of hersteller/reparateur of een andere naar behoren gekwalificeerde en uitgeruste deskundige.</p> <p>Als het waarschuwingslampje knippert: Geeft aan dat het ABS of de VSC, TRC of Trailer Sway Control in werking is</p>

■ Waarschuwingslampje parkeerrem

Waarschuwingslampje	Details/handelingen
 <p>(knippert)</p>	<p>Mogelijk is de parkeerrem niet volledig geactiveerd of gedeactiveerd → Bedien nogmaals de parkeerremschakelaar.</p> <p>Dit lampje gaat branden als de parkeerrem niet gedeactiveerd is. Als het lampje uitgaat nadat de parkeerrem gedeactiveerd is, werkt het systeem normaal.</p>

■ Controlelampje Brake Hold-systeem in werking

Waarschuwing-lampje	Details/handelingen
	<p>Geeft aan dat er een storing aanwezig is in het Brake Hold-systeem</p> <p>→ Laat de auto onmiddellijk controleren door een erkende Lexus-dealer of hersteller/reparateur of een andere naar behoren gekwalificeerde en uitgeruste deskundige.</p>

■ Centraal waarschuwinglampje

Waarschuwing-lampje	Details/handelingen
	<p>Een zoemer klinkt en het waarschuwinglampje gaat branden en knippert om aan te geven dat het centrale waarschuwingssysteem een storing heeft gesignaleerd.</p> <p>→ Blz. 563</p>

■ Waarschuwingenzoemer

In sommige gevallen is de zoemer niet hoorbaar door omgevingsgeluiden of geluid van het audiosysteem.

■ Detectiesensor voorpassagier, controlelampje veiligheidsgordel en waarschuwingenzoemer

- Als er bagage wordt geplaatst op de passagiersstoel kan de detectiesensor het controlelampje laten knipperen en de waarschuwingenzoemer laten klinken, ook al zit er niemand op de passagiersstoel.
- Als er op de stoel een kussen wordt geplaatst, werkt de sensor wellicht niet goed, waardoor ook het waarschuwinglampje niet goed werkt.

■ Als het motorcontrolelampje tijdens het rijden gaat branden

Het motorcontrolelampje gaat branden als de brandstoftank volledig leeg raakt. Vul de brandstoftank onmiddellijk als deze leeg is. Het motorcontrolelampje gaat na enkele ritten weer uit.

Als het motorcontrolelampje niet dooft, neem dan zo snel mogelijk contact op met een erkende Lexus-dealer of hersteller/reparateur of een andere naar behoren gekwalificeerde en uitgeruste deskundige.

■ Waarschuwinglampje (waarschuwingenzoemer) elektrische stuurbekrachtiging

Als de spanning van de 12V-accu laag is of tijdelijk daalt, kan het waarschuwinglampje van de elektrische stuurbekrachtiging gaan branden en kan er een waarschuwingenzoemer klinken.

■ Als het waarschuwinglampje lage bandenspanning gaat branden

Controleer het uiterlijk van de banden om na te gaan of er een band lek is.

Als een band lek is: →Blz. 568, 578

Als geen van de banden lek is:

Zet het contact UIT en vervolgens AAN. Controleer of het waarschuwinglampje lage bandenspanning gaat branden of knipperen.

- ▶ Als het waarschuwinglampje lage bandenspanning gedurende 1 minuut knippert en vervolgens blijft branden

Er kan een storing aanwezig zijn in het bandenspanningswaarschuwingssysteem. Laat de auto onmiddellijk controleren door een erkende Lexus-dealer of hersteller/reparateur of een andere naar behoren gekwalificeerde en uitgeruste deskundige.

- ▶ Als het waarschuwinglampje lage bandenspanning gaat branden

- 1 Controleer de bandenspanning voor iedere band nadat de banden voldoende zijn afgekoeld en breng de banden op de voorgeschreven spanning.

- 2 Als het waarschuwingslampje zelfs na enkele minuten niet uitgaat, controleer dan of de bandenspanning voor iedere band in orde is en voer de initialisatie uit. (→Blz. 524)

Laat de auto direct nakijken door een erkende Lexus-dealer of hersteller/reparateur of een andere naar behoren gekwalificeerde en uitgeruste deskundige als het waarschuwingslampje enkele minuten na de initialisatie niet uitgaat.

■ **Het waarschuwingslampje lage bandenspanning gaat mogelijk branden door een natuurlijke oorzaak**

Het waarschuwingslampje lage bandenspanning gaat mogelijk branden door een natuurlijke oorzaak, zoals het onvermijdelijke spanningsverlies dat op den duur optreedt of een veranderde bandenspanning die veroorzaakt wordt door temperatuurveranderingen. In dat geval zal het waarschuwingslampje na een paar minuten uitgaan als de banden weer op de juiste spanning gebracht zijn.

■ **Als een wiel is vervangen door een reserve-wiel**

Auto's met compact reservewiel: Het compacte reservewiel is niet voorzien van een bandenspanningssensor en -zender. Bij een lekke band zal het waarschuwingslampje lage bandenspanning niet uitgaan, ook al is het wiel met de lekke band vervangen door het reservewiel. Vervang het reservewiel door het wiel met de gerepareerde band en breng de band op de juiste spanning. Het waarschuwingslampje lage bandenspanning zal na een paar minuten uitgaan.

Auto's met volwaardig reservewiel: Ook het volwaardige reservewiel is voorzien van een bandenspanningssensor en -zender. Als de bandenspanning van het reservewiel te laag is, zal het waarschuwingslampje lage bandenspanning gaan branden. Bij een lekke band zal het waarschuwingslampje lage bandenspanning niet uitgaan, ook al is het wiel met de lekke band vervangen door het reservewiel. Vervang het reservewiel door het wiel met de gerepareerde band en breng de band op de juiste spanning. Het waarschuwingslampje lage bandenspanning zal na een paar minuten uitgaan.

■ **Omstandigheden waaronder het bandenspanningswaarschuwingssysteem mogelijk niet juist werkt**

→Blz. 509



WAARSCHUWING

■ **Als de waarschuwingslampjes van het ABS en het remsysteem blijven branden**

Breng de auto onmiddellijk op een veilige plaats tot stilstand en neem contact op met een erkende Lexus-dealer of hersteller/reparateur of een andere naar behoren gekwalificeerde en uitgeruste deskundige.

De auto kan tijdens het remmen extreem onstabiel worden en het ABS-systeem treedt mogelijk niet in werking, waardoor een aanrijding en ernstig letsel kunnen ontstaan.

■ **Als het waarschuwingslampje elektrische stuurbekrachting gaat branden**

Als het lampje geel gaat branden, wordt de stuurbekrachting beperkt. Als het lampje rood gaat branden, werkt de stuurbekrachting niet meer en gaat het draaien van het stuurwiel zeer zwaar.

Als het stuurwiel zwaarder werkt dan gebruikelijk, houd het dan stevig vast en oefen meer kracht uit dan anders.

■ **Als het waarschuwingslampje lage bandenspanning gaat branden**

Neem de volgende voorzorgsmaatregelen in acht.

Als u dat niet doet, kunt u de macht over het stuur verliezen, waardoor ernstig letsel kan ontstaan.

● Zet de auto zo snel mogelijk stil op een veilige plaats. Breng de banden meteen op spanning.

● Auto's met reservewiel: Als, nadat de banden op spanning zijn gebracht, het waarschuwingslampje opnieuw gaat branden, kan dit erop duiden dat er een band lek is. Controleer de banden. Vervang het wiel met de lekke band door het reservewiel en laat de band repareren door de dichtstbijzijnde erkende Lexus-dealer of hersteller/reparateur of een andere naar behoren gekwalificeerde en uitgeruste deskundige.

**WAARSCHUWING**

- Auto's met bandenreparatieset: Als, nadat de banden op spanning zijn gebracht, het waarschuwingslampje opnieuw gaat branden, kan dit erop duiden dat er een band lek is. Controleer de banden. Repareer een lekke band met de bandenreparatieset.
- Vermijd plotselinge stuurbewegingen en hard remmen. De banden kunnen beschadigd raken, waardoor u de controle over het stuurwiel of de remmen kunt verliezen.
- **Als u een klapband krijgt of als er plotseling een lek ontstaat**

Het kan zijn dat het bandenspanningswaarschuwingssysteem niet meteen in werking treedt.

**OPMERKING**

- **Ervoor zorgen dat het bandenspanningswaarschuwingssysteem goed werkt**

Monteer geen banden met verschillende specificaties of van verschillende merken, anders werkt het bandenspanningswaarschuwingssysteem mogelijk niet goed.

Als er een waarschuwingsmelding wordt weergegeven

Het multi-informatiedisplay waarschuwt bij systeemstoringen en onjuist uitgevoerde handelingen, of geeft meldingen over noodzakelijk onderhoud weer. Voer de juiste herstelprocedure uit wanneer er een melding verschijnt.

Behalve F SPORT-uitvoeringen:

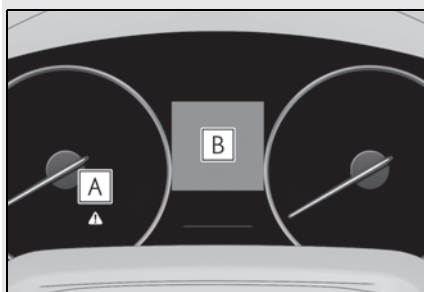

A Centraal waarschuwingslampje

Het centrale waarschuwingslampje gaat ook branden of knipperen om aan te geven dat er op dat moment een melding wordt weergegeven op het multi-informatiedisplay.

B Multi-informatiedisplay

Volg de instructies van de melding op het multi-informatiedisplay op.

Als een van de waarschuwingsmeldingen weer wordt weergegeven na het uitvoeren van de juiste handelingen, neem dan contact op met een erkende Lexus-dealer of hersteller/reparateur of een andere naar behoren gekwalificeerde en uitgeruste deskundige.

F SPORT-uitvoeringen:

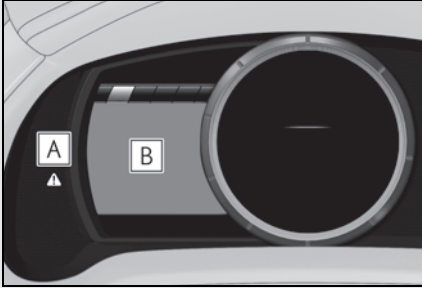
**A** Centraal waarschuwingslampje

Het centrale waarschuwingslampje gaat ook branden of knipperen om aan te geven dat er op dat moment een melding wordt weergegeven op het multi-informatiedisplay.

B Multi-informatiedisplay

Volg de instructies van de melding op het multi-informatiedisplay op.

Als een van de waarschuwingsmeldingen weer wordt weergegeven na het uitvoeren van de juiste handelingen, neem dan contact op met een erkende Lexus-dealer of hersteller/reparateur of een andere naar behoren gekwalificeerde en uitgeruste deskundige.

Meldingen en waarschuwingen

Het centrale waarschuwingslampje en de waarschuwingszoemers werken afhankelijk van de soort melding. Als de melding aangeeft dat controle door een dealer noodzakelijk is, laat de auto dan onmiddellijk nakijken door een erkende Lexus-dealer of hersteller/reparateur of een andere naar behoren gekwalificeerde en uitgeruste deskundige.

	Waarschuwingszoemer [*]	Waarschuwing
Gaat branden	Klinkt	Duidt op een belangrijke situatie, bijvoorbeeld wanneer een rijsysteem defect is of wanneer er gevaar ontstaat wanneer de herstelprocedure niet wordt uitgevoerd
Knippert	Klinkt	Geeft een bepaalde situatie aan, bijvoorbeeld wanneer er schade aan de auto is, of wanneer er gevaar bestaat

	Waarschuwings- zoemer [*]	Waarschuwing
Gaat branden	Klinkt niet	Geeft een bepaalde conditie aan, bijvoorbeeld een storing in de elektronische onderdelen, de staat van de onderdelen, of wanneer er onderhoud vereist is
Knippert	Klinkt niet	Geeft een bepaalde situatie aan, bijvoorbeeld wanneer een handeling onjuist is uitgevoerd, of hoe een handeling op juiste wijze moet worden uitgevoerd

- In sommige gevallen werken het centrale waarschuwingslampje en de waarschuwingszoemer mogelijk niet zoals voorgeschreven. Volg in dit geval de instructies in de waarschuwingsmelding op.
- Als een waarschuwingslampje gaat branden of knippert terwijl er een waarschuwingsmelding wordt weergegeven, tref dan corrigerende maatregelen overeenkomstig het waarschuwingslampje. (→Blz. 554)

*: Een zoemer klinkt voor het eerst en er verschijnt een melding op het multi-informatiedisplay.

■ Waarschuwingsmeldingen

De hieronder uitgelegde waarschuwingsmeldingen verschillen mogelijk van de werkelijke meldingen overeenkomstig de bedrijfscondities en voertuigspecificaties.

■ Waarschuwingszoemer

In sommige gevallen is de zoemer niet hoorbaar door omgevingsgeluiden of geluid van het audiosysteem.

- Als “Shift to P Before Exiting Vehicle” (Zet selectiehandel in stand P voordat u de auto verlaat) wordt weergegeven

De melding wordt weergegeven wanneer het bestuurdersportier wordt geopend terwijl het contact niet UIT is gezet en de selectiehandel in een andere stand dan P staat.

Zet de selectiehandel in stand P.

- Als “Hybrid System Overheated Output Power Reduced” (Hybridesysteem oververhit. Gereduceerd uitgangsvermogen) wordt weergegeven

Deze melding wordt mogelijk weergegeven tijdens het rijden onder zware omstandigheden. (Bijvoorbeeld wanneer u een lange steile helling op rijdt.)

Oplossing: →Blz. 605

- Als “Traction Battery Needs to be Protected Refrain from the Use of N Position” (Tractie-batterij moet worden beschermd. Vermijd het gebruik van stand N.) wordt weergegeven

Deze melding kan worden weergegeven als de selectiehandel in stand N staat.

Het batterijpakket (tractiebatterij) kan niet worden geladen als de selectiehandel in stand N staat. Zet de selectiehandel daarom in stand P als de auto stilstaat.

- Als “Traction battery needs to be protected. Shift into P to restart.” (Tractie-batterij moet worden beschermd. Zet selectiehandel in stand P om opnieuw te starten.) wordt weergegeven

Deze melding wordt weergegeven wanneer het batterijpakket (tractiebatterij) bijna leeg is, doordat de selectiehandel een bepaalde periode in stand N heeft stilgestaan.

Zet bij het bedienen van de auto de selectiehandel in stand P en herstart het hybridesysteem.

- Als “Shift is in N Release Accelerator Before Shifting” (Selectiehandel staat in stand N. Laat vóór het schakelen het gaspedaal los) wordt weergegeven

De melding wordt weergegeven wanneer het gaspedaal wordt ingetrapt en de selectiehandel in stand N staat.

Laat het gaspedaal los en zet de selectiehandel in stand D of R.

- Als “Depress Brake When Vehicle Is Stopped Hybrid System May Overheat” (Trap rempedaal in wanneer auto stilstaat. Hybridesysteem is mogelijk oververhit) wordt weergegeven

De melding wordt weergegeven wanneer het gaspedaal wordt ingetrapt om de auto op een helling omhoog te laten stilstaan, enz.

Als deze situatie blijft voortduren, kan het hybridesysteem oververhit raken.

Laat het gaspedaal los en trap het rempedaal in.

- Als “Power Turned Off To Save Battery” (Contact UIT gezet om accu te sparen) wordt weergegeven

Deze melding wordt weergegeven als het contact is UIT gezet door de automatische power off-functie. Verhoog de volgende keer dat het hybridesysteem gestart wordt het motortoerental iets en laat de motor gedurende ongeveer 5 minuten met het verhoogde toerental draaien om de 12V-accu op te laden.

- Als “Headlight System Malfunction Visit Your Dealer” (Storing in koplampsysteem. Ga naar uw dealer) wordt weergegeven

Er is mogelijk een storing in de onderstaande systemen aanwezig. Laat de auto onmiddellijk controleren door een erkende Lexus-dealer of hersteller/reparateur of een andere naar behoren gekwalificeerde en uitgeruste deskundige.

- De led-koplampen
- De automatische verticale koplampverstelling
- AHS (Adaptive High Beam-systeem) (indien aanwezig)
- Automatic High Beam-systeem (indien aanwezig)

- Als “Radar Cruise Control Unavailable See Owner’s Manual” (Dynamic Radar Cruise Control-systeem niet beschikbaar. Zie handleiding) wordt weergegeven (indien aanwezig)

De Dynamic Radar Cruise Control met volledig snelheidsbereik wordt tijdelijk uitgeschakeld of tot het in de melding aangegeven probleem is opgelost. (Oorzaken en oplossingen: →Blz. 328)

- Als “Radar Cruise Control Unavailable” (Dynamic Radar Cruise Control-systeem niet beschikbaar) wordt weergegeven (indien aanwezig)

De Dynamic Radar Cruise Control met volledig snelheidsbereik kan tijdelijk niet gebruikt worden. Gebruik het systeem wanneer dit weer beschikbaar is.

- Als er een melding wordt weergegeven dat er een storing in de camera voor aanwezig is

De onderstaande systemen worden mogelijk tijdelijk uitgeschakeld tot het in de melding aangegeven probleem is opgelost. (→Blz. 328, 560)

- PCS (Pre-Crash Safety-systeem) (indien aanwezig)
- LTA (Lane Tracing Assist) (indien aanwezig)
- AHS (Adaptive High Beam-systeem) (indien aanwezig)
- Automatic High Beam-systeem (indien aanwezig)
- RSA (Road Sign Assist) (indien aanwezig)
- Dynamic Radar Cruise Control met volledig snelheidsbereik

- Als “Oil Maintenance Required Soon” (Olie moet binnenkort worden ververs) wordt weergegeven

Geeft aan dat de motorolie moet worden ververs.

Controleer de motorolie en ververs indien nodig. Zorg ervoor dat na het verversen van de motorolie de melding wordt gereset. (→Blz. 499)

- Als “Oil Maintenance Required” (Olie moet worden ververs) wordt weergegeven

Geeft aan dat de motorolie moet worden ververs.

Laat de motorolie en het oliefilter door een erkende Lexus-dealer of hersteller/reparateur of een andere naar behoren gekwalificeerde en uitgeruste deskundige controleren en/of verversen/vervangen. Zorg ervoor dat na het verversen van de motorolie de melding wordt gereset. (→Blz. 499)

■ **Als er een melding wordt weergegeven dat u naar uw erkende Lexus-dealer moet gaan**

Het systeem of onderdeel dat op het multi-informatiedisplay wordt weergegeven, is defect. Laat de auto onmiddellijk controleren door een erkende Lexus-dealer of hersteller/reparateur of een andere naar behoren gekwalificeerde en uitgeruste deskundige.

■ **Als er een melding wordt weergegeven dat de handleiding moet worden geraadpleegd**

- “Engine Coolant Temp high” (hoge koelvloeistoftemperatuur) wordt op het multi-informatiedisplay weergegeven, volg de instructies. (→Blz. 605)
- “Exhaust Filter Full” (uitlaatgasfiltersysteem vol) wordt op het multi-informatiedisplay weergegeven, volg de instructies. (→Blz. 412)
- Als een van de onderstaande meldingen wordt weergegeven op het multi-informatiedisplay, kan dit duiden op een storing. Laat de auto onmiddellijk controleren door een erkende Lexus-dealer of hersteller/reparateur of een andere naar behoren gekwalificeerde en uitgeruste deskundige.
 - “Smart Entry & Start System Malfunction” (storing Smart entry-systeem met startknop)
 - “Hybrid System Malfunction” (storing hybridesysteem)
 - “Check Engine” (controleer motor)
 - “Hybrid Battery System Malfunction” (systeemstoring batterijpakket)
 - “Accelerator System Malfunction” (systeemstoring gaspedaal)
- Als een van de onderstaande meldingen wordt weergegeven op het multi-informatiedisplay, kan dit duiden op een storing. Breng onmiddellijk de auto tot stilstand en neem contact op met een erkende Lexus-dealer of hersteller/reparateur of een andere naar behoren gekwalificeerde en uitgeruste deskundige.
 - “Braking Power Low” (lage remkracht)
 - “Charging System Malfunction” (storing laadsysteem)
 - “Oil Pressure Low” (lage oliedruk)



OPMERKING

■ **Als “High Power Consumption Partial Limit On AC/Heater Operation” (Hoog energieverbruik. Bediening airco/verwarming gedeeltelijk beperkt) regelmatig wordt weergegeven**

Mogelijk is er een storing met betrekking tot het laadsysteem of de 12V-accu kan verouderd zijn. Laat de auto controleren door een erkende Lexus-dealer of hersteller/reparateur of een andere naar behoren gekwalificeerde en uitgeruste deskundige.

Auto's met voorruitontwaseming: Deze melding wordt weergegeven als de voorruitontwaseming in werking is. Dit duidt niet op een storing.

Als uw auto een lekke band heeft (auto's zonder een reservewiel)

Uw auto is niet uitgerust met een reservewiel, maar wel met een bandenreparatieset.

Een lekke band met perforatieschade door een spijker of schroef kan voorlopig worden gerepareerd met de bandenreparatieset.



WAARSCHUWING

■ Als uw auto een lekke band heeft

Rijd niet door met een lekke band. Zelfs als er over een korte afstand met een lekke band wordt doorgereden, kunnen band en velg zodanig beschadigd worden dat reparatie niet meer mogelijk is en kan er een ongeval ontstaan.

Vóór het repareren van de band

- Breng de auto tot stilstand op een veilige plaats en een stevige, vlakke ondergrond.
- Activeer de parkeerrem.
- Zet de selectiehendel in stand P.
- Schakel het hybridesysteem uit.
- Schakel de alarmknipperlichten in. (→Blz. 546)
- Controleer de mate waarin de band beschadigd is.

Een band mag alleen met de bandenreparatieset worden gerepareerd indien de beschadiging te wijten is aan perforatie van het loopvlak door een spijker of schroef.

- Haal de spijker of schroef niet uit de band. Als u het object verwijdert, kan het lek ondanks de noodreparatie met de bandenreparatieset groter worden.
- Rijd de auto naar voren tot het gat, voor zover zichtbaar, zich boven aan de band bevindt om lekkage van bandenreparatievloeistof te voorkomen.

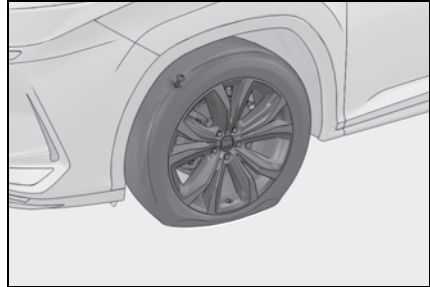

■ Een lekke band die niet kan worden gerepareerd met de bandenreparatieset

In de volgende gevallen is reparatie van de band met behulp van de bandenreparatieset niet mogelijk. Neem contact op met een erkende Lexus-dealer of hersteller/reparateur of een andere naar behoren gekwalificeerde en uitgeruste deskundige.

- De band is beschadigd door rijden met onvoldoende spanning
- De band loopt leeg door een scheur in of beschadiging van de flank
- De band is zichtbaar van de velg afgelopen
- Het lek in of de beschadiging van het loopvlak is 4 mm of groter
- De velg is beschadigd
- Wanneer een enkele band door 2 of meer scherpe voorwerpen doorboord is
- De band is op meerdere plaatsen lek of beschadigd
- Wanneer de bandenreparatievloeistof over de uiterste houdbaarheidsdatum is

Plaats van bandenreparatieset en sleepoog

► RX 450h

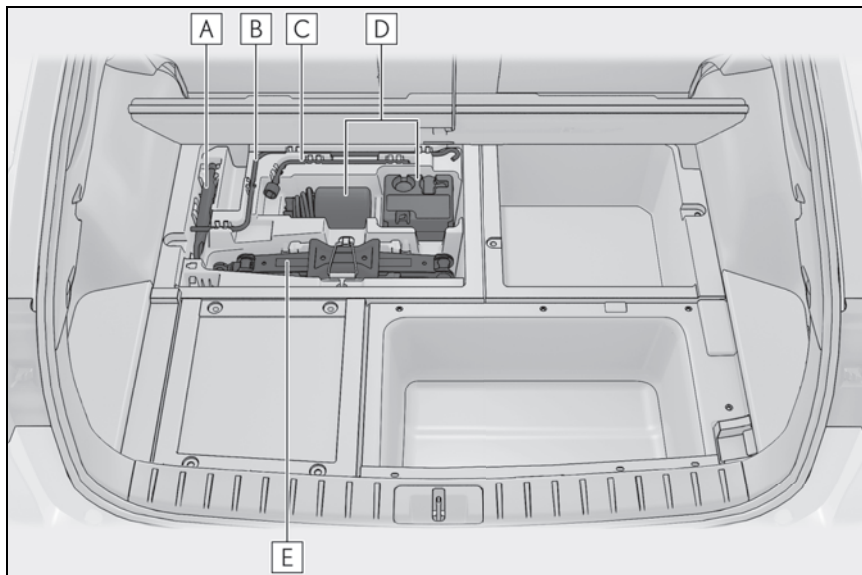

- A** Sleepoog
- B** Krikslinger
- C** Wielmoersleutel
- D** Bandenreparatieset
- E** Krik*

* : Gebruik van de krik (→Blz. 581, 582)

► RX 450hL

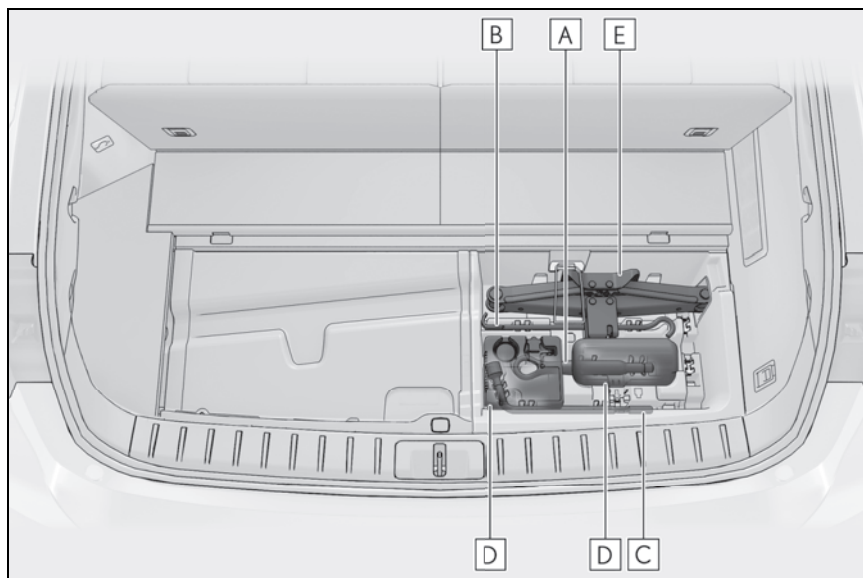

A Sleepoog

B Krikslinger

C Wielmoersleutel

D Bandenreparatieset

E Krik*

*: Gebruik van de krik (→Blz. 581, 582)

Onderdelen van de bandenreparatieset

► Fles

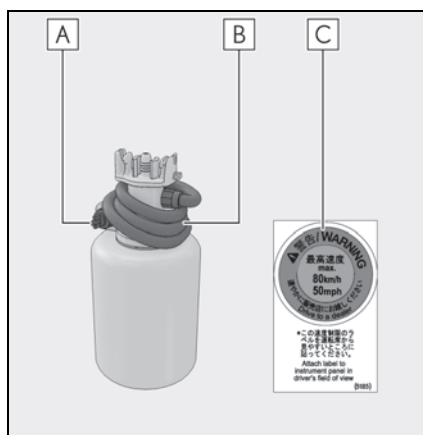

- A** Ontluchttingsdopje
- B** Slang
- C** Sticker
- Compressor

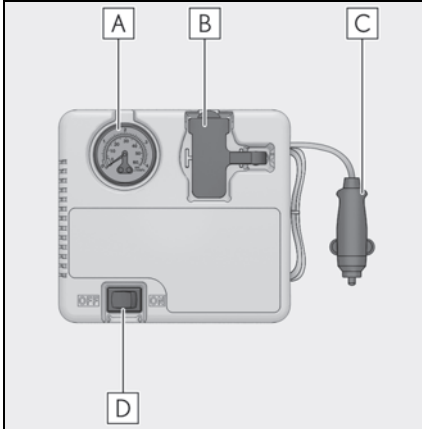

- A** Bandenspanningsmeter
- B** Rubber stop
- C** Voedingsaansluiting
- D** Compressorschakelaar

■ Aanwijzing voor het controleren van de bandenreparatieset

Controleer regelmatig de uiterste houdbaarheidsdatum van de bandenreparatievloeistof. De uiterste houdbaarheidsdatum staat vermeld op de fles. Gebruik de bandenreparatievloeistof niet wanneer de uiterste houdbaarheidsdatum is verstreken. Anders worden reparaties met de bandenreparatieset mogelijk niet goed uitgevoerd.

■ Bandenreparatieset

- De bandenreparatievloeistof is beperkt houdbaar. De uiterste houdbaarheidsdatum staat vermeld op de fles. De bandenreparatievloeistof dient voor de uiterste houdbaarheidsdatum te worden vervangen. Neem voor de vervanging contact op met een erkende Lexus-dealer of hersteller/reparateur of een andere naar behoren gekwalificeerde en uitgeruste deskundige.

- De vloeistof in de bandenreparatieset kan slechts eenmalig worden gebruikt om een enkele band tijdelijk te repareren. Neem contact op met een erkende Lexus-dealer of hersteller/reparateur of een andere naar behoren gekwalificeerde en uitgeruste deskundige als het afdichtingsmiddel is gebruikt en een nieuwe patroon met bandenreparatievloeistof moet worden gekocht. De compressor kan opnieuw worden gebruikt.
- De bandenreparatievloeistof kan worden gebruikt bij een buitentemperatuur van -40°C tot 60°C .
- De bandenreparatieset is exclusief bestemd voor de originele banden die op uw auto zijn gemonteerd. Gebruik de set niet voor banden met een afwijkende maat of voor andere doeleinden.
- Als de bandenreparatievloeistof op uw kleren komt, kan deze vlekken veroorzaken.
- Eventueel gemorste bandenreparatievloeistof moet direct van het wiel of de carrosserie worden verwijderd. Veeg het oppervlak onmiddellijk af met een vochtige doek.
- Als de bandenreparatieset wordt gebruikt, zal dit duidelijk hoorbaar zijn. Dit is normaal en duidt niet op een storing.
- Niet gebruiken om de bandenspanning te controleren of op de voorgeschreven waarde te brengen.



WAARSCHUWING

■ Wees voorzichtig tijdens het rijden

Neem de volgende voorzorgsmaatregelen in acht. Het niet in acht nemen van de voorschriften kan een ongeval tot gevolg hebben.

- De bandenreparatieset is speciaal voor uw auto gemaakt. Gebruik de set nooit voor andere auto's.
- Gebruik de bandenreparatieset niet voor banden met een andere maat dan de voorgeschreven maten of voor andere doeleinden. Als u dit wel doet, kunnen de banden mogelijk niet meer worden gerepareerd.

■ Voorzorgsmaatregelen bij het gebruik van de bandenreparatievloeistof

- Het inslikken van bandenreparatievloeistof is schadelijk voor uw gezondheid. Als u bandenreparatievloeistof inslikt, moet u zo veel mogelijk water drinken en onmiddellijk een huisarts raadplegen.

**WAARSCHUWING**

- Spoel direct met water wanneer bandenreparatievloeistof in uw ogen of op uw huid is terechtgekomen. Raadpleeg een huisarts als u zich niet lekker blijft voelen.

Verwijderen van de bandenreparatieset

- 1 Zet de afdekplaat vast met de haak.
(→Blz. 463, 465)
- 2 Verwijder de bandenreparatieset.

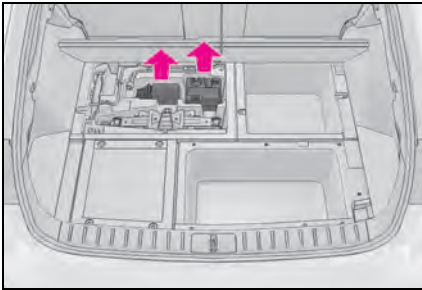

Reparatiemethode in noodgevallen

- 1 Verwijder het ventieldopje van het wiel met de lekke band.



- 2 Trek de slang naar buiten. Verwijder het dopje van de slang.

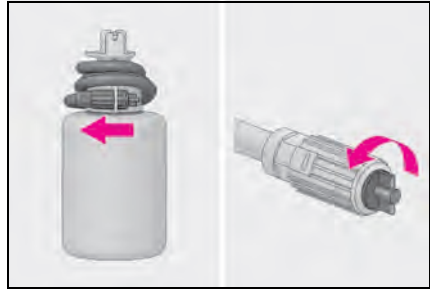

- 3 Sluit de slang aan op het ventiel.

Draai het uiteinde van de slang zo ver mogelijk rechtsom.

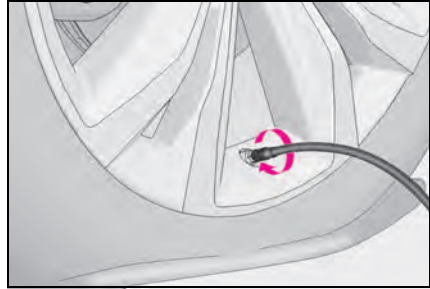

- 4 Zorg ervoor dat de compressor is uitgeschakeld.

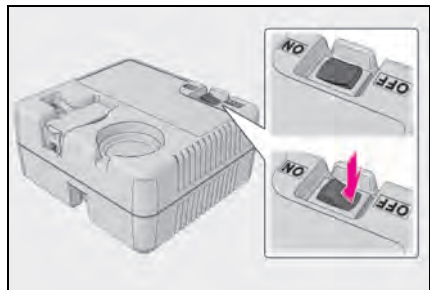

- 5 Trek de rubberen stop op de compressor omhoog.

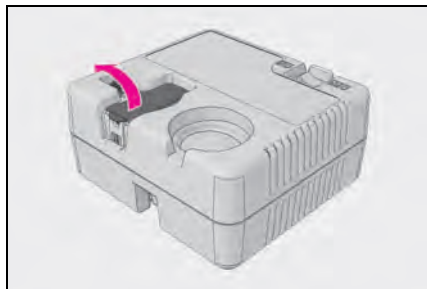

- 6 Verwijder de voedingsaansluiting van de compressor.

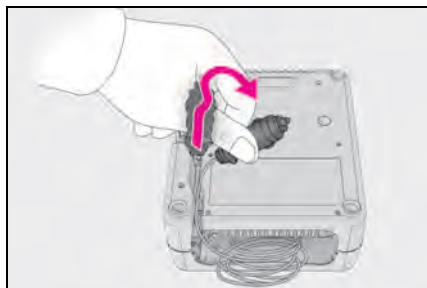

- 7 Sluit de voedingsstekker aan op de accessoireaansluiting. (→Blz. 473)

- 8 Sluit de fles aan op de compressor.

Zorg dat de fles goed is aangesloten.

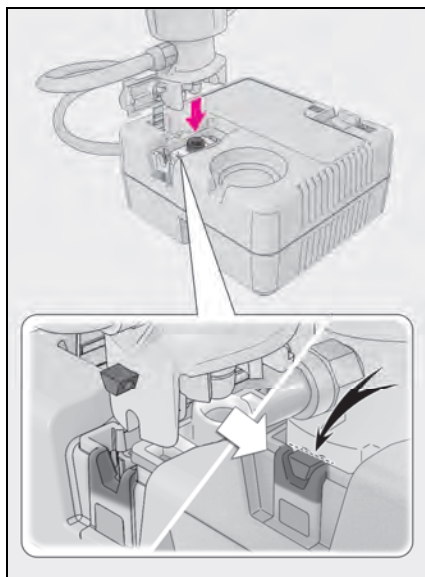

- 9 Bevestig de sticker zoals aangegeven.

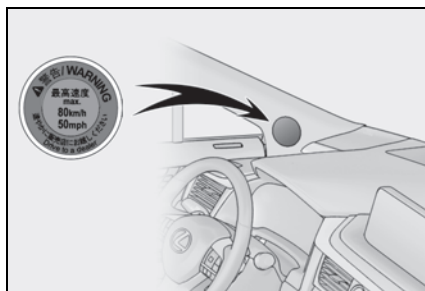

- 10 Controleer de voorgeschreven bandenspanning.

De bandenspanning wordt aangegeven op de sticker, zoals afgebeeld. (→Blz. 619)

- Auto's met linkse besturing

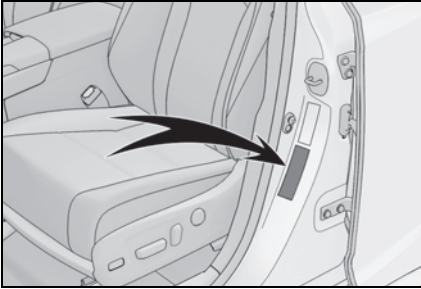

- Auto's met rechtse besturing

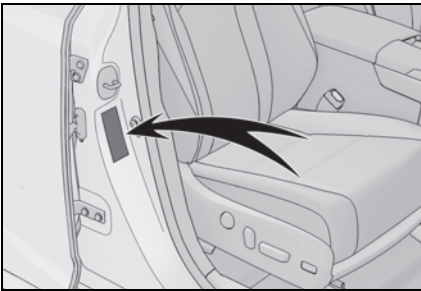

- 11** Schakel het hybridesysteem in.
(→Blz. 284)
- 12** Zet de compressor aan om de banden-reparatievloeistof in te spuiten en de band met lucht te vullen.

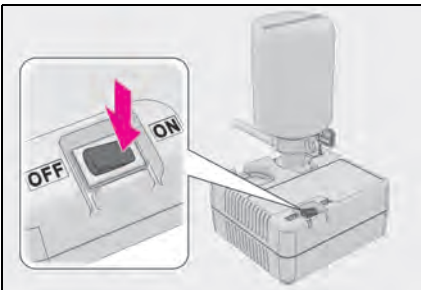

- 13** Pomp de band op tot de voorgeschreven bandenspanning.

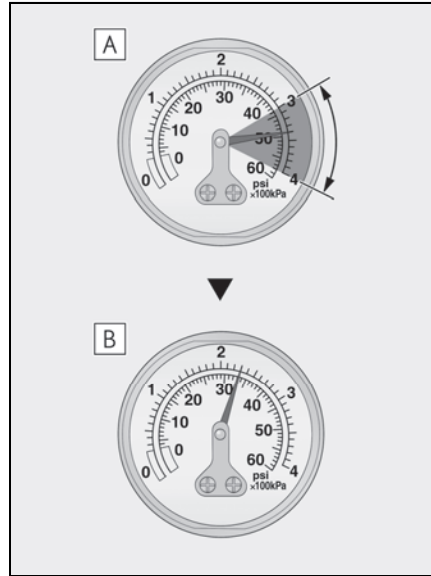

- A** De vloeistof wordt geïnjecteerd en de spanning wordt verhoogd tot tussen 300 kPa (3,0 kg/cm² of bar, 44 psi) en 400 kPa (4,0 kg/cm² of bar, 58 psi), en neemt dan geleidelijk af.
- B** De bandenspanningsmeter geeft ongeveer 1 tot 5 minuten nadat de schakelaar in stand ON is gezet de werkelijke bandenspanning aan.

Zet de compressor uit en controleer de bandenspanning. Controleer of de bandenspanning niet te hoog is en herhaal zo nodig de procedure totdat de band de voorgeschreven bandenspanning heeft.

Als de bandenspanning 25 minuten nadat de schakelaar aan is gezet nog steeds lager is dan voorgeschreven, dan is de band te beschadigd om nog te kunnen worden gerepareerd. Schakel de compressor uit en neem contact op met een erkende Lexus-dealer of hersteller/reparateur of een andere naar behoren gekwalificeerde en uitgeruste deskundige.

Laat, als de bandenspanning te hoog is, wat lucht uit de band om de bandenspanning op het voorgeschreven niveau te brengen. (→Blz. 576, 619)

- 14** Maak terwijl de compressor is uitgeschakeld de slang los van het ventiel en trek vervolgens de voedingsstekker uit de accessoireaansluiting.

Mogelijk ontsnapt er bij het verwijderen van de slang wat bandenreparatievloeistof.

- 15** Plaats het ventieldopje op het ventiel van het gerepareerde wiel.
- 16** Plaats het ontluichtingsdopje op het uiteinde van de slang.

Als het ontluichtingsdopje niet wordt geplaatst, ontsnapt er mogelijk bandenreparatievloeistof en kan de auto vuil worden.

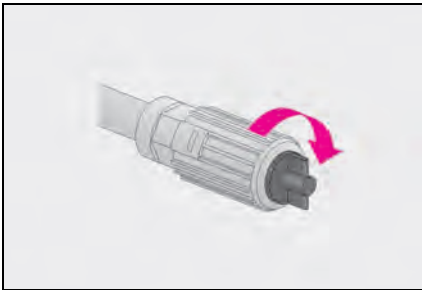

- 17** Berg de fles, terwijl deze aan de compressor is bevestigd, tijdelijk op in de bagageruimte.
- 18** Rijd, om de bandenreparatievloeistof gelijkmatig over de band te verdelen, meteen ongeveer 5 km met een snelheid van maximaal 80 km/h.
- 19** Breng de auto tot stilstand op een veilige plaats met een stevige, vlakke ondergrond en sluit de compressor weer aan.

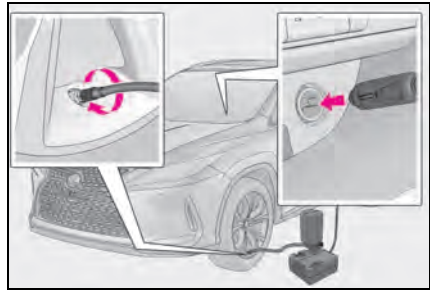

- 20** Schakel de compressor in, wacht een paar seconden en schakel deze dan weer uit. Controleer de bandenspanning.

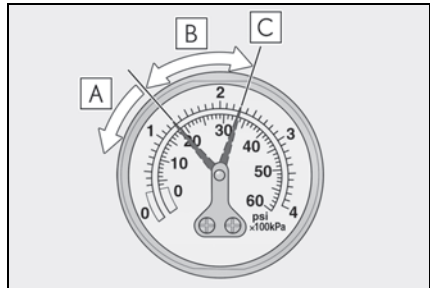

- A** Als de bandenspanning lager is dan 130 kPa (1,3 kg/cm² of bar, 19 psi), kan het lek niet worden gerepareerd. Neem contact op met een erkende Lexus-dealer of hersteller/reparateur of een andere naar behoren gekwalificeerde en uitgeruste deskundige.
- B** Als de bandenspanning zich bevindt tussen 130 kPa (1,3 kg/cm² of bar, 19 psi) en een punt onder het voorgeschreven niveau: De band kan worden gerepareerd. Ga verder met stap **21**.
- C** Als de bandenspanning zich op het voorgeschreven niveau bevindt: Ga naar stap **22**.

21 Zet de compressor aan en vul de band met lucht tot de voorgeschreven bandenspanning is bereikt. Rijd ongeveer 5 km en voer dan stap **19** uit.

22 Plaats het ontluichtingsdopje op het uiteinde van de slang.

Als het ontluichtingsdopje niet wordt geplaatst, ontsnapt er mogelijk bandenreparatievloeistof en kan de auto vuil worden.

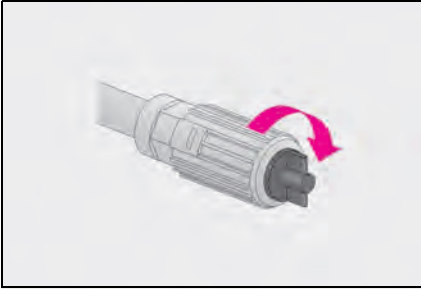

23 Berg de fles, terwijl deze aan de compressor is bevestigd, op in de bagageruimte.

24 Voorkom plotseling remmen, plotseling accelereren en scherpe bochten, en rijd voorzichtig met een snelheid van maximaal 80 km/h naar een erkende Lexus-dealer of hersteller/reparateur of een andere naar behoren gekwalificeerde en uitgeruste deskundige op minder dan 100 km rijden voor het repareren of vervangen van de band.

Laat, wanneer u de band laat repareren of vervangen, de erkende Lexus-dealer of hersteller/reparateur of een andere naar behoren gekwalificeerde en uitgeruste deskundige weten dat bandenreparatievloeistof is ingespoten.

■ Als de band op een te hoge spanning is gebracht

- 1 Neem de slang los van het ventiel.
- 2 Plaats het ontluichtingsdopje op het uiteinde van de slang en druk het uitsteeksel in het ventiel om wat lucht uit de band te laten ontsnappen.

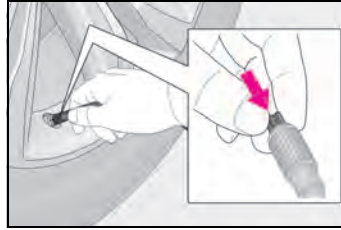

- 3 Neem de slang los van het ventiel, verwijder het dopje van de slang en sluit dan de slang weer aan.
- 4 Schakel de compressor in, wacht een paar seconden en schakel deze dan weer uit. Controleer of de bandenspanning op het voorgeschreven niveau is. (→Blz. 619)

Zet als de bandenspanning lager is dan de voorgeschreven spanning de compressor weer aan en herhaal de procedure van het op spanning brengen tot de voorgeschreven spanning is bereikt.



WAARSCHUWING

■ Bij het repareren van een lekke band

- Parkeer de auto op een veilige plaats en een vlakke ondergrond.
- Raak de wielen of het gedeelte rond de remmen direct nadat met de auto is gereden niet aan. Nadat met de auto is gereden, zijn de wielen en het gedeelte rond de remmen mogelijk zeer heet. Wanneer u deze delen met uw handen, voeten of andere lichaamsdelen aanraakt, kan dit leiden tot brandwonden.
- Sluit de slang stevig aan op het ventiel terwijl het wiel aan de auto bevestigd is. Als de slang niet goed is aangesloten op het ventiel, kan er lucht ontsnappen of kan de bandenreparatievloeistof naar buiten spuiten.

**WAARSCHUWING**

- Als de slang tijdens het vullen loskomt van het ventiel, is het mogelijk dat de slang abrupte bewegingen maakt vanwege de luchtdruk.
- Nadat de band gevuld is, kunnen er spetters bandenreparatievloeistof naar buiten komen als de slang wordt losgemaakt of wanneer u lucht uit de band laat ontsnappen.
- Volg voor het repareren van de band de volgende procedure. Als u de procedure niet volgt, kan de bandenreparatievloeistof naar buiten spuiten.
- Bewaar afstand tot de band wanneer deze gerepareerd wordt, omdat de band kan klappen. Zet de schakelaar van de compressor direct uit als u ziet dat de band scheurtjes vertoont of vervormt.
- De bandenreparatieset kan bij langdurig gebruik oververhit raken. Gebruik de compressor niet langer dan 40 minuten achter elkaar.
- Delen van de reparatieset worden tijdens het gebruik heet. Wees daarom voorzichtig tijdens en na het gebruik ervan. Raak de set tijdens of direct na gebruik niet aan, aangezien de set heet wordt, vooral het metalen deel van de fles en de compressorverbinding.
- Plak de waarschuwingssticker voor de rijnsnelheid alleen op de aangegeven plaats. Als de sticker wordt aangebracht op een plaats waar zich een airbag bevindt, zoals op het stuurwielkussen, werkt de airbag mogelijk niet goed meer.
- **Rijden om de bandenreparatievloeistof gelijkmatig te verdelen**
- Rijd langzaam en voorzichtig. Wees extra voorzichtig bij het maken van bochten.
- Als de auto niet rechttuit rijdt of als u merkt dat het stuurwiel naar één kant trekt, brengt u de auto tot stilstand en controleert u het volgende:
 - Toestand van de band. De band kan van de velg zijn afgehopen.

- Bandenspanning. Als de bandenspanning 130 kPa (1,3 kg/cm² of bar, 19 psi) of lager is, dan kan dit duiden op ernstige schade aan de band.

**OPMERKING**■ **Een noodreparatie uitvoeren**

- Voer de noodreparatie uit zonder de spijker of schroef die het loopvlak heeft doorboord te verwijderen. Als het object dat het lek heeft veroorzaakt is verwijderd, is het wellicht niet mogelijk om een noodreparatie met de bandenreparatieset uit te voeren.
- De bandenreparatieset is niet waterdicht. Zorg dat de bandenreparatieset niet in aanraking komt met water, bijvoorbeeld bij gebruik in de regen.
- Zet de bandenreparatieset niet op een stoffige ondergrond, zoals in het zand of in de berm. Als de reparatieset stof e.d. opzuigt, kunnen er storingen optreden.
- Plaats de bandenreparatieset verticaal. De bandenreparatieset werkt anders niet.
- **Gebruik van de bandenreparatieset**
- De compressor heeft een gelijkstroomvoeding van 12 V nodig. Sluit de compressor niet aan op een andere voedingsbron.
- Als de bandenreparatieset in aanraking komt met benzine, kan de bandenreparatieset beschadigd raken. Zorg dat de set niet met benzine in aanraking kan komen.
- Berg de bandenreparatieset op de daarvoor bestemde plaats op en houd hem buiten bereik van kinderen.

**OPMERKING**

● Demonteer of wijzig de bandenreparatieset niet. Stel onderdelen als de bandenspanningsmeter niet bloot aan schokken. Hierdoor kunnen storingen optreden.

■ **Voorkomen van schade aan de bandenspanningssensoren en -zenders**

Als een band is gerepareerd met bandenreparatievloeistof, werken de bandenspanningssensor en -zender mogelijk niet goed. Neem wanneer bandenreparatievloeistof is gebruikt zo snel mogelijk contact op met een erkende Lexus-dealer of hersteller/reparateur of een andere naar behoren gekwalificeerde en uitgeruste deskundige. Vervang na het gebruik van bandenreparatievloeistof de bandenspanningssensor en -zender wanneer de band wordt gerepareerd of vervangen. (→Blz. 523)

Als uw auto een lekke band heeft (auto's met een reservewiel)

Uw auto is voorzien van een reservewiel. De lekke band kan worden vervangen door het reservewiel.

Meer informatie over banden:

→Blz. 506

**WAARSCHUWING**

■ **Als uw auto een lekke band heeft**

Rijd niet door met een lekke band. Zelfs als er over een korte afstand met een lekke band wordt doorgereden, kunnen band en velg zodanig beschadigd worden dat reparatie niet meer mogelijk is en kan er een ongeval ontstaan.

Voor het opkrikken van de auto

- Breng de auto tot stilstand op een veilige plaats en een stevige, vlakke ondergrond.
- Activeer de parkeerrem.
- Zet de selectiehendel in stand P.
- Schakel het hybridesysteem uit.
- Schakel de alarmknipperlichten in. (→Blz. 546)

Plaats van reservewiel, krik en gereedschap

► Type A

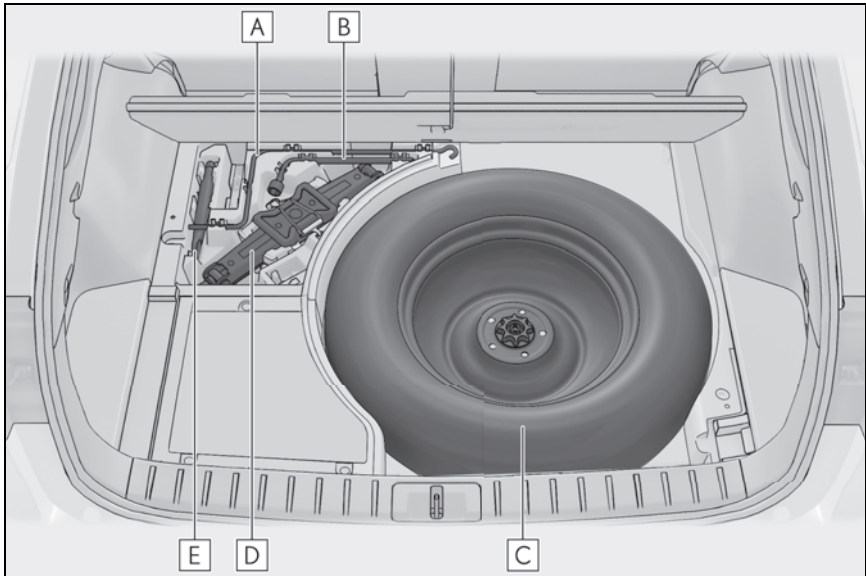

- A** Krikslinger
- B** Wielmoersleutel
- C** Reservewiel
- D** Krik
- E** Sleepoog

► Type B

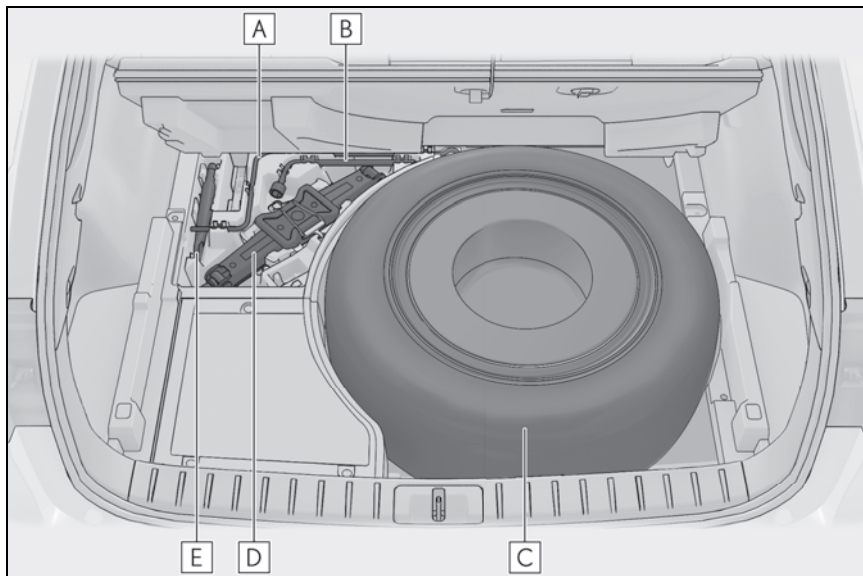

- A** Krikslinger
- B** Wielmoersleutel
- C** Reservewiel
- D** Krik
- E** Sleeppog

► Type C

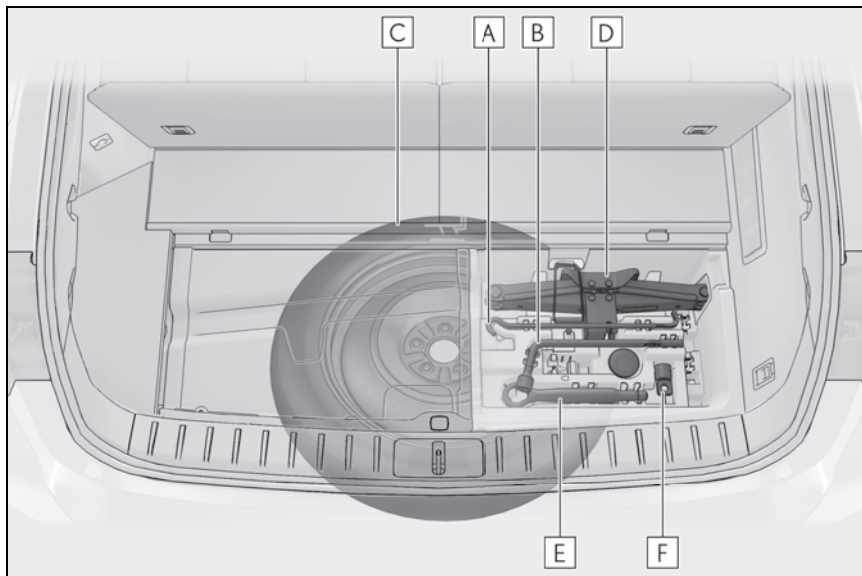

- A** Krikslinger
- B** Wielmoersleutel
- C** Reservewiel
- D** Krik
- E** Sleepoog
- F** Hulpstuk

**WAARSCHUWING**■ **Gebruik van de krik**

Neem de volgende voorzorgsmaatregelen in acht. Onjuist gebruik van de krik kan ertoe leiden dat de auto van de krik valt, wat tot ernstig letsel kan leiden.

- Gebruik de krik uitsluitend voor het verwisselen van een wiel of de montage en het verwijderen van sneeuwkettingen.
- Gebruik voor het verwisselen van een lekke band uitsluitend de met de auto meegeleverde krik. Gebruik de krik niet voor het verwisselen van wielen van andere auto's en gebruik ook geen krik van een andere auto.

- Zet de krik op de juiste wijze onder het kriksteunpunt.

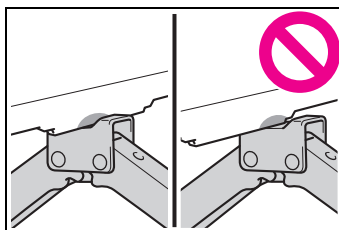

- Zorg ervoor dat er zich geen lichaamsdelen bevinden onder een auto die alleen door een krik wordt ondersteund.



WAARSCHUWING

- Start het hybridesysteem niet en ga niet met de auto rijden als deze door de krik wordt ondersteund.
- Krik de auto niet op als er nog iemand in de auto aanwezig is.
- Plaats niets op of onder de krik als de auto wordt opgekrikt.
- Krik de auto niet verder op dan voor het verwisselen van het wiel noodzakelijk is.
- Plaats de auto op bokken als u onder de auto moet zijn.
- Zorg wanneer u de auto laat zakken dat er niemand onder komt. Breng mensen in de buurt op de hoogte van het laten zakken.

Verwijderen van de krik

- 1 Zet de afdekplaat vast met de haak. (→Blz. 463)
- 2 Maak de haak los en haal de krik eruit.

Type A en B: Verwijder de wielmoersleutel en vervolgens de krik.

Type C: Verwijder de krikslinger en vervolgens de krik.

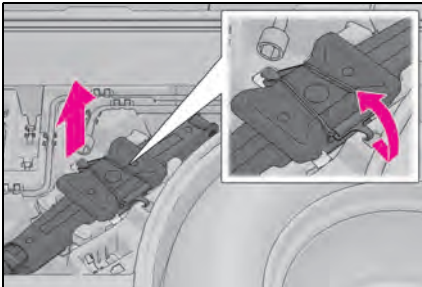

Verwijderen van het reservewiel

► Type A

- 1 Zet de afdekplaat vast met de haak. (→Blz. 463)
- 2 Draai de bevestiging van het reservewiel los.

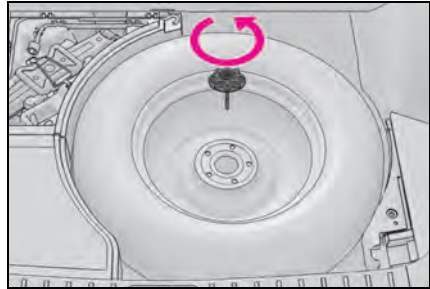

► Type B

- 1 Zet de afdekplaat vast met de haak. (→Blz. 463)
- 2 Verwijder het deksel van het reservewiel.

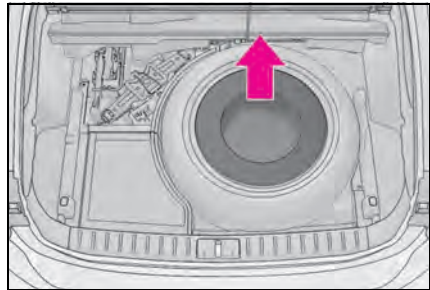

- 3 Draai de bevestiging van het reservewiel los.

Draag bij het verwijderen van het reservewiel werkhandschoenen, houd de spaken stevig vast en verwijder het wiel op de juiste manier.

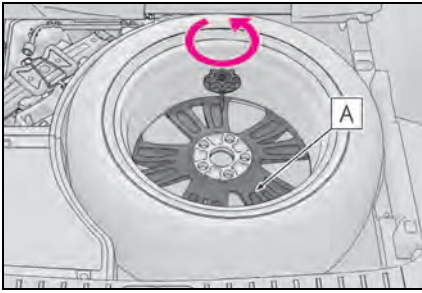

A Spaken

► Type C

- 1 Verwijder de afdekplaat.
- 2 Verwijder het deksel.

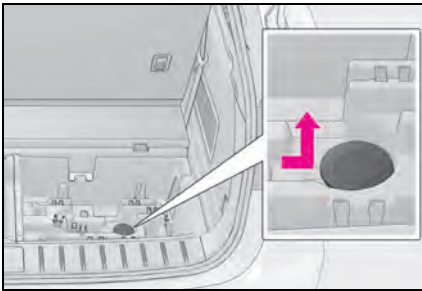

- 3 Plaats de dopsleutel op de klembout van het reservewiel.

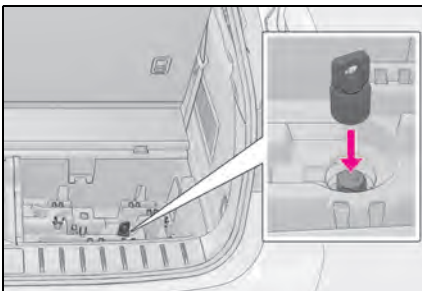

- 4 Monteer het verlengstuk van de krik-slinger.

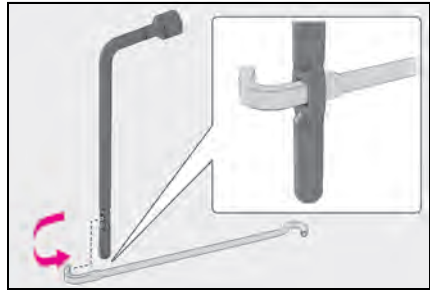

- 5 Plaats de krikslinger in het hulpstuk. Draai de krikslinger linksom.

Het wiel wordt volledig naar beneden gelaten.

Draai de krikslinger langzaam om het reservewiel op de grond te laten zakken. Als de krikslinger snel wordt gedraaid, kan de draadkabel losraken van de as aan de binnenzijde van de unit en kunt u het wiel neerlaten.

Als het reservewiel niet kan worden neergelaten: →Blz. 585

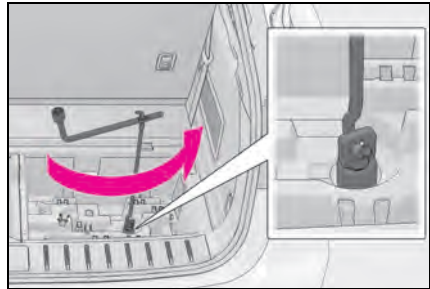

- 6 Trek het reservewiel onder de auto uit en zet het rechtop tegen de bumper.

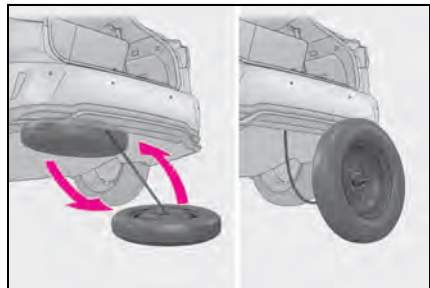

- 7 Druk de secundaire grendel **A** volledig in en verwijder de houder **B** van het hijsgedeelte **C**.

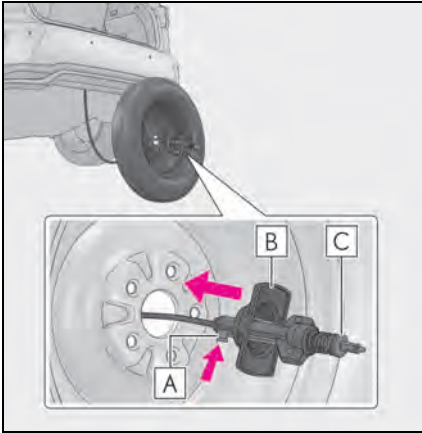

- 8 Kantel de houder **B** en voer deze door de opening in het wiel. Verwijder vervolgens het hijsgedeelte **C**.

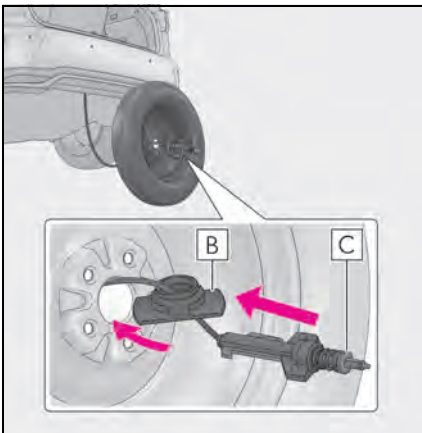

WAARSCHUWING

■ Bij het opbergen van het reservewiel

Zorg ervoor dat er geen vingers of andere lichaamsdelen tussen het reservewiel en de carrosserie bekneld raken.

Vervangen van een wiel met een lekke band

- 1 Plaats wielblokken.

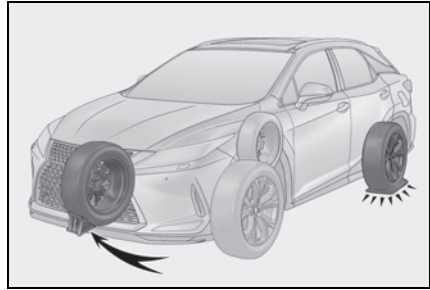

Lekke band	Positie wielblok
Links voor	Achter het rechter achterwiel
Rechts voor	Achter het linker achterwiel
Links achter	Voor het rechter voorwiel
Rechts achter	Voor het linker voorwiel

- 2 Draai de wielmoeren iets los (één slag).

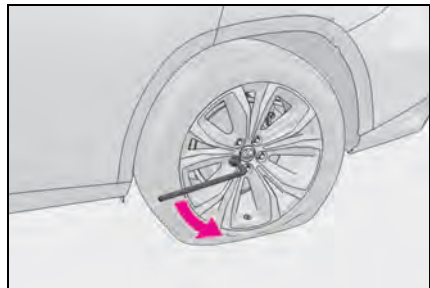

- 3 Draai deel **A** van de krik met de hand aan totdat de uitsparing in de kop van de krik in contact komt met het kriksteunpunt.

De aanduidingen van de kriksteunpunten bevinden zich onder de dorpel. Deze duiden de kriksteunpunten aan.

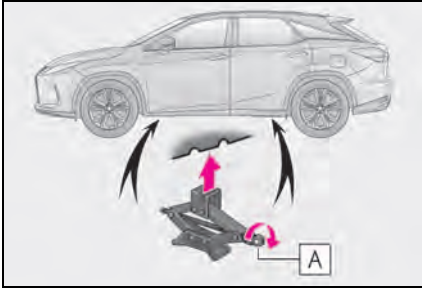

- 4 Draai de krik vervolgens verder omhoog totdat het wiel vrij van de grond is.

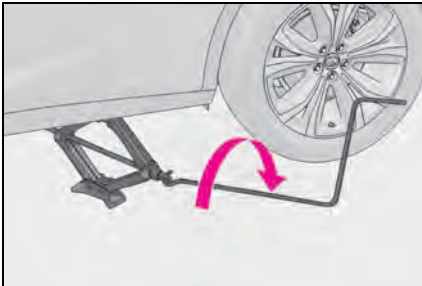

- 5 Verwijder alle wielmoeren en het wiel.

Leg het wiel met de buitenzijde omhoog op de grond, om krassen op de velg te voorkomen.

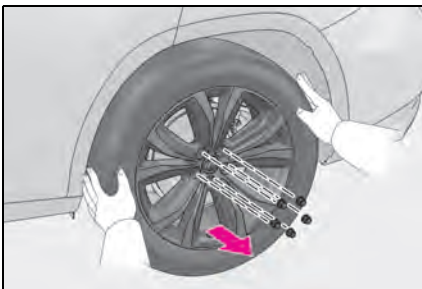

- 6 Auto's met volwaardig reservewiel: Verwijder de naafdop door hem er vanaf de andere zijde af te drukken.

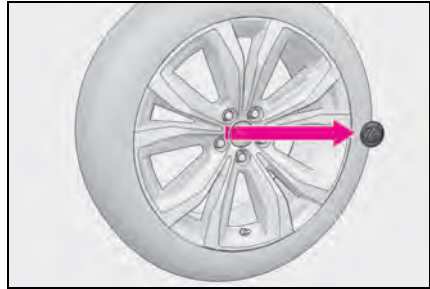

- Als het reservewiel niet kan worden neergelaten (type C)

Als het reservewiel niet kan worden neergelaten, is het mogelijk niet goed opgeborgen. Ga als volgt te werk:

- 1 Draai de klembout van het reservewiel definitief vast door de krikslinger rechtsom te draaien tot u twee keer een klik hoort en de krikslinger overspringt.

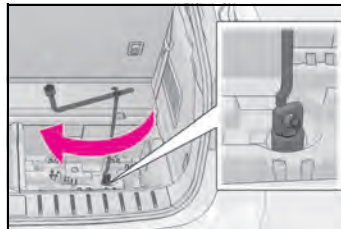

- 2 Draai de krikslinger linksom om het reservewiel neer te laten.

Als het reservewiel nog steeds niet kan worden neergelaten, probeer dan nogmaals de klembout van het reservewiel definitief vast te draaien door de krikslinger rechtsom te draaien. Draai hem vervolgens tenminste 2 slagen linksom om het reservewiel neer te laten.

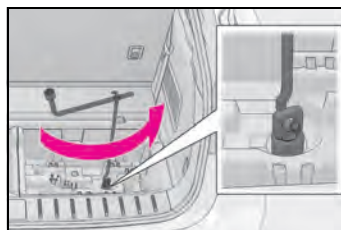

Als het reservewiel nog steeds niet kan worden neergelaten, is de draadkabel mogelijk gebroken. Laat de auto controleren door een erkende Lexus-dealer of hersteller/reparateur of een andere naar behoren gekwalificeerde en uitgeruste deskundige.



WAARSCHUWING

■ Vervangen van een wiel met een lekke band

- Neem de volgende voorzorgsmaatregelen in acht.
Anders kan er ernstig letsel ontstaan.
- Probeer de wielpop niet met de hand te verwijderen. Neem voldoende voorzichtigheid in acht om letsel te voorkomen.
- Raak de wielen of het gedeelte rond de remmen niet aan direct nadat met de auto is gereden.
Nadat met de auto is gereden, zijn de wielen en het gedeelte rond de remmen mogelijk zeer heet. Wanneer u deze delen tijdens het verwisselen van een wiel, enz. met uw handen, voeten of andere lichaamsdelen aanraakt, kan dit leiden tot brandwonden.
- Het niet opvolgen van deze voorzorgsmaatregelen kan ertoe leiden dat de wielmoeren losraken, waardoor het wiel van de auto af kan lopen, wat kan leiden tot ernstig letsel.
- Breng nooit olie of vet aan op de wielbouten of -moeren.
Door het gebruik van olie of vet worden de wielmoeren mogelijk te vast aangedraaid waardoor de bouten of de velg beschadigd kunnen raken. Daarnaast kunnen de wielmoeren loslopen en de wielen losraken, wat kan leiden tot een ongeval met ernstig letsel als gevolg. Verwijder olie of vet van de wielbouten of wielmoeren.
- Laat zo spoedig mogelijk na het vervangen van een wiel de moeren met een aanhaalmoment van 103 Nm vastzetten.
- Gebruik bij het aanbrengen van een wiel uitsluitend wielmoeren die speciaal zijn ontworpen voor het desbetreffende wiel.

- Bij gescheurde of vervormde bouten of bij beschadigingen van de schroefdraad van moeren of van boutgaten van het wiel dient de auto te worden gecontroleerd door een erkende Lexus-dealer of hersteller/reparateur of een andere naar behoren gekwalificeerde en uitgeruste deskundige.
- Plaats een beschadigde wielpop niet opnieuw, omdat deze tijdens het rijden los kan raken.
- Neem de volgende voorzorgsmaatregelen in acht. (type C)
Anders kan er ernstig letsel ontstaan.

**WAARSCHUWING**

- Probeer de wielpop niet met de hand te verwijderen. Neem voldoende voorzichtigheid in acht om letsel te voorkomen.
- Laat het reservewiel helemaal op de grond zakken alvorens het onder de auto vandaan te verwijderen.

■ Vervangen van een lekke band bij auto's met een elektrisch bedienbare achterklep

Schakel het systeem van de elektrisch bedienbare achterklep uit wanneer u een band gaat vervangen (→Blz. 622). Als u dit niet doet, kan de achterklep onbedoeld in werking treden als de schakelaar elektrisch bedienbare achterklep per ongeluk wordt aangeraakt, waardoor lichaamsdelen bekneld kunnen raken en letsel kan optreden.

Plaatsen van het reservewiel

- 1 Verwijder eventueel aanwezige verontreinigingen van het contactvlak van de velg.

Als er verontreinigingen op het contactvlak aanwezig zijn, kunnen tijdens het rijden de wielmoeren los lopen, waardoor het wiel los kan raken.

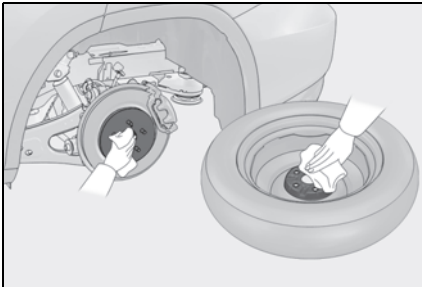

- 2 Plaats het reservewiel en draai de wielmoeren met de hand allemaal ongeveer even ver op de wielbout.

▶ Auto's met een compact reservewiel

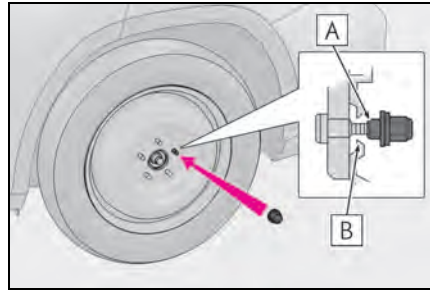
**A** Taps gedeelte**B** Velg

Draai de moeren verder tot het taps gedeelte aan ligt tegen de velg.

▶ Auto's met een volwaardig reservewiel

Draai de wielmoeren zover vast totdat de sluitringen contact maken met de velg.

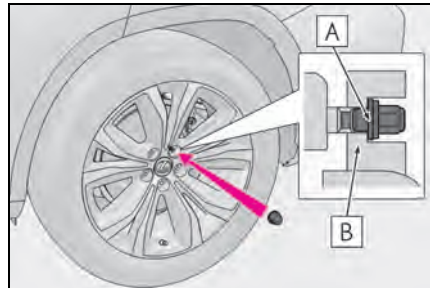
**A** Ruitensproeiers**B** Velg

- 3 Laat de auto zakken.

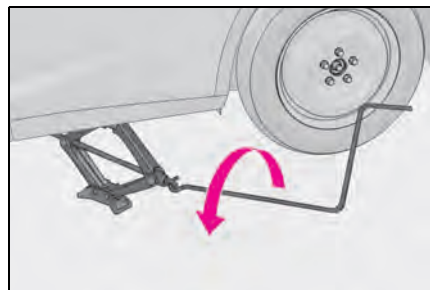

- 4 Draai iedere moer twee of drie keer aan in de volgorde die in de afbeelding is aangeven.

Aanhaalmoment:
103 Nm (10,5 kgm, 76 ft•lbf)

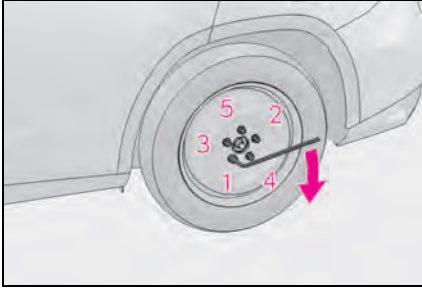

- 5 Auto's met volwaardig reservewiel:
Plaats de naafdop terug.

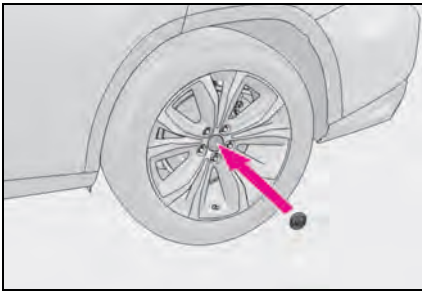

- 6 Type A en B: Berg het wiel met de
lekke band, de krik en het gereed-
schap op.
Type C: →Blz. 588



WAARSCHUWING

■ Opbergen van een lekke band

Als u de beschreven stappen van het opbergen van het wiel niet uitvoert, kan de reservewieldrager beschadigd raken waardoor u het wiel kunt verliezen en een ongeval kunt veroorzaken, waardoor ernstig letsel kan ontstaan.

Berg de lekke band, de krik-slinger en het gereedschap op (type C)

- 1 Verwijder de naafdop door deze vanaf de achterzijde uit de velg te drukken.

Raak de naafdop niet kwijt.

- 2 Plaats het wiel recht op tegen de bumper, met de binnenzijde naar u toe gericht. Voer het hijsgedeelte **C** en de houder **B** door de opening in het wiel.

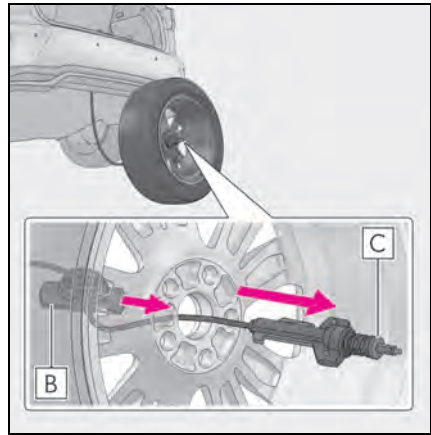

- 3 Druk de secundaire grendel **A** volledig in en plaat de houder **B** op het hijsgedeelte **C**.

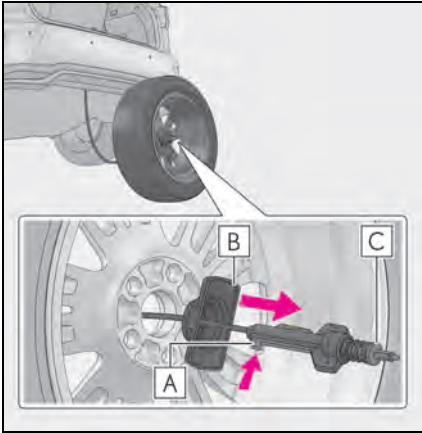

- 4 Leg het wiel op de grond met de buitenzijde (ventielzijde) omhoog gericht.

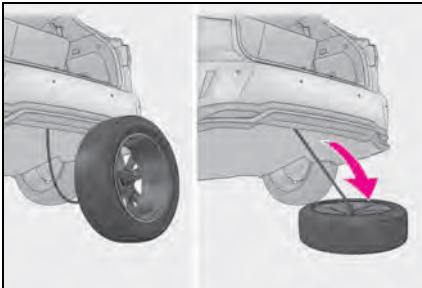

- 5 Controleer voor het omhoog brengen van het wiel of het hijsgedeelte loodrecht op de wielkast staat. (Probeer het wiel recht onder de auto te plaatsen, in de buurt waar de draadkabel hangt.)

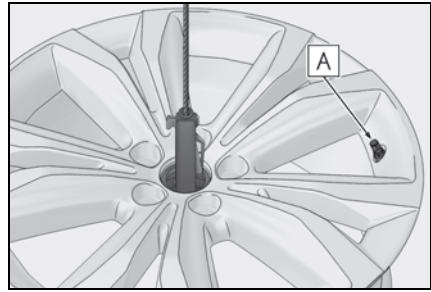

- A** Ventieldopje

- 6 Draai met behulp van de krikslinger en het hulpstuk de klembout van het wiel vast door hem rechtsonder te draaien tot het wiel zich in de juiste positie bevindt en u twee keer een klik hoort wanneer de krikslinger overspringt.

- 7 Controleer of het na het vastdraaien niet loszit:

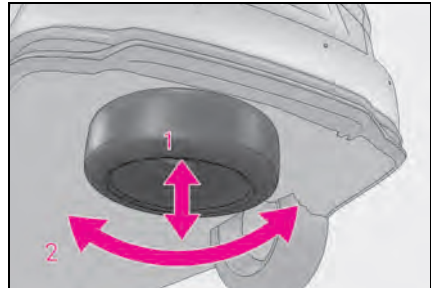

- 1 Probeer het wiel heen en weer te bewegen
2 Probeer het wiel rond te draaien

Controleer visueel of het wiel niet achter onderdelen eromheen is blijven steken. Als het wiel loszit of verkeerd is bevestigd, herhaal dan stap 2 t/m 7.

- 8 Herhaal stap 7 als het wiel omlaag is gekomen of is bewogen.
9 Berg de krik en het gereedschap op.

■ Het compacte reservewiel (auto's met compact reservewiel)

- Op de band van het compacte reservewiel staat aan de zijkant de aanduiding TEMPORARY USE ONLY (alleen voor tijdelijk gebruik). Gebruik het compacte reservewiel alleen tijdelijk en alleen in noodgevallen.
- Controleer de bandenspanning van het compacte reservewiel. (→Blz. 619)

■ Bij gebruik van het compacte reservewiel (auto's met compact reservewiel)

Het compacte reservewiel is niet voorzien van een bandenspanningssensor en -zender, waardoor een te lage bandenspanning hiervan niet wordt aangegeven door het bandenspanningswaarschuwingssysteem. Verder zal, als u het compacte reservewiel monteert nadat het waarschuwinglampje voor een lage bandenspanning is gaan branden, dit lampje blijven branden.

■ Bij gebruik van het compacte reservewiel (auto's met compact reservewiel)

De auto ligt lager op de weg als het compacte reservewiel is gemonteerd dan wanneer er gereden wordt met de standaardbanden.

■ Als uw auto een lekke voorband krijgt op een weg die bedekt is met sneeuw of ijs (auto's met een compact reservewiel)

Vervang een van de achterwielen van de auto door het compacte reservewiel. Voer onderstaande stappen uit en monteer sneeuwkettingen op de voorwielen:

- 1 Vervang het wiel links of rechts achter door het compacte reservewiel.
- 2 Vervang het wiel met de lekke voorband door het wiel dat van de achterzijde afkomstig is.
- 3 Monteer sneeuwkettingen op de voorwielen.

■ Verklaring voor de krik

EC Declaration of Conformity

We, WAKO INDUSTRY CO., LTD. , 1823 Shinmachi Takasaki Gumma 370-1301 Japan, hereby declare that the machine described below.

This declaration shall cease to be valid if modifications, that includes disassemble and re-built, are made to the product. If usage is other than specific model of vehicle this declaration shall cease also.

Product:	Portable Screw Jacks for Automobiles
Model:	Jack Sub-assy, Pantograph, applied to the specific vehicle
Part Number:	09111-48020

Applicable EU directives covered by this declaration is the Machinery Directive 89/392/EEC. The products identified above complies with the requirements of the Machinery above by applied standard is "JIS D8103-2006". It is ensured through internal measures that production units confirm at all times to requirement of current EC Directives and relevant standards. A sample of the products has been tested by our quality assurance department.

Signed by: Tamotsu Sekiguchi
 Tamotsu Sekiguchi
 General Manager, Quality Assurance

Date of issue: 2015.04.17



WAARSCHUWING

- **Bij gebruik van het compacte reservewiel (auto's met compact reservewiel)**
- Houd er rekening mee dat het reservewiel speciaal ontworpen is voor gebruik onder uw auto. Gebruik uw reservewiel daarom niet onder een andere auto.
- Monteer niet gelijktijdig meer dan één compact reservewiel onder uw auto.
- Vervang het reservewiel zo snel mogelijk door een wiel met een standaardband.

- Vermijd plotseling accelereren, abrupte stuuracties, plotseling remmen en schakelhandelingen die een plotselinge motorremwerking veroorzaken.

**WAARSCHUWING****■ Bij gebruik van het compacte reservewiel (auto's met compact reservewiel)**

Het kan voorkomen dat de rijnsnelheid niet goed wordt weergegeven en dat de volgende systemen niet goed werken:

- ABS en Brake Assist
- VSC
- TRC
- Trailer Sway Control
- EPS
- VDIM
- Adaptive Variable Suspension-systeem (indien aanwezig)
- Cruise control (indien aanwezig)
- Dynamic Radar Cruise Control met volledig snelheidsbereik (indien aanwezig)
- PCS (Pre-Crash Safety-systeem)
- LTA (Lane Tracing Assist) (indien aanwezig)
- RSA (Road Sign Assist) (indien aanwezig)
- Automatic High Beam-systeem (indien aanwezig)
- AHS (Adaptive High Beam-systeem) (indien aanwezig)
- Bandenspanningswaarschuwingssysteem
- Lexus Parking Assist-sensor (indien aanwezig)
- PKSB (Parking Support Brake) (indien aanwezig)
- Lexus Parking Assist Monitor (indien aanwezig)
- Panoramic View Monitor (indien aanwezig)
- BSM (Blind Spot Monitor) (indien aanwezig)
- Navigatiesysteem (indien aanwezig)

Bovendien kan het onderstaande systeem niet volledig worden gebruikt, maar worden mogelijk ook de onderdelen van de aandrijflijn negatief beïnvloed:

- E-Four

■ Snelheidslimiet bij gebruik van het compacte reservewiel (auto's met compact reservewiel)

Rijd niet harder dan 80 km/h als er een compact reservewiel onder de auto is gemonteerd.

Het compacte reservewiel is niet ontworpen voor gebruik bij hoge snelheden. Het niet opvolgen van deze voorzorgsmaatregel kan leiden tot een ongeval en ernstig letsel.

■ Na gebruik van gereedschap en krik

Controleer voor het rijden of het gereedschap en de krik weer goed zijn opgeborgen en bevestigd. Dit om te voorkomen dat een van deze voorwerpen bij een aanrijding of bij hard remmen letsel veroorzaakt.

**OPMERKING****■ Rijd voorzichtig over oneffenheden in het wegdek heen als het compacte reservewiel onder de auto gemonteerd is (auto's met compact reservewiel)**

De auto ligt lager op de weg als het compacte reservewiel is gemonteerd dan wanneer er gereden wordt met de standaardbanden. Wees voorzichtig bij het rijden over slechte wegen.

■ Rijden met sneeuwkettingen en het compacte reservewiel (auto's met compact reservewiel)

Monteer geen sneeuwketting op het compacte reservewiel. De sneeuwketting kan de carrosserie beschadigen en het rijgedrag in negatieve zin beïnvloeden.



OPMERKING

■ Bij het vervangen van banden

Neem voor het verwijderen en plaatsen van wielen, banden of bandenspanningssensoren en -zenders contact op met een erkende Lexus-dealer of hersteller/reparateur of een andere naar behoren gekwalificeerde en uitgeruste deskundige omdat de bandenspanningssensoren en -zenders beschadigd kunnen raken als er niet voorzichtig mee wordt omgegaan.

■ Bij het opbergen van de lekke band (type C)

- Zorg ervoor dat er geen voorwerpen bekneld raken tussen de band en de bodemplaat.
- Draai de klembout van de reservewieldrager goed vast.
- Berg het wiel met de lekke band op de plaats van het reservewiel op. Anders kan de reservewieldrager beschadigd raken. Goed opbergen van het wiel verkleint het risico van letsel bij een ongeval of bij hard remmen.
- Laat de lekke band repareren en vervang het reservewiel zo spoedig mogelijk door het wiel met de gerepareerde band.

■ Goed opbergen van het reservewiel (type C)

- Als het hijsgedeelte bij het opbergen van een wiel scheef zit, kan het hijsgedeelte vast komen te zitten in de opening in het wiel en wordt het wiel mogelijk niet goed omhooggebracht, waardoor schade aan het wiel of de draadkabel ontstaat.



- Probeer de klembout van het reservewiel niet op het hijsgedeelte te draaien als er geen wiel aanwezig is, omdat de draadkabel dan van de as in de unit kan glijden, waardoor de draadkabel niet meer omhoog of omlaag kan worden gebracht. Neem contact op met een erkende Lexus-dealer of hersteller/reparateur of een andere naar behoren gekwalificeerde en uitgeruste deskundige als de klembout van het reservewiel op het hijsgedeelte is gedraaid zonder dat er een wiel aanwezig was en de draadkabel niet meer omhoog of omlaag kan worden gebracht.

Als het hybridesysteem niet kan worden gestart

Het niet starten van het hybridesysteem kan verschillende oorzaken hebben. Raadpleeg het volgende overzicht en onderneem de bijpassende acties:

Het hybridesysteem kan niet worden gestart, ook al is de startprocedure correct uitgevoerd. (→Blz. 284)

Een van de onderstaande punten kan het probleem veroorzaken:

- De elektronische sleutel werkt mogelijk niet goed. (→Blz. 597)
- Er is mogelijk onvoldoende brandstof aanwezig in de tank. Vul de brandstoftank.
- Er kan een storing aanwezig zijn in de startblokkering. (→Blz. 87)
- Er kan een storing aanwezig zijn in het stuurslotsysteem.
- Het hybridesysteem van de motor is mogelijk defect als gevolg van een elektrische storing, zoals een ontladen batterij van de elektronische sleutel of een defecte zekering. Er bestaat echter, afhankelijk van het soort storing, een noodmaatregel om het hybridesysteem te starten. (→Blz. 595)

De interieurverlichting en de koplampen gaan zwakker branden of de claxon maakt geen of weinig geluid.

Een van de onderstaande punten kan het probleem veroorzaken:

- De 12V-accu is mogelijk te ver ontladen. (→Blz. 599)
- De accuklemmen zitten mogelijk los of zijn gecorrodeerd. (→Blz. 502)

De interieurverlichting en de koplampen gaan niet branden of de claxon maakt geen geluid.

Een van de onderstaande punten kan het probleem veroorzaken:

- Een of beide klemmen van de 12V-accu kunnen loszitten. (→Blz. 502)
- De 12V-accu is mogelijk te ver ontladen. (→Blz. 599)

Neem contact op met een erkende Lexus-dealer of hersteller/reparateur of een andere naar behoren gekwalificeerde en uitgeruste deskundige als het probleem niet verholpen kan worden of als de reparatieprocedure niet bekend is.

Starten van het hybridesysteem in noodgevallen

Wanneer het hybridesysteem niet start maar de startknop normaal werkt, kan het systeem aan de hand van de volgende stappen voorlopig worden gestart.

Gebruik deze startprocedure alleen in noodgevallen.

- 1 Zet het contact AAN en controleer of de parkeerrem is geactiveerd. (→Blz. 286, 295)
- 2 Zet de selectiehendel in stand P.
- 3 Zet het contact in stand ACC.
- 4 Houd de startknop gedurende 15 seconden ingedrukt terwijl het rempeedaal stevig wordt ingetrapt.

Ook als het hybridesysteem met behulp van deze stappen kan worden gestart, kan er een storing in het systeem aanwezig zijn. Laat de auto controleren door een erkende Lexus-dealer of hersteller/reparateur of een andere naar behoren gekwalificeerde en uitgeruste deskundige.

Als u uw sleutels verliest

Een erkende Lexus-dealer of hersteller/reparateur of een andere naar behoren gekwalificeerde en uitgeruste deskundige kan een nieuwe originele mechanische sleutel maken met behulp van een andere originele mechanische sleutel en het sleutelnummer op uw plaatje met sleutelnummer.

Bewaar het plaatje met het sleutelnummer op een veilige plaats buiten de auto, bijvoorbeeld in uw portemonnee.



OPMERKING

■ Wanneer u een elektronische sleutel verliest

Als de elektronische sleutel zoek blijft, wordt het risico aanzienlijk groter dat de auto wordt gestolen. Ga onmiddellijk met alle overgebleven elektronische sleutels en de sleutelkaart (indien aanwezig) die bij uw auto zijn geleverd naar een erkende Lexus-dealer of hersteller/reparateur of een andere naar behoren gekwalificeerde en uitgeruste deskundige.

Als de tankdopklep niet kan worden geopend

Als de tankdopklep niet kan worden geopend door het indrukken van het midden van de achterste rand van de tankdopklep terwijl alle portieren ontgrendeld zijn, neem dan contact op met een erkende Lexus-dealer of hersteller/reparateur of een andere naar behoren gekwalificeerde en uitgeruste deskundige voor onderhoud aan de auto. Wanneer u dringend moet tanken, kunt u de tankdopklep met behulp van de onderstaande procedure openen.

De tankdopklep openen

► RX 450h

Als de tankdopklep niet kan worden geopend door het indrukken van de achterste rand van de tankdopklep terwijl de portieren zijn ontgrendeld, verwijder dan de klep in de bagageruimte en trek aan de hendel om de tankdopklep te openen.

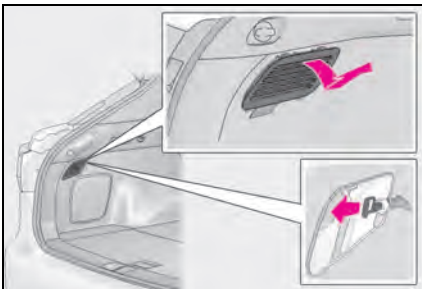

► RX 450hL

Als de tankdopklep niet kan worden geopend door het indrukken van de achterste rand van de tankdopklep terwijl de portieren zijn ontgrendeld, verwijder dan de klep in de bagageruimte met een stuk gereedschap, zoals een sleufkopschroevendraaier, en trek aan de hendel om de tankdopklep te openen.

Omwikkel het uiteinde van de schroevendraaier met tape om beschadiging de klep te voorkomen.

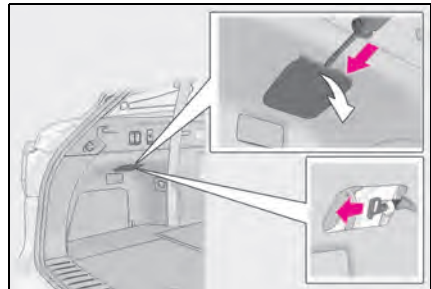

Als de elektronische sleutel niet goed werkt

Als de communicatie tussen de elektronische sleutel en de auto is verbroken (→Blz. 160) of de elektronische sleutel niet kan worden gebruikt omdat de batterij leeg is, werken het Smart entry-systeem met startknop en de afstandsbediening niet. In dergelijke gevallen kunnen de portieren en de achterklep worden geopend of kan het hybridesysteem worden gestart volgens onderstaande procedure.

■ Als de elektronische sleutel niet goed werkt

- Controleer of het Smart entry-systeem met startknop niet is uitgeschakeld met behulp van de Remote Touch of door een erkende Lexus-dealer of hersteller/reparateur of een andere naar behoren gekwalificeerde en uitgeruste deskundige. Als het systeem is uitgeschakeld, schakel het dan weer in.
- Controleer of de energiebespaarmodus is ingeschakeld. Is de functie ingeschakeld, schakel hem dan uit. (→Blz. 160)



OPMERKING

- In geval van storingen in het Smart entry-systeem met startknop of andere problemen met de sleutel

Breng uw auto, inclusief alle elektronische sleutels die bij uw auto zijn geleverd, naar een erkende Lexus-dealer of hersteller/reparateur of een andere naar behoren gekwalificeerde en uitgeruste deskundige.

Vergrendelen en ontgrendelen van de portieren

■ Ontgrendelen van het portier

Gebruik de mechanische sleutel (→Blz. 137) om de volgende handelingen uit te voeren:

- 1 Plaats de mechanische sleutel terwijl u aan de portiergreep van het bestuurdersportier trekt.

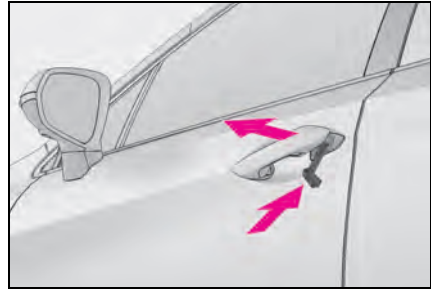

- 2 Ontgrendel het portier.

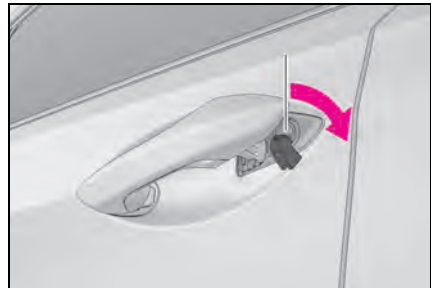

- 3 Verwijder de sleutel, laat de portiergreep terugkeren en trek er nogmaals aan.

■ Vergrendelen van het portier

- 1 Druk bij geopend portier de vergrendelknop aan de binnenzijde van het portier in.

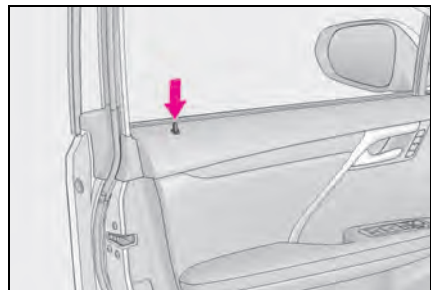

- ▶ Voorportieren
- 2 Sluit het portier met de portiergreep uitgetrokken.
- ▶ Achterportieren
- 2 Sluit het portier.

■ Aan de sleutel gekoppelde functies

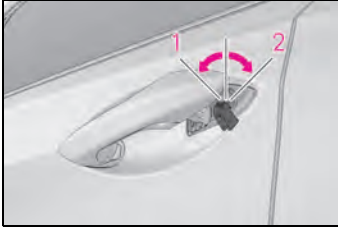

- 1 Sluit de ruiten en het schuifdak* of panoramadak* (draaien en vasthouden)
- 2 Opent de ruiten en het schuifdak* of panoramadak* (draaien en vasthouden)

Deze instellingen moeten aan de persoonlijke voorkeur worden aangepast door een erkende Lexus-dealer of hersteller/reparateur of een andere naar behoren gekwalificeerde en uitgeruste deskundige.

*: Indien aanwezig



WAARSCHUWING

■ Bij het gebruik van de mechanische sleutel en het bedienen van de elektrisch bedienbare ruiten of het schuifdak of panoramadak

Bedien de elektrisch bedienbare ruiten of het schuifdak of het panoramadak nadat u hebt gecontroleerd of er geen risico is dat een passagier met een lichaamsdeel bekneld kan raken tussen de ruiten of het schuifdak of panoramadak.

Laat tevens de mechanische sleutel niet bedienen door kinderen. Het kan gebeuren dat een lichaamsdeel van een kind of een andere passagier klem komt te zitten tussen de elektrisch bedienbare ruiten of het schuifdak of het panoramadak.

Starten van het hybridesysteem

- 1 Zorg ervoor dat de selectiehendel in stand P staat en trap het rempedaal in.
- 2 Raak de startknop aan met de zijde van de elektronische sleutel met daarop het Lexus-embleem.

Wanneer de elektronische sleutel wordt gedetecteerd, klinkt er een zoemer en wordt het contact AAN gezet.

Wanneer het Smart entry-systeem met startknop is uitgeschakeld via de persoonlijke voorkeursinstellingen, wordt het contact in stand ACC gezet.

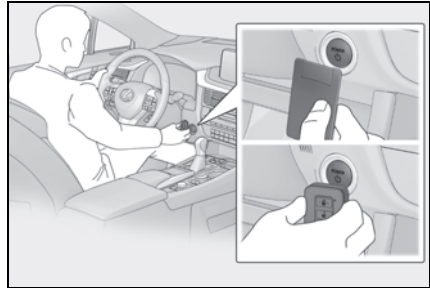

- 3 Trap het rempedaal stevig in en controleer of  op het multi-informatie-display wordt weergegeven.
- 4 Druk kort en krachtig op de startknop.

Neem contact op met een erkende Lexus-dealer of hersteller/reparateur of een andere naar behoren gekwalificeerde en uitgeruste deskundige als het hybridesysteem nog steeds niet kan worden gestart.

■ Uitschakelen van het hybridesysteem

Zet de selectiehendel in stand P, activeer de parkeerrem en druk op de startknop zoals u normaal doet bij het uitschakelen van het hybridesysteem.

■ Vervangen van de sleutelbatterij

Omdat deze procedure een noodmaatregel is, wordt geadviseerd de batterij van de elektronische sleutel zo snel mogelijk te laten vervangen als deze ontladen is. (→Blz. 532)

■ Alarm (indien aanwezig)

Het alarmsysteem wordt niet ingeschakeld als de mechanische sleutel wordt gebruikt om de portieren te vergrendelen.

Het alarm kan worden geactiveerd als een portier met de mechanische sleutel wordt ontgrendeld terwijl het alarmsysteem is ingeschakeld. (→Blz. 100)

■ Wijzigen van de standen van het contact

Laat het rempedaal los en druk tijdens stap **3** hierboven op de startknop. Het hybridesysteem wordt niet ingeschakeld en de stand verandert iedere keer dat de knop wordt ingedrukt. (→Blz. 286)

Als de 12V-accu is ontladen

Als de 12V-accu van de auto ontladen is, kan het hybridesysteem met behulp van de onderstaande procedures worden gestart.

U kunt ook contact opnemen met een erkende Lexus-dealer of hersteller/reparateur of een andere naar behoren gekwalificeerde en uitgeruste deskundige.

Starten van het hybridesysteem

Als u de beschikking hebt over een set startkabels en een tweede voertuig met een 12V-accu, kunt u uw auto starten met behulp van de onderstaande hulpstartprocedure.

- 1 Controleer of u de elektronische sleutel bij u hebt.

Auto's met een alarm: Als u de startkabels (of booster) aansluit, kan het alarm afgaan of kunnen de portieren worden vergrendeld, afhankelijk van de situatie. (→Blz. 101)

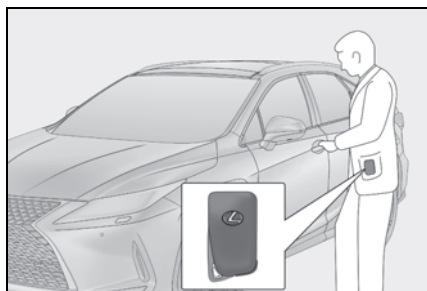

- 2 Open de motorkap (→Blz. 495) en het deksel van de zekeringenkast.

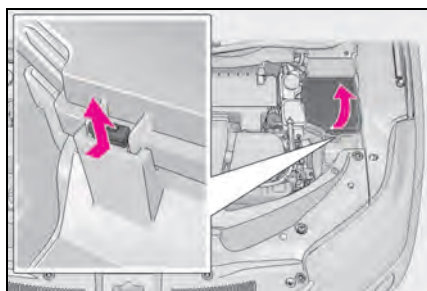

- 5 Sluit de positieve startkabelklem aan op **A** van uw auto en sluit de klem aan de andere zijde van de positieve startkabel aan op **B** van de tweede auto. Sluit vervolgens de negatieve kabelklem aan op **C** van de tweede auto en sluit de klem aan de andere zijde van de negatieve startkabel aan op **D**.

- 3 Open het deksel van de speciale hulpstartaansluiting.

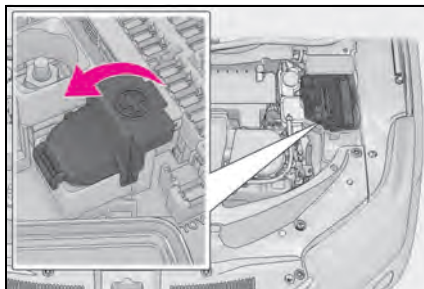

- 4 Verwijder de motorafdekplaat.

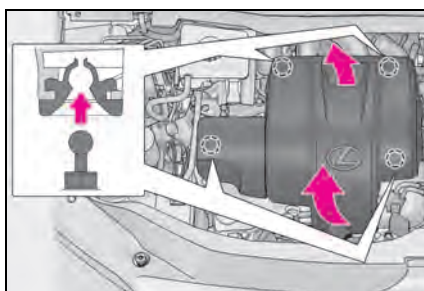

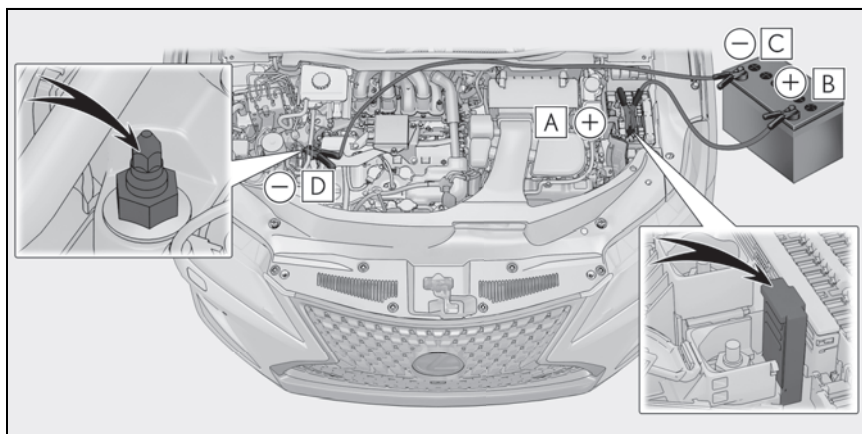

- A** Speciale hulpstartaansluiting (uw auto)
- B** Pluspool (+) accu (tweede auto)
- C** Minpool (-) accu (tweede auto)
- D** Stevig, niet-bewegend, niet-gelakt metalen punt, ver weg van de hulpstartaansluiting en bewegende delen, zoals aangegeven in de afbeelding
- 6 Start de motor van de tweede auto. Verhoog het motortoerental iets en laat de motor gedurende ongeveer 5 minuten met het verhoogde toerental draaien om de 12V-accu van uw auto op te laden.
 - 7 Open en sluit een van de portieren terwijl het contact UIT staat.
 - 8 Laat de motor van de tweede auto met een iets verhoogd toerental draaien en start het hybridesysteem van uw auto door het contact AAN te zetten.
 - 9 Controleer of het controlelampje READY gaat branden. Neem contact op met een erkende Lexus-dealer of hersteller/reparateur of een andere naar behoren gekwalificeerde en uitgeruste deskundige als het controlelampje niet gaat branden.
 - 10 Verwijder de startkabels als het hybridesysteem gestart is in exact de omgekeerde volgorde van aansluiten.
 - 11 Sluit het deksel van de speciale hulpstartaansluiting en plaats het deksel van de zekeringenkast weer in de oorspronkelijke positie.
- Laat zodra het hybridesysteem is gestart, de auto zo snel mogelijk controleren door een erkende Lexus-dealer of hersteller/reparateur of een andere naar behoren gekwalificeerde en uitgeruste deskundige.

■ Starten van het hybridesysteem wanneer de 12V-accu ontladen is

Het hybridesysteem kan niet worden gestart door de auto aan te duwen.

■ Voorkomen van ontlading van de 12V-accu

- Zet de koplampen en het audiosysteem uit als het hybridesysteem is uitgeschakeld.
- Schakel niet-noodzakelijke elektrische verbruikers uit als er gedurende langere tijd met lage snelheden gereden wordt, bijvoorbeeld in een file.

■ Bij het losnemen van de 12V-accuklemmen

Wanneer de 12V-accuklemmen worden losgenomen, wordt de in de ECU opgeslagen informatie gewist. Neem, voordat u de 12V-accuklemmen verwijdert, zo snel mogelijk contact op met een erkende Lexus-dealer of hersteller/reparateur of een andere naar behoren gekwalificeerde en uitgeruste deskundige.

■ Opladen van de 12V-accu

De 12V-accu zal geleidelijk aan ontladen, zelfs wanneer de auto niet in gebruik is. Dit wordt veroorzaakt door natuurlijke ontlading en het effect van bepaalde elektrische apparatuur. Als de auto langere tijd niet gebruikt wordt, kan de 12V-accu ontladen en kan het hybridesysteem mogelijk niet meer worden gestart. (De 12V-accu laadt automatisch op wanneer het hybridesysteem in werking is.)

■ Als de 12V-accu verwijderd of ontladen is

- Wanneer de 12V-accu is ontladen, is het in sommige gevallen niet mogelijk om de portieren te ontgrendelen met het Smart entry-systeem met startknop. Gebruik de afstandsbediening of de mechanische sleutel om de portieren te vergrendelen of te ontgrendelen.
- Mogelijk start het hybridesysteem niet bij de eerste poging nadat de 12V-accu weer is opgeladen, maar start hij wel normaal na de tweede poging. Dit duidt niet op een storing.
- De stand van het contact wordt door de auto geregistreerd. Wanneer de 12V-accu weer wordt aangesloten, keert het systeem terug naar de stand die was geselecteerd voordat de 12V-accu ontladen was. Zorg dat het contact UIT staat voordat de 12V-accu wordt losgenomen.
Wees extra voorzichtig bij het aansluiten van de 12V-accu wanneer u niet zeker weet in welke stand het contact stond voordat de 12V-accu werd opgeladen.

- Auto's met elektrisch bedienbare achterklep: De elektrisch bedienbare achterklep moet worden geïnitieerd. (→Blz. 153)

■ Vervangen van de 12V-accu

- RX 450h: Gebruik een 12V-accu van het type met centrale ontgassing (Europese wetgeving).
RX 450hL: Gebruik alleen een voor deze auto ontworpen 12V-accu.
- RX 450h: Gebruik een 12V-accu van hetzelfde formaat als de vorige (LN2), met een gelijkwaardige capaciteit van 20 uur (20HR) (60 Ah) of meer, en een gelijkwaardige startkracht (CCA) van 460 A of meer.
 - Als het formaat verschilt, kan de 12V-accu niet goed worden bevestigd.
 - Als de capaciteit laag is, zelfs als de auto korte tijd niet gebruikt is, kan de 12V-accu ontladen en kan het hybridesysteem mogelijk niet meer worden gestart.
- Gebruik een 12V-accu met een handgreep. Als u een 12V-accu zonder handgreep gebruikt, zal het verwijderen moeilijker gaan.
- Bevestig, na vervanging, de volgende onderdelen stevig aan de uitlaatopening van de 12V-accu.
 - Gebruik de uitlaatslang die vóór vervanging aan de 12V-accu was bevestigd en controleer of deze goed op de opening van de auto is bevestigd.
 - Gebruik de plug van de uitlaatopening die bij de vervangende 12V-accu hoort of die van de vervangende 12V-accu. (Afhankelijk van de te vervangen 12V-accu is de uitlaatopening mogelijk afgesloten.)

► RX 450h

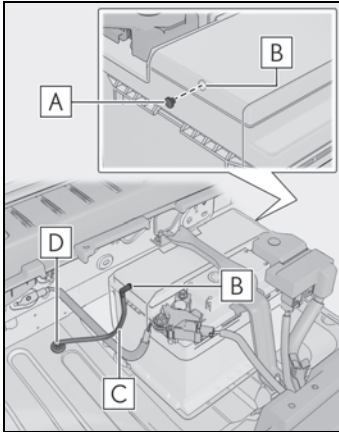

- A** Plug uitlaatopening
- B** Uitlaatopening
- C** Uitlaatslang
- D** Opening in de auto

► RX 450hL

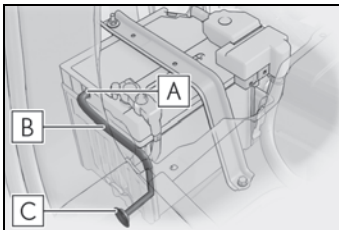

- A** Uitlaatopening
- B** Uitlaatslang
- C** Opening in de auto

- Neem voor meer informatie contact op met een erkende Lexus-dealer of hersteller/repateur of een andere naar behoren gekwalificeerde en uitgeruste deskundige.

**WAARSCHUWING**

■ **Bij het losnemen van de 12V-accuklemmen**

Verwijder altijd eerst de minkabel (-). Als de pluspool (+) bij het verwijderen in contact komt met metalen onderdelen in de buurt, kunnen er vonken ontstaan waardoor brand kan ontstaan. Ook kunt u een elektrische schok krijgen en ernstig letsel oplopen.

■ **Voorkomen van brand en explosie van de 12V-accu**

Neem de volgende voorzorgsmaatregelen in acht om te voorkomen dat het licht ontvlambare gas dat uit de 12V-accu kan komen, per ongeluk tot ontbranding komt:

- Zorg ervoor dat de startkabel aangesloten wordt op de juiste accupool en niet per ongeluk in aanraking komt met een ander onderdeel dan de bedoelde accupool.
- Zorg ervoor dat de op de "+"-pool aangesloten startkabel niet in contact komt met andere onderdelen of metalen oppervlakken, zoals metalen steunen en ongelakt metaal.
- Laat de "+" en "-" klemmen van de startkabels niet in contact komen met elkaar.
- Rook niet en gebruik geen lucifers, aanstekers en open vuur in de buurt van de 12V-accu.

■ **Voorzorgsmaatregelen 12V-accu**

De 12V-accu bevat giftige en corrosieve elektrolyt en de onderdelen van de accu bevatten lood en loodhoudende samenstellingen. Neem bij het omgaan met de 12V-accu de volgende voorzorgsmaatregelen in acht:

- Draag bij het werken met de 12V-accu altijd een veiligheidsbril en zorg ervoor dat de accuvloeistof niet in contact komt met de huid, kleding of de carrosserie van de auto.

**WAARSCHUWING**

- Leun niet over de 12V-accu heen.
- Was accuvloeistof, die op de huid of in de ogen terecht is gekomen, direct weg met water en raadpleeg een arts. Bedek de plaats waar de accuvloeistof op terechtgekomen is met een natte spons of doek totdat er medische hulp kan worden verkregen.
- Was altijd uw handen nadat u de accudrager, de accupolen en andere accu-gerelateerde onderdelen hebt aangeraakt.
- Houd kinderen uit de buurt van de 12V-accu.

■ Na het laden van de 12V-accu

Laat de 12V-accu zo snel mogelijk controleren door een erkende Lexus-dealer of hersteller/reparateur of een andere naar behoren gekwalificeerde en uitgeruste deskundige.

Als de 12V-accu verouderd raakt en nog wordt gebruikt, kan een onwelriekend gas worden uitgestoten. Dit kan schadelijk zijn voor de gezondheid van de passagiers.

■ Vervangen van de 12V-accu

- Wanneer de vuldop en indicator zich in de buurt van de klembeugel bevinden, kan er accuvloeistof (accuzuur) lekken.
- Neem voor meer informatie over het vervangen van de 12V-accu contact op met een erkende Lexus-dealer of hersteller/reparateur of een andere naar behoren gekwalificeerde en uitgeruste deskundige.
- Gebruik bij het vervangen van de accu alleen een voor deze auto ontworpen 12V-accu. Anders kan er waterstofgas in de auto terechtkomen, waardoor brand of een explosie kan ontstaan.
- Bevestig, na vervanging, de uitlaatslang en de plug van de uitlaatopening stevig op de uitlaatopening van de vervangende 12V-accu. Wanneer deze niet goed worden geplaatst, kunnen gassen (waterstof) in het interieur van de auto terechtkomen en kan het gas ontbranden en ontploffen.

**OPMERKING****■ Omgaan met startkabels**

Zorg er bij het aansluiten van de startkabels voor dat deze niet verstrikt raken in de koelventilatoren of de ventilatorriem.

■ Voorkomen van beschadiging van de auto

De speciale hulpstartaansluiting moet worden gebruikt als de 12V-accu in een noodgeval vanuit een andere auto wordt geladen. Deze kan niet worden gebruikt als hulpstart voor een andere auto.

Als de motor oververhit raakt

Het volgende kan erop duiden dat de auto oververhit raakt.

- De naald van de koelvloeistoftemperatuurmeter (→Blz. 111) komt in het rode gebied of u merkt dat het hybridesysteem minder vermogen levert. (De auto accelereert bijvoorbeeld niet als het gaspedaal wordt ingetrapt.)
- “Engine Coolant Temp High Stop in a Safe Place See Owner’s Manual” (Temperatuur koelvloeistof te hoog. Breng auto op veilige plaats tot stilstand. Raadpleeg handleiding) of “Hybrid System Overheated Output Power Reduced” (Hybridesysteem oververhit. Gereduceerd uitgangsvermogen) wordt weergegeven op het multi-informatiedisplay.
- Er komt stoom onder de motorkap uit.

Correctieprocedures

- ▶ “Engine Coolant Temp High Stop in a Safe Place See Owner’s Manual (Temperatuur koelvloeistof te hoog. Breng auto op veilige plaats tot stilstand. Raadpleeg handleiding)” wordt weergegeven op het multi-informatiedisplay
- 1 Breng de auto op een veilige plaats tot stilstand en schakel de airconditioning en vervolgens het hybridesysteem uit.
 - 2 Als er stoom te zien is:
Open, nadat de stoom is verdwenen, voorzichtig de motorkap.
Als er geen stoom te zien is:
Open voorzichtig de motorkap.

- 3 Controleer nadat het hybridesysteem voldoende is afgekoeld de slangen en het radiatorblok (radiator) op sporen van lekkage.

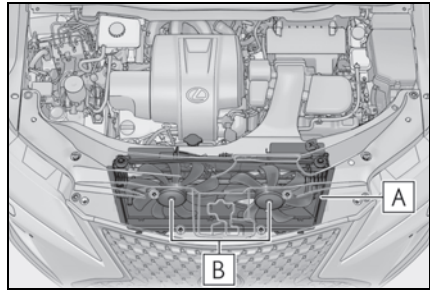

- A** Radiateur
B Koelventilatoren

Neem bij lekkage van een grote hoeveelheid koelvloeistof onmiddellijk contact op met een erkende Lexus-dealer of hersteller/reparateur of een andere naar behoren gekwalificeerde en uitgeruste deskundige.

- 4 Het koelvloeistofniveau is correct als het zich tussen het FULL- en het LOW-streepje van het reservoir bevindt.

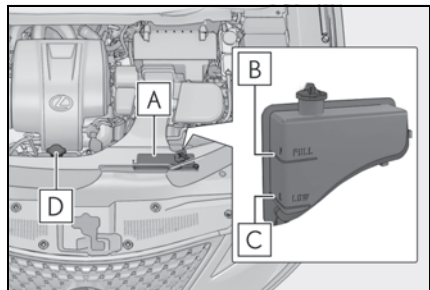

- A** Reservoir
B FULL-streepje
C LOW-streepje
D Radiateurdop

5 Vul indien nodig koelvloeistof bij.

In noodgevallen mag ook water gebruikt worden als u geen koelvloeistof bij de hand hebt.

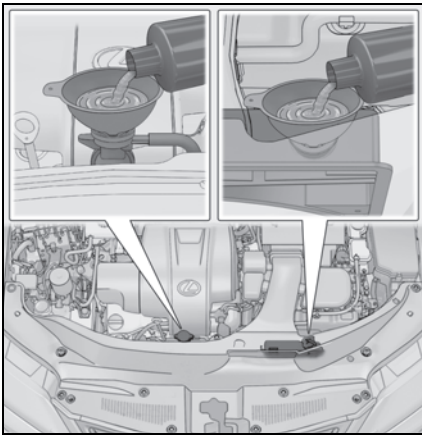

6 Schakel het hybridesysteem en de airconditioning in en controleer of de koelventilatoren van de radiator draaien en of er geen koelvloeistof lekt uit de radiator of de slangen.

De koelventilatoren gaan draaien als de airconditioning wordt ingeschakeld direct na een koude start. Controleer of de ventilatoren draaien door ernaar te luisteren en te voelen of er luchtstroom is. Schakel als u hier niet zeker van bent de airconditioning nog een aantal keer in en uit.

(De ventilatoren werken mogelijk niet bij temperaturen beneden het vriespunt.)

7 Als de ventilatoren niet draaien: Schakel het hybridesysteem onmiddellijk uit en neem contact op met een erkende Lexus-dealer of hersteller/reparateur of een andere naar behoren gekwalificeerde en uitgeruste deskundige.

Als de ventilatoren draaien:

Laat de auto controleren door de dichtstbijzijnde erkende Lexus-dealer of hersteller/reparateur of een andere naar behoren gekwalificeerde en uitgeruste deskundige.

8 Controleer of “Engine Coolant Temp High Stop in a Safe Place See Owner's Manual (Temperatuur koelvloeistof te hoog. Breng auto op veilige plaats tot stilstand. Raadpleeg handleiding)” wordt weergegeven op het multi-informatiedisplay.

Als de melding niet verdwijnt:

Schakel het hybridesysteem uit en neem contact op met een erkende Lexus-dealer of hersteller/reparateur of een andere naar behoren gekwalificeerde en uitgeruste deskundige. Als de melding niet wordt weergegeven: Laat de auto controleren door de dichtstbijzijnde erkende Lexus-dealer of hersteller/reparateur of een andere naar behoren gekwalificeerde en uitgeruste deskundige.

► Als “Hybrid System Overheated Output Power Reduced” (Hybridesysteem oververhit. Gereduceerd uitgangsvermogen) wordt weergegeven op het multi-informatiedisplay

- 1 Breng de auto op een veilige plaats tot stilstand.
- 2 Schakel het hybridesysteem uit en open de motorkap voorzichtig.
- 3 Controleer nadat het hybridesysteem is afgekoeld de slangen en het radiatorblok (radiator) op sporen van lekkage.

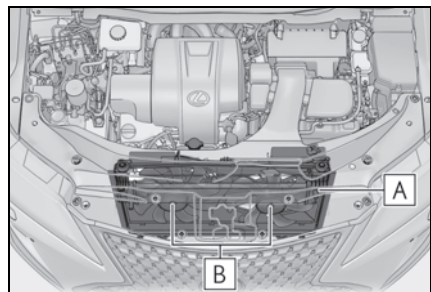

A Radiateur

B Koelventilatoren

Neem bij lekkage van een grote hoeveelheid koelvloeistof onmiddellijk contact op met een erkende Lexus-dealer of hersteller/reparateur of een andere naar behoren gekwalificeerde en uitgeruste deskundige.

- 4 Het koelvloeistofniveau is correct als het zich tussen het FULL- en het LOW-streepje van het reservoir bevindt.

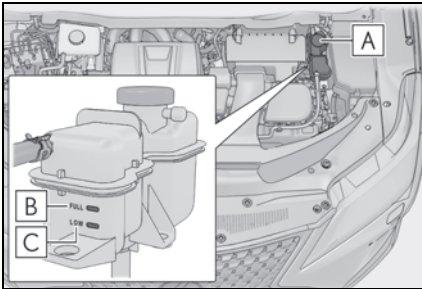

- A** Reservoir
B FULL-streepje
C LOW-streepje

- 5 Vul indien nodig koelvloeistof bij.

In noodgevallen mag ook water gebruikt worden als u geen koelvloeistof bij de hand hebt.

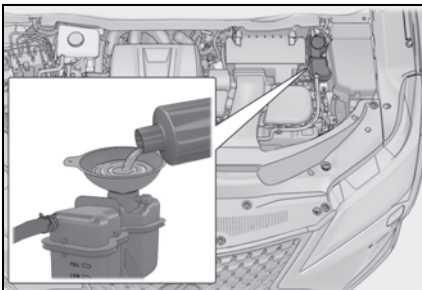

- 6 Start het hybridesysteem en controleer of "Hybrid System Overheated Output power reduced" (Hybridesysteem oververhit. Gereduceerd uitgangsvermogen) op het multi-informatiedisplay wordt weergegeven.

Als de melding niet verdwijnt:

Schakel het hybridesysteem uit en neem contact op met een erkende

Lexus-dealer of hersteller/reparateur of een andere naar behoren gekwalificeerde en uitgeruste deskundige.

Als de melding niet wordt weergegeven:

Laat de auto controleren door de dichtstbijzijnde erkende Lexus-dealer of hersteller/reparateur of een andere naar behoren gekwalificeerde en uitgeruste deskundige.



WAARSCHUWING

■ Bij controles in de motorruimte van uw auto

Neem de volgende voorzorgsmaatregelen in acht. Het niet in acht nemen van de voorzorgsmaatregelen kan ernstig letsel, zoals brandwonden, tot gevolg hebben.

- Als er stoom onder de motorkap vandaan komt, open de motorkap dan niet voordat de stoom is verdwenen. De motorruimte kan zeer heet zijn.
- Controleer nadat het hybridesysteem is uitgeschakeld of het controlelampje READY uit is. Als het hybridesysteem in werking is, kan de benzinemotor automatisch worden gestart of kunnen de koelventilatoren automatisch aanslaan, ook nadat de benzinemotor is uitgeschakeld. Kom niet in de buurt van bewegende delen zoals de ventilatoren en raak ze niet aan. Als uw vingers of kledingstukken (stropdas, sjaal) ertussen komen, kan ernstig letsel het gevolg zijn.
- Draai de radiateurdop en de dop van het koelvloeistofreservoir niet los als het hybridesysteem en de radiator heet zijn. Er kan hete stoom of koelvloeistof uit spuiten.



OPMERKING

■ **Bijvullen van koelvloeistof motor/vermogensregeleenheid**

Vul langzaam koelvloeistof bij nadat het hybridesysteem voldoende is afgekoeld. Het te snel bijvullen van koelvloeistof bij een heet hybridesysteem kan schade aan het hybridesysteem veroorzaken.

■ **Voorkomen van beschadigingen aan het koelsysteem**

Houd u aan de volgende voorzorgsmaatregelen:

- Zorg dat de koelvloeistof niet verontreinigd raakt (bijvoorbeeld met zand of stof).
- Gebruik geen koelvloeistofadditief.

Als de auto vast komt te zitten

Voer de volgende procedures uit als de banden doorslippen of als de auto vastzit in modder, sneeuw, enz.:

Herstelprocedure

- 1 Schakel het hybridesysteem uit. Zet de selectiehendel in stand P en activeer de parkeerrem.
- 2 Verwijder modder, sneeuw of zand rond de voorwielen.
- 3 Leg een stuk hout, stenen of ander materiaal onder de voorwielen om de wielen grip te geven.
- 4 Schakel het hybridesysteem weer in.
- 5 Zet de selectiehendel in stand D of R en deactiveer de parkeerrem. Trap vervolgens voorzichtig het gaspedaal in.

■ **Wanneer u de auto moeilijk los kunt krijgen**

Druk op  om de TRC uit te schakelen.

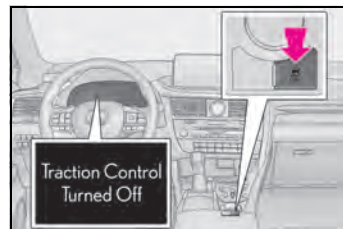

**WAARSCHUWING****■ Bij het vrij proberen te krijgen van een auto die vastzit**

Als u de auto in beweging wilt krijgen door te "schommelen", controleer dan eerst of er in de omgeving van de auto geen andere auto's, objecten of personen aanwezig zijn die geraakt zouden kunnen worden als de auto plotseling in beweging komt. De auto kan ook een plotselinge beweging maken als de wielen weer grip krijgen. Neem de grootst mogelijke voorzichtigheid in acht.

■ Bedienen van de selectiehendel

Zet de selectiehendel niet in een andere stand als het gaspedaal is ingetrapt. Als u dat wel doet, kan de auto onverwacht snel accelereren, waardoor een aanrijding en ernstig letsel kunnen ontstaan.

**OPMERKING****■ Beschadiging van de transmissie en andere componenten voorkomen**

- Vermijd dat de voorwielen doorslippen en dat u het gaspedaal verder dan noodzakelijk intrapt.
- Als de auto na deze pogingen nog steeds vastzit, moet deze door een ander voertuig worden losgetrokken.

8-1. Specificaties

- Onderhoudsgegevens
(brandstof, oliepeil, enz.)..... **612**
- Informatie over brandstof..... **621**

**8-2. Persoonlijke
voorkeursinstellingen**

- Systemen met mogelijkheden
voor persoonlijke
voorkeursinstellingen..... **622**

8-3. Initialisatie

- Te initialiseren onderdelen **636**

Onderhoudsgegevens (brandstof, oliepeil, enz.)

Afmetingen en gewichten

Totale lengte		4.890 mm (192,5 in.) ^{*1} 5.000 mm (196,9 in.) ^{*2}
Totale breedte		1.895 mm (74,6 in.)
Totale hoogte ^{*3}		1.685 mm (66,3 in.) ^{*1,4} 1.705 mm (67,1 in.) ^{*1,5} 1.700 mm (67,0 in.) ^{*2}
Wielbasis		2.790 mm (109,8 in.)
Spoorbreedte	Voor	1.640 mm (64,6 in.)
	Achter	1.630 mm (64,2 in.)
Maximaal toelaatbaar voertuiggewicht		2.715 kg (5.985 lb.) ^{*1} 2.840 kg (6.261 lb.) ^{*2}
Maximale asbelasting	Voor	1.360 kg (2.998 lb.)
	Achter	1.460 kg (3.218 lb.) ^{*6} 1.590 kg (3.505 lb.) ^{*7}
Kogeldruk ^{*9}		80 kg (176 lb.)
Maximaal aanhangwagengewicht ^{*9}	Ongeremd	750 kg (1.653 lb.)
	Geremd	2.000 kg (4.409 lb.)

*1: RX 450h

*2: RX 450hL

*3: Ongeladen auto

*4: Auto's zonder dakantenne

*5: Auto's met dakantenne

*6: Uitvoeringen met modelcode GYL25R-AWXEBW en GYL25L-AWXEBW^{*8}

*7: Uitvoeringen met modelcode RX 450hL, GYL25R-AWXGBW en GYL25L-AWXGBW^{*8}

*8: De modelcode staat vermeld op het typeplaatje. (→Blz. 613)

*9: Auto's met trekhaakpakket

Identificatie van de auto

■ Voertuigidentificatienummer

Het voertuigidentificatienummer (VIN) is het wettelijke identificatienummer van uw auto. Dit is het belangrijkste identificatienummer van uw Lexus. Het wordt gebruikt voor het op naam zetten van de auto.

Dit nummer is links boven op het dashboard ingeslagen.

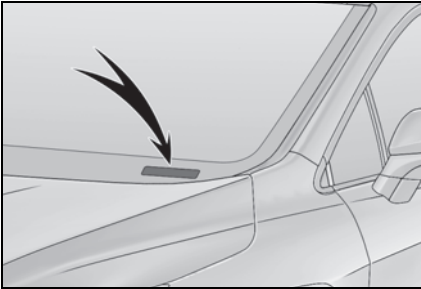

Dit nummer is ook onder de voorstoel rechts aangebracht.

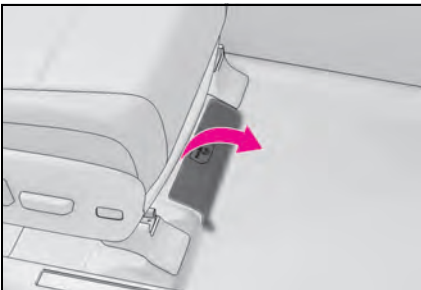

Dit nummer staat ook op het typeplaatje.



■ Motornummer

Het motornummer is op de aangegeven plaats ingeslagen in het motorblok.

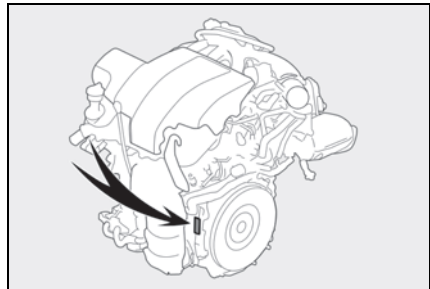

Motor

Model	2GR-FXS
Type	6-cilinder in V, 4-takt benzinemotor
Boring x slag	94,0 × 83,0 mm (3,70 × 3,27 in.)
Cilinderinhoud	3.456 cm ³ (210,9 cu. in.)
Klepspeling (koude motor)	Automatische afstelling

Brandstof

Brandstofsoort	<p>Als u dit soort labels aantreft bij het tankstation, gebruik dan alleen brandstof met een van de onderstaande labels.</p>  <p>EU: Uitsluitend loodvrije benzine conform de Europese norm EN228 Behalve EU: Uitsluitend loodvrije benzine</p>
Research-octaangetal	95 of hoger
Inhoud brandstoftank (Referentie)	65 l (17,2 gal., 14,3 Imp. gal.)

Elektromotor (tractiemotor)

► Voor

Type	Synchroonmotor met permanente magneet
Maximaal vermogen	123 kW
Maximaal koppel	335 Nm (34,2 kgm, 247 ft•lbf)

► Achter

Type	Synchroonmotor met permanente magneet
Maximaal vermogen	50 kW
Maximaal koppel	139 Nm (14,2 kgm, 103 ft•lbf)

Batterijpakket (tractiebatterij)

Type	Nikkel-metaalhydride batterij
Spanning	9,6 V/module
Inhoud	6,5 Ah (3HR)
Aantal	30 modules
Nominale spanning	288 V

Smeersysteem

■ Inhoud (verversen— (bij benadering)*)

Met filter	5,4 l (5,7 qt., 4,8 Imp. qt.)
Zonder filter	5,3 l (5,6 qt., 4,7 Imp. qt.)

*: De aangegeven hoeveelheid motorolie is een referentiehoeveelheid voor het verversen van de motorolie. Breng de motor op bedrijfstemperatuur en schakel het hybride-systeem uit, wacht ten minste 5 minuten en controleer het oliepeil met de peilstok.

■ Keuze motorolie

De motor is af fabriek gevuld met originele Toyota-motorolie. Lexus beveelt het gebruik van originele Toyota-motorolie aan. Er kan ook andere motorolie van gelijkwaardige kwaliteit worden gebruikt.

Oliesoort:

0W-20 en 5W-30

API SL "Energy-Conserving", SM "Energy-Conserving", SN "Resource-Conserving" of SN PLUS "Resource-Conserving"; of ILSAC multi-grade-motorolie

Aanbevolen viscositeit (SAE):

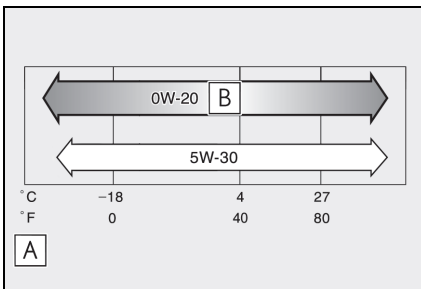

A Te verwachten temperatuurbereik tot volgende verversing

B Aanbevolen

Uw Lexus is af fabriek gevuld met motorolie met een viscositeit van SAE 0W-20. Dit is de beste keuze voor een laag brandstofverbruik en goede starteigenschappen bij koud weer. U kunt de viscositeit SAE 5W-30 gebruiken als SAE 0W-20 niet beschikbaar is. Deze dient echter bij de volgende verversing vervangen te worden door SAE 0W-20.

Viscositeit (als voorbeeld wordt hier 0W-20 gebruikt):

- Het gedeelte 0W in 0W-20 geeft aan dat de olie ervoor zorgt dat de motor goed start bij koud weer. Olie met een lage waarde voor de W zorgt dat de motor goed start bij koud weer.
- Het gedeelte 20 in 0W-20 geeft de viscositeit van de olie weer als de olie een hoge temperatuur heeft. Olie met een hogere viscositeit (hogere waarde) is mogelijk beter geschikt wanneer met hoge snelheden of met veel belading wordt gereden.

Merktekens oliekwaliteit:

Let er bij het aanschaffen van motorolie op of ten minste één van beide bovenstaande symbolen op de verpakking is gedrukt.

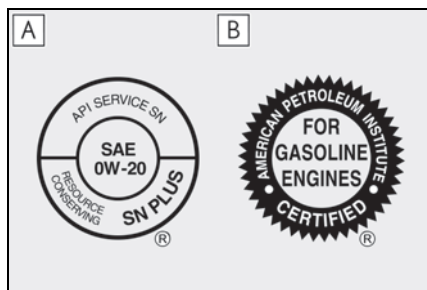

A API-symbool

Bovenste deel: API SERVICE SN geeft de kwaliteit van de motorolie aan en is vastgesteld door API (American Petroleum Institute).

Middelste deel: SAE 0W-20 geeft de viscositeit aan.

Onderste deel: In dit deel staat "Resource-Conserving", wat staat voor brandstofbesparende en groene eigenschappen.

B ILSAC-symbool

Het ILSAC-symbool (International Lubricant Standardization and Approval Committee) staat op de voorzijde van de verpakking.

Koelsysteem

Inhoud*	Benzinemotor	► RX 450h 9,8 l (10,3 qt., 8,6 Imp.qt.) ► RX 450hL 12,2 l (12,9 qt., 10,7 Imp.qt.)
	Vermogensregeleenheid	1,9 l (2,0 qt., 1,7 Imp. qt.)
Soort koelvloeistof	Gebruik een van de volgende middelen: <ul style="list-style-type: none"> • Toyota Super Long Life Coolant • Of een gelijkwaardig product Gebruik niet uitsluitend kraanwater.	

*: De aangegeven hoeveelheid koelvloeistof dient als referentie.

Als vervanging noodzakelijk is, neem dan contact op met een erkende Lexus-dealer of hersteller/reparateur of een andere naar behoren gekwalificeerde en uitgeruste deskundige.

Ontstekingsysteem (bougie)

Merk	DENSO FK20HBR8
Elektrodenafstand	0,8 mm (0,03 in.)



OPMERKING

■ Bougies met iridium elektroden

Gebruik alleen bougies met iridium elektroden. Wijzig de elektrodenafstand niet.

Elektrisch systeem (12V-accu)

Klemspanning bij 20°C (68°F):	12,6 V of hoger: volledig geladen 12,2 — 12,4 V: half geladen 12,0 V of lager: ontladen (Zet het contact UIT en laat gedurende 20 tot 30 s de koplampen branden.)
Laadstroom	Max. 5 A

Hybridetransmissie

Hoeveelheid vloeistof*	4,8 l (5,1 qt., 4,2 Imp.qt.)
Soort vloeistof	Originele Toyota ATF WS

*: De aangegeven hoeveelheid vloeistof dient als referentie.

Als vervanging noodzakelijk is, neem dan contact op met een erkende Lexus-dealer of hersteller/reparateur of een andere naar behoren gekwalificeerde en uitgeruste deskundige.



OPMERKING

Hybridetransmissievloeistof

Gebruik van andere transmissievloeistof dan hierboven genoemd kan leiden tot abnormale geluiden en trillingen en op termijn schade aanrichten aan de transmissie van uw auto.

Achterdifferentieel (elektromotor achter)

Hoeveelheid vloeistof*	1,8 l (1,9 qt., 1,6 Imp.qt.)
Soort vloeistof	Originele Toyota ATF WS

*: De aangegeven hoeveelheid vloeistof dient als referentie.

Als vervanging noodzakelijk is, neem dan contact op met een erkende Lexus-dealer of hersteller/reparateur of een andere naar behoren gekwalificeerde en uitgeruste deskundige.



OPMERKING

Hybridetransmissievloeistof

Gebruik van andere transmissievloeistof dan hierboven genoemd kan leiden tot abnormale geluiden en trillingen en op termijn schade aanrichten aan de transmissie van uw auto.

Remmen

Afstand van pedaal tot vloer *	<ul style="list-style-type: none"> ▶ Auto's met linkse besturing Min. 95 mm (3,73 in.) ▶ Auto's met rechtse besturing Min. 115 mm (4,5 in.)
Vrije slag pedaal	1,0 — 6,0 mm (0,04 — 0,24 in.)
Soort vloeistof	SAE J1703 of FMVSS Nr. 116 DOT 3 SAE J1704 of FMVSS Nr. 116 DOT 4

* : Minimumafstand van pedaal tot vloer bij een pedaalkracht van 490 N (50 kg, 110 lbf) terwijl het hybridesysteem in werking is.

Stuurinrichting

Vrije slag	Minder dan 30 mm (1,2 in.)
------------	----------------------------

Banden en velgen

► Type A

Bandenmaat	235/65R18 106V		
Bandenspanning (Aanbevolen bandenspanning koud)	Rijsnelheid	Voorwiel kPa (kg/cm ² of bar, psi)	Achterwiel kPa (kg/cm ² of bar, psi)
	Voor snelheden boven 160 km/h (100 mph)	260 (2,6, 38)	260 (2,6, 38)
	Voor snelheden onder 160 km/h (100 mph)	250 (2,5, 36)	250 (2,5, 36)
Wielmaat	18 × 8J		
Aanhaalmoment wielmoeren	103 Nm (10,5 kgm, 76 ft•lbf)		

► Type B

Bandenmaat	235/55R20 102V		
Bandenspanning (Aanbevolen bandenspanning koud)	Rijsnelheid	Voorwiel kPa (kg/cm ² of bar, psi)	Achterwiel kPa (kg/cm ² of bar, psi)
	Voor snelheden boven 160 km/h (100 mph)	300 (3,0, 44)	300 (3,0, 44)
	Voor snelheden onder 160 km/h (100 mph)	230 (2,3, 33)	230 (2,3, 33)
Wielmaat	20 × 8J		
Aanhaalmoment wielmoeren	103 Nm (10,5 kgm, 76 ft•lbf)		

► Compact reservewiel (indien aanwezig)

Bandenmaat	T165/90D18 107M
Bandenspanning reservewiel (Aanbevolen bandenspanning koud)	420 kPa (4,2 kg/cm ² of bar, 60 psi)
Wielmaat	18 × 4T
Aanhaalmoment wielmoeren	103 Nm (10,5 kgm, 76 ft•lbf)

■ Bij het rijden met een aanhangwagen (auto's met trekhaakpakket)

Verhoog de aanbevolen bandenspanning met 20,0 kPa (0,2 kg/cm² of bar, 3 psi) en rijd langzamer dan 100 km/h (62 mph).

■ Plaatsen van een compact reservewiel (auto's met compact reservewiel)

Rijd niet met een aanhangwagen als een compact reservewiel is gemonteerd.

■ Verklaring

De banden die op deze auto gemonteerd zijn, voldoen aan de Indian Standard IS 15633 en zijn in overeenstemming met de eisen van Rule 95, zoals deze zijn vastgelegd in de Central Motor Vehicle Rules (CMVR) 1989.

Lampen

	Lampen	W	Type
Exterieur	Richtingaanwijzers voor ^{*1}	21	A
	Richtingaanwijzers achter ^{*1}	21	A
	Achteruitrijlichten ^{*1}	16	B
Interieur	Instapverlichting ^{*2}	5	B
	Make-upverlichting	8	B

A: Glassokkellampen (oranje)

B: Glassokkellampen (helder)

^{*1}: Auto's met Single Beam-koplampen

^{*2}: Auto's zonder sfeerlampjes portierbekleding

Informatie over brandstof

Als u dit soort labels aantreft bij het tankstation, gebruik dan alleen brandstof met een van de onderstaande labels.



EU:

Gebruik uitsluitend loodvrije benzine conform de Europese norm EN228. Gebruik loodvrije benzine met een octaangetal van 95 RON (Research Octane Number) of hoger voor optimale prestaties van uw auto.

Behalve EU:

Gebruik alleen loodvrije benzine. Gebruik loodvrije benzine met een octaangetal van 95 RON (Research Octane Number) of hoger voor optimale prestaties van uw auto.

■ Als de motor pingelt

- Neem contact op met een erkende Lexus-dealer of hersteller/reparateur of een andere naar behoren gekwalificeerde en uitgeruste deskundige.
- Het kan een enkele keer voorkomen dat u de motor licht hoort pingelen tijdens accelereren of bij het oprijden van een heuvel. Dit is normaal en is geen reden tot bezorgdheid.



OPMERKING

- **Opmerking over de brandstofkwaliteit**
- Gebruik de juiste brandstoffen. De motor zal beschadigd raken wanneer u de verkeerde brandstof gebruikt.

- Gebruik geen benzine met metaalhoudende additieven, zoals mangaan, ijzer of lood, omdat dit schade aan uw motor of emissieregelsysteem kan veroorzaken.
- Voeg geen aftermarket metaalhoudende brandstofadditieven toe.
- EU: Gebruik geen bio-ethanolbrandstof die wordt verkocht onder de naam E50 of E85, of brandstof met een hoog ethanolgehalte. Bij gebruik van deze brandstoffen wordt het brandstofsysteem beschadigd. Neem bij twijfel contact op met een erkende Lexus-dealer of hersteller/reparateur of een andere naar behoren gekwalificeerde en uitgeruste deskundige.
- Buiten EU: Gebruik geen bio-ethanolbrandstof die wordt verkocht onder de naam E50 of E85, of brandstof met een hoog ethanolgehalte. Uw auto is geschikt voor benzine met maximaal 10% ethanol. Bij het gebruik van brandstof met meer dan 10% ethanol (E10) wordt het brandstofsysteem van de auto beschadigd. Zorg ervoor dat u brandstof tankt met de juiste specificaties en de vereiste kwaliteit. Neem bij twijfel contact op met een erkende Lexus-dealer of hersteller/reparateur of een andere naar behoren gekwalificeerde en uitgeruste deskundige.
- Gebruik geen methanolhoudende benzine, zoals M15, M85 of M100. Door methanolhoudende benzine te gebruiken kan de motor beschadigd raken of kunnen er storingen in optreden.

Systemen met mogelijkheden voor persoonlijke voorkeursinstellingen

Uw auto is voorzien van verschillende elektronische functies die naargelang uw persoonlijke voorkeur kunnen worden ingesteld. De instellingen van deze functies kunnen worden gewijzigd met de bedieningstoetsen van het instrumentenpaneel, de Remote Touch of bij een erkende Lexus-dealer of hersteller/reparateur of een andere naar behoren gekwalificeerde en uitgeruste deskundige.

Functies van de auto aanpassen aan de persoonlijke voorkeur

■ Wijzigingen met de Remote Touch

- 1 Druk op de toets MENU van de Remote Touch.
- 2 Selecteer "Setup" (instellingen) op het menuscherm en selecteer "Vehicle" (auto).
- 3 Selecteer "Vehicle Customization" (voertuigaanpassing) of "Drive Mode Customization" (rijmodusaanpassing).



Er kunnen verschillende instellingen worden gewijzigd. Raadpleeg het overzicht met instellingen die kunnen worden gewijzigd voor meer informatie.

Dit systeem kan ook worden bediend via het touchscreen.

Raadpleeg de HANDLEIDING VOOR

HET NAVIGATIE- EN MULTIMEDIA-SYSTEEM voor meer informatie over de Remote Touch.

■ Wijzigingen met de bedieningstoetsen van het instrumentenpaneel

- 1 Druk op < of > om  te selecteren.
- 2 Bedien de bedieningstoetsen van het instrumentenpaneel om het item te selecteren dat u aan uw persoonlijke voorkeur wilt aanpassen.
- 3 Selecteer de gewenste instelling overeenkomstig de weergave en druk vervolgens op .

Druk op  om naar het vorige scherm te gaan of om het instelscherm te verlaten.



WAARSCHUWING

■ Tijdens het aanpassen van de persoonlijke voorkeursinstellingen

Zorg dat de auto geparkeerd staat op een plaats met voldoende ventilatie, aangezien het hybridesysteem tijdens het instellen moet draaien. In een afgesloten ruimte, zoals een garage, kunnen uitlaatgassen die het schadelijke koolmonoxide (CO) bevatten, zich ophopen en in de auto terechtkomen. Dit kan zeer schadelijk zijn voor de gezondheid.



OPMERKING

■ Tijdens het aanpassen van de persoonlijke voorkeursinstellingen

Zorg ervoor dat het hybridesysteem tijdens het instellen draait, om te voorkomen dat de 12V-accu ontladen raakt.

Systemen met mogelijkheden voor persoonlijke voorkeursinstellingen

Sommige voorkeursinstellingen zijn van invloed op de instellingen van andere functies. Neem voor meer informatie contact op met een erkende Lexus-dealer of hersteller/reparateur of een andere naar behoren gekwalificeerde en uitgeruste deskundige.

- A** Instellingen die u met de Remote Touch kunt wijzigen
- B** Instellingen die u met de bedieningstoetsen van het instrumentenpaneel kunt wijzigen
- C** Instellingen die door een erkende Lexus-dealer of hersteller/reparateur of een andere naar behoren gekwalificeerde en uitgeruste deskundige kunnen worden gewijzigd

Definitie van symbolen: ○ = beschikbaar, – = niet beschikbaar

■ **Meters, tellers en multi-informatiedisplay (→Blz. 106, 111, 116)**

Functie ^{*1}	Standaardinstelling	Persoonlijke voorkeursinstelling	A	B	C
Taal ^{*2}	Engels	Frans	–	○	–
		Spaans			
		Duits ^{*3}			
		Italiaans ^{*3}			
		Russisch ^{*3}			
		Chinees (vereenvoudigd) ^{*3}			
		Arabisch ^{*3}			
Eenheden ^{*2}	mijlen (MPG)	km (km/liter)	○	○	–
		km (liter/100 km)			
Rij-informatie 1	Actueel brandstofverbruik	Aan de persoonlijke voorkeur aanpasbare items: →Blz. 118	–	○	–
	Gemiddeld brandstofverbruik (sinds resetten)				
Rij-informatie 2	Afstand (actieradius)				
	Gemiddelde rijnsnelheid (sinds resetten)				
Rij-informatie 3	Gemiddeld brandstofverbruik (sinds tanken)				
	Verstreken tijd (sinds starten)				
Klok	12-uurs weergave	24-uurs weergave	–	○	–
Pop-updisplay	Aan	Uit	–	○	–

Functie ^{*1}	Standaardinstelling	Persoonlijke voorkeursinstelling	A	B	C
Accentkleur ^{*4}	Kleur 1	Kleur 2	<input type="radio"/>	<input type="radio"/>	–
Naald ^{*5}	Kleur 1	Kleur 2	–	<input type="radio"/>	–
		Kleur 3	–	<input type="radio"/>	–
Instelling toerenteller	Verandering overeenkomstig de rijmodus	Altijd toerenteller	–	<input type="radio"/>	–
		Altijd hybridesysteemindicator	–	<input type="radio"/>	–
Toerentalindicator ^{*5}	4.000 omw/min	2.000 - 6.000 omw/min	–	<input type="radio"/>	–
		Uit	–	<input type="radio"/>	–
Toerentalpiek ^{*5}	Aan	Uit	–	<input type="radio"/>	–
EV-controlelampje	Aan	Uit	–	<input type="radio"/>	–
Suggestiefunctie	Aan	Uit	–	–	<input type="radio"/>

^{*1}: Voor meer informatie over elke functie: →Blz. 120

^{*2}: De standaardinstelling verschilt per land.

^{*3}: De instellingen die aan de persoonlijke voorkeur kunnen worden aangepast, verschillen per land.

^{*4}: Behalve F SPORT-uitvoeringen

^{*5}: F SPORT-uitvoeringen

■ Head-up display ^{*} (→Blz. 123)

Functie	Standaardinstelling	Persoonlijke voorkeursinstelling	A	B	C
Informatie van instrumentenpaneel	Geen inhoud	Toerenteller	–	<input type="radio"/>	–
		Hybridesysteemindicator	–	<input type="radio"/>	–
Routebegeleiding naar bestemming/straatnaam	Aan	Uit	–	<input type="radio"/>	–
Weergave ondersteunend systeem	Aan	Uit	–	<input type="radio"/>	–
Kompas	Aan	Uit	–	<input type="radio"/>	–
Status bediening audiosysteem	Aan	Uit	–	<input type="radio"/>	–

^{*}: Indien aanwezig

■ Portierslot (→Blz. 138, 597)

Funcie	Standaardinstelling	Persoonlijke voorkeursinstelling	A	B	C
Ontgrendelen met de mechanische sleutel	Alle portieren in één keer ontgrendelen	Bestuurdersportier ontgrendelen in één keer, overige portieren in twee keer	-	-	○
Funcie koppeling van rijnsnelheid aan portiervergrendeling	Aan	Uit	○	-	○
Funcie koppeling van stand selectiehendel aan portiervergrendeling	Uit	Aan	○	-	○
Funcie koppeling van stand selectiehendel aan portierontgrendeling	Uit	Aan	○	-	○
Funcie koppeling portierontgrendeling aan bestuurdersportier	Aan	Uit	○	-	○

■ Elektrisch bedienbare achterklep* (→Blz. 146)

Funcie	Standaardinstelling	Persoonlijke voorkeursinstelling	A	B	C
Elektrisch bedienbare achterklep	Aan	Uit	-	○	-
Openingspositie elektrisch bedienbare achterklep	5	1 - 5	○	-	-
Zoemervolume	Niveau 3	Niveau 1	-	○	-
		Niveau 2	-	○	-
Sensor regeling voetbediening*	Aan	Uit	-	○	-
Funcie handsfree sluiten en vergrendelen*	Uit	Aan	-	-	○

*: Indien aanwezig

■ Smart entry-systeem met startknop en afstandsbediening (→Blz. 138, 159)



Funcie	Standaardinstelling	Persoonlijke voorkeursinstelling	A	B	C
Bedieningssignaal (alarmknipperlichten)	Aan	Uit	<input type="radio"/>	-	<input type="radio"/>
Tijd totdat na het ontgrendelen, zonder dat een portier wordt geopend, de portieren automatisch weer worden vergrendeld	30 seconden	60 seconden	-	-	<input type="radio"/>
		120 seconden			
Waarschuwingszoemer open portier/achterklep	Aan	Uit	-	-	<input type="radio"/>

■ Smart entry-systeem met startknop (→Blz. 138, 159)

Funcie	Standaardinstelling	Persoonlijke voorkeursinstelling	A	B	C
Smart entry-systeem met startknop	Aan	Uit	<input type="radio"/>	-	<input type="radio"/>
Ontgrendelen portier met Smart entry-systeem en startknop	Alle portieren	Bestuurdersportier	<input type="radio"/>	-	<input type="radio"/>

■ Afstandsbediening (→Blz. 136, 138, 146)

Funcie	Standaardinstelling	Persoonlijke voorkeursinstelling	A	B	C
Afstandsbediening	Aan	Uit	-	-	<input type="radio"/>
Ontgrendelen	Alle portieren in één keer ontgrendelen	Bestuurdersportier ontgrendelen in één keer, overige portieren in twee keer	<input type="radio"/>	-	<input type="radio"/>

Functie	Standaardinstelling	Persoonlijke voorkeursinstelling	A	B	C
Openen/sluiten van de elektrisch bedienbare achterklep ^{*1} met de toets  van de afstandsbediening	Openen: Gedurende 1 seconde indrukken terwijl de achterklep is ontgrendeld Sluiten: Gedurende 1 seconde indrukken	Uit	-	-	○
		Openen: Eén keer kort indrukken terwijl de achterklep is ontgrendeld Sluiten: Eén keer kort indrukken			
		Openen: Twee keer indrukken terwijl de achterklep is ontgrendeld Sluiten: Twee keer indrukken			
		Openen: Twee keer indrukken ^{*2} Sluiten: Twee keer indrukken			
		Openen: Gedurende 1 seconde indrukken ^{*2} Sluiten: Gedurende 1 seconde indrukken			
Klep ontgrendeld wanneer de elektrisch bedienbare achterklep ^{*1} wordt geopend met de toets  van de afstandsbediening ^{*3}	Alle portieren	Achterklep	-	-	○

*1: Indien aanwezig

*2: Met deze instelling kan de elektrisch bedienbare achterklep worden geopend wanneer hij is vergrendeld of ontgrendeld.

*3: Deze functie is alleen beschikbaar wanneer een persoonlijke voorkeursinstelling is geselecteerd waarmee de elektrisch bedienbare achterklep kan worden geopend wanneer hij is vergrendeld of ontgrendeld. (Zie ^{*2} hierboven.)

■ Ergonomisch geheugen* (→Blz. 247)

Functie	Standaardinstelling	Persoonlijke voorkeursinstelling	A	B	C
			<input type="checkbox"/>	<input type="checkbox"/>	<input type="checkbox"/>
Beweging bestuurdersstoel wanneer bestuurder de auto verlaat	Standaard	Uit	<input type="radio"/>	<input type="radio"/>	<input type="radio"/>
		Gedeeltelijk	<input type="radio"/>	<input type="radio"/>	<input type="radio"/>
Portieren gekoppeld aan de geheugenoproepfunctie selecteren	Bestuurdersportier	Alle portieren	<input type="radio"/>	<input type="radio"/>	<input type="radio"/>

*: Indien aanwezig

■ Stuurwiel (→Blz. 253)

Functie	Standaardinstelling	Persoonlijke voorkeursinstelling	A	B	C
			<input type="checkbox"/>	<input type="checkbox"/>	<input type="checkbox"/>
Functie voor automatisch wegkantelen	Aan	Uit	<input type="radio"/>	<input type="radio"/>	<input type="radio"/>

■ Buitenspiegels (→Blz. 255)

Functie	Standaardinstelling	Persoonlijke voorkeursinstelling	A	B	C
			<input type="checkbox"/>	<input type="checkbox"/>	<input type="checkbox"/>
Automatisch in- en uitklappen van de buitenspiegels	Gekoppeld aan het vergrendelen/ontgrendelen van de portieren	Uit	<input type="radio"/>	<input type="radio"/>	<input type="radio"/>
		Gekoppeld aan de bediening van de startknop	<input type="radio"/>	<input type="radio"/>	<input type="radio"/>

■ Elektrisch bedienbare ruiten en schuifdak* of panoramadak* (®→Blz. 258, 261, 264)

Functie	Standaardinstelling	Persoonlijke voorkeursinstelling	A	B	C
			<input type="checkbox"/>	<input type="checkbox"/>	<input type="checkbox"/>
Bediening gekoppeld aan gebruik van de mechanische sleutel	Uit	Aan	<input type="radio"/>	<input type="radio"/>	<input type="radio"/>
Koppeling van werking aan afstandsbediening	Uit	Aan	<input type="radio"/>	<input type="radio"/>	<input type="radio"/>
Koppeling van werking aan afstandsbediening (zoemer)	Aan	Uit	<input type="radio"/>	<input type="radio"/>	<input type="radio"/>

*: Indien aanwezig

■ Schuifdak* (→Blz. 261)

Functie	Standaardinstelling	Persoonlijke voorkeursinstelling	A	B	C
Gecombineerde koppeling van bediening aan portiervergrendeling met mechanische sleutel (alleen openen)	Alleen schuiven	Alleen kantelen	-	-	○
Gecombineerde koppeling van bediening aan portiervergrendeling met afstandsbediening (alleen openen)	Alleen schuiven	Alleen kantelen	-	-	○

*: Indien aanwezig

■ Richtingaanwijzerschakelaar (→Blz. 294)

Functie	Standaardinstelling	Persoonlijke voorkeursinstelling	A	B	C
Het aantal keren dat de richtingaanwijzers automatisch knippen wanneer de richtingaanwijzerschakelaar wordt bewogen naar de eerste positie om het veranderen van rijstrook aan te geven.	3	5	-	-	○
		7			
		Uit			

■ Automatische verlichting (→Blz. 300)

Functie	Standaardinstelling	Persoonlijke voorkeursinstelling	A	B	C
Gevoeligheid lichtsensor	Standaard	-2 - 2	○	-	○
Tijd die verstrijkt voordat de koplampen worden uitgeschakeld (Follow Me Home-systeem)	30 seconden	60 seconden	-	-	○
		90 seconden			
		120 seconden			

■ Verlichting (→Blz. 300)

Functie	Standaardinstelling	Persoonlijke voorkeursinstelling	A	B	C
Verlichting Welcome Light-systeem	Aan	Uit	-	-	○

■ AHS (Adaptive High Beam-systeem)*¹ (→Blz. 302)

Funcie	Standaardinstelling	Persoonlijke voorkeursinstelling	A	B	C
Adaptive High Beam-systeem	Aan	Uit* ²	-	-	○
Afstand tussen een voorligger of tegenligger en het variabel afgeschermde grootlicht	Standaard	Smal	-	-	○
		Breed	-	-	○
Rijsnelheid waarbij de helderheid en de afstelling van het verlichte deel van het grootlicht van modus wijzigt	Ongeveer 120 km/h of hoger	Ongeveer 100 km/h of hoger	-	-	○
		Ongeveer 80 km/h of hoger	-	-	○
Aanpassen van de intensiteit van het grootlicht tijdens het rijden in bochten (het gebied in de richting waarin de auto draait wordt helderder verlicht)	Aan	Uit	-	-	○
Aanpassing van het stralingsbereik van het dimlicht in overeenstemming met de afstand tot een voorligger of tegenligger	Aan	Uit	-	-	○

*¹: Indien aanwezig

*²: De koplampen werken onder de regeling van het Automatic High Beam-systeem. (→Blz. 306)

■ Ruitenwissers voor met regensensor* (→Blz. 309)

Funcie	Standaardinstelling	Persoonlijke voorkeursinstelling	A	B	C
Bediening ruitenwissers wanneer de ruitenwisserschakelaar in de stand AUTO wordt gezet	Stand AUTO	Intervalwerking gekoppeld aan rijsnelheid (met intervalafstelling)	-	-	○

*: Indien aanwezig

■ PCS (Pre-Crash Safety-systeem)* (→Blz. 330)

Funcie	Standaardinstelling	Persoonlijke voorkeursinstelling	A	B	C
PCS (Pre-Crash Safety-systeem)	Aan	Uit	-	○	-
Afstellen timing waarschuwing	Gemiddeld	Vroeg	-	○	-
		Laat	-	○	-

*: Indien aanwezig

■ LTA (Lane Tracing Assist)* (→Blz. 338)

Functie	Standaardinstelling	Persoonlijke voorkeursinstelling	A	B	C
Lane Centering-functie	Aan	Uit	–	○	–
Stuurassistentiefunctie	Aan	Uit	–	○	–
Soort waarschuwing	Stuurwieltrillings-functie	Zoemer	–	○	–
Gevoeligheid waarschuwing	Vol	Standaard	–	○	–
Waarschuwingfunctie slingeren auto	Aan	Uit	–	○	–
Gevoeligheid waarschuwing voor slingeren	Standaard	Vol	–	○	–
		Laag			

*: Indien aanwezig

■ RSA (Road Sign Assist)*¹ (→Blz. 348)

Functie	Standaardinstelling	Persoonlijke voorkeursinstelling	A	B	C
RSA (Road Sign Assist)* ²	Aan	Uit	–	○	–
Meldingsmethode snelheidsoverschrijding* ³	Alleen weergave	Geen melding	–	○	–
		Weergave en zoemer			
Meldingsniveau snelheidsoverschrijding	2 km/h (1 mph)	5 km/h (3 mph)	–	○	–
		10 km/h (5 mph)			
Meldingswijze inhaalverbod	Alleen weergave	Geen melding	–	○	–
		Weergave en stuurwieltrillingsfunctie			
Andere meldingsmethode (melding verboden in te rijden)* ⁴	Alleen weergave	Geen melding	–	○	–
		Weergave en zoemer			

*¹: Indien aanwezig

*²: De RSA-functie wordt ingeschakeld wanneer het contact AAN wordt gezet.

*³: Als de snelheidslimiet met aanvullend teken wordt overschreden, werkt de waarschuwingenzoemer niet.

*⁴: Auto's met navigatiesysteem

■ Dynamic Radar Cruise Control met volledig snelheidsbereik* (→Blz. 352)

Functie	Standaardinstelling	Persoonlijke voorkeursinstelling	A	B	C
Dynamic Radar Cruise Control met Road Sign Assist	Uit	Aan	-	<input type="radio"/>	-

*: Indien aanwezig

■ BSM (Blind Spot Monitor)* (→Blz. 364)

Functie	Standaardinstelling	Persoonlijke voorkeursinstelling	A	B	C
BSM (Blind Spot Monitor)	Aan	Uit	-	<input type="radio"/>	-
Helderheid indicator in buitenspiegel	Helder	Gedimd	-	<input type="radio"/>	-
Timing waarschuwing voor aanwezigheid van naderende auto (gevoeligheid)	Gemiddeld	Vroeg	-	<input type="radio"/>	-
		Laat			
		Alleen wanneer een auto wordt gesignaleerd in de dode hoek			

*: Indien aanwezig

■ PKSA (Parking Support Alert)* (→Blz. 381)

Functie	Standaardinstelling	Persoonlijke voorkeursinstelling	A	B	C
Zoemervolume	Niveau 2	Niveau 1	-	<input type="radio"/>	-
		Niveau 3			

*: Indien aanwezig

■ Lexus Parking Assist-sensor* (→Blz. 383)

Functie	Standaardinstelling	Persoonlijke voorkeursinstelling	A	B	C
Lexus Parking Assist-sensor	Aan	Uit	-	<input type="radio"/>	-

*: Indien aanwezig

■ RCTA (Rear Crossing Traffic Alert)* (→Blz. 389)

Functie	Standaardinstelling	Persoonlijke voorkeursinstelling	A	B	C
RCTA (Rear Crossing Traffic Alert)	Aan	Uit	-	<input type="radio"/>	-
Volume RCTA-zoemer	Niveau 2	Niveau 1	-	<input type="radio"/>	-
		Niveau 3			

*: Indien aanwezig

■ PKSB (Parking Support Brake)* (→Blz. 394)

Functie	Standaardinstelling	Persoonlijke voorkeursinstelling	A	B	C
PKSB-functie (Parking Support Brake)	Aan	Uit	-	<input type="radio"/>	-

*: Indien aanwezig

■ Rijmodusselectieschakelaar (→Blz. 410)

Functie	Standaardinstelling	Persoonlijke voorkeursinstelling	A	B	C
Regeling aandrijflijn in aangepaste modus*	Normaal	Power	<input type="radio"/>	-	-
		Eco			
Regeling chassis in aangepaste modus*	Normaal	Sport	<input type="radio"/>	-	-
Aircowerking in aangepaste modus*	Normaal	Eco	<input type="radio"/>	-	-

*: Indien aanwezig

■ Automatische airconditioning voor (→Blz. 434)

Functie	Standaardinstelling	Persoonlijke voorkeursinstelling	A	B	C
Schakelen tussen buitenluchtmodus en de aan de toets AUTO gekoppelde recirculatiemodus	Aan	Uit	<input type="radio"/>	-	<input type="radio"/>
Automatische bediening airco-schakelaar	Aan	Uit	<input type="radio"/>	-	<input type="radio"/>
Gevoeligheid uitlaatgassensor*	Standaard	-3 -3	<input type="radio"/>	-	<input type="radio"/>

*: Indien aanwezig

■ Stoelverwarming * /stoelventilatoren * (→Blz. 448)

Functie	Standaardinstelling	Persoonlijke voorkeursinstelling	A	B	C
Voorkeur temperatuur bestuurdersstoel in automatische modus	Standaard	-2 (koeler) tot 2 (warmer)	<input type="radio"/>	-	<input type="radio"/>
Voorkeur temperatuur voorpassagiersstoel in automatische modus	Standaard	-2 (koeler) tot 2 (warmer)	<input type="radio"/>	-	<input type="radio"/>

*: Indien aanwezig

■ Verlichting (→Blz. 452)

Functie	Standaardinstelling	Persoonlijke voorkeursinstelling	A	B	C
Tijd die verstrijkt voordat de interieurverlichting uitgaat	15 seconden	Uit	<input type="radio"/>	-	<input type="radio"/>
		7,5 seconden			
		30 seconden			
Werking nadat het contact UIT is gezet	Aan	Uit	-	-	<input type="radio"/>
Werking als de portieren worden ontgrendeld	Aan	Uit	-	-	<input type="radio"/>
Werking wanneer u de auto nadert terwijl u de elektronische sleutel bij u draagt	Aan	Uit	-	-	<input type="radio"/>
Voetenruimteverlichting en verlichting middenconsole voor	Aan	Uit	-	-	<input type="radio"/>
Sfeerlampjes instrumentenpaneel* en portierbekleding*	Aan	Uit	-	-	<input type="radio"/>
Tijd die verstrijkt voordat de instapverlichting spiegelvoet dooft	15 seconden	Uit	<input type="radio"/>	-	<input type="radio"/>
		7,5 seconden			
		30 seconden			
Werking van de instapverlichting spiegelvoet wanneer u de auto nadert terwijl u de elektronische sleutel bij u draagt	Aan	Uit	-	-	<input type="radio"/>
Werking van de instapverlichting spiegelvoet wanneer de portieren worden ontgrendeld met de schakelaar centrale vergrendeling	Aan	Uit	-	-	<input type="radio"/>

Functie	Standaardinstelling	Persoonlijke voorkeursinstelling	A	B	C
Werking van de instapverlichting in de spiegelvoet wanneer een portier wordt geopend	Aan	Uit	-	-	○
Langzaam doven van de instapverlichting in de spiegelvoet	Lang	Kort	-	-	○

* : Indien aanwezig

■ Persoonlijke voorkeursinstellingen auto

- Wanneer de functie koppeling van rijsnelheid aan portiervergrendeling en de functie koppeling van portiervergrendeling aan stand selectiehendel allebei zijn ingeschakeld, werkt het portierslot als volgt.
 - Als de selectiehendel in een andere stand dan P wordt gezet, worden alle portieren vergrendeld.
 - Als de auto wordt gestart terwijl alle portieren zijn vergrendeld, werkt de functie koppeling portiervergrendeling aan rijsnelheid niet.
 - Als de auto wordt gestart terwijl een van de portieren is ontgrendeld, werkt de functie koppeling van rijsnelheid aan portiervergrendeling wel.
- Als het Smart entry-systeem met startknop is uitgeschakeld, kan het ontgrendelen van de portieren met het Smart entry-systeem en startknop niet worden ingesteld.
- Als de portieren niet worden geopend nadat de portieren zijn ontgrendeld en de timer automatisch opnieuw vergrendelen wordt geactiveerd, worden er signalen gegenereerd overeenkomstig de instelling van de bedieningssignaalfunctie (alarmknipperlichten).
- Bepaalde instellingen kunnen worden gewijzigd via een schakelaar of de Remote Touch. Wanneer een instelling wordt gewijzigd via een schakelaar, wordt de gewijzigde instelling pas op de Remote Touch weergegeven wanneer het contact UIT en weer AAN wordt gezet.

■ Scherm klokinstellingen

Als het scherm voor de klokinstellingen niet verdwijnt na een poging om de klok in te stellen, is er mogelijk een storing in het systeem. Laat de auto controleren door een erkende Lexus-dealer of hersteller/reparateur of een andere naar behoren gekwalificeerde en uitgeruste deskundige.

Te initialiseren onderdelen

Na bijvoorbeeld het loskoppelen en weer aansluiten van de 12V-accu of onderhoud aan de auto, moeten de volgende items worden geïnitieerd, zodat het systeem weer op de juiste manier werkt:

Overzicht van te initialiseren onderdelen

Item	Wanneer initialiseren	Zie
Bandenspanningswaarschuwingssysteem	<ul style="list-style-type: none"> Als de bandenspanning gewijzigd wordt omdat de rijsnelheid verandert Als de bandenmaat wordt aangepast Bij het wisselen van banden 	Blz. 524
Onderhoud motorolie	<ul style="list-style-type: none"> Nadat het vereiste onderhoud is uitgevoerd 	Blz. 499
PKSB (Parking Support Brake)*	<ul style="list-style-type: none"> Na het aansluiten of vervangen van de 12V-accu 	Blz. 399
Elektrisch bedienbare achterklep*	<ul style="list-style-type: none"> Na het aansluiten of vervangen van de 12V-accu 	Blz. 153

*: Indien aanwezig

Index

Wat moet u doen als... (Problemen oplossen)	638
Alfabetische index.....	641

Wat moet u doen als... (Problemen oplossen)

Als u een probleem hebt, controleer dan het volgende voordat u contact opneemt met een erkende Lexus-dealer of hersteller/reparateur of een andere naar behoren gekwalificeerde en uitgeruste deskundige.

De portieren kunnen niet worden vergrendeld, ontgrendeld, geopend of gesloten



U bent uw sleutels verloren

- Als u uw mechanische sleutel verloren bent, kan een erkende Lexus-dealer of hersteller/reparateur of een andere naar behoren gekwalificeerde en uitgeruste deskundige een nieuwe originele mechanische sleutel leveren. (→Blz. 595)
- Als u uw elektronische sleutels bent verloren, neemt de kans dat uw auto wordt gestolen aanmerkelijk toe. Neem onmiddellijk contact op met een erkende Lexus-dealer of hersteller/reparateur of een andere naar behoren gekwalificeerde en uitgeruste deskundige. (→Blz. 595)



De elektronische sleutel werkt niet goed

- Is de batterij van de elektronische sleutel zwak of leeg? (→Blz. 532)



De portieren kunnen niet worden vergrendeld of ontgrendeld

- Staat het contact AAN?

Zorg dat het contact UIT staat wanneer u de portieren vergrendelt. (→Blz. 286)

- Bevindt de elektronische sleutel zich in de auto?

Vergrendel de portieren nadat u hebt gecontroleerd of u de elektronische sleutel bij u hebt.

- De functie werkt mogelijk niet goed als gevolg van de radiogolven. (→Blz. 160)



Het achterportier kan niet worden geopend

- Is het kinderslot geactiveerd?

Het achterportier kan niet vanaf de binnenzijde van de auto worden geopend wanneer het kinderslot is geactiveerd. Open het achterportier vanaf de buitenzijde en deactiveer het kinderslot. (→Blz. 142)

Als u denkt dat er iets mis is



Het hybridesysteem start niet

- Hebt u op de startknop gedrukt terwijl u het rempedaal ingetrapt held? (→Blz. 284)
- Staat de selectiehendel in stand P? (→Blz. 284)
- Kan de elektronische sleutel in de auto worden gesignaleerd? (→Blz. 159)
- Is het stuurslot ontgrendeld? (→Blz. 285)
- Is de batterij van de elektronische sleutel zwak of leeg?

Het hybridesysteem kan in dit geval worden gestart op een tijdelijke manier. (→Blz. 598)

- Is de 12V-accu ontladen? (→Blz. 599)



De selectiehendel kan niet vanuit stand P in een andere stand worden gezet, zelfs al trapt u het rempedaal in

- Staat het contact AAN?

Als u de selectiehendel niet in een andere stand kunt zetten na het intrappen van het rempedaal terwijl het contact AAN staat. (→Blz. 290)



Het stuurwiel kan niet worden gedraaid nadat het hybridesysteem is uitgeschakeld

- Het wordt automatisch vergrendeld om diefstal van de auto te voorkomen. (→Blz. 285)



De ruiten kunnen niet worden geopend of gesloten met de schakelaars van de ruitbediening

- Is de blokkeerschakelaar van de ruitbediening ingedrukt?

De elektrisch bedienbare ruiten, behalve die van het bestuurdersportier, kunnen niet worden bediend als de blokkeerschakelaar van de ruitbediening wordt ingedrukt. (→Blz. 260)



Het contact wordt automatisch UIT gezet

- De auto power off-functie wordt bediend als het contact gedurende een bepaalde tijd in stand ACC of AAN staat (het hybridesysteem werkt niet). (→Blz. 287)



Tijdens het rijden klinkt een waarschuwingszoemer

- Het controlelampje van de veiligheidsgordel knippert

Dragen de bestuurder en de passagiers hun veiligheidsgordel? (→Blz. 557)

- Het waarschuwingslampje van de parkeerrem brandt

Is de parkeerrem gedeactiveerd? (→Blz. 295)

Afhankelijk van de situatie klinken er mogelijk ook andere soorten waarschuwingszomers. (→Blz. 554, 563)



Er wordt een alarm geactiveerd en de claxon klinkt (auto's met alarmsysteem)

- Heeft iemand een portier geopend of bewoog er iets in de auto tijdens het instellen van het alarm?

De sensor signaleert dit en laat het alarm klinken. (→Blz. 100)

Het alarm kan op een van de volgende manieren worden gestopt:

- Ontgrendel de portieren met de instapfunctie of de afstandsbediening.
- Schakel het hybridesysteem in.



Bij het verlaten van de auto klinkt een waarschuwingszoemer

- Wordt de melding weergegeven op het multi-informatiedisplay?

Controleer de melding op het multi-informatiedisplay. (→Blz. 563)



Er gaat een waarschuwingslampje branden of er wordt een waarschuwingsmelding weergegeven

- Wanneer een waarschuwingslampje gaat branden of een waarschuwingsmelding wordt weergegeven, raadpleeg dan Blz. 554, 563.

Wanneer zich een probleem heeft voorgedaan



Als uw auto een lekke band heeft

- Auto's zonder een reservewiel

Breng de auto op een veilige plaats tot stilstand en repareer de lekke band met de bandenreparatieset. (→Blz. 568)

- Auto's met een reservewiel

Breng de auto op een veilige plaats tot stilstand en vervang de lekke band door het reservewiel. (→Blz. 578)



De auto zit vast

- Voer de procedure uit voor als de auto vastzit in modder, vuil of sneeuw. (→Blz. 608)

Alfabetische index

A

- Aan audiosysteem gekoppelde weergave..... 120
- Aan navigatiesysteem gekoppelde weergave..... 120, 127
- Aan/uit-schakelaar airbag..... 52
- ABS (antiblokkeersysteem)..... 413
 - Waarschuwinglampje..... 556
- ACA (Active Cornering Assist)..... 413
- Accessoireaansluitingen..... 473
- Accu (12V-accu)
 - Accu controleren..... 502
 - Als de 12V-accu is ontladen..... 599
 - Vorbereidingen en controles bij rijden in de winter..... 421
 - Waarschuwinglampje..... 555
- Achterklep..... 143, 146
 - Smart entry-systeem met startknop..... 144
- Achterlichten
 - Lampen vervangen..... 538
 - Lichtschakelaar..... 300
- Achterrauwisner..... 315
- Achterrauwverwarming
 - Achterrauw..... 436
 - Buitenspiegels..... 436
 - Voorruit..... 436
- Achterstoelen..... 235
 - Hoofddeunen..... 250
 - Instellen..... 236
 - Rugleuningen achter neerklappen..... 236
 - Stoelverwarming..... 448
- Achteruitrijlicht
 - Vermogen..... 620
- Achteruitrijlichten
 - Lampen vervangen..... 538, 543
- Actief stabilisatorsysteem..... 414
- Actieradius..... 118
- Active Cornering Assist (ACA)..... 413
- Actueel brandstofverbruik..... 118
- Adaptive High Beam-systeem..... 302
- Adaptive Variable Suspension-systeem..... 414
- Afmetingen..... 612
- Afstand..... 118
 - Afstand tot de motorolie moet worden ververs..... 115
- Afstandsbediening
 - Batterij vervangen..... 532
 - Energiebesparende functie..... 160
 - Vergrendelen/ontgrendelen..... 136
- AHB (Automatic High Beam)..... 306
- AHS (Adaptive High Beam-systeem)..... 302
- Airbags
 - Aan/uit-schakelaar airbag..... 52
 - Airbags..... 42
 - Algemene voorzorgsmaatregelen airbags..... 48
 - De juiste houding achter het stuur..... 37
 - Plaats van airbags..... 42
 - Voorwaarden voor activering side airbags..... 45
 - Voorwaarden voor activering van airbags..... 45
 - Voorwaarden voor activering van de side airbags en curtain airbags..... 45
 - Voorwaarden voor activering curtain airbags..... 45
 - Voorzorgsmaatregelen airbag voor kinderen..... 48
 - Voorzorgsmaatregelen curtain airbags..... 48
 - Voorzorgsmaatregelen side airbags..... 48
 - Voorzorgsmaatregelen side airbags en curtain airbags..... 48
 - Waarschuwinglampje SRS..... 556
 - Wijzigingen aan en afvoeren van airbags..... 50
- Airco
 - Automatische airconditioning achter..... 445
 - Automatische airconditioning voor..... 434
 - Geconcentreerde luchtcirculatiemodus voorstoel (S-FLOW-modus)..... 442
 - Interieurfilter..... 529
 - Pollenverwijderingsmodus..... 441

Airconditioning	
Automatische airconditioning achter	445
Automatische airconditioning voor	434
Geconcentreerde luchtcirculatiemodus voorstoel (S-FLOW-modus)	442
Interieurfilter	529
Pollenverwijderingsmodus	441
Alarm	100
Waarschuwingsoemer	554
Alarmknipperlichten	546
Als uw auto in geval van nood tot stilstand moet worden gebracht	546
Antennes (Smart entry-systeem met startknop)	159
Antiblokkeersysteem (ABS)	413
Waarschuwinglampje	556
Antidiefstalsysteem	
Alarm	100
Startblokkering	87
Supervergrendeling	99
Armsteun	472
Automatic High Beam-systeem	306
Automatische airconditioning achter	445
Automatische airconditioning voor	434
Automatische verlichting	300
Automatische verticale koplampverstelling	300
AWD-regeling	119

B

Baby- en kinderzitjes	
Punten om rekening mee te houden	54
Rijden met kinderen in de auto	53
Bagageafdekking	462
Bagagehaken	461
Bagagenethaken	461

Banden	
Als uw auto een lekke band heeft	568, 578
Bandenmaat	619
Bandenreparatieset	568
Bandenspanning	526
Bandenspannings- waarschuwingssysteem	508
Bandenspanningsweergavefunctie	508
Controle	506
Reservewiel	578
Sneeuwkettingen	423
Vervangen	578
Waarschuwinglampje	558
Winterbanden	421
Wisselen van banden	507
Bandenreparatieset	568
Bandenspanning	
Bandenspanningsweergavefunctie	508
Onderhoudsgegevens	619
Waarschuwinglampje	558
Bandenspannings- waarschuwingssysteem	
Functie	508
Initialisatie	524
Plaatsen van bandenspanningssensoren en-zenders	523
Registreren van identificatiecodes	526
Waarschuwinglampje	558
Batterijpakket (tractiebatterij)	
Plaats	83
Specificatie	614
Waarschuwingmelding	86
Bekerhouders	458
Bevestigingspunten bovenste gordel	69
Binnenspiegel	254
Blind Spot Monitor (BSM)	364
Blokkeerschakelaar ruitbediening	260
Bochtverlichting	302
Lampen vervangen	538
Bougje	616
Brake Assist	413

Brandstof	
Brandstofmeter	111
Capaciteit.....	614
Informatie.....	621
Soort.....	614
Tanken.....	316
Waarschuingslampje.....	557
Brandstofmeter	111
Brandstofverbruik	
Actueel brandstofverbruik	118
Gemiddeld brandstofverbruik.....	118
BSM (Blind Spot Monitor)	364
Buitenspiegels	
BSM (Blind Spot Monitor).....	364
Buitenspiegelverwarming.....	436
Geheugen spiegelverstelling.....	247
Inklappen.....	256
Instellen.....	255
Koppeling van spiegelstand aan achteruitrijden.....	256
RCTA.....	389
Buitentemperatuur	111

C

Centraal display	430
Centraal waarschuingslampje	561
Claxon	253
Condensor	501
Consolevak	457
Contact (startknop)	284
Als uw auto in geval van nood tot stilstand moet worden gebracht.....	546
Auto power off-functie.....	287
Wijzigen van de standen van de startknop.....	286
Contact	284
Als uw auto in geval van nood tot stilstand moet worden gebracht.....	546
Contourlichten achter	
Lampen vervangen.....	538
Controlelampje veiligheidsgordel	557, 558
Controlelampjes	108

Cruise control	
Dynamic Radar Cruise Control met volledig snelheidsbereik	352
Waarschuingsmelding.....	363
Curtain airbags	42

D

Dagriyverlichting	300
Dagtellers	115
Dashboordkastje	457
Derde remlicht	
Lampen vervangen.....	538
Differentieel	
Achterdifferentieelolie.....	617
Dimmer dashboardverlichting	116
Display bandenspanning	508
Draadloze lader	468
Dynamic Radar Cruise Control	
met volledig snelheidsbereik	352
Waarschuingsmelding.....	360
Dynamic Radar Cruise Control-systeem (Dynamic Radar Cruise Control met volledig snelheidsbereik).....	352

E

E-Four	414
ECB (elektronisch geregeld remsysteem)	413
Een baby- of kinderzitje op de voorzitplaats plaatsen	55
Elektrisch bedienbaar zonnescerm	
Klembeveiliging.....	265
Werking	264
Elektrisch bedienbare achterklep	146
Handsfree elektrisch bedienbare achterklep.....	150
Smart entry-systeem met startknop.....	147
Elektrisch bedienbare ruiten	
Aan portierslot gekoppelde werking ruiten.....	259
Blokkeerschakelaar ruitbediening.....	260
Klembeveiliging.....	258
Werking	258

Elektrische stuurbevestiging (EPS).....	414
Waarschuingslampje.....	557
Elektromotor (tractiemotor).....	80
Elektronisch geregeld	
remsysteem (ECB).....	413
Elektronische sleutel.....	134
Als de elektronische sleutel	
niet goed werkt.....	597
Batterij vervangen.....	532
Energiebesparende functie.....	160
Energiemonitor.....	127, 128
EPS (elektrische stuurbevestiging).....	414
Waarschuingslampje.....	557
ERA-GLONASS/EVAK.....	76
Ergonomisch geheugen.....	247
Geheugenoproepfunctie.....	249
Power Easy Access-systeem.....	247
EV-controlelampje.....	81
EV-modus.....	288
Extra opbergvakken.....	460, 463

F

Fleshouders.....	459
Follow Me Home-systeem.....	301

G

G-krachten.....	119
Gemiddeld brandstofverbruik.....	118
Gemiddelde rijsnelheid.....	118
Gereedschap.....	569, 579
Gewicht	
Gewicht.....	612
Laadvermogen.....	276
GPF-systeem (benzineruotfilter).....	412

H

Haken

Bagagehaken.....	461
Bagagenethaken.....	461
Bevestigingshaken (vloermat).....	36
Haken in de voetenruimte aan	
voorpasagierszijde.....	475
Kledinghaakjes.....	473
Tashaken.....	461

Haken in de voetenruimte

aan voorpasagierszijde.....	475
-----------------------------	-----

Handgrepen.....

Handsvrij elektrisch bedienbare

achterklep.....	150
-----------------	-----

Head-up display.....

Aan navigatiesysteem gekoppelde	
weergave.....	127
Displayzone rij-informatie.....	123
Hybridesysteemindicator.....	127
Instellingen.....	125
Toets HUD (head-up display).....	124

Hendel

Ontgrendelingshendel motorkap.....	495
Richtingaanwijzerschakelaar.....	294
Ruitenwisserhendel.....	309
Selectiehendel.....	289
Veiligheidshaak.....	495

Hill Start Assist Control.....

Hoofdsteunen.....

Hoogspanningsonderdelen.....

.....	83
-------	----

Hybridesysteem	80
Akoestisch	
voertuigwaarschuwingssysteem.....	82
Als het hybridesysteem niet	
kan worden gestart.....	594
Energiemonitor/verbruiksscherm.....	127
EV-modus.....	288
Hoogspanningsonderdelen.....	83
Oververhitting.....	606
Regeneratief remmen.....	81
Starten van het hybridesysteem.....	284
Startknop.....	284
Uitschakelsysteem voor noodgevallen.....	86
Voorzorgsmaatregelen	
hybridesysteem.....	83
Hybridesysteemindicator	113, 127
Hybridetransmissie	289
Paddle shift-schakelaars.....	291, 292
Stand M.....	292

I

Identificatie	
Auto.....	613
Motor.....	613
Indicatiesysteem motorolie verversen	499
Informatie ondersteunende systemen	120
Initialisatie	
Bandenspannings-	
waarschuwingssysteem.....	524
Elektrisch bedienbare ruiten.....	258
Onderhoud.....	499
Te initialiseren onderdelen.....	636
Instapverlichting	452
Vermogen.....	620
Instapverlichting spiegelvoet	
Plaats.....	452

Instrumentenpaneel

Bedieningstoetsen	
instrumentenpaneel.....	117
Controlelampjes.....	108
Dimmer dashboardverlichting.....	116
Eenheden.....	119
Hybridesysteemindicator.....	113
Instellingen.....	120
Klok.....	111
Multi-informatiedisplay.....	116
Tellers.....	111
Waarschuwinglampjes.....	554
Waarschuwingmelding.....	563
Interieurfilter	529
Interieurverlichting	452
Interieurverlichting achter.....	452
Interieurverlichting voor.....	452

K

Kentekenplaatverlichting

Lampen vervangen.....	538
Lichtschakelaar.....	300
Kilometerteller	115
Kindersloten	142
Kledinghaakjes	473
Klembeveiliging	
Achterstoelen.....	235
Elektrisch bedienbaar zonnescerm.....	265
Elektrisch bedienbare achterklep.....	153
Elektrisch bedienbare ruiten.....	258
Panoramadak.....	265
Schuifdak.....	261
Klok	111, 473
Knie-airbags	42
Koelsysteem	500
Oververhitting hybridesysteem.....	606
Oververhitting van de motor.....	605
Koelvloeistof	
Capaciteit.....	616
Controle.....	500
Vorbereidingen en controles	
bij rijden in de winter.....	421

Koelvloeistof vermogensregeleenheid	
Capaciteit.....	616
Controle.....	500
Vorbereidingen en controles bij rijden in de winter.....	421
Koelvloeistof temperatuurmeter.....	111
Koplampen	
Adaptive High Beam-systeem.....	302
Automatic High Beam-systeem.....	306
Follow Me Home-systeem.....	301
Lampen vervangen.....	538
Lichtschakelaar.....	300
Krik	
Bij de auto geleverde krik.....	569, 579
Plaatsen van een garagekrik.....	495
Krikslinger.....	569, 579

L

Laadvermogen.....	276
Lampen	
Vervangen.....	537
Lane Tracing Assist (LTA)	
Waarschuwingmeldingen.....	347
Werking.....	338
Leeslampjes.....	452
Lekke band	
Auto's met een reservewiel.....	578
Auto's zonder een reservewiel.....	568
Bandenspannings- waarschuwingssysteem.....	508
Lexus Parking Assist-sensor.....	381, 383
Functie.....	383
Waarschuwingmelding.....	385
Lexus Safety System+	
Adaptive High Beam-systeem.....	302
AHB (Automatic High Beam).....	306
Dynamic Radar Cruise Control met volledig snelheidsbereik.....	352
LTA (Lane Tracing Assist).....	338
PCS (Pre-Crash Safety-systeem).....	330
RSA (Road Sign Assist).....	348

Lexus-klimaatregeling.....	433
LTA (Lane Tracing Assist)	
Waarschuwingmeldingen.....	347
Werking.....	338

M

Make-upspiegels.....	475
Make-upverlichting.....	475
Vermogen.....	620
Menu-iconen.....	117
Meters.....	111
Mistachterlichten	
Schakelaar.....	308
Mistlampen	
Schakelaar.....	308
Mistlampen voor	
Lampen vervangen.....	538
Motor	
Als het hybridesysteem niet kan worden gestart.....	594
Als uw auto in geval van nood tot stilstand moet worden gebracht.....	546
Contact (startknop).....	284
Contact.....	284
Identificatienummer.....	613
Motorkap.....	495
Motorruimte.....	497
Oververhitting.....	605
Stand ACC.....	286
Starten van het hybridesysteem.....	284
Startknop.....	284
Toerenteller.....	111
Motorcontrolelampje.....	555
Motorkap	
Openen.....	495
Motorolie	
Capaciteit.....	615
Controle.....	498
Vorbereidingen en controles bij rijden in de winter.....	421
Waarschuwinglampje.....	555

Multi-informatiedisplay	116
Aan audiosysteem gekoppelde weergave.....	120
Aan navigatiesysteem gekoppelde weergave.....	120
AWD-regeling.....	119
Bandenspanning.....	508
Bedieningstoetsen	
instrumentenpaneel.....	117
Cruise control.....	362
Dynamic Radar Cruise Control met volledig snelheidsbereik.....	352
Eenheden.....	119
Energiemonitor.....	128
G-krachten.....	119
Informatie ondersteunende systemen.....	120
Instellingen.....	120
LTA (Lane Tracing Assist).....	344
Menu-iconen.....	117
Pop-updisplay.....	116
Rij-informatie.....	118
Suggestiefunctie.....	122
Waarschuwing melding.....	563
Weergave rij-informatie.....	118
Muntenvak	460

N

Naderingswaarschuwing	357
nanoe™	441
Noodstop signaal	414

O

Olie	
Achterdifferentieelolie.....	617
Motorolie.....	615

Onderhoud	
Exterieur.....	478
Interieur.....	481
Onderhoud en reparatie.....	484, 485
Onderhoudsgegevens.....	612
Periodiek onderhoud.....	487
Veiligheidsgordels.....	481
Velgen en wiel doppen.....	478
Zelf uit te voeren onderhoud.....	492
Opbergmogelijkheden	455
Openingsstelsel	
Motorkap.....	495
Tankdopklep.....	316
Oververhitting	605

P

Paddle shift-schakelaars	291, 292
Panoramadak	
Klembeveiliging.....	265
Werking.....	264
Parkeerlichten	
Lichtschakelaar.....	300
Parkeerrem	
Waarschuwing lampje.....	560
Waarschuwing melding.....	297
Waarschuwing zoemer	
geactiveerde parkeerrem.....	297
Werking.....	295
Parking Assist-sensoren	
(Lexus Parking Assist-sensor).....	383
Parking Support Brake-functie	
(voor stilstaande objecten).....	400
Functie.....	400
Parking Support Brake-functie	
(voor voertuigen die achterlangs rijden).....	406
Functie.....	406
PCS (Pre-Crash Safety-systeem)	
Functie.....	330
PCS OFF-schakelaar.....	333
Waarschuwing lampje.....	560

Pech, wat te doen bij

Als de 12V-accu is ontladen	599
Als de auto vastzit in stijgend water	547
Als de elektronische sleutel n iet goed werkt.....	597
Als de motor oververhit raakt	605
Als de tankdopklep niet kan worden geopend.....	596
Als een waarschuwinglampje gaat branden	554
Als een waarschuwingenzoemer klinkt.....	554
Als er een waarschuwingmelding wordt weergegeven	563
Als het hybridesysteem niet kan worden gestart	594
Als u denkt dat er iets mis is	552
Als u uw sleutels verliest.....	595
Als uw auto een lekke band heeft.....	568, 578
Als uw auto in geval van nood tot stilstand moet worden gebracht.....	546
Als uw auto moet worden gesleept	549
Als uw auto vast komt te zitten	608
PKSA (Parking Support Alert)	381
PKSB (Parking Support Brake).....	394
Waarschuwingmelding	399
Pollenverwijderingsmodus.....	441
Portieren	
Automatisch vergrendel- en ontgrendelsysteem van de portieren	142
Buitenspiegels	255
Kindersloten achterportieren.....	142
Portieren	138
Portierruiten.....	258
Waarschuwingenzoemer open portier/achterklep	141
Waarschuwingenzoemer portiervergrendeling	139

Portierslot

Achterklep	143
Afstandsbediening.....	136
Elektrisch bedienbare achterklep.....	146
Portieren	138
Smart entry-systeem met startknop.....	159
Portiervakken.....	459
Positiegeheugen bestuurdersstoel	
Ergonomisch geheugen	247
Geheugenoproepfunctie.....	249
Power Easy Access-systeem.....	247
Power Easy Access-systeem.....	247
Pre-Crash Safety-systeem (PCS)	
Functie.....	330
PCS OFF-schakelaar	333
Waarschuwinglampje.....	560

R

Radiator.....	501
RCTA	
Functie.....	389
Waarschuwingmelding.....	390
RCTA (Rear Crossing Traffic Alert)	381, 391
Rear Crossing Traffic Alert (RCTA)	389
Regeling helderheid	
Dimmer dashboardverlichting	116
Regeneratief remmen	81
Remlichten	
Lampen vervangen	538
Noodstopsignaal.....	414
Remote Touch.....	428
Remsysteem	
Brake Hold-systeem.....	298
Parkeerrem.....	295
Regeneratief remmen	81
Vloeistof	618
Waarschuwinglampje.....	554
Reservewiel.....	578
Opbergmogelijkheden	579
Richtingaanwijzers	
Lampen vervangen	538
Richtingaanwijzerschakelaar	294
Vermogen.....	620
Richtingaanwijzers achter	

Lampen vervangen.....	538, 541
Richtingaanwijzerschakelaar	294
Vermogen	620
Richtingaanwijzers opzij	
Lampen vervangen.....	538
Richtingaanwijzerschakelaar	294
Richtingaanwijzers voor	
Lampen vervangen.....	538, 539
Richtingaanwijzerschakelaar	294
Vermogen	620
Rijden	
De juiste houding achter het stuur	37
Procedures.....	270
Rijden in de winter	421
Rijden met een hybrideauto	419
Rijmodusselectieschakelaar	410
Tips voor inrijden.....	271
Rijden in de winter	421
Rijden met een aanhangwagen	277, 278
Rijden met een hybrideauto	419
Road Sign Assist	348
RSA (Road Sign Assist)	348
Ruiten	
Achterruitverwarming	436
Elektrisch bedienbare ruiten	258
Sproeiers	309
Ruitenwisserrubbers voor	531
Ruitenwissers voor	
Positie.....	313
Ruitenwissers met regensensor	309
Vervangen van een ruitwisserrubber voor.....	531

S

Schoonmaken

Exterieur	478
Interieur	481
Radarsensor	320
Veiligheidsgordels	481
Velgen en wieloppen.....	478

Schuifdak

Aan portierslot gekoppelde werking schuifdak.....	261
Aan portierslot gekoppelde werking panoramadak.....	265
Klembeveiliging.....	261
Werking	261

Secondary Collision Brake

Selectiehendel

Hybridetransmissie.....	289
-------------------------	-----

Selectiehendelverlichting

Sensor

Automatic High Beam-systeem	306
Automatisch koplampsysteem.....	300
Binnenspiegel.....	255
Lexus Parking Assist-sensor	383
LTA (Lane Tracing Assist).....	338
Parking Support Brake-functie (voor stilstaande objecten).....	401
Parking Support Brake-functie (voor voertuigen die achterlangs rijden).....	406
Radarsensor	319, 377
RCTA	390
Ruitenwissers met regensensor.....	311

Servicestekker

Side airbags

Slepen/trekken

Rijden met een aanhangwagen	277, 278
Sleepoog	551
Slepen in een noodgeval.....	549

Sleutelkaart

Sleutels

Afstandsbediening	136
Als de elektronische sleutel niet goed werkt.....	597
Als u uw sleutels verliest	595
Batterij vervangen.....	532
Elektronische sleutel	134
Energiebesparende functie.....	160
Mechanische sleutel	134
Plaatje met sleutelnummer	134
Smart entry-systeem.....	136, 159
Startknop	284
Waarschuwingenzoemer	159

Smart entry-systeem	
Afstandsbediening	136
Smart entry-systeem met startknop	159
Smart entry-systeem met startknop	
Instapfuncties.....	138, 144, 147
Plaats van antenne.....	159
Starten van het hybridesysteem	284
Smartphonehouder	457
Sneeuwkettingen.....	423
Snelheidsmeter	111
Snelheidswaarschuwing.....	115
Specificaties.....	612
Spiegels	
Binnenspiegel.....	254
Buitenspiegels	255
Buitenspiegelverwarming.....	436
Make-upspiegels	475
Sproeiers	
Bijvullen.....	501
Schakelaar	309
Vorbereidingen en controles bij rijden in de winter.....	421
Startblokkering.....	87
Startknop	
Als uw auto in geval van nood tot stilstand moet worden gebracht.....	546
Auto power off-functie.....	287
Wijzigen van de standen van de startknop.....	286
Stoelen	
Afstellen	234, 236
Baby- en kinderzitjes plaatsen.....	54
Ergonomisch geheugen.....	247
Hoofdsteunen.....	250
Juiste zithouding.....	37
Power Easy Access-systeem	247
Rugleuningen achter neerklappen	236
Schoonmaken.....	481
Stoelpositiegeheugen.....	247
Stoelventilatoren.....	448
Stoelverwarming	448
Voorzorgsmaatregelen met betrekking tot verstellen	234, 235
Stoelpositiegeheugen	247
Stoelventilatoren.....	448
Stoelverwarming	448
Stuurbekrachtiging	
(elektrische stuurbekrachtiging).....	414
Waarschuwingslampje.....	557
Stuurslot	
Ontgrendeling stuurslot.....	285
Waarschuwingsmelding stuurslotsysteem.....	285
Stuurslot	285
Stuurwiel	
Afstellen.....	253
Bedieningstoetsen instrumentenpaneel.....	117
Geheugen stuurwielverstelling.....	247
Power Easy Access-systeem.....	247
Stuurwielverwarming	448
Stuurwielverwarming	448
Suggestiefunctie	122
Supervergrendeling.....	99
Systemen met mogelijkheden voor persoonlijke voorkeursinstellingen	622
T	
Taal (multi-informatiedisplay)	120
Tankdopklep	
Als de tankdopklep niet kan worden geopend.....	596
Tanken.....	316
Tanken	
Als de tankdopklep niet kan worden geopend.....	596
Brandstofsoorten.....	614
Capaciteit.....	614
Openen van de tankdop.....	316
Tashaken.....	461
Tips voor inrijden.....	271
Toerentalindicator	113
Toerentalpiek.....	113
Toerenteller	111
Toerentalindicator.....	113
Toerentalpiek.....	113
Toets HUD (head-up display)	124
Toets ODO TRIP	115
Toets SOS.....	76

Toetsen

Afstandsschakelaar	352
Automatic High Beam-schakelaar	306
Bedieningstoetsen instrumentenpaneel.....	117
Blokkeerschakelaar ruitbediening	260
Brake Hold-schakelaar.....	298
Dimmer dashboardverlichting	116
EV-modusschakelaar.....	288
Lichtschakelaars	300
Paddle shift-schakelaars.....	291, 292
Panoramadakschakelaars	264
Parkeerremschakelaar	295
PCS OFF-schakelaar	333
PKSB-schakelaar (Parking Support Brake).....	394
Resetschakelaar bandenspannings- waarschuwingssysteem.....	524
Rijmodusselectieschakelaar	410
Schakelaar Adaptive High Beam-systeem.....	303
Schakelaar alarmknipperlichten.....	546
Schakelaar Dynamic Radar Cruise Control met volledig snelheidsbereik.....	352
Schakelaar elektrisch bedienbaar zonnescerm.....	264
Schakelaar Lexus Parking Assist-sensor	384
Schakelaar mistlampen.....	308
Schakelaar RCTA.....	389
Schakelaar ruitenwissers en -sproeiers	309
Schakelaar stuurverstelling.....	253
Schakelaar stuurwielverwarming	448
Schakelaar voorruitverwarming.....	439
Schakelaar VSC OFF	415
Schakelaars buitenspiegels.....	255
Schakelaars centrale vergrendeling.....	140
Schakelaars ruitbediening	258
Schakelaars stoelventilator.....	448
Schuifdakschakelaars.....	261
Startknop	284
Stoelverwarmingsschakelaars	448

Toets achtruit- en buitenspiegelverwarming.....	434
Toets HUD (head-up display).....	124
Toets LTA (Lane Tracing Assist)	344
Toets ODO TRIP	115
Toetsen ergonomisch geheugen.....	247

Tractiebatterij (batterijpakket)

Plaats.....	83
Specificatie.....	614
Ventilatieopeningen batterijpakket (tractiebatterij).....	85
Waarschuwingmelding.....	86

Tractiemotor (elektromotor).....**Traction Control (TRC).....****Trailer Sway Control.....****Transmissie**

Hybridetransmissie.....	289
Paddle shift-schakelaars	291, 292
Rijmodusselectieschakelaar	410
Stand M.....	292

TRC (Traction Control).....**U****USB-laadaansluiting****V****Vastzitten**

Als de auto vast komt te zitten.....	608
--------------------------------------	-----

VDIM (Vehicle Dynamics**Integrated Management)****Vehicle Dynamics Integrated****Management (VDIM).....****Vehicle Stability Control (VSC).....**

- Veiligheidsgordels**.....38
- Baby- en kinderzitjes plaatsen54
 - Blokkeerautomaat (ELR)..... 40
 - Controlelampje en
waarschuwingszoemer
veiligheidsgordel 557, 558
 - Gordelspanners..... 41
 - Hoe de veiligheidsgordel te dragen.....39
 - Juist gebruik van de
veiligheidsgordels door kinderen.....39
 - Veiligheidsgordels schoonmaken
en onderhouden.....481
 - Waarschuwingslampje SRS.....556
 - Zwangere vrouwen, correct
gebruik van veiligheidsgordel 38
- Veiligheidsvoorzieningen voor kinderen**
- Baby- en kinderzitjes54
 - Blokkeerschakelaar ruitbediening260
 - Juist gebruik van de
veiligheidsgordels door kinderen.....39
 - Kindersloten achterportieren.....142
 - Plaatsen van baby- en kinderzitjes54
 - Voorzorgsmaatregelen achterklep143
 - Voorzorgsmaatregelen airbags 48
 - Voorzorgsmaatregelen
elektrisch bedienbare achterklep146
 - Voorzorgsmaatregelen
elektrisch bedienbare ruiten.....259
 - Voorzorgsmaatregelen
panoramadak.....266
 - Voorzorgsmaatregelen schuifdak.....262
 - Voorzorgsmaatregelen
stuurwielverwarming en
stoelverwarming448
 - Voorzorgsmaatregelen
veiligheidsgordels..... 53
 - Voorzorgsmaatregelen
12V-accu503, 603
- Velgen**527
- Bandenmaat619
- Ventilatieopeningen batterijpakket
(tractiebatterij)**.....85
- Ventilatoren (stoelventilatoren)**.....448
- Verlichting**
- Adaptive High Beam-systeem.....302
 - Automatic High Beam-systeem306
 - Follow Me Home-systeem.....301
 - Interieurverlichting452
 - Interieurverlichting achter453
 - Interieurverlichting voor.....453
 - Lampen vervangen538
 - Leeslampjes achter453
 - Leeslampjes voor453
 - Lichtschakelaar300
 - Make-upverlichting.....475
 - Overzicht interieurverlichting452
 - Richtingaanwijzerschakelaar294
 - Schakelaar mistlampen308
 - Vermogen.....620
- Verlichting buitenportiergreep**.....452
- Verlichting dashboardkastje**.....457
- Verlichting voetenruimte**.....452
- Vermogensregeleenheid**83
- Verstreken tijd**.....118
- Vervangen**
- Banden578
 - Batterij elektronische sleutel532
 - Lampen.....537
 - Zekeringen.....534
- Verwarming**
- Automatische airconditioning achter.....445
 - Automatische airconditioning voor434
 - Buitenspiegels.....436
 - Stoelverwarming.....448
 - Stuurwielverwarming448
- Vloeistof**
- Hybridetransmissie.....617
 - Remsysteem.....618
 - Sproeiers.....501
- Vloermatten**.....36
- Voertuigidentificatienummer**613
- Voorruitontwaseming**.....441

Voorstoelen	
Afstellen	234
De juiste houding achter het stuur	37
Ergonomisch geheugen	247
Geheugenoproepfunctie	249
Hoofdsteunen	250
Power Easy Access-systeem	247
Schoonmaken	481
Stoelpositiegeheugen	247
Stoelventilatoren	448
Stoelverwarming	448
VSC (Vehicle Stability Control)	413

W

Waarschuwingslabel	83
Waarschuwingslampjes	554
ABS	556
Bandenspanning	558
Brake Override-systeem	556
Centraal waarschuwingslampje	561
Controlelampje Brake Hold-systeem in werking	561
Controlelampje Lexus Parking Assist-sensor OFF	559
Controlelampje LTA	558
Controlelampje PKSB OFF	559
Controlelampje RCTA OFF	559
Controlelampje Traction Control	560
Controlelampje veiligheidsgordel	557, 558
Elektrische stuurbevestiging	557
Hoge koelvloeistoftemperatuur	554
Laadsysteem	555
Laag brandstofniveau	557
Lage motoroliedruk	555
Motorcontrolelampje	555
Pre-Crash Safety-systeem	560
Remsysteem	554
SRS	556
Waarschuwingslampje hybridesysteem oververhit	555
Waarschuwingslampje parkeerrem	560
Wegrijregeling	556
Waarschuwingsmeldingen	563

Waarschuwingszoemers	
Brake Override-systeem	556
Elektrische stuurbevestiging	557
Hoge koelvloeistoftemperatuur	554
Hybridesysteem oververhit	555
Lage motoroliedruk	555
Lexus Parking Assist-sensor	388, 559
LTA (Lane Tracing Assist)	338, 342, 558
Naderingswaarschuwing	357
Open portier	141
Open ruit	259
PKSA (Parking Support Alert)	381
PKSB (Parking Support Brake)	559
Portierslot	139
Pre-Crash Brake-functie	332
RCTA (Rear Crossing Traffic Alert)	559
Terugschakelen	292
Veiligheidsgordel	557, 558
Waarschuwing handen van het stuurwiel (LTA)	346
Wegrijregeling	556
Wassen en in de was zetten	478
Weergave	
Centraal display	430
Dynamic Radar Cruise Control met volledig snelheidsbereik	352
Energiemonitor	127
Head-up display	123
Lexus Parking Assist-sensor	383
LTA (Lane Tracing Assist)	344
Multi-informatiedisplay	116
RCTA	389
Waarschuwingsmelding	563
Weergave kilometer teller en dagteller	
Onderwerpen die worden weergegeven	115
Pop-updisplay	115
Snelheidswaarschuwing	115
Toets ODO TRIP	115
Weergave rij-informatie	118
Wegrijregeling	271
Winterbanden	421

Z

Zekeringen.....	534
Zelf uit te voeren onderhoud.....	484, 486
Zijruiten	258
Zoemer	
Waarschuwing handen van het stuurwiel (LTA).....	346
Zonnekleppen	475
Zonnescherm	
Dak	261
Panoramadak.....	264
Zonneschermen achterportieren	476

**Raadpleeg de handleiding voor het
navigatie- en multimediasysteem
voor meer informatie over de onder-
staande uitrusting.**

- Navigatiesysteem
- Audio-/informatiesysteem
- Panoramic View Monitor
- Lexus Parking Assist Monitor

INFORMATIE VOOR BIJ HET TANKSTATION

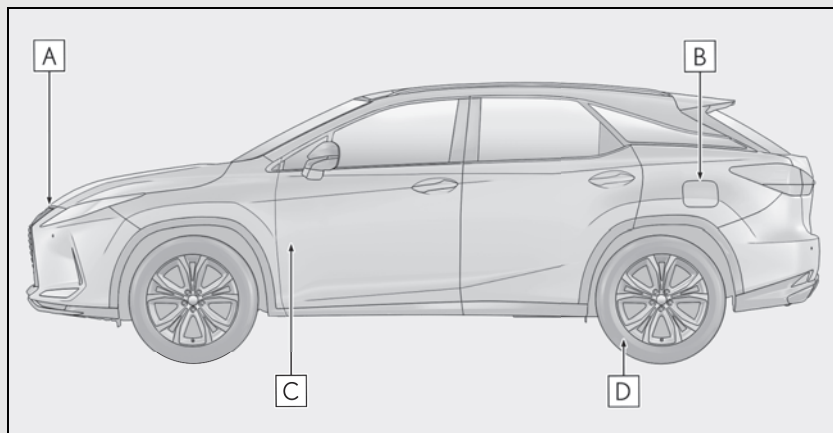

- A** Veiligheidshaak (→Blz. 495)
- B** Tankdopklep (→Blz. 317)
- C** Ontgrendelingshendel motorkap (→Blz. 495)
- D** Bandenspanning (→Blz. 619)

Inhoud brandstoftank (bij benadering)	65 l (17,2 gal., 14,3 Imp. gal.)	
Brandstofsoort	EU: Uitsluitend loodvrije benzine conform de Europese norm EN228	Blz. 614
	Behalve EU: Uitsluitend loodvrije benzine	Blz. 621
Bandenspanning koud		Blz. 619
Hoeveelheid motorolie (aftappen en verversen — bij benadering)		Blz. 615
Soort motorolie		Blz. 615